

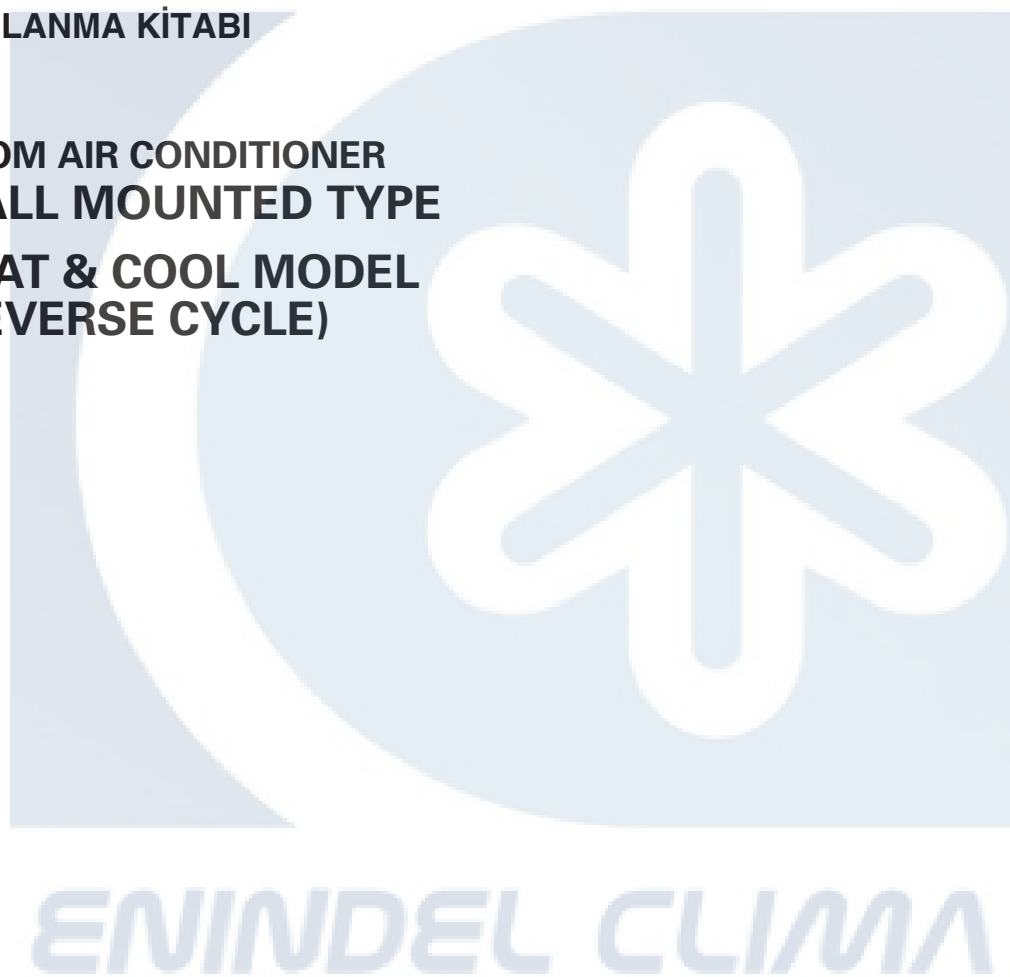

OPERATING MANUAL
BEDIENUNGSANLEITUNG
MODE D'EMPLOI
MANUAL DE FUNCIONAMIENTO
MANUALE DI ISTRUZIONI
ΕΓΧΕΙΡΙΔΙΟ ΛΕΙΤΟΥΡΓΙΑΣ
MANUAL DE INSTRUÇÕES
РУКОВОДСТВО ПО ЭКСПЛУАТАЦИИ
KULLANMA KİTABI

ROOM AIR CONDITIONER
WALL MOUNTED TYPE
HEAT & COOL MODEL
(REVERSE CYCLE)



English

Deutsch

Français

Español

Italiano

Ελληνικά

Português

Русский

Türkçe

KEEP THIS OPERATION MANUAL
FOR FUTURE REFERENCE

P/N9312855025-01

WWW.ENINDEL.COM

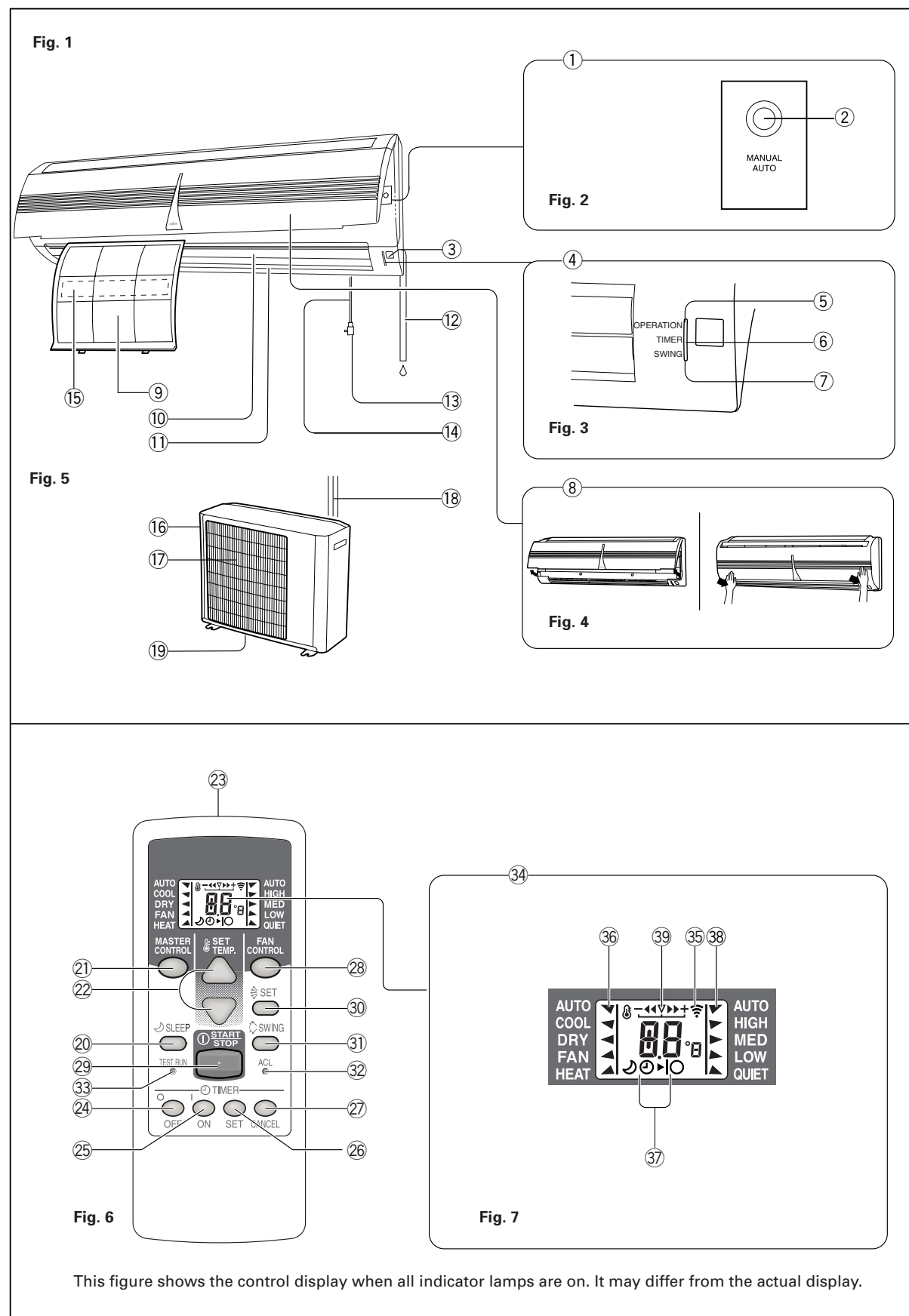

CONTENTS

| | | | |
|------------------------------|------|--|-------|
| SAFETY PRECAUTIONS | En-1 | ADJUSTING THE DIRECTION OF AIR CIRCULATION | En-9 |
| FEATURES AND FUNCTIONS | En-2 | SWING OPERATION | En-10 |
| NAME OF PARTS | En-3 | MANUAL AUTO OPERATION | En-10 |
| PREPARATION | En-4 | CLEANING AND CARE | En-11 |
| OPERATION | En-5 | TROUBLESHOOTING | En-12 |
| TIMER OPERATION | En-7 | OPERATING TIPS | En-13 |
| SLEEP TIMER OPERATION | En-8 | | |

SAFETY PRECAUTIONS



DANGER!

- Do not attempt to install this air conditioner by yourself.
- This unit contains no user-serviceable parts. Always consult authorized service personnel for repairs.
- When moving, consult authorized service personnel for disconnection and installation of the unit.
- Do not become excessively chilled by staying for lengthy periods in the direct cooling airflow.
- Do not insert fingers or objects into the outlet port or intake grilles.
- Do not start and stop air conditioner operation by disconnecting the power supply cord and so on.
- Take care not to damage the power supply cord.
- In the event of a malfunction (burning smell, etc.), immediately stop operation, disconnect the power supply plug, and consult authorized service personnel.
- If the power supply cord of this appliance is damaged, it should only be replaced by the authorized service personal, since special purpose tools and specified cord are required.



CAUTION!

- Provide occasional ventilation during use.
- Do not direct air flow at fireplaces or heating apparatus.
- Do not climb on, or place objects on, the air conditioner.
- Do not hang objects from the indoor unit.
- Do not set flower vases or water containers on top of air conditioners.
- Do not expose the air conditioner directly to water.
- Do not operate the air conditioner with wet hands.
- Do not pull power supply cord.
- Turn off power source when not using the unit for extended periods.
- Check the condition of the installation stand for damage.
- Do not place animals or plants in the direct path of the air flow.
- Do not drink the water drained from the air conditioner.
- Do not use in applications involving the storage of foods, plants or animals, precision equipment, or art works.
- Connection valves become hot during Heating; handle with care.
- Do not apply any heavy pressure to radiator fins.
- Operate only with air filters installed.
- Do not block or cover the intake grille and outlet port.
- Ensure that any electronic equipment is at least one metre away from either the indoor or outdoor units.
- Avoid installing the air conditioner near a fireplace or other heating apparatus.
- When installing the indoor and outdoor unit, take precautions to prevent access to infants.
- Do not use inflammable gases near the air conditioner.

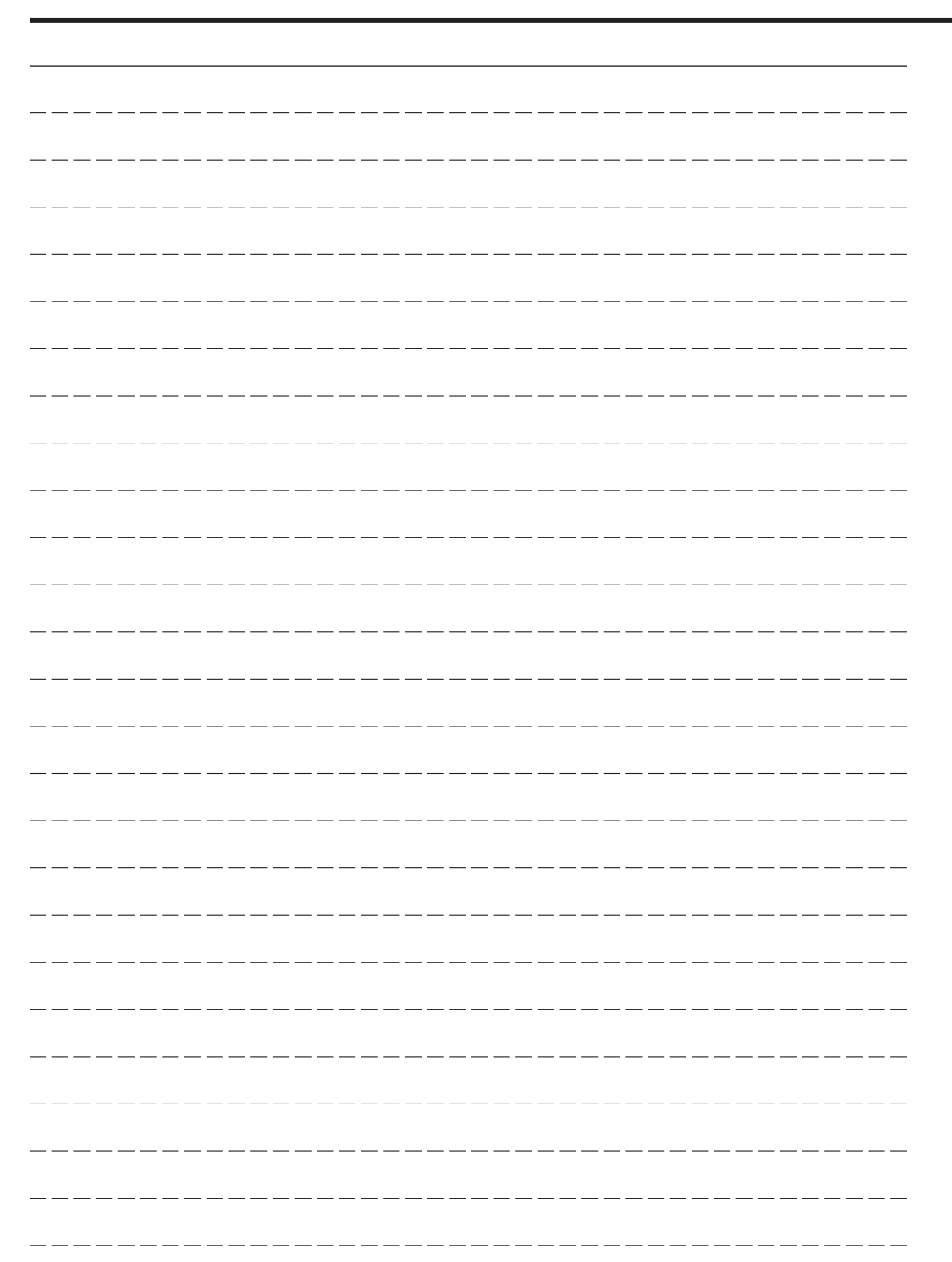



INDICE

| | | | |
|-------------------------------------|------|--|-------|
| PRECAUÇÕES DE SEGURANÇA | Pt-1 | AJUSTE DA DIRECÇÃO DE CIRCULAÇÃO DO AR... Pt-9 | |
| CARACTERÍSTICAS E FUNÇÕES | Pt-2 | OPERAÇÃO OSCILATÓRIA | |
| NOMES DAS PARTES | Pt-3 | (funcionamento do "leque") | Pt-10 |
| PREPARATIVOS | Pt-4 | FUNCIONAMENTO MANUAL AUTO | Pt-10 |
| FUNCIONAMENTO | Pt-5 | LIMPEZA E CUIDADOS | Pt-11 |
| FUNCIONAMENTO DA TEMPORIZAÇÃO | Pt-7 | LOCALIZAÇÃO E SOLUÇÃO DE PROBLEMAS... Pt-12 | |
| FUNCIONAMENTO DA PARAGEM | | CONSELHOS PARA UM BOM | |
| AUTOMÁTICA - FUNÇÃO "SLEEP" | Pt-8 | FUNCIONAMENTO | Pt-13 |

PRECAUÇÕES DE SEGURANÇA



PERIGO!

- Não tente instalar este aparelho. A instalação deve ser sempre efectuada por pessoal especializado.
- Não tente reparar sozinho este equipamento. Para qualquer reparação, consulte sempre o instalador autorizado.
- Se pretender mudar a localização deste equipamento, consulte sempre o instalador autorizado.
- Não se coloque directamente em frente ao fluxo de ar durante longos períodos, pois é prejudicial à sua saúde.
- Não introduzir os dedos ou qualquer objecto na entrada e saída de ar do equipamento.
- Não deve ligar ou desligar o aparelho usando a ficha de tomada de corrente.
- Tenha cuidado para não danificar o cabo de alimentação.
- Em situações de mau funcionamento (cheiro a queimado, etc.), desligue imediatamente o aparelho e consulte o instalador autorizado.
- Se o cabo de alimentação do aparelho se danificar, apenas deverá ser substituído por um instalador autorizado, pois para tal são necessários ferramentas e cabo específicos.



PRECAUÇÕES

- Renove regularmente o ar ambiente.
- Não direcione o fluxo de ar para locais onde exista lume ou equipamento para aquecimento.
- Não se ponha em cima do equipamento, nem coloque sobre ele objectos pesados.
- Não pendure nenhum objecto na unidade interior.
- Não coloque vasos com flores em cima do aparelho.
- Não exponha a unidade interior directamente à água.
- Não ligue o aparelho com as mãos molhadas.
- Não puxe pelo cabo de alimentação.
- Desligue sempre a corrente de alimentação durante as operações de limpeza do aparelho e quando tencione não o utilizar por períodos prolongados.
- Mantenha controlado o estado da instalação.
- Não coloque animais nem plantas directamente expostos ao fluxo de ar
- Não beba a água proveniente da condensação.
- Não utilize este equipamento em situações que envolvam armazenamento de comida, plantas ou animais, equipamentos de precisão, ou obras de arte.
- As válvulas de ligação aquecem durante o funcionamento em calor.
- Não pressione as alhetas da bateria do permutador.
- Não utilize o aparelho sem o filtro de ar montado.
- Não tape as entradas e saídas de ar do aparelho.
- Certifique-se de que a unidade interior e exterior, estão afastados pelo menos um metro de qualquer equipamento electrónico.
- Não instalar o aparelho perto de lareiras ou qualquer outro equipamento de aquecimento.
- O equipamento deve ser instalado de modo a não permitir o acesso às crianças.
- Não utilize gases inflamáveis nas proximidades do equipamento.

Pt-1

CARACTERÍSTICAS E FUNÇÕES

ALTERAÇÃO AUTOMÁTICA

O modo de funcionamento (arrefecer, desumidificar, aquecer) é automaticamente alterado para manter a temperatura definida, e a temperatura é sempre mantida constante.

TEMPORIZAÇÃO DE PARAGEM AUTOMÁTICA (FUNÇÃO SLEEP)

Quando a tecla SLEEP é premida com o equipamento a funcionar no modo Aquecimento, o valor de ajuste do termostato baixa gradualmente durante o período de funcionamento; em modo de Arrefecimento, o valor de ajuste do termostato sobe gradualmente durante o período de funcionamento. Quando se atinge o tempo seleccionado, o aparelho desliga automaticamente.

COMANDO À DISTÂNCIA

O comando à distância permite o controlo de todas as funções do equipamento.

FUNCIONAMENTO DE "LEQUE"

As alhetas deflectoras do ar de insuflação movimentam-se automaticamente para cima e para baixo de modo a dispersar o ar por toda a sala.

GRELHA DE ENTRADA DE AR

A grelha de entrada de ar da unidade interior é facilmente extraível para limpeza e manutenção.

FILTRO RESISTENTE AO MOFO

O filtro de ar tem um tratamento que limita a formação de mofo, permitindo assim uma utilização mais limpa e cuidados mais fáceis.

FUNCIONAMENTO SUPER SILENCIOSO

Quando a tecla de selecção de velocidade do ventilador é premida para seleccionar a função super silencioso (QUIET), reduz-se o caudal da unidade interior, obtendo-se um funcionamento super silencioso.

FILTRO DE LIMPEZA DE AR (Opcional)

O filtro de limpeza do ar opcional (modelo APS-03B), utiliza um princípio electrostático para a eliminação de pequenas partículas, tais como fumo de tabaco e pólen das plantas.

ENINDEL CLIMA

NOMES DAS PARTES

Fig.1 Unidade Interior

- ① Painel de comando (Fig.2)
- ② Tecla de funcionamento manual/automático (MANUAL/AUTO)
- ③ Receptor do sinal de comando
- ④ Lâmpadas indicadoras (Fig.3)
- ⑤ Indicador de funcionamento (vermelho) (OPERATION)
- ⑥ Indicador de temporização (verde) (TIMER)
 - Se o indicador de temporização (TIMER) piscar quando a temporização estiver ligada, significa que há uma anomalia na regulação da temporização (ver Pág. 13 Reinício automático).
- ⑦ Indicador de funcionamento do "leque" (SWING) (laranja)
- ⑧ Grelha de entrada de ar (Fig. 4)
- ⑨ Filtro de ar
- ⑩ Alheta de controlo vertical do fluxo de ar
- ⑪ Alhetas de controlo horizontal do fluxo de ar (colocadas atrás das alhetas de controlo vertical do fluxo de ar)
- ⑫ Mangueira de drenagem de condensados
- ⑬ Ficha de alimentação de corrente
- ⑭ Cabo de alimentação de corrente
- ⑮ Filtro de limpeza de ar (opcional)

Fig. 5 Unidade Exterior

- ⑯ Entrada de ar
- ⑰ Saída de ar
- ⑱ Tubagem
- ⑲ Orifício de drenagem de Condensados (lado inferior)

- Consulte a página dobrada na capa.

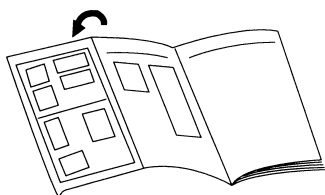

Fig. 6 Comando à distância

- ⑳ Tecla de programação de paragem (SLEEP)
- ㉑ Tecla de selecção de funções (MASTER CONTROL)
- ㉒ Teclas de selecção de temperatura (SET TEMP.) (△ / ▽)
- ㉓ Transmissor de sinal
- ㉔ Tecla de temporização desligada(OFF TIMER)
- ㉕ Tecla de temporização ligada(ON TIMER)
- ㉖ Tecla de ajustar temporização(SET TIMER)
- ㉗ Tecla de cancelar temporização(CANCEL TIMER)
- ㉘ Tecla de controlo do ventilador (FAN CONTROL)
- ㉙ Tecla de ligar/desligar (START/STOP)
- ㉚ Tecla de controlo vertical do fluxo de ar (AIR FLOW DIRECTION)
- ㉛ Tecla de funcionamento do "leque"
- ㉜ Tecla ACL
- ㉝ Tecla de teste (TEST RUN)
 - Esta tecla utiliza-se para testar o equipamento após a sua instalação. Não deve ser usado em condições normais de funcionamento, pois provoca mau funcionamento do termostato do equipamento.
 - Esta tecla ao ser premeida durante o funcionamento normal do aparelho, este passará a funcionar em modo de teste, ficando a lâmpada indicadora de funcionamento e a indicadora de temporização, a piscar em simultâneo.
 - Para parar o modo de teste, premir novamente a tecla de ligar/desligar (START/STOP), para desligar o aparelho.
- ㉞ Visor de comando à distância (Fig.7)
- ㉟ Indicador de transmissão
- ㊱ Indicador do modo de funcionamento
- ㊲ Indicador do modo de temporização
 - Símbolo de Temporização Desligada: ○
 - Símbolo de Temporização Ligada: |
 - Símbolo de Temporização de Paragem: ↷
- ㊳ Indicador da velocidade do ventilador
- ㊴ Indicador de hora e de temperatura
 - Este indica a selecção de temperatura. No entanto, quando fizer a selecção de Temporização este indicará a hora da Temporização. (A selecção da temperatura voltará a aparecer depois de terminar a selecção de temporização).



PREPARATIVOS

Ligação à corrente

- 1 Ligue a ficha de alimentação de corrente (Fig.1 ⑬) a uma tomada de corrente; em caso de ligação directa à linha, ligue ao disjuntor do circuito.**

Colocação das pilhas (R03/LR03 x 2)

- 1 Para abrir, pressione ligeiramente e empurre a tampa do compartimento das pilhas no lado posterior do comando.**

Deslize no sentido da seta enquanto pressiona a marca .

- 2 Coloque as pilhas.**

Assegure-se da posição correcta, tendo em atenção a polaridade (+/-) das pilhas.

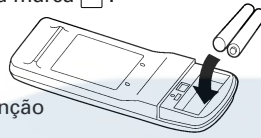

- 3 Coloque novamente a tampa.**

Utilização do comando a distância

- Para que o comando funcione correctamente, deve ser direccionado para o receptor de sinal (Fig. 1 ⑬).
- Alcance de funcionamento: aprox. 7 metros.
- Quando o receptor recebe correctamente o sinal, soa um apito de confirmação.
- Se não ouvir o apito, pressione novamente a tecla do comando.

⚠ PRECAUÇÕES

- Tome precauções para impedir que as crianças possam engolir as pilhas.
- Tire as pilhas do comando quando não tencionar utilizar o aparelho por períodos prolongados, para evitar possíveis danos provocados por fuga de líquido das pilhas.
- Se o líquido das pilhas entrar em contacto com a pele, boca ou olhos, lave imediatamente com muita água e consulte o médico.
- As pilhas gastas deverão ser retiradas e colocadas nos receptáculos públicos próprios para o efeito.
- Não tente recarregar as pilhas.

Não misture pilhas covas com usadas, nem de tipos diferentes. As pilhas devem durar aproximadamente um ano, em condições normais de funcionamento. Se o alcance do sinal do comando se reduz significativamente, deverá substituir as pilhas e premir a tecla ACL, com a ponta duma esferográfica ou outro objecto pontiagudo.

ENINDEL CLIMA

FUNCIONAMENTO

Para seleccionar o modo de Funcionamento

1 Pressione a tecla de ligar/desligar (START/STOP) (Fig.6 29).
A lâmpada vermelha de funcionamento (OPERATION) da unidade interior acende (Fig. 3 3).
Inicia-se o funcionamento do equipamento.

2 Pressione a tecla de selecção de funções (MASTER CONTROL) (Fig. 6 21) para seleccionar o modo desejado.
Cada vez que se pressiona a tecla, o modo de funcionamento muda da seguinte forma:

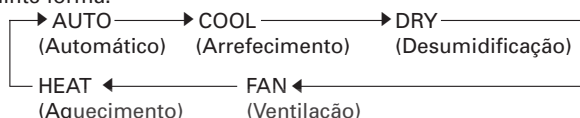

Cerca de 3 segundos depois, reaparecerão todos os indicadores no visor.

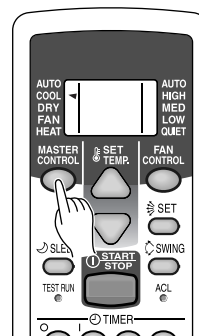

Exemplo: Quando se selecciona COOL (arrefecimento).

Seleção da temperatura

Pressione a tecla de selecção de temperatura (SET TEMP.) (Fig.6 22)

Tecla \triangle : Pressionar para aumentar a temperatura.

Tecla ∇ : Pressionar para diminuir a temperatura.

●Gama de temperaturas seleccionáveis no termostato:

Automático 18 a 30 °C

Aquecimento 16 a 30 °C

Arrefecimento/Desumidificação 18 a 30 °C

Em ventilação (FAN) a temperatura pretendida na sala não pode ser seleccionada no termostato (o indicador de temperatura não aparece no visor).

Após 3 segundos, reaparecerão todos os indicadores no visor.

A temperatura seleccionada no termostato deverá ser considerada um valor standard, podendo ser um pouco diferente da temperatura real da sala

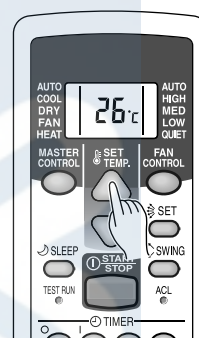

Exemplo: Quando se selecciona a temperatura para 26 °C.

Seleção da Velocidade do Ventilador

Pressione a tecla de controlo do ventilador (FAN CONTROL) (Fig. 6 23)

Cada vez que pressionar a tecla, a velocidade do ventilador muda do seguinte modo:

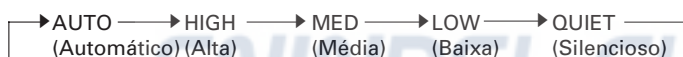

Após 3 segundos, reaparecerão todos os indicadores no visor.

Ao seleccionar automático (AUTO):

Aquecimento: O ventilador funciona lentamente no início, ou quando a temperatura do ar insuflado é relativamente baixa; a velocidade do ventilador vai aumentando à medida que sobe a temperatura do ar insuflado.

Arrefecimento: À medida que a temperatura da sala se aproxima do valor seleccionado, a velocidade do ventilador vai baixando.

Ventilação: Quando ligado, funciona em velocidade baixa.

O ventilador funcionará numa velocidade muito baixa no modo de funcionamento monitor e no início do modo de aquecimento.

Quando se selecciona a função super silencioso (QUIET):

Inicia-se o modo super silencioso (SUPER QUIET), o fluxo de ar da unidade interior é reduzido por forma a conseguir um funcionamento mais silencioso.

● O funcionamento super silencioso não pode ser usado na função de Desumidificação. (o mesmo se verifica quando selecciona o modo desumidificação durante o funcionamento em modo automático (AUTO)).

● Durante o funcionamento super silencioso, o desempenho do Aquecimento e do Arrefecimento serão ligeiramente reduzidos.

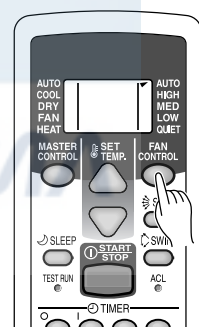

Exemplo: Quando se selecciona automático (AUTO).



Para de sligar o aparelho

Pressione a tecla de ligar/desligar (START/STOP).

A lâmpada indicadora de FUNCIONAMENTO (vermelha) (Fig. 3 ⑤) desligar-se-á.

Acerca do Funcionamento de ALTERAÇÃO AUTOMÁTICA

AUTOMÁTICA:

- Quando AUTO CHANGEOVER (ALTERAÇÃO AUTOMÁTICA) é primeiro seleccionado, a ventoinha funciona a uma velocidade muito baixa, durante aproximadamente 1 minuto, durante este período a unidade detecta as condições da sala e selecciona o modo de funcionamento apropriado.

Se a diferença entre a definição do termóstato e a temperatura actual da sala for mais de +2 °C → funcionamento de arrefecimento ou de desumidificação

Se a diferença entre a definição do termóstato e a temperatura actual da sala for até ±2 °C → funcionamento de Monitor

Se a diferença entre a definição do termóstato e a temperatura actual da sala for mais de -2 °C → funcionamento de Aquecimento

- Quando o aparelho de ar condicionado tiver ajustado a temperatura da sua sala até perto da definição no termóstato, este iniciará o funcionamento de monitor. No modo de funcionamento de monitor, a ventoinha funciona a baixa velocidade. Se a temperatura da sala alterar subsequentemente, o aparelho de ar condicionado selecciona mais uma vez o funcionamento apropriado (Aquecer, Arrefecer) para ajustar a temperatura para o valor definido no termóstato.

(O limite do funcionamento de monitor é de ±2 °C relativamente à definição no termóstato.)

- Se o modo seleccionado automaticamente pela unidade não for o que pretende, seleccione um dos modos de funcionamento (HEAT, COOL, DRY, FAN).

Notas sobre os modos de funcionamento

AQUECIMENTO:

- Utiliza-se para aquecer a sala.
- Ao seleccionar o modo de aquecimento, o ventilador funcionará a uma velocidade muito baixa, durante 3 a 5 minutos, mudando em seguida para a velocidade seleccionada.
- Quando a temperatura da sala é muito baixa, pode formar-se gelo na unidade exterior, o que provoca uma redução no seu rendimento. Quando isto acontece, o aparelho entra automaticamente em descongelação. Durante este ciclo, o indicador de funcionamento vermelho (OPERATION) pisca e o funcionamento em calor é interrompido.

FRIO:

- Utiliza-se para arrefecer a sala.

DESUMIDIFICAÇÃO:

- Utiliza-se para arrefecer um pouco, enquanto desumidifica a sala.
- Não deve aquecer a sala durante o processo de desumidificação.
- Durante o modo de desumidificação o ventilador funciona a baixa velocidade; para poder ajustar a humidade da sala, é possível que o ventilador da unidade interior pare de vez em quando. Também, a ventoinha poderá funcionar a velocidade muito baixa enquanto ajusta a humidade da sala.
- A velocidade do ventilador não pode ser alterada manualmente, uma vez seleccionado o modo de desumidificação.

VENTILAÇÃO:

- Utiliza-se para fazer circular o ar pela sala sem alteração de temperatura.

Em modo de aquecimento:

Regule o termóstato de modo a que a temperatura seleccionada seja superior à da sala. Caso contrário o aparelho não funcionará em aquecimento.

Em modo de arrefecimento/ desumidificação:

Regule o termóstato de modo a que a temperatura seleccionada seja inferior à da sala. Caso contrário o aparelho não funcionará em arrefecimento/desumidificação (em modo de arrefecimento, apenas funcionará o ventilador).

Em modo de ventilação:

O aparelho não funcionará em aquecimento nem arrefecimento.

FUNCIONAMENTO DA TEMPORIZAÇÃO

Utilização da temporização de paragem (OFF).

1 Prima a tecla de ligar/desligar (START/STOP) (Fig. 6 29).
(se a unidade já está em funcionamento, passe ao passo 2)
A lâmpada vermelha de funcionamento (OPERATION) da unidade interior acende (Fig. 3 3).

2 Pressione a tecla de temporização desligada (OFF TIMER) (Fig. 6 24) para seleccionar as horas pretendidas.

Pressione a tecla de temporização desligada (OFF TIMER) para alterar da selecção de temperatura para o indicador de temporização. Cada vez que a tecla é premida, a hora altera pela seguinte ordem:

→ 0.5 → 1.0 → 1.5 → 2.0 → 9.0 → 9.5 → 10 → 11 → 12 (hora)

Selecione a hora enquanto o símbolo de temporização desligada (OFF TIMER) (☉▶○) no visor do comando à distância estiver intermitente. (Continuará intermitente durante cerca de 30 segundos).

3 Pressione a tecla de selecção (SET) (Fig. 6 26) para seleccionar o funcionamento de temporização desligada (OFF TIMER).

O Símbolo de Temporização Desligada (☉▶○) será mostrado no visor do comando à distância.

A Lâmpada Indicadora de Temporização da Unidade Interior (verde) acenderá.

Esta não poderá ser utilizada durante o funcionamento de temporização ligada (ON TIMER).

Para cancelar a temporização:

Pressione a tecla de cancelar temporização (CANCEL TIMER).

Para alterar a selecção de temporização

Pressione a tecla de temporização ligada (ON TIMER)/temporização desligada (OFF TIMER) conforme necessário. Efectue os passos 2 e 3 de Utilizar Temporização.

Para desligar o aparelho durante a temporização

Prima a tecla de ligar/desligar (START/STOP).

Para alterar as condições de funcionamento

Se desejar alterar as condições de funcionamento (modo, velocidade do ventilador, selecção da temperatura), depois de ter programada a temporização, espere que reapareçam todos os indicadores no visor, e em seguida prima as teclas adequadas para a selecção do funcionamento desejado.

Utilização da temporização de arranque(ON)

1 Pressione a tecla de ligar/desligar (START/STOP) (Fig. 6 29)
(se a unidade já está em funcionamento, passe ao passo 2)
A lâmpada vermelha de funcionamento (OPERATION) da unidade interior acenderá (Fig.3 3).

2 Pressione a tecla de temporização ligada (ON TIMER) (Fig. 6 25) para seleccionar a hora pretendida.

Se a tecla de temporização ligada (ON TIMER) for premida, esta mudará do indicador da selecção de temperatura para o indicador de hora.

Cada vez que a tecla é premida, a hora altera pela seguinte ordem:

□ 6.0 → 6.5 → 7.0 → ... → 9.0 → 9.5 → 10 → 11
5.5 ← 5.0 ← ... ← 1.0 ← 0.5 ← 12(hora) ←

Selecione a hora enquanto o símbolo de temporização ligada (ON TIMER) (☉▶|) no visor do comando à distância estiver intermitente. (Continuará intermitente durante cerca de 30 segundos).

3 Pressione a tecla de selecção (Set) (Fig. 6 26) para seleccionar o funcionamento de temporização ligada (ON TIMER).

O símbolo de temporização ligada (ON TIMER) (☉▶|) será mostrado no visor do comando à distância.

A Lâmpada Indicadora de Temporização da Unidade Interior (verde) acenderá.

Esta não poderá ser utilizada durante o funcionamento de temporização desligada (OFF TIMER).

Para cancelar o temporizador

Pressione a tecla de cancelar temporização (CANCEL TIMER).

Para alterar a selecção de temporização

Pressione a tecla de temporização ligada (ON TIMER)/temporização desligada (OFF TIMER) conforme necessário. Efectue os passos 2 e 3 de Utilizar Temporização.

Para desligar o aparelho durante a temporização

Prima a tecla de ligar/desligar (START/STOP).

Para alterar as condições de funcionamento

Se desejar alterar as condições de funcionamento (modo, velocidade do ventilador, selecção da temperatura), depois de ter programada a temporização, espere que reapareçam todos os indicadores no visor, e em seguida prima as teclas adequadas para a selecção do funcionamento desejado.

FUNCIONAMENTO DA PARAGEM AUTOMÁTICA - FUNÇÃO "SLEEP"

A diferença entre esta e as outras funções de temporização, é que a função "SLEEP" utiliza-se para marcar o tempo que queremos que o aparelho funcione.

Utilização da temporização (SLEEP) de desligar automático

Estando o aparelho ligado ou desligado, prima a tecla de paragem automática (SLEEP) (Fig.6 ②).

O símbolo de temporização de paragem (SLEEP TIMER) () no visor do comando à distância acenderá.

Dentro de 3 segundos depois de () acender, a hora pode ser alterada ao premir a tecla de paragem (SLEEP) mais uma vez.

Cada vez que a tecla é premida, a hora altera pela seguinte ordem .

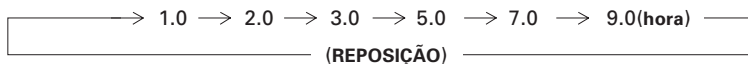

Cerca de três segundos depois, voltará a aparecer todo o visor.

A lâmpada vermelha de funcionamento (OPERATION) (Fig.3 ⑤) da unidade interior e a lâmpada verde da temporização (TIMER) (Fig.3 ⑥), acendem-se

Para alterar o tempo seleccionado

Pressione mais uma vez a tecla de paragem (SLEEP) para visualizar a última selecção de hora.

Pressione novamente a tecla de paragem (SLEEP) para alterar a hora.

Cada vez que a tecla é premida, a hora altera pela seguinte ordem (altera da última selecção de hora):

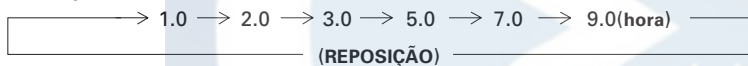

Notas sobre a função paragem automática (SLEEP)

Para evitar o calor ou frio excessivos enquanto está a dormir, a função (SLEEP) modifica automaticamente a temperatura seleccionada no termostato. de acordo com o tempo programado. Quando terminar o tempo programado, o aparelho desliga-se.

Durante o funcionamento em aquecimento:

Uma vez seleccionada a função "SLEEP", a temperatura baixa automaticamente 1 °C em cada 30 minutos, até um total de 4 °C, mantendo então esse valor até ao final do tempo programado.

Ajustes da função paragem automática (SLEEP) em aquecimento

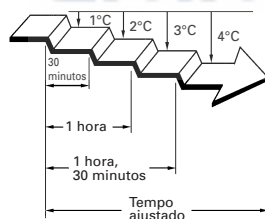

Durante o funcionamento em arrefecimento/desumidificação

Depois de seleccionada a função "SLEEP", a temperatura aumenta automaticamente de 1 °C em cada 60 minutos.

Quando a temperatura subir um total de 2 °C, esta mantém-se até que termine o tempo que se programou.

Ajustes da função paragem automática (SLEEP) em arrefecimento

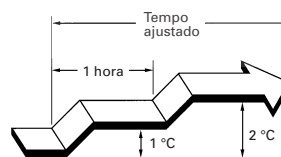

Confirmação da hora da temporização (TIMER)

Para confirmar cada hora da temporização (TIMER), pressione a tecla de selecção (SET) enquanto seleccionar temporização desligada (OFF TIMER), temporização ligada (ON TIMER) ou temporização de paragem (SLEEP TIMER) (ou durante o funcionamento). Se a tecla de selecção (SET) for premida, esta mudará do indicador de selecção de temperatura para o indicador de hora. O tempo restante da temporização (TIMER) que está actualmente a ser ajustado será visualizado durante 5 segundos, depois este voltará para o indicador de selecção de temperatura.



AJUSTE DA DIRECÇÃO DE CIRCULAÇÃO DO AR

O ajuste da direcção do fluxo de ar vertical (ascendente - descendente). efectua-se premindo a tecla de direcção do fluxo de ar (AIRFLOW DIRECTION) do comando à distância. A direcção do fluxo de ar horizontal (esquerda - direita), efectua-se manualmente, movendo as alhetas deflectoras de direcção do fluxo de ar.

Sempre que fizer ajustes ao fluxo de ar horizontal, coloque o aparelho de ar condicionado em funcionamento e certifique-se de que as persianas de direcção vertical do ar estão paradas.

Ajuste da direcção vertical do ar

Prima a tecla de direcção do fluxo de ar (AIRFLOW DIRECTION) (Fig.6 29).

Cada vez que prime a tecla, a direcção do ar muda da seguinte forma:

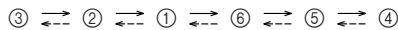

Tipos de ajustes da direcção do fluxo de ar:

- ①, ②, ③ : En modo de arrefecimento e desumidificação
- ④, ⑤, ⑥ : En modo de aquecimento

A leitura no visor do comando à distância não é alterada

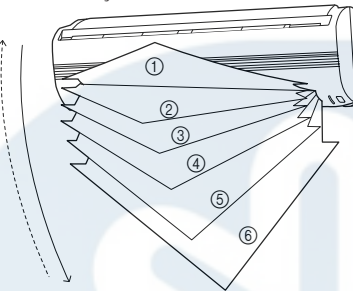

- Utilize os ajustes da direcção do fluxo de ar, dentro das margens acima referidas.
- A direcção do fluxo de ar vertical ajusta-se automaticamente, de acordo com o modo de funcionamento seleccionado.
 - En modo de arrefecimento/desumidificação : fluxo de ar horizontal ①
 - En modo de aquecimento : fluxo descendente ⑤
- En modo de funcionamento AUTO, no primeiro minuto após o início do funcionamento, o fluxo de ar é horizontal ①; a direcção do ar poderá ser ajustada durante este período.

⚠ PERIGO!

- Nunca coloque os dedos ou outros objectos dentro dos orifícios de saída do ar, porque o ventilador que está no interior funciona a alta velocidade, podendo provocar danos pessoais.

- Utilize sempre a tecla de direcção do fluxo de ar (AIR FLOW DIRECTION) para ajustar as alhetas deflectoras do fluxo de ar vertical. Se tentar movê-las manualmente, pode provocar mau funcionamento; neste caso, desligue o aparelho e ligue novamente. As alhetas deflectoras deverão retomar o seu funcionamento normal.

- Em modo de funcionamento de arrefecimento e desumidificação, não coloque as alhetas deflectoras na posição de aquecimento durante períodos prolongados, porque o vapor de água pode condensar-se junto das alhetas provocando a queda de gotas de água do aparelho. Em modo de funcionamento de arrefecimento e desumidificação, se deixar as alhetas deflectoras na posição de aquecimento (④ a ⑥) durante mais de 30 minutos, findo este tempo retomarão a sua posição ③ automaticamente.

- Quando se utiliza o aparelho numa sala com crianças, idosos ou doentes, a direcção do ar e a temperatura da sala devem ser seleccionadas, tendo em conta as circunstâncias.

Ajuste da direcção horizontal (direita-esquerda)

Ajuste das alhetas deflectoras do ar, na direcção horizontal.

- Mova as alhetas deflectoras do ar à esquerda ou à direita, para ajustar a direcção do ar pretendida.

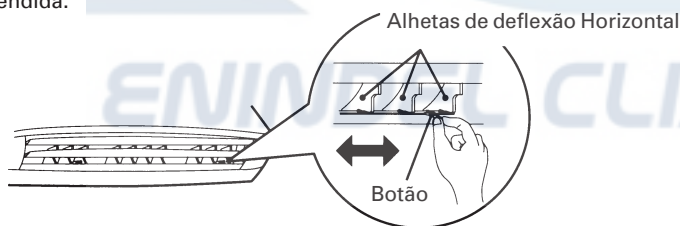

⚠ PERIGO!

- Quando ajustar as alhetas deflectoras do ar (direita-esquerda), primeiro é necessário parar o aparelho de ar condicionado e certificar-se de que este pára completamente antes de ajustar a direcção.



OPERAÇÃO OSCILATÓRIA (funcionamento do “leque”)

Inicie o funcionamento do aparelho antes de efectuar este procedimento.

Para seleccionar a funcionamento de “leque” SWING

Prima a tecla do “leque” das alhetas deflectoras (SWING LOUVER)(Fig.6 ③).

A lâmpada sinalizadora do leque (SWING) de cor laranja (Fig.3 ⑦). acende-se. Deste modo, as alhetas deflectoras da direcção do fluxo de ar vertical funcionam em vaivém automaticamente fazendo um varrimento do ar para cima e para baixo.

Para parar o funcionamento do “leque” (SWING)

Prima novamente a tecla do “leque” das alhetas deflectoras (SWING LOUVER) (Fig.6 ③).

A lâmpada sinalizadora do leque (SWING) de cor laranja (Fig.3 ⑦), apagar-se-á. As alhetas deflectoras voltarão à posição em que se encontravam antes do início do funcionamento em “leque” (SWING).

Observações sobre o funcionamento do “leque”

- O ângulo de funcionamento do leque está relacionado com a direcção do fluxo de ar seleccionada.
- Em modo de arrefecimento e desumidificação, se se mantiver o ângulo de varrimento do leque muito dirigido para o chão (descendente) durante mais de 30 minutos, o aparelho muda automaticamente o ângulo de varrimento do leque para a direcção horizontal, para evitar a condensação e consequente queda de água no aparelho.
- O funcionamento de leque pode parar temporariamente quando o ventilador do aparelho não está em funcionamento, ou quando funciona em velocidade muito baixa.

FUNCIONAMENTO MANUAL AUTO

Utilize o funcionamento Manual Auto (MANUAL AUTO) quando não for possível utilizar o comando à distância.

Como utilizar os comandos da unidade interior

Prima a tecla de funcionamento manual/automático (MANUAL AUTO) (Fig.2 ②) do painel de comando da unidade interior.

Para parar o funcionamento, prima de novo a tecla de funcionamento manual/automático (MANUAL AUTO). (O painel de comando encontra-se dentro da grelha frontal do aparelho.)

- Se ligar o aparelho no comando da unidade interior, este funcionará da mesma forma como se tivesse seleccionado o modo de funcionamento automático (AUTO) no comando à distância (ver Página 6).
- A velocidade do ventilador será AUTO e o ajuste do termostato será o standard.

LIMPEZA E CUIDADOS

⚠️ PRECAUÇÕES

- Antes de limpar a unidade, desligue o aparelho e corte a alimentação de corrente eléctrica (retire a ficha de tomada de corrente ou desligue o disjuntor)
- Certifique-se se a grelha de entrada de ar (Fig.1 ③) está bem montada.
- Ao retirar e repor os filtros de ar, não toque nas alhetas do permutador, para evitar ferimentos.

Limpeza da grelha de entrada de ar

1. Retire a grelha de entrada de ar

- ① Coloque os dedos por detrás de ambos os bordos inferiores do painel da grelha e puxe-o para si levantando-o. A meio do trajecto o painel parece prender, mas continue a levantá-la e retire-a.
- ② Puxe além da captura de intermediário e abra a Grelha de entrada de ar largo de forma que isto fique horizontal.

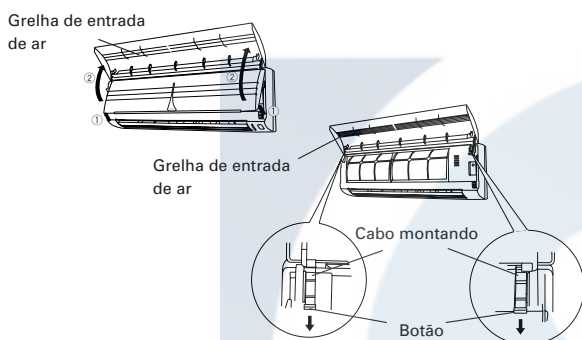

2. Limpe com água

Utilize um aspirador para retirar todo o pó acumulado, e limpe em seguida seque com um pano húmido.

3. Colocação da grelha de entrada de ar

- ① Pull as Botão todo o modo.
- ② Segure o grille horizontal e fixe a esquerda e direito cabo montando em o portes ao topo de painel.

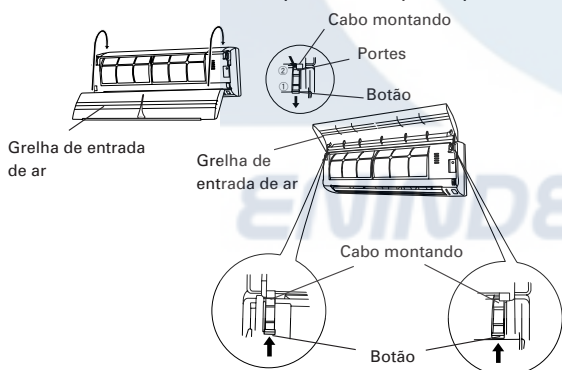

Limpeza do filtro de ar

1. Abra a grelha de entrada de ar e retire o filtro de ar.

Lift up the air filter's handle, disconnect the two lower tabs, and pull out.

Aba do filtro de ar



Ganchos (dois)

2. Utilize um aspirador para retirar toda a sujidade. Se o filtro estiver muito sujo, pode lavá-lo

Neste caso deve secá-lo à sombra.

3. Reinstale o filtro e a grelha de entrada de ar

- ① Alinhe os lados do filtro com o painel e pressione-o com cuidado até ao fundo, verificando se as linguetas inferiores ficaram correctamente encaixadas nos orifícios respectivos.

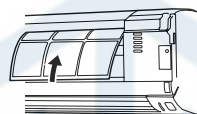

② Feche a grelha de entrada

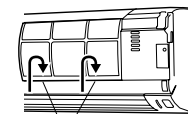

Ganchos (dois)

(A título de exemplo, a desenho mostra a unidade sem a grelha de entrada de ar instalada.)

- Utilize um aspirador para retirar todo o pó acumulado no filtro de ar, ou lave-o com água morna e detergente neutro., seque-o muito bem à sombra, antes de voltar a instalá-lo no aparelho.
- Se se acumula muito pó no filtro de ar, o caudal de ar baixa, reduzindo assim a eficiência do aparelho e aumentando o ruído.
- Em utilização normal, os filtros devem ser limpos de duas em duas semanas.

Quando se utiliza o filtro de limpeza de ar opcional

- Instale o filtro de limpeza de ar opcional (modelo APS-03B) conforme as instruções que acompanham o respectivo kit.

- Quando se utiliza por períodos de tempo prolongados, pode acumular-se sujidade no interior da unidade, reduzindo assim o seu rendimento. Recomenda-se uma inspeção regular à unidade. Para mais informações, consulte o instalador autorizado.
- Quando limpar o exterior da unidade, nunca utilize água cuja temperatura seja superior a 40°C, produtos abrasivos fortes ou agentes voláteis como por exemplo benzina e diluentes.
- Não exponha a envolvente da unidade a produtos insecticidas e lacas para cabelos.
- Depois do aparelho estar sem funcionar durante um período prolongado (1 mês ou mais) inicie o funcionamento em modo de ventilação durante aproximadamente meio dia para retirar a humidade entretanto formada no seu interior.

LOCALIZAÇÃO E SOLUÇÃO DE PROBLEMAS

ADVERTÊNCIA

Em caso de mau funcionamento (cheiro a queimado, etc.), desligue imediatamente o aparelho, desligue a alimentação e consulte um técnico especializado.
Se desliga só o interruptor do aparelho, não se desliga por completo da fonte de alimentação. Assegure-se sempre de desligar a tomada do aparelho, bem como o disjuntor, só assim se considera desligado por completo.

Antes de solicitar a presença de um técnico, verifique o seguinte:

| | Sintoma | Pontos a verificar | Ver Pág |
|--|---|---|---------|
| Funções normais | A unidade não funciona imediatamente | <ul style="list-style-type: none"> ● Se se ligar o aparelho antes de 3 minutos após ter sido desligado, ou alterar o modo de funcionamento, um dispositivo protector impedirá a unidade de funcionar durante 3 minutos. ● O mesmo se passa quando se corta a alimentação de corrente. | — |
| | Ruído | <ul style="list-style-type: none"> ● Poderá ouvir-se ocasionalmente um borbulhar durante o funcionamento ou imediatamente após desligar. Este som é normal e resulta do fluir do líquido refrigerante. ● Durante o funcionamento, devido às diferenças de temperatura, é possível que se oíçam alguns ruídos devidos à contracção e expansão do material. | — |
| | | <ul style="list-style-type: none"> ● Durante o funcionamento em calor, pode ouvir-se um pequeno ruído. Este som produz-se durante a descongelação. | 13 |
| | Cheiros | <ul style="list-style-type: none"> ● Podem notar-se alguns cheiros emitidos pelo aparelho. Isto é devido à absorção dos próprios cheiros da sala, pelo aparelho. (móveis, tabaco, etc.). | — |
| | Emite vapor de água | <ul style="list-style-type: none"> ● Quando a funcionar em arrefecimento ou desumidificação por vezes verifica-se a emissão de vapor de água da unidade interior. Isto é devido à diferença de temperatura entre o ar da sala a climatizar e o ar à saída do aparelho. | — |
| | | <ul style="list-style-type: none"> ● A funcionar em aquecimento, o mesmo poderá acontecer na unidade exterior durante a descongelação. | 13 |
| | Fluxo de ar fraco ou parado | <ul style="list-style-type: none"> ● No início do funcionamento em modo de aquecimento, a velocidade do ventilador é muito baixa, até que o interior do aparelho aqueça. ● Durante o funcionamento em modo de aquecimento, pode acontecer parar o ventilador da unidade exterior, com eventual saída de vapor da unidade. Isto deve-se à descongelação. | — |
| | | <ul style="list-style-type: none"> ● Funcionando em modo de aquecimento, o aparelho poderá parar temporariamente (7 a 15 minutos), para descongelação automática. Durante a descongelação automática, a lâmpada vermelha indicadora de funcionamento (OPERATION), piscará. | 13 |
| | | <ul style="list-style-type: none"> ● É possível que o ventilador funcione com a velocidade muito lenta em modo de desumidificação ou quando o aparelho está a monitorizar a temperatura da sala. | 5 |
| | | <ul style="list-style-type: none"> ● Em modo de funcionamento super silencioso, o ventilador trabalha a velocidade muito baixa. | 5 |
| <ul style="list-style-type: none"> ● Em modo de funcionamento de automático (AUTO) no período de monitorização o ventilador funciona em velocidade muito baixa. | | 5 | |
| Sai água da unidade exterior | <ul style="list-style-type: none"> ● Em modo de funcionamento de aquecimento, pode produzir-se água na unidade exterior, devido ao processo de descongelação automática. | 13 | |

LOCALIZAÇÃO E SOLUÇÃO DE PROBLEMAS

| | Sintoma | Pontos a verificar | Ver Pág |
|---------------------|--|---|---------|
| Verifique novamente | Não funciona | <ul style="list-style-type: none"> ● Desligou-se a ficha de alimentação da corrente? ● Ocorreu uma falha de alimentação de corrente? ● O disjuntor terá disparado? | — |
| | | <ul style="list-style-type: none"> ● A temporização funciona? | 7 - 8 |
| | Arrefecimento ou aquecimento insuficientes | <ul style="list-style-type: none"> ● O filtro de ar está sujo? ● Não há obstruções na entrada e saída do ar? ● Regulou correctamente o termostato? ● Há alguma porta ou janela aberta? ● Funcionando em modo de arrefecimento, há alguma janela que deixe entrar muita luz do sol? (feche as cortinas) ● Funcionando em modo de arrefecimento, há demasiadas pessoas na sala, ou outra qualquer fonte de calor? | — |
| | | <ul style="list-style-type: none"> ● Foi seleccionado o modo de funcionamento super silencioso? | 5 |
| | A unidade não funciona de acordo com o seleccionado no comando | <ul style="list-style-type: none"> ● As pilhas do comando à distância estão gastas? ● As pilhas do comando à distância estão bem colocadas? | 4 |

Se depois de efectuadas estas verificações o problema persistir, se nota cheiro a queimado, ou se a lâmpada TIMER está a piscar (Fig.3 ⑥), pare imediatamente o aparelho, desligue-o da corrente (Fig. 1 ③) e contacte o instalador autorizado.

CONSELHOS PARA UM BOM FUNCIONAMENTO

Funcionamento e rendimento

Rendimento em Aquecimento

- Este aparelho utiliza um sistema de bomba de calor, que absorve o calor do ar exterior para o interior. Como resultado, a sua capacidade de produzir calor reduz-se à medida que a temperatura exterior baixa. Se achar que o calor produzido não é suficiente, aconselhamos a utilizar o aparelho juntamente com outros sistemas de aquecimento.
- Os aparelhos do tipo bomba de calor, fazem a circulação do ar quente para aquecer o ar ambiente. Como resultado, é necessário algum tempo para aquecer todo o local.

Descongelação automática controlada por microprocessador

- Quando a temperatura do ar exterior é baixa e a humidade é alta, no modo de aquecimento, pode produzir-se gelo dentro da unidade exterior, reduzindo o seu rendimento. Para controlar esta situação, existe um microprocessador automático incorporado, que activa o ciclo de descongelação quando necessário. Nesta fase, há uma interrupção momentânea do modo de funcionamento. O ciclo de descongelação é rápido (de 7 a 15 minutos). Durante o modo de descongelação automática, a lâmpada indicadora (vermelha) de funcionamento (OPERATION), pisca.

Em caso de falha de alimentação

Reinício automático

- Se houver um corte de corrente eléctrica, o aparelho reiniciará automaticamente o seu funcionamento no modo anterior, logo que ela seja restabelecida.
- O funcionamento ajusta-se no modo em que estava a funcionar antes do corte de energia, no seu modo anterior.
- Se ocorrer um corte de energia durante a operação do timer, o timer será reinicializado e o aparelho iniciará (ou parará) a operação no novo ajuste. Caso este tipo de timer falhe, a lâmpada indicadora verde TIMER começará a piscar (ver pág.3).
- O uso de outros aparelhos eléctricos (barbeadores eléctricos, etc.) ou uso próximo de um transmissor de rádio sem fio pode causar um mau funcionamento do aparelho de ar condicionado. Neste caso, desconecte o cabo de alimentação temporariamente, conecte-o de novo, e use o comando à distância para continuar a operação.

CONSELHOS PARA UM BOM FUNCIONAMENTO

Gama de temperatura e humidade

| | Funcionamento em Arrefecimento | Funcionamento em Desumidificação | Funcionamento em aquecimento |
|----------------------------|--------------------------------|----------------------------------|------------------------------|
| Temperatura externa | Aprox. 21 °C a 43 °C | Aprox. 21 °C a 43 °C | Aprox. -5 °C a 24 °C |
| Temperatura interna | Aprox. 18 °C a 32 °C | Aprox. 18 °C a 32 °C | Aprox. 30 °C ou menos |

- Ao utilizar o aparelho com temperaturas mais altas que as indicadas, o circuito de protecção automático, pode activar-se, para evitar danos no circuito interno do aparelho. Se utilizarmos o aparelho com temperaturas mais baixas do que as indicadas, nos modos de arrefecimento e desumidificação, o permutador de calor pode congelar-se causando fugas de água ou outros problemas de funcionamento.
- Não utilize o aparelho para outros fins. Utilize-o apenas para Aquecimento, Arrefecimento, Desumidificação ou ventilação, para climatização de casas domésticas, escritórios, etc..
- Se a unidade for utilizada em condições de elevada humidade durante longos períodos de tempo, poder-se-á formar condensação na superfície da unidade interior que cairá em gotas para o solo ou outros objetos que se encontrem debaixo dela. (Aprox. 80% ou mais)





ENINDEL CLIMA



ENINDEL CLIMA



ENINDEL CLIMA