



Manual de Instruções e Certificado de Garantia

Identificação da Empresa

SIGMA TOOLS
Comércio de Máquinas, Equipamentos e Acessórios LTDA
Rua Joaquim Lapas Veiga, 491
Jardim Gilda Maria - São Paulo - SP
CEP 05550-010



O empregador deve disponibilizar as informações contidas neste manual ao operador do equipamento. O não cumprimento das advertências constantes no manual pode resultar em perigo de acidente

Estas lixadeiras orbitais foram projetadas para diversas aplicações em todos os tipos de materiais. Têm carcaça fabricada em composite, o que a torna leve e de fácil manuseio com um ótimo balanceamento. Seu desenho ergonômico possibilita uma ótima pega. Acompanha mangueira com conector giratório e saco coletor. Disco velcrado de alta qualidade, fabricado em uretano.

Informações Técnicas	
Consumo máximo de ar (pcm / l/min)	14 / 396
Pressão de trabalho (Bar / psi)	6.2 / 90
Velocidade Livre (rpm)	10.500
Diâmetro do prato (pol/mm)	6" / 150
Diâmetro da órbita (pol/mm)	3/16 / 5
Eixo Roscado	5/16 x 24 Fios
Entrada de ar (pol)	1/4" NPT
Mangueira de ar (pol/mm)	3/8" / 10
Dimensões (C x L x H) (mm)	200 x 153 x 80
Peso (kg)	0,830

Obs.: C = Comprimento; L = Largura, H = Altura
 pcm = vazão em unidade de volume (sistema britânico)
 l/min = vazão em unidade de volume (sistema internacional)

Ferramentas profissionais não são indicadas para uso em linhas de montagem e produção. Para esta finalidade é indicado o uso de ferramentas industriais.



PRESCRIÇÕES DE GARANTIA

Esta ferramenta é garantida contra eventuais defeitos de montagem ou fabricação, desde que devidamente comprovados por nosso departamento técnico.

Esta garantia é válida por 6 meses, contados a partir da data de venda ao usuário, sendo 3 meses o prazo de garantia legal (Código de Defesa do Consumidor) e mais 3 meses concedidos por esta empresa.

Dentro do período de garantia, os componentes ou peças que comprovadamente apresentarem defeitos de fabricação, serão consertados ou (conforme o caso) substituídos gratuitamente por qualquer Assistência Autorizada contra a apresentação do "Certificado de Garantia".

NÃO ESTÃO INCLUÍDOS NA GARANTIA

Os defeitos originados de:

- Uso inadequado da ferramenta ou em desacordo com o manual de instruções;
- Instalações elétricas ou pneumáticas deficientes;
- Ligação da ferramenta elétrica em rede elétrica inadequada;
- Desgaste natural;
- Desgaste oriundo de intervalos muito longos entre as manutenções;
- Estocagem incorreta, influência do clima etc.

CESSA A GARANTIA

- Se o produto for modificado ou aberto por terceiros; se tiverem sido montadas peças fabricadas por terceiros; ou ainda, se o produto, tiver sido consertado por pessoas não autorizadas.

- Se o equipamento for aberto enquanto ainda se encontrar em período de garantia.

- Se ocorrerem danos por acidentes (quedas, batidas, etc), maus tratos ou uso da ferramenta fora das aplicações para as quais foi projetada.

CERTIFICADO DE GARANTIA

INFORMAÇÕES DE SEGURANÇA



Empresa compradora: _____

Comprador: _____

Endereço completo: _____

Nome do vendedor: _____

Empresa vendedora: _____

Data da nota fiscal: ___/___/_____

Nota fiscal: _____

Nome do equipamento: _____

Nº de série do equipamento: _____

Corte aqui



Corte aqui



Corte aqui



MANTENHA A FERRAMENTA LONGE DE CRIANÇAS. Não deixe crianças permanecerem na área de trabalho. Não deixe que manuseiem a mesma.



UTILIZE ÓCULOS DE SEGURANÇA E PROTEÇÃO PARA OS OUVIDOS. Todos os operadores e pessoas dentro da área de trabalho da ferramenta (ou quando da execução de algum serviço de manutenção da mesma) devem utilizar os EPI's adequados para a prevenção de acidentes.



Ferramentas pneumáticas podem apresentar vibração quando em uso. Vibração, movimentos repetitivos ou posições desconfortáveis podem ser prejudiciais às suas mãos e braços. Pare de usar qualquer ferramenta se surgir desconforto, sensação de formigamento ou dor. Procure orientação médica antes de voltar a trabalhar.



Não carregue a ferramenta pela mangueira.



Feche sempre a alimentação de ar e desconecte a mangueira de alimentação de ar antes de instalar, remover, ajustar qualquer acessório nesta ferramenta, ou antes de executar qualquer serviço de manutenção nesta ferramenta.



Certifique-se de que todas as mangueiras e acessórios são da dimensão adequada, que estão fixados de maneira correta e não estão danificados, gastos ou deteriorados. Mantenha-se afastado de mangueiras de ar a chicotear. Desligue o compressor antes de se aproximar de uma mangueira de ar chicoteando.

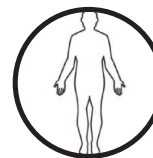

Mantenha a posição do corpo firme e equilibrada. As mãos, partes dos vestuários soltas e cabelos comprimidos devem ficar afastados da ferramenta. Não faça movimentos bruscos ao operar esta ferramenta. Trancos elevados podem ocorrer se o equipamento trabalhar fora da pressão de ar recomendada.

SISTEMAS DE AR COMPRIMIDO

LISTA DE PEÇAS



O ar utilizado para mover estes equipamentos é comprimido e deve ser tratado antes de chegar até o mesmo. Após passar pelo reservatório principal e secadores, o ar segue pela rede. A rede é um circuito fechado que mantém a pressão de ar igual à pressão reinante no interior do reservatório principal.

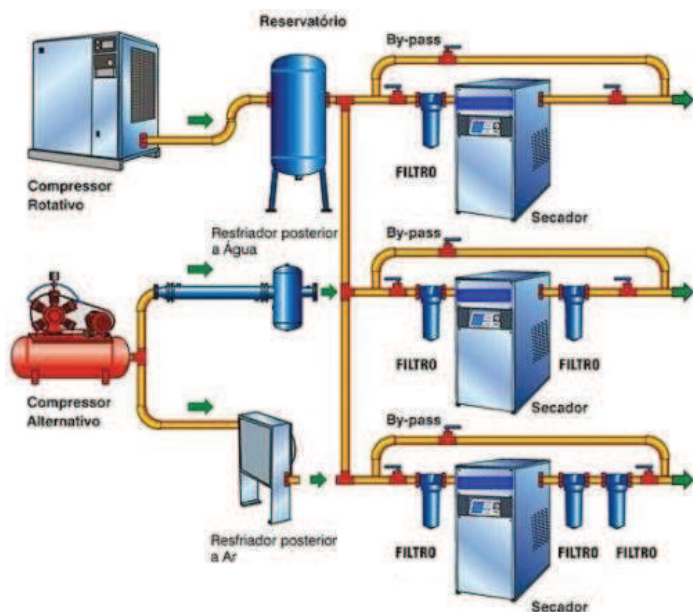

Algumas condições são consideradas ideais para o projeto de uma rede de ar comprimido, como no exemplo abaixo:

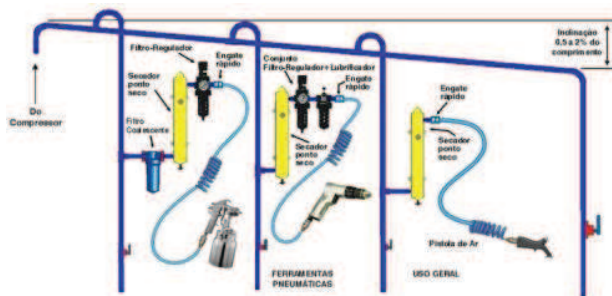

Item	Código	Descrição	Item	Código	Descrição
1	07 52 01 3601	Carcaça - MXT-0311	22	07 5201 3622	Rotor - MXT-0311
2	07 52 01 3602	Capa - MXT-0311	23	07 52 01 3623	Lâmina do rotor - MXT-0311 (x5)
3	07 52 01 3603	Gatilho - MXT-0311	24	07 52 01 3624	Pino (peça 24) - MXT-0311
4	07 52 01 3604	Anel de Retenção (peça 07) - MXT-0311	25	07 52 01 3625	O-Ring (peça 25) - MXT-0311
5	07 52 01 3605	Pino (peça 05) - MXT-0311	26	07 52 01 3626	Cilindro - MXT-0311
6	07 52 01 3606	O-Ring (peça 06) - MXT-0311 (x2)	27	07 52 01 3627	Capa dianteira do cilindro - MXT-0311
7	07 52 01 3607	Porca (peça 07) - MXT-0311	28	07 52 01 3628	Rolamento (peça 28) - MXT-0311 (x3)
8	07 52 01 3608	Vedação (peça 08) - MXT-0311	29	07 52 01 3629	O-Ring (peça 29) - MXT-0311
9	07 52 01 3609	Capa do conector - MXT-0311	30	07 52 01 3630	Porca de travamento - MXT-0311
10	07 52 01 3610	Conector - MXT-0311	31	07 52 01 3631	Eixo guia - MXT-0311
11	07 52 01 3611	O-Ring (peça 11) - MXT-0311 (x3)	32	07 52 01 3632	Chaveta - MXT-0311
12	07 52 01 3612	Regulador de ar - MXT-0311	33	07 52 01 1601	Anel de Retenção - MXT-0111
13	07 52 01 3613	Pino (peça 13) - MXT-0311	34	07 52 01 3633	Gaxeta (peça 34) - MXT-0311
14	07 52 01 3614	O-Ring (peça 14) - MXT-0311	35	07 52 01 3634	Vedação (peça 35) - MXT-0311
15	07 52 01 3615	Mola (peça 15) - MXT-0311	36	07 52 01 3635	Anel Elástico (peça 36) - MXT-0311
16	07 52 01 3616	O-Ring (peça 16) - MXT-0311	37	07 52 01 3636	Balancim - MXT-0311
17	07 52 01 3617	Pino (peça 17) - MXT-0311	38	07 52 01 3637	Chave - MXT-0311
18	07 52 01 3618	Manípulo da válvula - MXT-0311	39	07 52 01 3638	Capa coletora - MXT-0311
19	07 52 01 3619	Anel de Retenção (peça 19) - MXT-0311	40	07 52 01 3639	Prato Velcrado - MXT-0311
20	07 52 01 3620	Rolamento (peça 20) - MXT-0311	41	07 52 01 3640	Adaptador - MXT-0311
21	07 52 01 3621	Capa traseira do cilindro - MXT-0311			

** Acessórios opcionais.

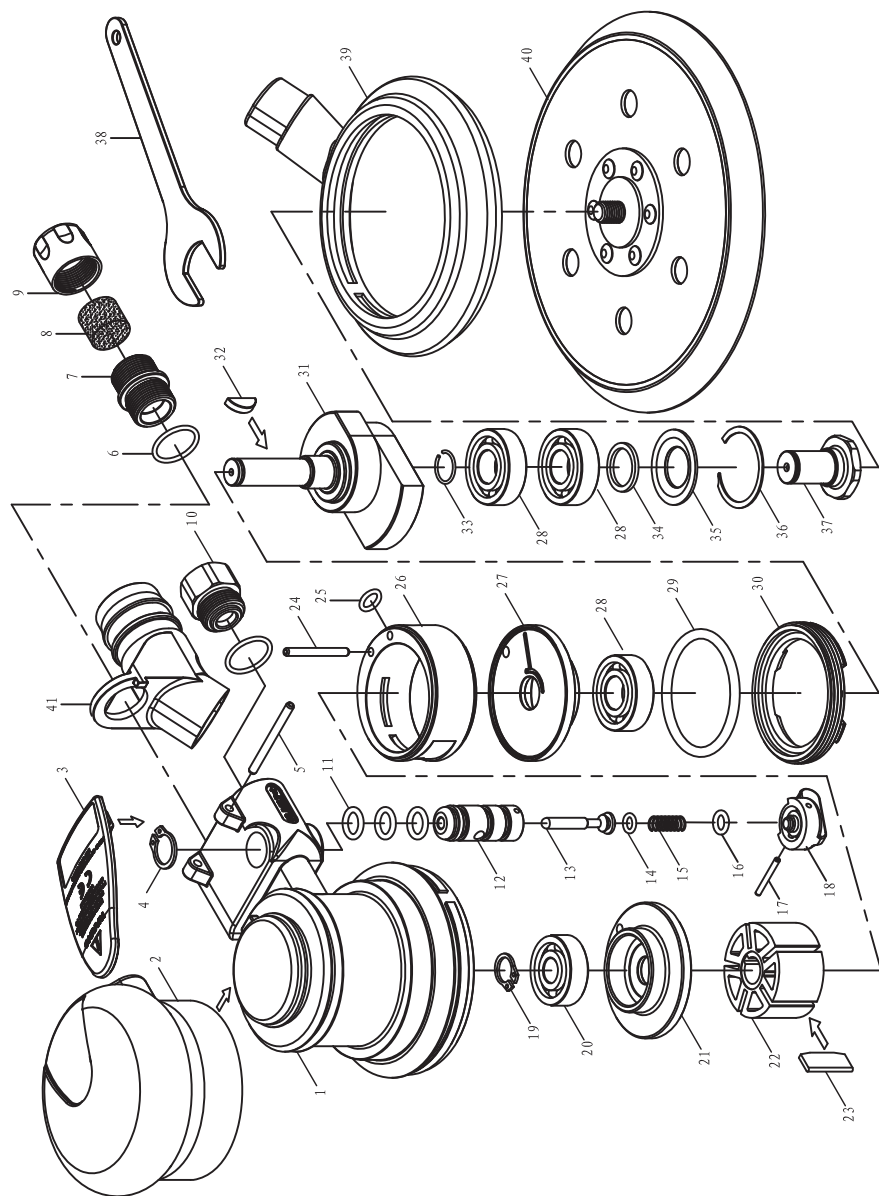

Para se construir uma rede de ar comprimido, os seguintes parâmetros deverão ser observados:

- As linhas principais deverão ter 3 vezes o diâmetro da entrada da ferramenta pneumática;
- Os ramais deverão ter 2 vezes o diâmetro da entrada da ferramenta pneumática;
- As conexões das tubulações deverão ter raios arredondados para evitar a presença de fluxos turbulentos;
- As tubulações de ar comprimido deverão ser pintadas na cor azul;
- A linha principal, em regra, deverá ter uma inclinação de aproximadamente 1% em relação ao seu comprimento;
- O diâmetro das tubulações das linhas de ar comprimido deve ser grande o suficiente para evitar uma perda excessiva de pressão sob condições extremas de fluxo.
- A mangueira de cada equipamento não deve exceder o comprimento máximo de 10 metros.

A formação de água é outro fator presente em todos os sistemas de ar comprimido. Por esta razão, alguns cuidados devem ser tomados, tais como:

- Nos pontos mais baixos deverão ser montados drenos automáticos para drenagem do condensado água-óleo. Caso não haja drenos automáticos na rede de ar, os mesmos devem ser drenados regularmente e nunca saírem de operação;
- Expansões futuras da rede deverão ser previstas em projeto;
- As tomadas de ar deverão estar situadas sempre por cima da rede;
- Prever, em projeto, a construção de reservatórios auxiliares;
- As tubulações da rede deverão ser aéreas e nunca embutidas em paredes, pois assim serão mais seguras e de fácil manutenção;
- Construir a rede de forma combinada, de modo que se algum ramo tiver de ser interrompido, os demais continuem funcionando para garantir a produção. Daí a importância de válvulas ao longo do circuito;
- Para evitar que a umidade chegue até as ferramentas, as tubulações e mangueiras não devem ser nunca ligadas diretamente na linha principal de ar, e sim em tubulações de ar secundárias com um conjunto lubrificador para cada equipamento.
- As conexões, válvulas e mangueiras devem ser grandes o suficiente para passar o máximo de ar exigido pelo(s) equipamento(s) na linha. Isto é de fundamental importância se manifolds forem utilizados para a variação da linha de ar principal.

COLOCANDO A FERRAMENTA EM FUNCIONAMENTO

Para melhor conservação e vida útil do equipamento siga as instruções a seguir:

- Instale, opere, inspecione e faça manutenção neste produto sempre de acordo com todas as normas e regulamentações aplicáveis (municipais, estaduais, federais etc.).

- Para maior segurança, máximo desempenho e durabilidade da ferramenta, utilize sempre ar limpo e seco a uma pressão máxima de 6,2 bar 620 Kpa / 90PSI na entrada da mangueira de alimentação de ar.

- Poeira, fumos e/ou umidade excessiva podem danificar o equipamento.

- Pressões acima do recomendado podem resultar em situações perigosas incluindo velocidade excessiva, ruptura ou força de saída incorretos.

- Certifique-se de que foi instalada uma válvula de isolamento de emergência acessível na linha de alimentação de ar e informe a todos sobre a sua localização;

- Não lubrifique a ferramenta com líquidos inflamáveis ou voláteis como querosene, gás, etc. Recomendamos o uso de óleo pneumático com viscosidade ISO VG10.

- Mantenha a área de trabalho limpa, em ordem, ventilada e bem iluminada.

LUBRIFICANDO O EQUIPAMENTO

Use sempre um lubrificador de ar para cada ferramenta existente na linha. Recomenda-se a utilização de uma unidade Filtro-Lubrificador-Regulador.

É recomendada a prévia lubrificação, colocando-se um pouco de óleo pneumático na entrada de ar da ferramenta antes do início dos trabalhos.

A cada oito horas de operação, a menos que esteja sendo utilizado um lubrificador de linha de ar, injete cerca de 1/2cc de óleo no regulador antes de ligar a mangueira.

No caso de equipamentos angulares, deve-se fazer a lubrificação do jogo de engrenagens angulares a cada 140 horas de trabalho.

UTILIZANDO A FERRAMENTA



Algumas situações devem ser observadas em relação ao funcionamento deste equipamento:

- A ferramenta e/ou acessórios da ferramenta podem continuar a trabalhar brevemente após a pressão de entrada de ar ter sido aliviada.

- Esta ferramenta não é concebida para trabalhar em ambientes explosivos, incluindo os provocados por vapores e poeira ou perto de materiais inflamáveis.

- Esta ferramenta não é isolada contra choque elétrico.

- Evite a exposição e a inalação de pó e partículas prejudiciais produzidos pela utilização de ferramenta mecânica. Alguns dos pós produzidos por lixamento, serradura, esmerilhamento, furação mecânica e outras atividades de construção contêm substâncias químicas que podem provocar câncer, defeitos congênitos ou outros males de reprodução.



Use somente acessórios recomendados pelo representante autorizado. O uso de peças de substituição que não sejam genuínas pode resultar em riscos de segurança, diminuição do desempenho da ferramenta e aumento da necessidade de manutenção, podendo desta forma invalidar todas as garantias. A manutenção deve ser realizada somente por pessoal treinado autorizado.



As informações contidas neste manual são apenas orientativas. Para o dimensionamento e construção de um sistema de ar comprimido sempre consulte um profissional especializado.