Prefácio

Este manual de instruções ajuda-o a conseguir uma utilização correcta, segura e vantajosa da máquina de café automática MEDION adequada para pastilhas MD 11 305, denominada neste manual como aparelho.

Este manual de instruções destina a qualquer pessoa que

- opere,
- limpe ou
- elimine o aparelho.

Cada uma destas pessoas tem de conhecer e compreender a totalidade do conteúdo deste manual de instruções.

Este manual de instruções faz parte deste produto. Guarde este manual de instruções próximo do aparelho. Se vender ou entregar o aparelho a terceiros, junte também este manual de instruções.

Características de apresentação

Vários elementos do manual de instruções estão marcados com características determinadas. Assim é fácil distinguir de que tipo de texto se trata:

texto normal,

- numerações,
- passos de procedimento,
“designação de teclas” ou

Referências.

-  Estas indicações contêm informações adicionais para o uso económico do aparelho, como p. ex. indicações adicionais.

Índice

Uso em conformidade com a finalidade..	3
Indicações de segurança fundamentais ..	3
Evitar choques eléctricos	3
Evitar perigo de incêndio	4
Evitar perigo de asfixia	4
Evitar perigos de queimaduras	4
Evitar danos	4
Características de apresentação das indicações de segurança.....	5
Descrição do aparelho	6
Volume de fornecimento	6
Elementos de comando	7
Indicações	7
Instalação	8
Conexão.....	8
Limpeza cuidada	8
Tirar café.....	11
Preparação	11
Fixar o alojamento da bandeja de gotas	11
Encher água	11
Colocação das pastilhas de café	12
Tirar o café	13
Regular a quantidade de água	13
Interromper o processo.....	14
Depois de utilizar	14
Remoção das pastilhas de café.....	14
Limpeza.....	15
Limpar a gaveta e o bico de saída de café	15
Remoção do calcário	16
Procurar erro	16
Eliminação.....	18
Dados técnicos.....	18

Indicações de segurança

Leia as indicações de segurança com atenção antes de utilizar o aparelho. Tenha em atenção todas as advertências e siga todas as indicações no aparelho e neste manual de instruções.

Uso em conformidade com a finalidade

Com a máquina de café MEDION adequado para pastilhas MD 11305 pode tirar café com pastilhas.

O aparelho exclusivamente destinado para estes efeitos. Este só pode ser utilizado como descrito neste manual de instruções.

Qualquer outra utilização ou alteração do aparelho não é correcta e pode levar a danos materiais ou pessoais.

O fabricante não se responsabiliza por danos causados por uma utilização que não esteja em conformidade com a finalidade ou por um modo de operação incorrecto. O aparelho não é adequado para o uso comercial.

Indicações de segurança fundamentais

Este aparelho não se destina a ser utilizado por pessoas (incluindo crianças) com capacidades físicas, sensoriais ou mentais limitadas ou com pouca experiência e / ou com pouco conhecimento, a não ser que se

encontrem sob vigilância de uma pessoa responsável pela sua segurança ou se obterem indicações, da mesma pessoa, sobre como utilizar o aparelho.

Evitar choques eléctricos

- Utilize o aparelho apenas em espaços secos.
- Evite que líquidos ou objectos estranhos entrem na caixa do aparelho, excepto no depósito de água. Não coloque objectos com líquidos, como por exemplo jarras, em cima ou sobre o aparelho.
- Verifique o aparelho e todas as peças quanto a danos visíveis. Apenas pode utilizar o aparelho quando este se encontra em perfeitas condições.
- Ligue o aparelho apenas a uma tomada de rede adequada com 230 V ~ 50 Hz.
- A ficha de rede deve estar desimpedida para que o aparelho, em caso de emergência, seja fácil e rapidamente desligado da corrente.

Descrição do aparelho

- Retire a ficha da tomada em caso de avaria, quando o aparelho não for utilizado durante um longo espaço de tempo ou quando o pretender limpar. Puxe apenas pela ficha de rede.
- Não dobre ou esmague o cabo de rede.
- Não utilize o aparelho com o cabo de rede danificado
- Se o cabo de rede deste aparelho se encontrar danificado, deve ser substituído pelo fabricante ou pelo seu serviço de assistência ao cliente ou por uma pessoa com iguais classificações, de modo a evitar eventuais perigos.
- Não toque no cabo de rede com as mãos húmidas.
- Não permita que crianças utilizem ou brinquem com o aparelho. Mantenha o aparelho fora do alcance de crianças.
- As reparações devem ser sempre efectuadas apenas por pessoal técnico qualificado. Caso contrário, podem surgir perigos para si e para os outros.

Evitar perigo de incêndio

- Não coloque fontes de chama aberta, como por ex., velas acesas, perto do aparelho.
- Não coloque o aparelho sobre uma superfície quente, como p. ex. uma placa do fogão.
- Evite fornecimento adicional de calor, p. ex. através de incidência solar directa, aquecimentos e outros aparelhos.

Evitar perigo de asfixia

- Nunca deixe crianças brincar com as embalagens de plástico.

Evitar perigos de queimaduras

- Ligue o aparelho apenas quando a gaveta estiver fechada e bloqueada.
- Durante o funcionamento, nunca toque no jacto quente de café por baixo do bico de saída.
- Não permita que crianças ou pessoas que necessitem de supervisão manuseiem o aparelho sem vigilância. Estas podem não avaliar correctamente eventuais perigos.
- Utilize apenas pastilhas de café redondas com 65 mm de diâmetro adequadas ao aparelho. Caso contrário, pode ser vertida água quente ou sair vapor.
- Durante o funcionamento não abra a gaveta para as pastilhas. Pode ser vertida água quente ou sair vapor.

Evitar danos

- Coloque o aparelho sobre uma base firme e plana.
- Coloque o aparelho sobre uma base antiderrapante. Caso contrário, os pés de borracha do aparelho podem ser danificados devido a algumas superfícies ou produtos tratamento. Nestes casos a superfície pode ficar suja ou danificada.
- Não utilize pastilhas de café danificadas.
- Não utilize café de filtro normal.

- Utilize ou armazene o aparelho apenas em locais sem gelo.

Características de apresentação das indicações de segurança

Neste manual de instruções encontra as seguintes categorias de indicações de segurança e indicações gerais:



AVISO!

Indicações com a palavra AVISO alertam para uma situação perigosa que pode levar a ferimentos graves ou mesmo à morte.

Atenção!

Indicações com a palavra atenção alertam para uma situação que pode levar a danos materiais e ambientais.

Descrição do aparelho

Volume de fornecimento

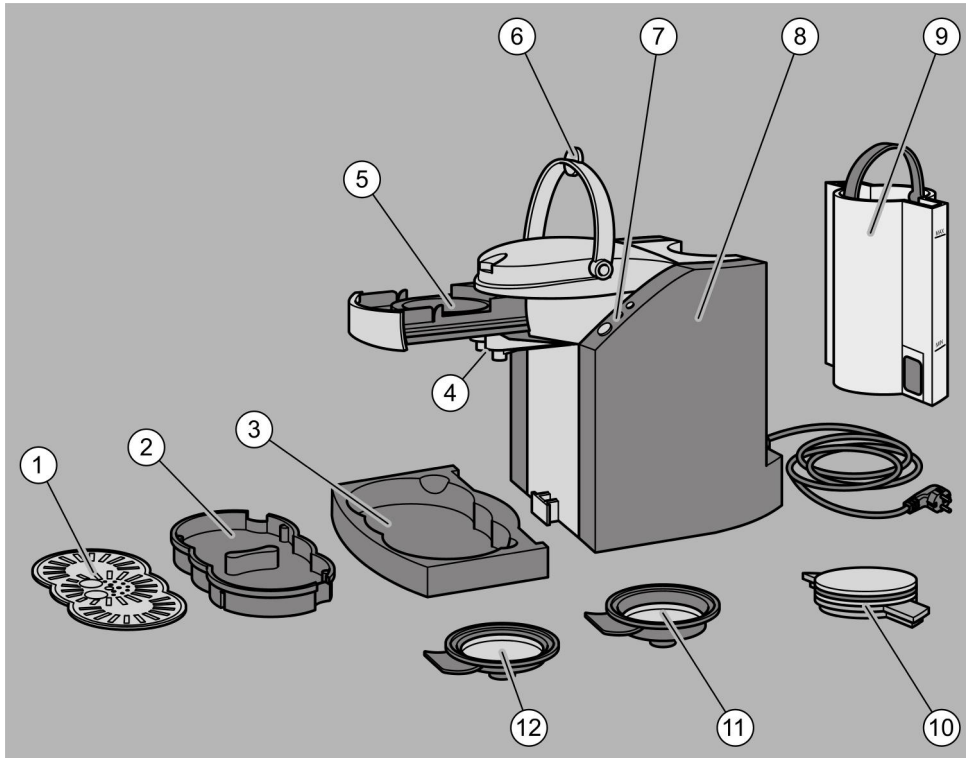

N.º	Função	N.º	Função
1	Grelha de gotas	7	Botões
2	Bandeja de gotas	8	Caixa com cabo de rede
3	Alojamento da bandeja de gotas	9	Depósito de água
4	Bico de saída de café	10	Tampa do depósito de água
5	Gaveta para pastilhas	11	Suporte para duas pastilhas de café
6	Fecho para a gaveta	12	Suporte para uma pastilha de café

Elementos de comando

Através das teclas "uma chávena" ou "duas chávenas", pode ajustar, de acordo com o que deseja, a quantidade de água utilizada pelo aparelho por cada pad de café. Assim, também pode deitar numa chávena grande de café, no máx., 300 ml de água a ferver.

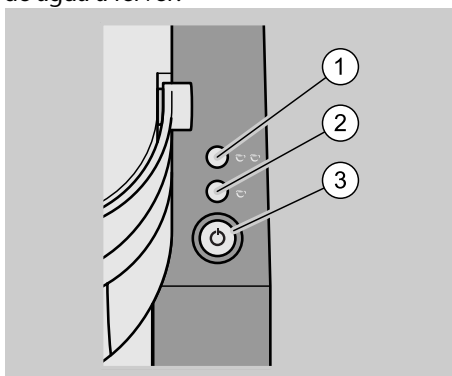

N.º	Função
1	"Duas chávenas": Deitar água a ferver em duas chávenas (cada 125 ml) Manter premido, o tempo de fervura aumenta (no máx. 2x150 ml)
2	"Uma chávena": Premir 1x Deitar água a ferver numa chávena (125 ml) Manter premido Aumenta-se o tempo de fervura (no máx. 150 ml)
3	"Ligar/desligar" ou função de reposição (manter premido durante 2 segundos)

Indicações

O LED no botão "Ligar/Desligar" indica os seguintes estados de funcionamento:

Indicação	Significado
LED pisca lentamente	O aparelho está ligado, a água aquece.
LED pisca rapidamente	O depósito de água tem muito pouca água.
LED pisca 3 vezes	O aparelho é repostado para o ajuste padrão (125 ml cada chávena).
LED acende-se permanentemente	A água está aquecida, o processo de fervura pode começar.

Instalação e conexão

Antes de utilizar o aparelho pela primeira vez, é necessário efectuar as tarefas descritas de seguida.

Instalação



AVISO

Perigo de asfixia!

Nunca deixe crianças brincar com as embalagens de plástico.



AVISO

Perigo de queimaduras devido a vapor libertado repentinamente, quando utilizar o aparelho 1500 m acima do nível do mar.

Não utilize o aparelho em locais situados 1500 m acima do nível do mar.

- ▶ Desembale todas as peças do aparelho.
- ▶ Remova todo o material de embalagem.
- ▶ Verifique o volume de fornecimento.
- ▶ Guarde o material de embalagem fora do alcance das crianças.
- ▶ Coloque o aparelho sobre uma base plana e firme.

Conexão



AVISO

Perigo de um choque eléctrico!

Cumpra as indicações de segurança no início deste manual.

- ▶ Ligue a ficha de rede a uma tomada de 230V~ 50 Hz.

Limpeza cuidada

Antes da primeira utilização e depois de um longo período de inactividade, tem de limpar uma vez o aparelho cuidadosamente. Assim, o aparelho é purgado e são eliminados eventuais resíduos. Proceda da seguinte forma:

- ▶ Levante a tampa do depósito de água.
- ▶ Levante a pega do depósito de água.
- ▶ Afaste o depósito do aparelho (1.).
- ▶ Puxe o depósito de água para cima retirando-o do aparelho (2.).

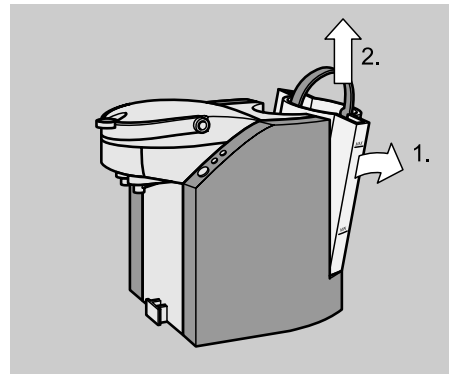

Atenção!

O aparelho pode ser danificado pela utilização de líquidos inapropriados!
Utilize exclusivamente água fria da torneira.

- ▶ Encha o depósito com água fria da torneira até à marca MAX.
- ▶ Coloque o depósito de água no suporte do aparelho (1.).
- ▶ Pressione o depósito de água na caixa até este encaixar (2.).

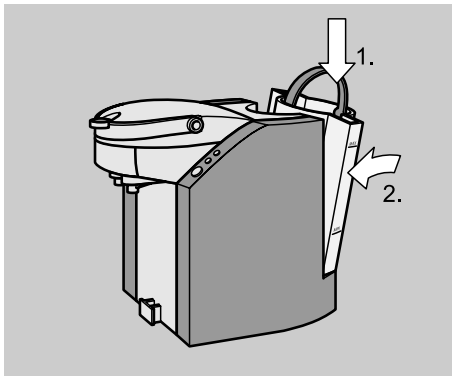

- ▶ Coloque a tampa no depósito de água.
- ▶ Levante o fecho da gaveta até ao encosto.

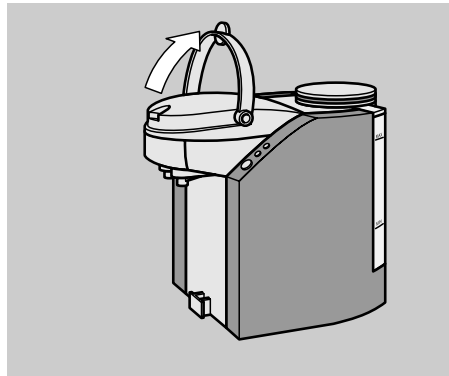

- ▶ Abra a gaveta para as pastilhas de café puxando para fora.

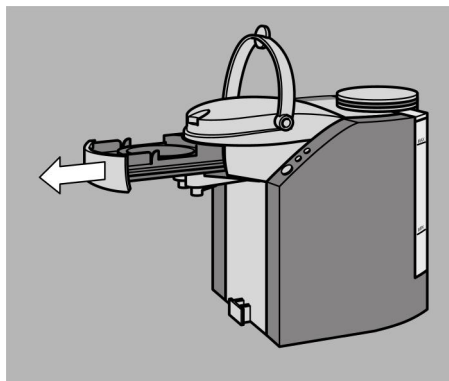

- ⓘ Os suportes para as pastilhas de café distinguem-se pela sua altura. O suporte mais baixo é para uma pastilha de café (uma chávena), o suporte mais fundo é para duas pastilhas de café (duas chávenas).

Descrição do aparelho

- ▶ Coloque um dos suportes na respectiva gaveta (1.).
- ▶ Empurre a gaveta para dentro do aparelho até esta atingir o encosto (2.).

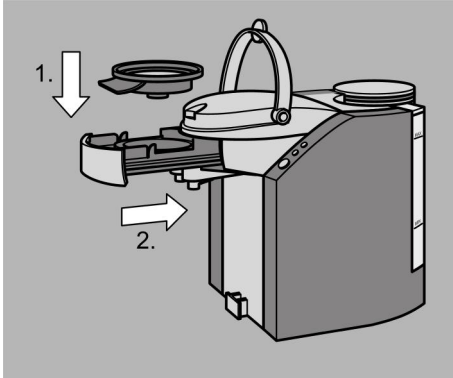

- ▶ Para bloquear a gaveta das pastilhas, baixe o fecho até ao encosto inferior.

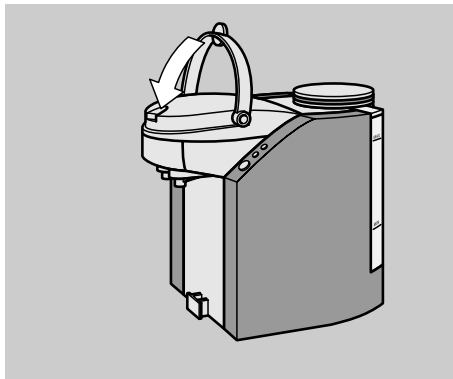

- ▶ Coloque um recipiente resistente ao calor com uma capacidade de 1,5 l, no mínimo, por baixo dos bicos de saída do aparelho



AVISO

Perigo de queimaduras!

Não coloque as mãos entre os bicos de saída e as chávenas.

- ▶ Para ligar o aparelho, prima o botão “Ligar/Desligar”.

O LED no botão “Ligar/Desligar” fica intermitente enquanto a água é aquecida: Quando o aparelho está pronto, o LED fica aceso.

- ▶ Prima os dois botões “Duas chávenas” e “Uma chávena” simultaneamente.

O aparelho é abastecido com água do respectivo depósito. Depois da água ser aquecida, ela flui pelos dois bicos de saída do aparelho.

No final do processo, o aparelho desliga-se automaticamente.

- ▶ Repita o processo novamente.

Tirar café

Com o aparelho pode tirar uma chávena de café com 125 ml até 150 ml ou duas chávenas de café com, respectivamente, 125 ml até 150 ml. Também pode tirar uma grande chávena de café com, no máx., 300 ml.

Preparação

Fixar o alojamento da bandeja de gotas

- ▶ Coloque a bandeja de gotas com a grelha de gotas no alojamento da bandeja de gotas (1.).
- ▶ Coloque o alojamento da bandeja de gotas no suporte do aparelho (2.).

i É possível utilizar o tabuleiro de gotejamento em ambos os sentidos. Um sentido é especialmente adequado para chávenas pequenas devido à posição mais elevada.

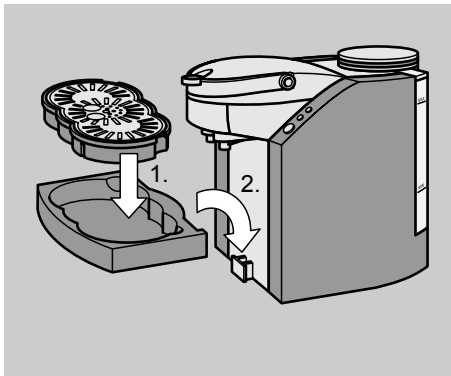

Encher água

- ▶ Levante a tampa do depósito de água.
- ▶ Levante a pega do depósito de água.
- ▶ Afaste o depósito do aparelho (1.).
- ▶ Puxe o depósito de água para cima retirando-o do aparelho (2.).

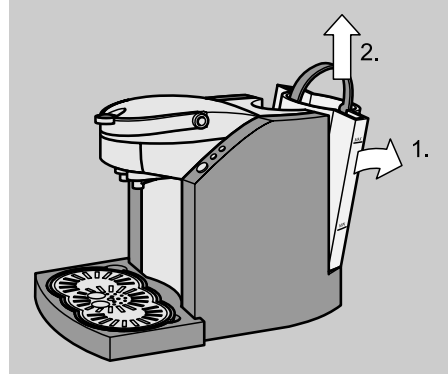

- ▶ Encha o depósito com água fria da torneira até à marca MAX.

i Não é possível tirar cafés, quando o nível de enchimento do depósito de água estiver abaixo da marca MIN.

- ▶ Coloque o depósito de água no suporte do aparelho (1.).
- ▶ Pressione o depósito de água na caixa até este encaixar (2.).

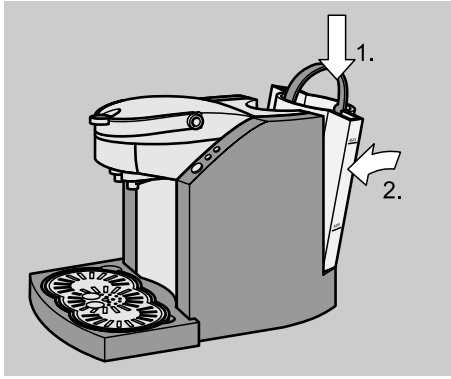

- ▶ Coloque a tampa no depósito de água.

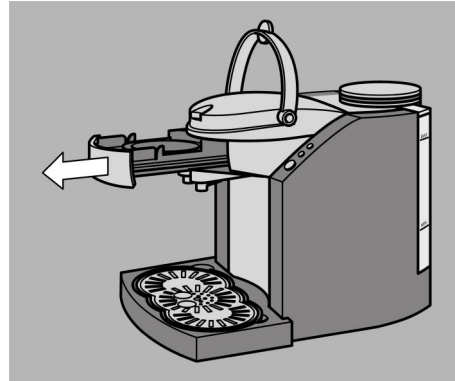

- ▶ Coloque o suporte pretendido na gaveta para pastilhas.

Colocação das pastilhas de café

- ⓘ Os suportes para as pastilhas de café distinguem-se pela sua altura. O suporte mais baixo é para uma pastilha de café (uma chávena), o suporte mais fundo é para duas pastilhas de café (duas chávenas).
- ▶ Levante o fecho da gaveta até ao encosto.

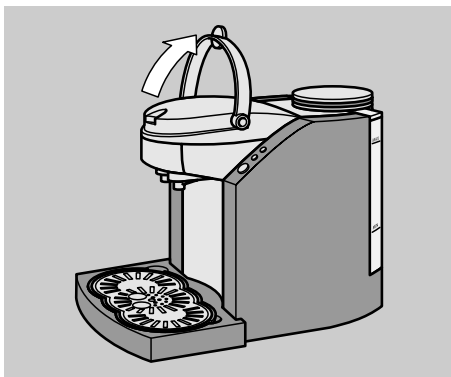
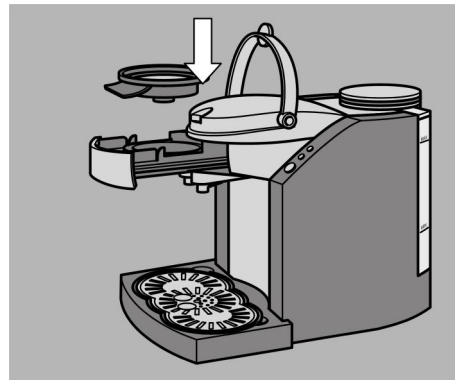

- ▶ Abra a gaveta para as pastilhas de café puxando para fora.



AVISO

Perigo de queimaduras!

Utilize apenas pastilhas de café redondas com 65 mm de diâmetro não danificadas.

- ▶ Alise uma pastilha de café para cada chávena.

- ▶ Coloque a ou as pastilha(s) no suporte (1.).
- ▶ Empurre a gaveta para dentro do aparelho até esta atingir o encosto (2.).

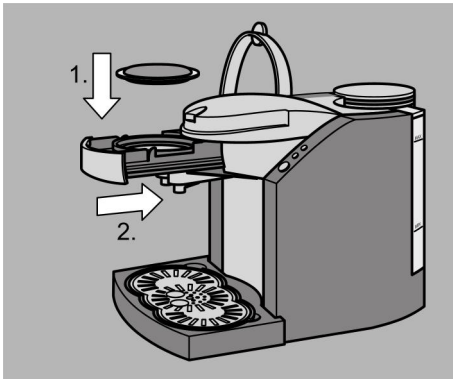

- ▶ Para bloquear a gaveta das pastilhas, baixe o fecho até ao encosto inferior.

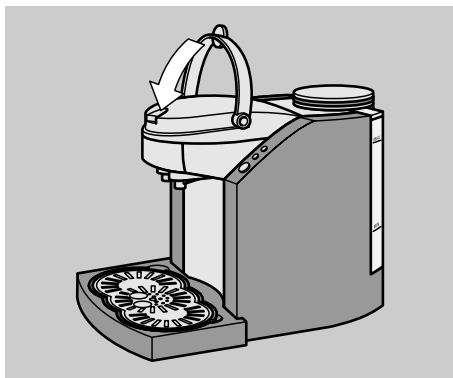

Tirar o café

- ▶ Coloque uma ou das chávenas por baixo dos bicos de saída do aparelho.



AVISO

Perigo de queimaduras!

Não coloque as mãos entre os bicos de saída e as chávenas.

Ligue o aparelho apenas quando o alojamento da bandeja de gotas estiver encaixado.

- ▶ Para ligar o aparelho, prima o botão "Ligar/Desligar".

O LED no botão "Ligar/Desligar" fica intermitente enquanto a água é aquecida: Quando o aparelho está pronto, o LED fica aceso.

Regular a quantidade de água

Através das teclas "uma chávena" ou "duas chávenas" pode regular, como desejar, a quantidade de água utilizada pelo aparelho por cada pad de café.

- ▶ Para tirar uma chávena de café, prima o botão "Uma chávena".
- ▶ Para aumentar a quantidade de água do processo de fervura, mantenha a tecla "Uma chávena" premida. Quando estiver alcançada a quantidade desejada, solte a tecla. O aparelho acumula a quantidade de água seleccionada para o próximo processo de fervura de uma chávena.
- ▶ Para tirar duas chávenas de café, prima o botão "Duas chávenas".

Depois de utilizar

- ▶ Para aumentar a quantidade de água do processo de fervura, mantenha a tecla "Duas chávenas" premida. Quando estiver alcançada a quantidade desejada, solte a tecla. O aparelho acumula a quantidade de água seleccionada para o próximo processo de fervura de duas chávenas.

É preparada a quantidade regulada de café.

- ⓘ Se o nível do depósito da água passar abaixo da marca MIN durante a preparação do café, o processo pára automaticamente.
- ▶ Se desejar repor o aparelho para o ajuste padrão de 125 ml ou 2x125 ml por cada processo de fervura, prima a tecla "Ligar/desligar" durante 2 segundos.

O LED na tecla "Ligar/desligar" pisca três vezes, o aparelho está ajustado na quantidade mínima.

- ▶ Para desligar o aparelho, prima o botão "Ligar/Desligar".
- ⓘ Se não premir nenhum botão, o aparelho desliga-se automaticamente aprox. uma hora depois.

Interromper o processo

- ▶ Para interromper uma preparação de café em decurso, prima o botão "Ligar/Desligar".

O processo é terminado.

- ⓘ Não é possível retomar um processo de preparação de café que foi interrompido.

Depois de utilizar

Remoção das pastilhas de café

- ▶ Aguarde até o aparelho estar frio.
- ▶ Levante o fecho da gaveta até ao encosto.

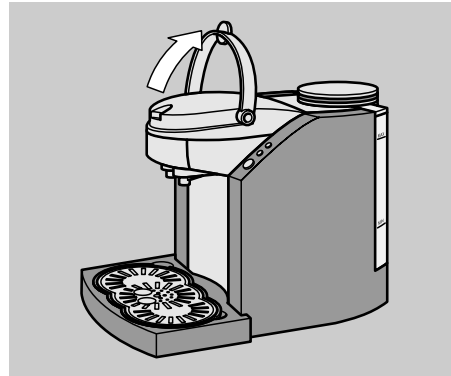

- ▶ Abra a gaveta para as pastilhas de café puxando para fora (1.).
- ▶ Retire o suporte para as pastilhas de café do aparelho (2.).

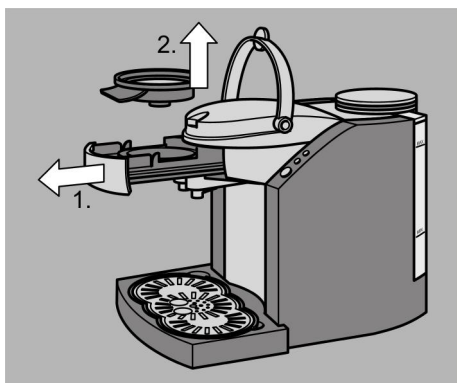

- ▶ Elimine a ou as pastilha(s) de café.
- ▶ Empurre a gaveta para dentro do aparelho até esta atingir o encosto.

Limpeza



AVISO

Perigo de um choque eléctrico!

- ▶ Cumpra as indicações de segurança no início deste manual.
- ▶ Não utilize solventes nem produtos abrasivos para a limpeza.

Atenção!

O aparelho pode ser danificado pela penetração de líquidos!

- ▶ Utilize apenas um pano levemente humedecido.
- ▶ Não mergulhe o aparelho em água.
- ▶ Certifique-se, que não entram líquidos no aparelho.

- ▶ Depois de cada utilização, limpe o aparelho com um pano levemente humedecido.
- ▶ Se necessário, limpe o aparelho conforme descrito no capítulo *Limpeza cuidada* a partir da página 8.
- ▶ Limpe bem o suporte para pastilhas de café com água limpa depois de cada utilização.
- ▶ Seque o suporte totalmente.
- ▶ Retire o alojamento da bandeja de gotas do aparelho.
- ▶ Caso a bandeja de gotas contenha líquido, despeje-a.
- ▶ Limpe a grelha de gotas, a bandeja de gotas e o alojamento da bandeja de gotas com água limpa após cada utilização.
- ▶ Seque bem as peças.

Limpar a gaveta e o bico de saída de café

- ▶ Levante o fecho da gaveta.
- ▶ Abra a gaveta para as pastilhas de café puxando até ao encosto.
- ▶ Puxe com mais força para avançar o encosto.
- ▶ Retire a gaveta
- ▶ Puxe o bico de saída de café para a frente, para fora do aparelho.
- ▶ Limpe o bico de saída do café e a gaveta com um pouca de detergente e água.

Procurar erro

- ▶ Seque as peças limpas.
- ▶ Coloque o bico de saída de café na gaveta para as pastilhas.
- ▶ Para fixar o bico de saída à gaveta, pressiona o bico de saída para trás até o ouvir encaixar.
- ▶ Coloque a gaveta com a saída do café no aparelho.

Remoção do calcário

- ⓘ Se a máquina for utilizada, em média, duas a três vezes ao dia, o calcário deve ser removido aprox. a cada três meses.

- ▶ Para remover o calcário do aparelho, limpe-o com água e vinagre.
- ⓘ Em vez da água com vinagre, também pode usar um produto convencional anti-calcário para máquinas de café.
- ▶ Siga as instruções de utilização do produto anti-calcário.
- ▶ Proceda conforme indicado no capítulo *Limpeza* cuidada
- ▶ a partir da página 8.
- ▶ Depois da remoção do calcário, limpe várias vezes o aparelho com água limpa da torneira.
- ▶ Deixe o aparelho secar ao ar.

Procurar erro

Característica	Causa	Solução
O aparelho não liga.	O aparelho não se encontra ligado à corrente.	Encaixe a ficha de rede numa tomada de rede de 230V~ 50 Hz correctamente instalada.
	O aparelho está avariado.	O aparelho tem de ser verificado e reparado numa loja especializada.
Não é possível ligar o aparelho. O LED está sempre intermitente.	O depósito da água não está colocado.	Coloque o depósito de água, ver página 9.
	A gaveta para pastilhas não está fechada.	Insira totalmente a gaveta no aparelho, ver página 13. Desça o fecho.
	A quantidade de água contida no aparelho não é suficiente para tirar um café.	Encha o depósito de água até à marca MAX antes de tirar um café, ver página 11.

Característica	Causa	Solução
Não é possível fechar a gaveta.	As pastilhas que se encontram na gaveta não são adequadas.	Utilize apenas pastilhas de café redondas com 65 mm de diâmetro.
	Encontram-se demasiadas pastilhas na gaveta.	Utilize o suporte mais fundo para duas pastilhas de café, ver página 12. Coloque apenas uma pastilha por chávena no suporte.
	A pastilha de café está mal colocada.	Alise a pastilha de café antes de a colocar. Coloque a pastilha de café direita.
Não é possível abrir a gaveta para as pastilhas.	O fecho não se encontra suficientemente aberto.	Levante o fecho até ao encosto superior.
O aparelho desliga-se automaticamente durante o processo de preparação do café. O LED está intermitente.	A quantidade de água contida no aparelho não é suficiente para tirar um café.	Encha o depósito de água até à marca MAX, ver página 11. Repita o processo para tirar o café.
O café tem um sabor desagradável.	A tubagem do aparelho tem de ser limpa.	Antes da utilização limpe o aparelho, ver página 8.
O café sai muito lentamente pelo bico.	As tubagens do aparelho têm calcário.	Remova o calcário do aparelho, ver página 16.

Eliminação

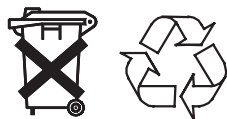

Proteja o meio ambiente, não deite os electrodomésticos no lixo doméstico.

Para a eliminação de electrodomésticos utilize os pontos de recolha para o efeito e entregue lá os seus electrodomésticos, que não vai utilizar mais.

Ajuda assim a evitar influências potenciais, devido a eliminação incorrecta, sobre o meio ambiente e a saúde pública.

Contribui assim para a reutilização, reciclagem e outras formas de reutilizações de electrodomésticos e aparelhos electrónicos antigos.

Poderá obter informações sobre a eliminação de aparelhos na sua junta de freguesia.

Dados técnicos

Medidas (operacional C x L x A)	aprox. 35 x 22 x 25 cm
Peso	aprox. 3,2 kg líquidos
Alimentação de corrente	230 V ~, 50 Hz
Consumo de energia	1500 Watt
Pressão	1,5-2,0 bar
Duração do processo	aprox. 1 minuto por chávena
Área de aplicação	Até, no máx., 1500 m de altura
Capacidade do depósito de água	1,5 l

