

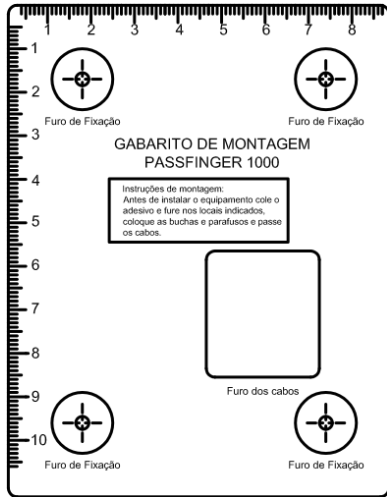

**Instruções Rápidas Coletor
Ponto Digital Mundi 1000
2014**

INSTALAÇÃO MECÂNICA



Gabarito de furação

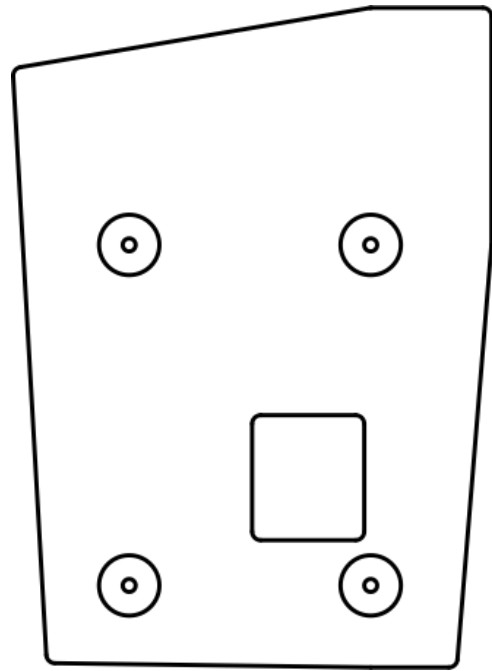

Borracha de acabamento

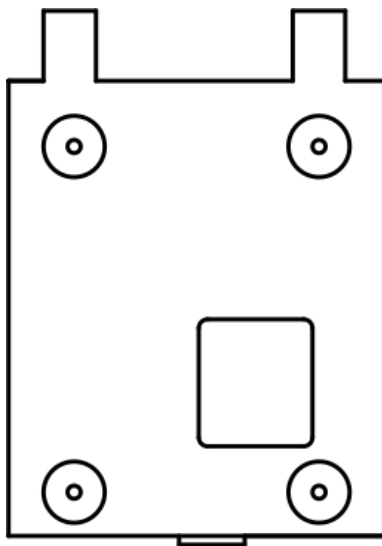

Chapa metálica de fixação

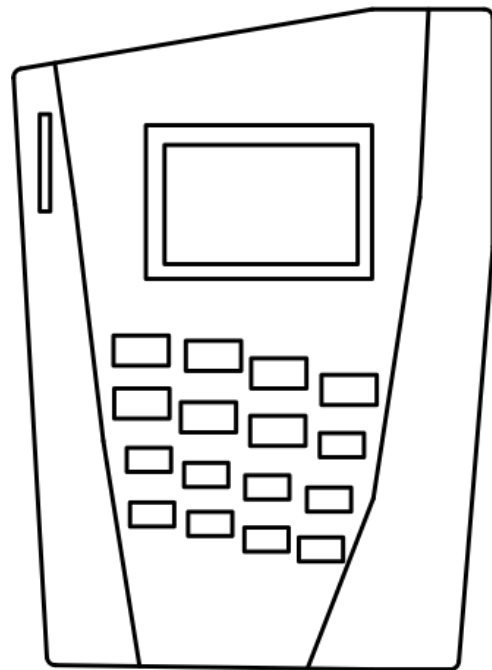

Mundi 1000

INSTALAÇÃO ELETRICA

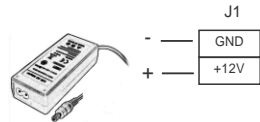

Alimentação 12Vcc

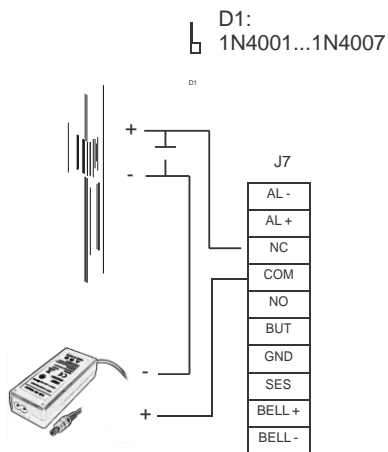

Ligação com fechadura normal fechada e fonte dedicada.
Obs: Obrigatório o uso do diodo

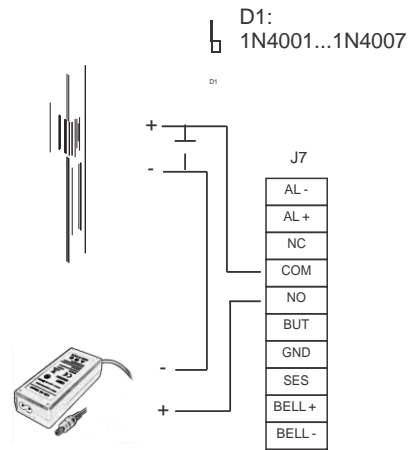

Ligação com fechadura normal aberta e fonte dedicada.
Obs: Obrigatório o uso do diodo

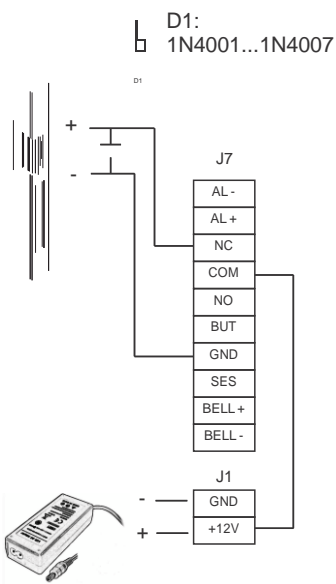

Ligação com fechadura normal fechada e fonte compartilhada.
Obs: Obrigatório o uso do diodo

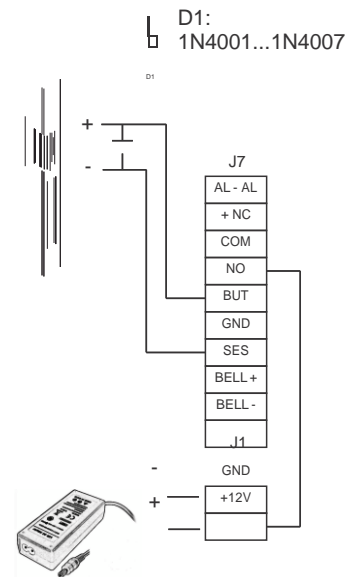

Ligação com fechadura normal aberta e fonte compartilhada.
Obs: Obrigatório o uso do diodo

INSTALAÇÃO ELETRICA

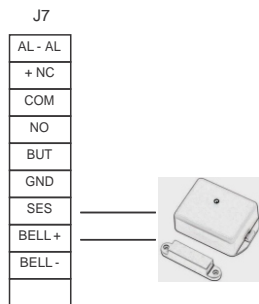

Ligação do sensor de porta aberta

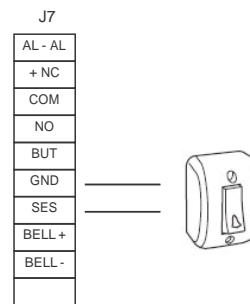

Ligação da botoeira de saída

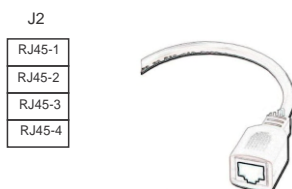

Ligação da rede

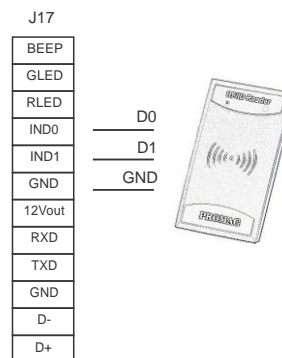

Ligação de dispositivos externos via wiegand

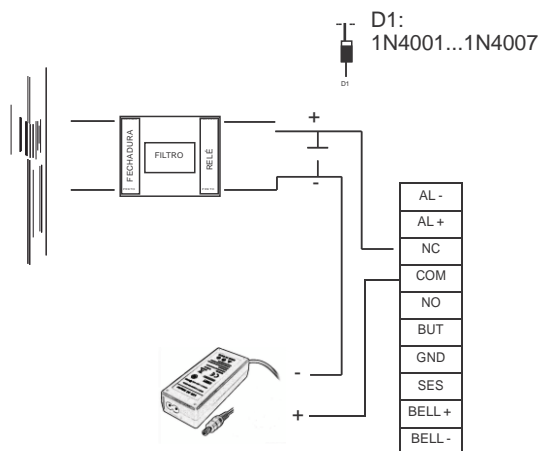

Ligação com filtro anti-ruídos (OPCIONAL)

OPERAÇÕES BÁSICAS

1 Configuração de rede TCP/IP

Acesse o caminho abaixo para configurar o IP do equipamento.

Menu>>Opções>>Comunic.>>IP Addr

2 Configuração de data e hora

Acesse o caminho abaixo para configurar a data e hora do equipamento.

Menu>>Opções>>Sistema>>Data e Hora

3 Cadastro supervisor, administrador e usuário

3.1 Cadastrar Supervisor (Visualiza todos os itens do menu)

Utilizando cartões MIFARE

1º Passo:

Menu>>Usuários>>Cadastrar Admin>>Cadastrar Senha: no campo Admin Credit selecione "Supervisor", em seguida entre com o PIN e a Senha.

2º Passo:

Menu>>Usuários>>GerCart Intelg>>EscrMAT no car: Entre com o PIN desejado e logo após apresente o cartão no equipamento.

Utilizando cartões ID/EM

Menu>>Usuários>>Cadastrar Adm>>Reg RFID: No campo Admin Credit selecione "Supervisor", em seguida entre com o PIN e apresente o cartão no equipamento.

3.2 Cadastrar Administrador (não visualiza

Menu>>Opções>>Sistema>>Opção Avançada)

Utilizando cartões MIFARE

1º Passo:

Menu>>Usuários>>Cadastrar Admin>>Cadastrar Senha: no campo Admin Credit selecione "Administrador", em seguida entre com o PIN e a Senha.

2º Passo:

Menu>>Usuários>>GerCart Intelg>>EscrMAT no car: Entre com o PIN desejado e logo após apresente o cartão no equipamento.

Utilizando cartões ID/EM

Menu>>Usuários>>Cadastrar Adm>>Reg RFID: No campo Admin Credit selecione "Administrador", em seguida entre com o PIN e apresente o cartão no equipamento.

3.3 Cadastrar usuário (Visualiza todos os itens do menu)

Utilizando cartões MIFARE

1º Passo:

Menu>>Usuários>>Cadastrar Usr>>Cadastrar Senha: Insira o PIN desejado e a senha

2º Passo:

Menu>>Usuários>>GerCart Intelg>>EscrMAT no car: Entre com o PIN desejado e logo após apresente o cartão no equipamento.

Utilizando cartões ID/EM

Menu>>Usuários>>Cadastrar Adm>>Reg RFID: No campo Admin Credit selecione "Supervisor", em seguida entre com o PIN e apresente o cartão no equipamento.

4 Excluir usuários

Menu>>Usuários>>Excluir>: Entre com o PIN desejado.

5 Apagar dados

Menu>>Opções>>Sistema>>Opção Avançada>>Apagar Dados

Obs: A opção Opção Avançada só é exibida quando o menu do equipamento é acessado por um usuário Supervisor

Utilize a mão de obra técnica especializada
Ponto Digital Network

Solicite: cat@pontodigitalnetwork.com.br