

**Lenox**<sup>®</sup>  
*sound*

**CR-730**

**Rádio Estéreo, CD Player e  
Rádio-Relógio com Duplo Alarme**

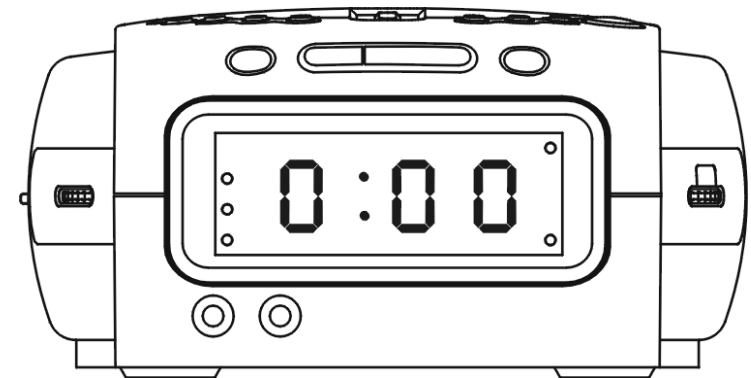

**Leia as instruções cuidadosamente antes de utilizar o aparelho**

## **Parabéns!**

Você acaba de se tornar proprietário de um aparelho de alta qualidade,  
Modelo **CR-730**

Leia atentamente este Manual de Instruções para que possa usufruir todas  
as funções do aparelho.

Agradecemos a sua escolha, pois sua satisfação é a nossa maior meta.

*Distribuidor Autorizado Lenoxx.*

# CERTIFICADO DE GARANTIA

## Prezado Consumidor:

O DISTRIBUIDOR AUTORIZADO LENOXX assegura ao proprietário-consumidor deste aparelho garantia contra qualquer defeito de material ou de fabricação que nele se apresentar no prazo de 180 (cento e oitenta) dias, sendo 90 (noventa) dias de prazo de garantia legal, mais 90 dias de cortesia, contados a partir da data de emissão da Nota Fiscal de Compras.

O DISTRIBUIDOR AUTORIZADO LENOXX restringe sua responsabilidade à substituição das peças defeituosas desde que, a critério de seu técnico credenciado, se constatem falhas em condições normais de uso.

**NÃO ESTÃO COBERTOS NA GARANTIA:** materiais plásticos, gabinetes, antenas e cabo de força.

O DISTRIBUIDOR AUTORIZADO LENOXX declara a garantia nula e sem efeito se este aparelho sofrer qualquer dano provocado por quedas, acidentes, agentes da natureza; houver uso em desacordo com o manual de instruções; ligação a rede elétrica imprópria; flutuações excessivas de energia elétrica; uso comercial; utilização de CDs piratas, de telemensagem ou de gravação particular; remoção ou rasura do número de série; apresentar sinais de violação, ajuste ou conserto por pes-

soa não credenciada pelo DISTRIBUIDOR AUTORIZADO LENOXX; se o produto for adquirido como saldo, mostruário, demonstração ou venda no estado, caracterizado por meio de nota fiscal de compra; ou ainda se o preço de venda for muito inferior ao praticado pelo mercado.

O DISTRIBUIDOR AUTORIZADO LENOXX obriga-se a prestar os serviços acima referidos, tanto os gratuitos como os remunerados, somente nas localidades onde mantiver oficinas de serviços, próprias ou especificamente autorizadas para atender este aparelho. O proprietário-consumidor será, portanto, o único responsável pelas despesas e riscos de transporte deste aparelho à oficina autorizada LENOXXSOUND mais próxima (ida e volta).

**NOTA:** Esta garantia não cobre os serviços de mão-de-obra de retirada, instalações e atendimentos em domicílio. Somente será válida com a apresentação da nota fiscal de compra do aparelho, desde que não apresente rasuras ou modificações.

Para elucidar qualquer dúvida, entre em contato com o nosso serviço de atendimento ao usuário pelo telefone **3339-9954** (São Paulo e Grande SP) e **DDG 0800 - 77 29 209** (demais localidades).



## IMPORTANTES INSTRUÇÕES DE SEGURANÇA

### CUIDADO:

A FIM DE PREVENIR PERIGO DE INCÊNDIO OU DE CHOQUE ELÉTRICO, NÃO UTILIZE O PLUGUE DO APARELHO COM UMA EXTENSÃO DE MÚLTIPLAS TOMADAS, RECEPTÁCULO OU OUTRO TIPO DE TOMADA, A NÃO SER QUE AS LÂMINAS DO PLUGUE POSSAM SER INSERIDAS TOTALMENTE DE FORMA A EVITAR QUE FIQUEM EXPOSTAS. NÃO EXPONHA ESTE APARELHO À CHUVA OU UMIDADE.

	<b>CUIDADO</b> <b>RISCO DE CHOQUE ELÉTRICO</b> <b>NÃO ABRA</b>	
Este símbolo de um raio com uma seta, dentro de um triângulo equilátero, serve para alertar o usuário da presença de voltagem perigosa no interior do produto, que teria magnitude suficiente para constituir risco de choque elétrico nas pessoas circundantes.	Aviso: para reduzir o risco de choque elétrico, não remova ou abra o gabinete do aparelho. Não há peças internas que possam ser consertadas pelo usuário. Consulte um técnico especializado.	O ponto de exclamação dentro de um triângulo equilátero serve para alertar o usuário da presença de instruções importantes de funcionamento e manutenção (serviço) no folheto que acompanha o aparelho.

1. Leia essas instruções.
2. Guarde essas instruções.
3. Observe todos os alertas.
4. Siga todas as instruções.
5. Não utilize este aparelho perto da água.
6. Limpe somente com um pano seco.
7. Não obstrua as aberturas para ventilação. Instale de acordo com as instruções do fabricante.
8. Não instale próximo a fontes de calor, como radiadores, medidores de calor, fogões ou outros aparelhos (incluindo amplificadores) que produzem calor. Não desconsidere a finalidade de segurança do plugue polarizado ou tipo com fio terra. Um plugue polarizado possui dois pinos chatos, sendo um mais largo que o outro. Um plugue com ligação à terra possui dois pinos chatos e um terceiro pino redondo para a ligação à terra. O pino chato mais largo é feito para sua segurança. Se o plugue não servir em sua tomada, consulte um electricista para substituir a tomada obsoleta.
10. Proteja o cabo do aparelho contra pisadelas ou pressões principalmente nos plugues, nos receptáculos de acomodação e nos pontos de onde o cabo sai do aparelho.
11. Utilize somente acessórios especificados pelo fabricante.
12. Desligue o aparelho da tomada durante tempestades ou quando não for utilizado por longos períodos de tempo.
13. Faça reparos somente com pessoal qualificado. Reparos são necessários quando o aparelho sofreu danos de qualquer espécie, tais como cabo de alimentação danificado, foi derramado líquido sobre o aparelho ou objetos caíram sobre o aparelho ou ele ficou exposto à chuva ou umidade, não funciona normalmente ou caiu acidentalmente.
14. Este aparelho não deve ficar exposto a goteiras ou respingos de água e não se deve colocar objetos com líquidos, como vasos, sobre o aparelho.

**Cuidados com a umidade:** Os produtos não devem ficar expostos a gotteiras ou respingos de água e não devem ser colocados sobre o aparelho objetos que contenham líquidos, como vasos.

**Cuidados com a ventilação:** Durante o uso, a ventilação normal do aparelho não deve ser bloqueada.

## LOCALIZAÇÃO DOS CONTROLES E INDICADORES

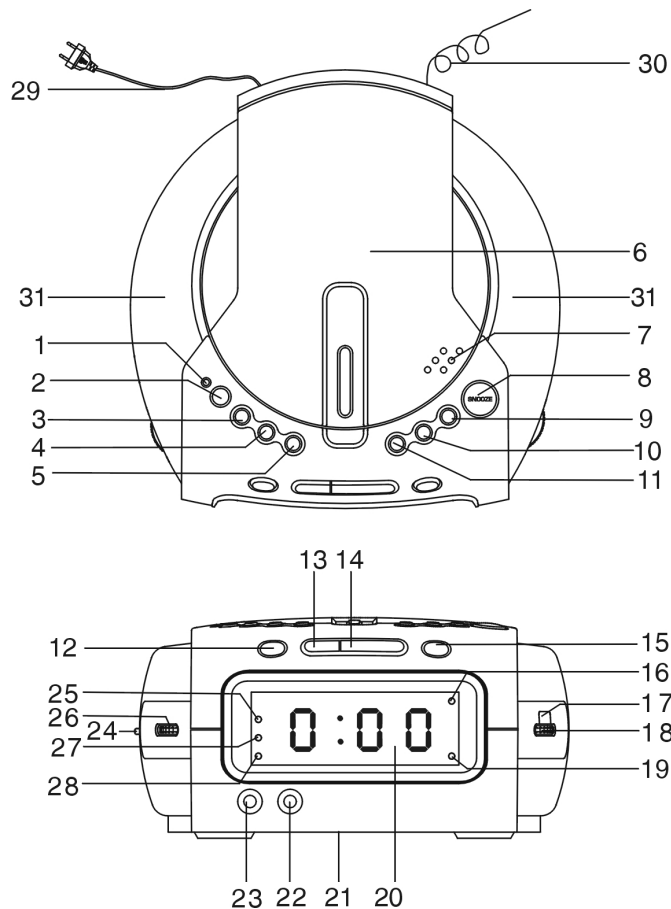

1. Indicador LED aparelho ligado (**POWER 'On'**)
2. Botão Desligar Alarme/Aparelho (**ALARM.OFF/POWER**)
3. Botão Ajuste/Programação Relógio (**CLK-ADJ/PROG.**)
4. Botão Rádio/Banda (**RADIO/BAND**)
5. Botão Alarme 1 Liga/Desliga (**ALARM 1 ON/OFF**)
6. Compartimento do CD
7. Porta do CD – Abrir/Fechar (Open/Close)
8. Botão **SNOOZE**
9. Botão **SLEEP**
10. Botão Ajuste/Display do Alarme (**ALARM SET/DISPLAY**)

## ESPECIFICAÇÕES

### SEÇÃO DE CD

Canais:	2 canais
Pick-up óptico:	3 raios laser
Resposta de frequência:	100Hz - 16K Hz

### SEÇÃO DO RÁDIO

Ondas Receptoras:	AM/FM
Faixa de Sintonia:	AM 540 – 1600 kHz FM 87.5 – 108 MHz

### ASPECTOS GERAIS

Potência de Saída:	Máximo 2 x 1.2 W
Tomada de Fones de Ouvido:	3,5mm
Fonte de Alimentação:	AC 110 a 230V ~ 60 Hz DC 9V(006P)-PARA RESERVA DO RELÓGIO
Peso	Aproximadamente 1,5 kg
Dimensões	Aproxim. 210mm (C) x 215mm (L) x 105mm (Al)
Consumo de Energia:	16W

### ACESSÓRIOS

Livreto de Instruções	1
Cabo de Alimentação	1

**Obs.:** As especificações estão sujeitas a modificações para melhoria contínua, portanto, reservamo-nos o direito a tais modificações sem aviso prévio.

## Controle de Luminosidade (opcional)

O seletor de controle de luminosidade **DIMMER** do display, localizado no lado direito do gabinete do aparelho vem colocado no nível alto (**HIGH**), de nossa fábrica.

Se você achar que o display está muito claro para dormir, deslize o seletor **DIMMER** para a posição **LOW**.

## CUIDADOS E MANUTENÇÃO

### Cuidados com o Disco Compacto (CD)

- Para retirar um disco de seu estojo ou envelope, pressione no centro do estojo e levante o disco, segurando-o com cuidado pelas bordas.

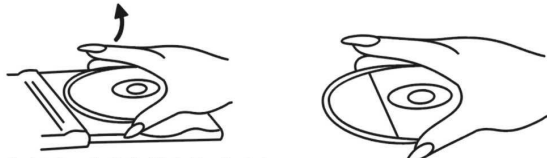

- Impressões digitais e poeira devem ser cuidadosamente limpas da superfície gravada do disco, utilizando um pano macio. Diferentemente dos discos convencionais, os discos compactos não possuem ranhuras que acumulam poeira e sujeiras microscópicas, portanto, limpá-los gentilmente com um pano macio removerá a maior parte das partículas. Esfregar gentilmente em linha reta partindo do centro do disco para a periferia. Partículas pequenas de poeira e manchas leves não causam nenhum efeito na qualidade de reprodução.

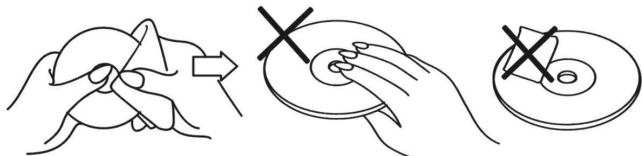

- Limpe o disco periodicamente com um pano macio, sem pelos e seco. Nunca utilize detergentes ou materiais abrasivos para limpar o disco. Se necessário, use um kit de limpeza de CD.
- Nunca escreva ou coloque etiquetas na superfície dos discos compactos.

### Cuidado com o Gabinete do Aparelho

- Se o gabinete tornar-se empoeirado, limpe-o com um pano macio e seco. Não utilize cera ou sprays de polimento no gabinete.
- Se o painel frontal tornar-se sujo ou com marcas de dedos, ele pode ser limpo com um pano macio, levemente umedecido em solução de sabão neutro e água. Nunca utilize panos que riscuem ou polimentos, porquanto prejudicarão o acabamento do aparelho.

### Cuidado

Jamais permita que água ou outros líquidos penetrem no interior do aparelho ao fazer a limpeza.

11. Botão Alarme 2 Liga/Desliga (**ALARM 2 ON/OFF**)
12. Botão Ajuste Horário (decrecente) e Busca rápida reversa (**TIME-DN/F.REW**)
13. Botão **STOP CD**
14. Botão **PLAY/PAUSE CD**
15. Botão Ajuste Horário (crescente) e Busca rápida no CD para frente (**TIME-UP/F.FWD**)
16. Indicador **SLEEP**
17. Indicador Sintonia do Rádio
18. Controle de Sintonia (**TUNING**)
19. Indicador de **FM**
20. Display em LED
21. Compartimento da Bateria
22. Tomada Auxiliar (**AUX**)
23. Tomada para Fones de Ouvido
24. Controle de Luminosidade (Opcional)
25. Indicador do Alarme 1 (**ALARM 1**)
26. Controle de **VOLUME**
27. Indicador do Alarme 2 (**ALARM 2**)
28. Indicador da Banda (**AM/PROG.**)
29. Cabo de Alimentação CA (Corrente Alternada)
30. Fio de Antena FM
31. Alto-falantes

### Fonte de Alimentação

Este sistema é projetado para operar somente na corrente doméstica de 110 a 230VAC 60Hz. Se o sistema for conectado a qualquer outra fonte de alimentação poderá causar danos ao sistema e esse dano não é coberto pela garantia.

### Sistema de Bateria de Suporte

Este aparelho utiliza uma única bateria de 9 Volts (não inclusa) para manter o horário e os ajustes de alarme no caso de desligamento acidental da tomada ou na falta temporária de energia elétrica. Recomendamos que instale uma bateria alcalina de marca conhecida para maior duração e melhor desempenho. Para manter o sistema de bateria em operação, deve-se trocar a bateria a cada 6 a 9 meses. Algumas pessoas acham conveniente trocar as baterias de seus relógios, rádio relógios e detectores de fumaça no início e no final do horário de verão.

## INSTRUÇÕES DE FUNCIONAMENTO

### Como Ajustar o Horário e o Dia

**OBS.:** Ligue o cabo do aparelho na tomada de CA (Corrente Alternada). Certifique-se de utilizar uma tomada que está sempre ligada. Não utilize uma tomada que é controlada por interruptor de parede.

1. Quando o aparelho é ligado pela primeira vez, o display do relógio ficará piscando em "0:00" (Meia noite).
2. Aperte e segure o botão AJUSTE/PROGRAMA RELÓGIO (**CLK-ADJ/PROG.**), por pelo menos dois segundos, até que somente os dígitos da hora continuem a piscar.
3. Enquanto os dígitos da Hora estiverem piscando, aperte os botões HORÁRIO-(decrecente)/BUSCA rápida REVERSA (**TIME-DN/F.REW**) ou HORÁRIO-(Crescente)/BUSCA rápida P/FRENTE **TIME-UP/F.FWD** repetidamente até chegar à hora correta.

- Quando a hora correta estiver piscando, aperte novamente o botão AJUSTE/PROGRAMA RELÓGIO (**CLK-ADJ/PROG.**) Os dígitos dos minutos começarão a piscar.
- Enquanto os dígitos dos minutos estiverem piscando, aperte o botão HORÁRIO-P/BAIXO/BUSCA REVERSA (**TIME-DN/F.REW**) ou HORÁRIO-P/CIMA/BUSCA rápida P/FRENTE (**TIME-UP/F.FWD**) repetidamente até chegar aos minutos corretos.
- Aperte o botão AJUSTE/PROGRAMA RELÓGIO (**CLK-ADJ/PROG.**). O indicador do Dia “d:1” começará a piscar.
- Enquanto o indicador do dia estiver piscando, aperte o botão HORÁRIO-P/BAIXO/BUSCA REVERSA (**TIME-DN/F.REW**) ou HORÁRIO-P/CIMA/BUSCA P/FRENTE (**TIME-UP/F.FWD**) repetidamente até chegar ao dia da semana correto. (1 = Segunda-feira, 2 = Terça-feira, etc.)
- Quando o 'dia' correto (dígito) aparecer no dial, aperte o botão AJUSTE/PROGRAMA RELÓGIO (**CLK-ADJ/PROG.**) mais uma vez para sair do modo de ajuste do relógio. O display pára de piscar e retorna ao horário correto e o relógio começa a funcionar.

**IMPORTANTE:** Após pressionar o botão AJUSTE/PROGRAMA RELÓGIO (**CLK-ADJ/PROG.**), você deve proceder aos ajustes dentro de 10 segundos enquanto o display estiver piscando. Após 10 segundos o display pára de piscar e não podem ser feitos ajustes. Se isso ocorrer, você deve iniciar no Passo 2 acima e reiniciar o processo de ajuste do horário.

### Como Ouvir Rádio

- Aperte o botão Desliga ALARME/APARELHO (**ALARM OFF/POWER**) na parte superior do painel para ligar o aparelho ‘On’. O indicador LED acenderá.
- Aperte o botão **RADIO/BAND** para selecionar a função Rádio. O indicador **AM/PROGRAM** ou o indicador **FM** acenderá para confirmar a banda que foi selecionada. Aperte o botão **RADIO/BAND** novamente para mudar entre as bandas **AM** e **FM**.
- Gire o controle de sintonia (**TUNING**) à direita do painel para sintonizar a estação desejada.
- Gire o controle de **VOLUME** à esquerda do painel, para ajustar o nível de volume.
- Ao terminar de ouvir o rádio, aperte no botão Desliga ALARME/APARELHO (**ALARM OFF/POWER**) para desligar o aparelho (Off). O indicador LED (**POWER**) se apagará.

### Informações sobre a Antena AM

A antena AM, formada por uma barra de ferrite, está dentro do gabinete. Se a recepção em AM for insatisfatória, tente girar levemente o aparelho até que encontre a direção que proporcione melhor recepção na estação desejada.

### FM

Certifique-se de que o fio da antena de FM esteja completamente estendido. Talvez você tenha de variar a direção do fio de antena para localizar a posição que proporcione a melhor recepção.

### Como Tocar Discos Compactos (CDs)

**OBS.:** Embora este CD player possa ler discos CD-R e CD-RW, além de discos normais de CD,, a operação com discos CD-R/RW pode ser afetada pelo tipo de software que foi utilizado para criar os discos, como também a qualidade e as condições da mídia virgem que estiver utilizando. Não se pode garantir 100% de funcionamento. Isso não é indicação de existência de um problema no tocador de discos.

### Temporizador para Dormir com Música

Você pode utilizar o timer para dormir e adormecer com o Rádio ou CD tocando pelo tempo que desejar (no máximo 90 minutos) e o aparelho desliga automaticamente.

- Aperte o botão **ALARM OFF/POWER** para ligar o aparelho. Opere o Rádio ou CD como normalmente. Ajuste o volume no nível desejado. O nível que você selecionar para Dormir com Música é o mesmo nível que você ouvirá quanto soar o despertador de manhã.
- Aperte e mantenha pressionado o botão **SLEEP** para selecionar o tempo desejado, desde 90 minutos a um minuto. O indicador SLEEP acenderá ‘On’.
- Quando o display mostrar o tempo desejado, solte o botão **SLEEP**. Após 5 segundos o display volta para a hora correta no relógio. O Rádio ou CD continuará tocando até que a contagem do temporizador chegue a “00” e então desligará automaticamente.
- Para interromper o Rádio ou CD antes do tempo chegar a “00”, pressione o botão **ALARM OFF/POWER** para desligar o aparelho “off”.

### **Observações:**

Se você ajustou o tempo para dormir em 90 ou 60 minutos e estiver tocando um CD que tem duração de 48 minutos, por exemplo, a música parará no final do disco.

### Tomada Auxiliar (Cabo de conexão não incluído)

Este aparelho inclui uma entrada auxiliar **AUX** permitindo que você ligue dispositivos externos, como player MP3 portátil, e ouça música armazenada em seus aparelhos externos através dos alto-falantes deste rádio.

Ligue a tomada de fone de ouvido de seu dispositivo na tomada auxiliar **AUX** do aparelho, localizada no painel frontal. O cabo de conexão não é incluído no fornecimento.

### **IMPORTANTE:**

Quando conectar um cabo na tomada auxiliar **AUX** deste aparelho, o seletor de “função” muda automaticamente de Rádio ou CD para Entrada Auxiliar. Você deve desligar o cabo da tomada auxiliar para poder ouvir Rádio ou CD novamente.

Depois de ligar seu dispositivo externo na tomada auxiliar **AUX** ajuste lentamente o controle de volume do aparelho e de seu dispositivo externo para o nível desejado. Observe que se o controle de **VOLUME** neste rádio for colocado em nível muito baixo, enquanto o **VOLUME** de seu dispositivo externo for colocado muito alto, o som sairá distorcido.

Lembre-se de desconectar o cabo depois do uso para poder ouvir novamente o Rádio ou o CD player.

**OBS.:** Se uma fonte de áudio externa estiver conectada na tomada auxiliar **AUX** no horário de despertar, o alarme passará automaticamente ao modo Buzzer (cigarra), independente do modo selecionado.

### Entrada para Fones de Ouvido

Este aparelho inclui uma tomada de 3,5mm para fones de ouvido (**PHONES**) no painel frontal. Isso permite que se liguem fones de ouvido estéreos (não incluídos) para ouvir sem perturbar os outros. Quando os fones estão ligados, os alto-falantes embutidos ficam automaticamente desligados.

**IMPORTANTE!** Ao utilizar fones de ouvido estéreos ajuste sempre o volume a um nível baixo antes de colocar os fones nos ouvidos. Depois ajuste gradualmente o volume ao nível desejado.

Lembre-se de que a audição prolongada com fones de ouvido em volume elevado pode eventualmente causar perda de audição.

## Despertar com Cigarra (Buzzer)

1. Verifique o horário de despertar estabelecido no Alarme 1, Alarme 2, ou em ambos os alarmes e ajuste os horários de despertar, se necessário.
2. Pressione o botão **ALARM 1** e/ou **ALARM 2** uma vez. Os indicadores **AL1** e/ou **AL2** aparecerão em Vermelho.
3. No horário selecionado para despertar a cigarra (buzzer) disparará e continuará soando durante uma hora e depois parará automaticamente e se reajustará para o mesmo horário no dia seguinte.
4. Para interromper a cigarra de imediato, aperte o botão **ALARM OFF/POWER**.

## Despertar com Rádio

1. Verifique o horário de despertar estabelecido no Alarme 1, Alarme 2, ou em ambos os alarmes e ajuste os horários de despertar, se necessário.
2. Ligue o Rádio 'On', sintonize a estação desejada e ajuste o controle do **VOLUME** no nível desejado, depois desligue o rádio 'Off' novamente.
3. Aperte o botão **ALARM 1** e/ou **ALARM 2** duas vezes. Os indicadores **AL1** e/ou **AL2** aparecerão em Verde.
4. No horário selecionado para despertar o Rádio será ligado e continuará ligado durante uma hora e depois parará automaticamente e se reajustará para o mesmo horário no dia seguinte.
5. Para interromper o Rádio de imediato, aperte o botão **ALARM OFF/POWER**.

## Despertar com CD

1. Verifique o horário de despertar estabelecido no Alarme 1, Alarme 2, ou em ambos os alarmes e ajuste os horários de despertar, se necessário.
2. Coloque um CD no CD player, comece a tocar o disco e ajuste o **VOLUME** no nível desejado. Depois aperte no botão **STOP** parando o disco e o botão **ALARM OFF/POWER** para desligar o aparelho 'Off'.
3. Pressione o botão **ALARM 1** e/ou **ALARM 2** três vezes. Os indicadores **AL1** e/ou **AL2** aparecerão em Amarelo.
4. No horário selecionado para despertar o CD player será ligado e continuará ligado durante uma hora ou até que termine o disco e depois parará automaticamente e se reajustará para o mesmo horário no dia seguinte.
5. Para interromper o CD player de imediato, aperte o botão **ALARM OFF/POWER**.

**OBS.:** Se não houver CD colocado no player, ou o CD estiver danificado, o aparelho mudará automaticamente para Buzzer (cigarra).

## Cancelamento dos Horários de Despertar

Para cancelar os alarmes completamente, aperte os respectivos botões **ALARM 1** e/ou **ALARM 2** até que os indicadores **AL1** e/ou **AL2** desapareçam.

## Snooze/Repetição do Alarme

Depois que o alarme soa de manhã, você pode pressionar o botão **SNOOZE** para dormir mais alguns minutos. O alarme será interrompido por aproximadamente seis minutos e começará a soar novamente. A operação Snooze pode ser repetida várias vezes, se desejado, mas depois de uma hora o alarme não soará mais.

## Reprodução Normal

1. Aperte o botão Desligar Alarme/Aparelho (**ALARM.OFF/POWER**) para ligar o aparelho 'On'. O indicador de LED acenderá.
2. Aperte o botão **PLAY/PAUSE** CD para ligar a função tocar CD.
3. Aperte na porta do CD na área marcada **OPEN/CLOSE** (Abrir/Fechar) para abrir a porta. Se ainda não o fez, remova o CD de imitação que protege o aparelho durante o transporte e jogue-o fora.
4. Coloque o disco no eixo central com o rótulo impresso voltado para cima. Pressione para baixo próximo ao centro do disco para certificar-se de que está bem assentado no eixo; aperte **OPEN/CLOSE** para fechar a porta do CD.
5. Dois traços "**cd-**" piscam enquanto o aparelho lê o índice do conteúdo do disco. O display mostrará o número de faixas por alguns segundos e depois retornará ao horário. Para visualizar o número da faixa a qualquer tempo durante a reprodução, pressione o botão **AJUSTE/DISPLAY ALARME (ALARM SET/DISPLAY)**. O número da faixa aparecerá por vários segundos e depois o display voltará ao horário.  
**Obs.:** Se o disco for colocado incorretamente, ou se o disco estiver riscado e não puder ser lido pelo player, aparecerá a mensagem "**cd00**" no display por alguns segundos e o display retornará ao horário.
6. Aperte o botão **CD PLAY/PAUSE** para iniciar a reprodução do disco. O display mostrará brevemente "**cd: 1**" (Faixa 1 (Track)) e começa a reprodução da faixa 1. Depois de alguns segundos o display retorna à hora.
7. Para uma breve pausa durante a reprodução, aperte o botão **CD PLAY/PAUSE**. Os dois pontos " : " no centro do display piscam brevemente e o som é interrompido, mas o disco continua a rodar. Aperte o botão **CD PLAY/PAUSE** novamente para cancelar a pausa e recomeçar a reprodução.
8. Para saltar para frente ou para trás às outras faixas, aperte repetidamente os botões **TIME-DN/F.REW** ou **TIME-UP/F.FWD**, até que o número da faixa desejada apareça no display. A reprodução será iniciada na faixa selecionada.
9. Para interromper a reprodução a qualquer momento, pressione o botão **CD STOP**. Após ter tocado a última faixa, o disco pára automaticamente. Aperte o botão **OPEN/CLOSE** para abrir a porta do CD e remover o disco.

### **Observação Importante:**

Você não pode parar de tocar o CD apertando o botão **ALARM OFF/POWER**. Você deve pressionar o botão **CD STOP** para interromper a reprodução de um disco e depois poderá apertar o botão **ALARM OFF/POWER** para desligar o aparelho.

## Para Iniciar a Reprodução a partir de Determinada Faixa do Disco

Coloque o disco e aguarde até que o display mostre o número total de faixas. Aperte os botões **TIME-DN/F.REW** ou **TIME-UP/F.FWD** para selecionar a faixa desejada. Enquanto o número da faixa estiver piscando, aperte o botão **CD PLAY/PAUSE**. A reprodução começará a partir da faixa selecionada e continuará até a última faixa do disco.

## Busca Rápida de Música

Você pode navegar rapidamente para frente e para trás dentro de uma faixa para localizar uma passagem musical específica.

Aperte e mantenha pressionado o botão **TIME-DN/F.REW** ou **TIME-UP/F.FWD** para iniciar a busca rápida. O display mostrará a faixa atual e o aparelho se moverá rapidamente para frente ou para trás. Quando atingir a passagem desejada, solte o botão **TIME-DN/F.REW** ou

**TIME-UP/F.FWD** e continue a reprodução normal.

**Obs.:** O nível de volume é automaticamente reduzido durante a busca rápida da música.

## **Reprodução Programada**

O CD player neste aparelho possui uma memória programável para 20 faixas, o que permite que você programe a reprodução em qualquer disco somente das faixas que deseja ouvir e na ordem exata em que deseja ouvi-las. Você pode também programar determinada faixa ou faixas para tocar mais de uma vez, se desejado.

**Obs.:** A programação só pode ser feita enquanto o player estiver no modo Stop. Se um disco estiver tocando, aperte o botão **CD STOP** para interromper a reprodução antes de fazer os passos de programação abaixo.

1. Ligue o aparelho 'On', aperte o botão **CD PLAY/PAUSE** para selecionar a função CD e coloque o disco desejado no player. Aguarde até que o player leia o disco e mostre o número total de faixas.
2. Aperte o botão **CLK.ADJ/PROG.** O indicador **AM/PROG.** e o Número do Programa "01" piscarão indicando que você pode selecionar a primeira faixa a ser programada.
3. Aperte os botões **TIME-DN/F.REW** ou **TIME-UP/F.FWD** para selecionar a primeira faixa. A faixa desejada pisca e fica em display. Exemplo: Faixa "7".
4. Aperte o botão **CLK-ADJ/PROG.** novamente. A faixa selecionada é inserida na memória número 01 e o display avançará para o "02" e pisca indicando que você pode selecionar a próxima faixa a ser programada.
5. Repita os passos 3 e 4 para programar até 20 faixas na memória.
6. Após haver programado as faixas desejadas, pressione o botão **CD PLAY/PAUSE** para começar a reproduzir o programa **AM/PROG.** O indicador pára de piscar e permanece ligado ("on"). A reprodução começará na primeira faixa que você programou e continuará até que todas as faixas programadas sejam tocadas.

Assim que cada faixa programada tocar, o display mostrará brevemente o número da faixa que está sendo tocada e depois voltará à hora do relógio.

**Obs.:**

- Após todas as faixas programadas terem tocado, o player pára, mas o programa permanece na memória. Aperte o botão **CLK.ADJ/PROG.** e depois **CD PLAY/PAUSE** para reiniciar a reprodução da programação.
- Para limpar o programa da memória depois que o disco pára, pressione o botão **CLK.ADJ/PROG.** e depois o botão **STOP.** Ao abrir a porta do CD, pressionando o botão **ALARM OFF/POWER** para desligar o aparelho, ou mudando para a função **RADIO** também limpa o programa.

## **Ajuste do Horário de Despertar**

Este rádio relógio possui dois alarmes separados para despertar e que podem ser utilizados independentemente. Para estabelecer ou ajustar a hora de despertar, proceda da seguinte forma:

1. Pressione e mantenha pressionado o botão **ALARM SET/DISPLAY** por pelo menos dois segundos, até que somente os dígitos da Hora e o indicador AL 1 (Alarme 1) estejam piscando.
2. Enquanto os dígitos da Hora do Alarme 1 estiverem piscando, pressione o botão **TIME-DN/F.REW** ou o botão **TIME-UP/F.FWD** repetidamente para colocar a hora certa para despertar. Exemplo: 7:00 AM (7 horas da manhã)

3. Quando a hora correta de despertar estiver piscando, aperte o botão **CLK. ADJ/PROG.** novamente. Os dígitos da Hora param de piscar e os dígitos dos minutos começam a piscar.
4. Enquanto os dígitos dos minutos estiverem piscando, aperte no botão **TIME-DN/F.REW** ou no botão **TIME-UP/F.FWD** repetidamente, para ajustar o display nos minutos corretos para despertar.
5. Quanto o horário de despertar desejado aparecer no display do Alarm 1, pressione o botão **CLK. ADJ/PROG.** para armazenar o horário de despertar no Alarme 1 na memória de horário. O indicador do Alarme 2 **AL2** e os dígitos da Hora do Alarme 2 começarão a piscar. **Obs.:** Se você não precisa ajustar o Alarme 2 para despertar, simplesmente aguarde 10 segundos. Após 10 segundos o display do Alarme 2 pára de piscar e o relógio volta à hora correta.
6. Enquanto os dígitos da Hora do Alarme 2 estiverem piscando, pressione o botão **TIME-DN/F.REW** ou o botão **TIME-UP/F.FWD** repetidamente para colocar a hora certa para despertar. Exemplo: 9:00 AM (9 horas da manhã)
7. Quando a hora correta de despertar estiver piscando, pressione o botão **CLK. ADJ/PROG.** novamente. Os dígitos da Hora param de piscar e os dígitos dos minutos começam a piscar.
8. Enquanto os dígitos dos minutos estiverem piscando, aperte no botão **TIME-DN/F.REW** ou no botão **TIME-UP/F.FWD** repetidamente, para ajustar o display nos minutos corretos para despertar.
9. Quando o horário desejado para despertar no Alarme 2 estiver aparecendo no display, aperte o botão **CLK. ADJ/PROG.** para armazenar o horário de despertar do Alarme 2 na memória de horário. O display parará de piscar e retornará à hora correta no relógio. O indicador do Alarme 2 desaparecerá.

**IMPORTANTE:** Depois de pressionar o botão **CLK. ADJ/PROG.** você deve proceder aos ajustes de horário dentro de 10 segundos, enquanto o horário de despertar estiver piscando. Após 10 segundos o horário de despertar pára de piscar e o display retorna à hora correta no relógio e não podem ser feitos ajustes no horário de despertar. Se isso ocorrer, você deve iniciar pelo Passo 1 acima e começar o processo de ajuste de horário novamente.

## **Ligar os Alarmes / Selecionar o Modo Despertar**

Após haver ajustado os horários de despertar em um ou ambos os alarmes, você deve apertar o botão respectivo, **ALARM 1** e/ou **ALARM 2** uma, duas ou três vezes, para ativar os alarmes e selecionar o modo despertar.

A cor dos indicadores dos alarmes **AL1** e **AL2** mudará de acordo com o modo despertar que você selecionar – Buzzer (cigarra), Rádio ou CD.

**OBS.:** Qualquer dos modos que selecionar – Buzzer, Rádio ou CD – aplicar-se-á a ambos os alarmes.

- Pressione o botão do **ALARM 1** ou **ALARM 2** uma vez. O indicador **AL** é **Vermelho**. Isso indica que o modo **Despertar com Buzzer** foi selecionado e o alarme está ligado 'On'.
- Pressione o botão **ALARM 1** ou **ALARM 2** duas vezes. O indicador **AL** é **Verde**. Isso indica que o modo de **Despertar com Rádio** foi selecionado e está ligado 'On'.
- Pressione o botão **ALARM 1** ou **ALARM 2** três vezes. O indicador **AL** é **Amarelo**. Isso indica que o modo de **Despertar com CD** foi selecionado e está ligado 'On'.
- Pressione o botão **ALARM 1** ou **ALARM 2** quatro vezes e os indicadores **AL1** ou **AL2** desaparecerão. Isso indica que os alarmes estão cancelados.