

- FR** Notice d'utilisation du radio réveil avec projection de l'heure
- IT** Manuale d'uso radiosveglia manuale con proiezione dell'ora
- ES** Manual de instrucciones radio despertador con proyector de hora
- PT** Manual de instruções rádio relógio com projetor tempo
- GR** Εγχειρίδιο χρήσης rádio αφύπνισης με προβολή της ώρας

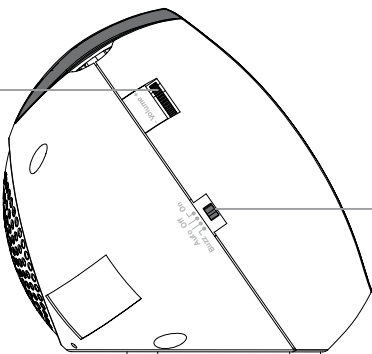

SCHÉMA 1

Molette pour régler le volume



Marche / arrêt
Choix du mode
d'alarme

SCHÉMA 2

Réglage des heures
Réglage et arrêt de l'alarme
Réglage de l'heure et activation du projecteur
Mise en marche avec arrêt programmé

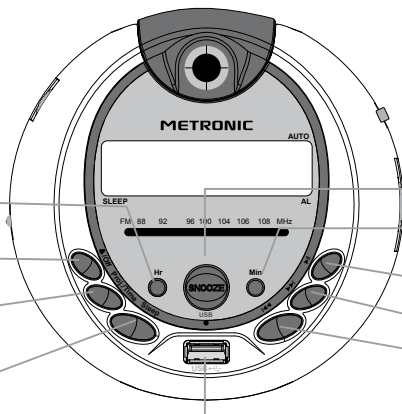

Arrêt temporaire de l'alarme

Réglage des minutes

Lecture et pause

Titre suivant

Titre précédent

Port USB

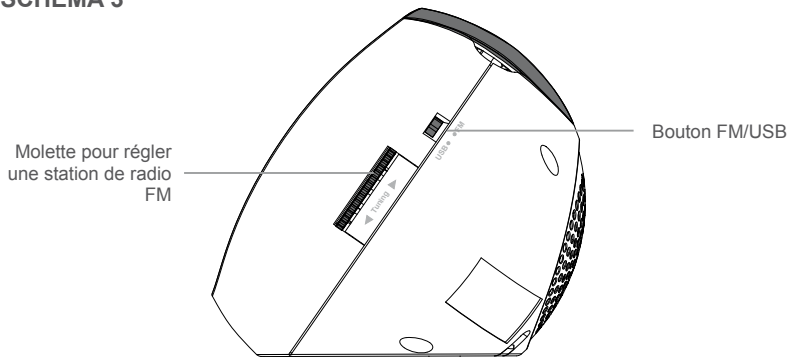

Comment régler l'heure de votre radio réveil

- Branchez le radio réveil sur le secteur. L'afficheur indique 0 : 00.
- Appuyez sur le bouton **Proj/Time** jusqu'à ce que l'heure clignote.
- Réglez les heures avec le bouton **Hr** et les minutes avec le bouton **Min**.
- Appuyez sur le bouton **Proj/Time** ou patientez quelques secondes.

Comment régler l'alarme de votre radio réveil

- Appuyez sur le bouton **▲/Off** jusqu'à ce que l'heure de l'alarme s'affiche et clignote.
- Réglez les heures avec le bouton **Hr** et les minutes avec le bouton **Min**.
- Appuyez sur le bouton **▲/Off** ou patientez quelques secondes.
- Mettez le bouton **Off/On/Buzz/Auto** sur **Auto** ou **Buzz** :
 - La fonction **Auto** va vous permettre de vous réveiller avec la radio ou la musique de votre clé USB selon la position du bouton **USB/FM** (schéma 3).
 - La fonction **Buzz** va vous permettre de vous réveiller avec le son du Buzzer.



Note : en mettant des piles (2 x AA LR6 - 1,5V non fournies) dans le compartiment à piles, le radio réveil garde l'heure en mémoire en cas de coupure du secteur.

Comment arrêter l'alarme de votre radio réveil

Lorsque le réveil sonne il y a trois façons de l'arrêter :

- Arrêt définitif, poussez le bouton **Off/On/Buzz/Auto** sur **Off**.
- Arrêt quotidien, appuyez sur **▲/Off** l'alarme s'arrête jusqu'au lendemain à la même heure.
- Arrêt temporaire, appuyez sur le bouton **Snooze** et le réveil s'arrêtera mais se déclenchera à nouveau après quelques minutes.

Comment écouter de la musique avec votre radio réveil

Pour écouter la radio, mettez le bouton **USB/FM** sur la position **FM**, poussez le bouton **Off/On/Buzz/Auto** sur **On** puis tournez la molette **Tuning** pour choisir votre radio.

Pour écouter la musique de votre clé USB, mettez le bouton **USB/FM** sur la position **USB**, poussez le bouton **Off/On/Buzz/Auto** sur **On**. La touche **▶▶I** sert à accéder au titre suivant et la touche **I◀◀** sert à accéder au titre précédent.

A quoi sert la fonction Sleep ?

La fonction **Sleep** (schéma 2) permet de vous endormir avec de la musique (radio ou clé USB).

Pour programmer la fonction Sleep poussez le bouton **Off/On/Buzz/Auto** sur **Off**, appuyez sur le bouton **Sleep** plusieurs fois pour régler la durée d'écoute.

Comment régler le projecteur

- Appuyez sur le bouton **Proj./Time** pour allumer le projecteur.
- Dirigez-le vers un mur ou le plafond.
- Tournez la molette pour régler la netteté.

Caractéristiques

- PORT USB :
 - Compatible tout type de clé USB
 - SON :
 - Haut-parleur : 0,5W
 - Système audio : mono
 - Réglage du volume
 - TUNER :
 - FM Radio
 - Réglage manuel
 - RÉGLAGE DE L'HEURE
 - Réglage unique des heures projetées et affichées
 - AFFICHAGE : LED rouges
 - PROJECTION DE L'HEURE :
 - Ajustable
 - Netteté réglable
 - LED rouges
- FONCTIONS :
 - MP3 : permet d'écouter des fichiers MP3 grâce au port USB
 - Sleep : permet de s'endormir sur un fond musical, avec arrêt automatique
 - Snooze : répétition de l'alarme
 - ALIMENTATION :
 - Sur secteur
 - Piles de sauvegarde : 2 x AA LR6 - 1,5V (non fournies)
 - CONSOMMATION :
 - 5W en marche
 - 1W en veille



Ce logo signifie qu'il ne faut pas jeter les appareils hors d'usage avec les ordures ménagères.

Les substances dangereuses qu'ils sont susceptibles de contenir peuvent nuire à la santé et à l'environnement.

Faites reprendre ces appareils par votre distributeur ou utilisez les moyens de collecte sélective mis à votre disposition par votre commune.



www.metronic.com/a/garantie.php

Conformément aux obligations faites par le respect de la norme EN 60065, nous attirons votre attention sur les éléments de sécurité suivants. Il convient de ne pas obstruer les ouvertures d'aération avec des objets tels que journaux, nappes, rideaux, etc. Une distance minimale de 5 cm est requise autour de l'appareil pour assurer une aération suffisante. Il convient de ne pas placer sur l'appareil, ou à proximité, des sources de flammes nues telles que des bougies allumées. L'appareil ne doit pas être exposé à des égouttements d'eau ou des éclaboussures et de plus, aucun objet rempli de liquide tel que des vases ne doit être placé sur l'appareil. Lorsque la prise d'alimentation est utilisée comme dispositif de déconnexion, ce dispositif doit demeurer aisément accessible. Par respect de l'environnement et de la réglementation, les piles usagées ne doivent pas être jetées avec les ordures ménagères. Elles doivent être collectées, par exemple, dans votre point de vente où un container spécifique est mis à votre disposition.

FIGURA 1

IT

Manopola per
regolare il volume

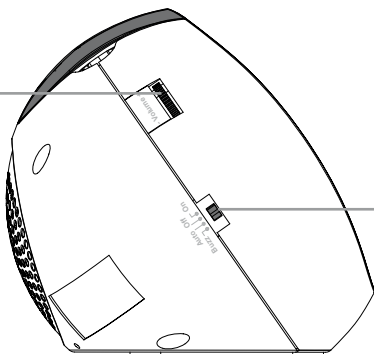

On / off
Selezione della
modalità di allarme

FIGURA 2

Impostazione ore
Impostazione
e spegnimento
dell'allarme

Impostazione ora
e attivazione del
proiettore

Avvio con spegni-
mento program-
mato

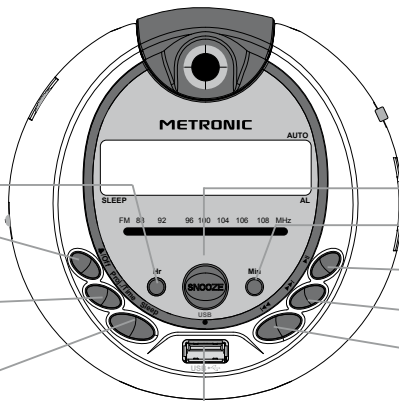

Spegnimento
temporaneo
dell'allarme

Impostazione
minuti

Riproduzione e
pausa

Brano successivo

Brano precedente

Porta USB

FIGURA 3

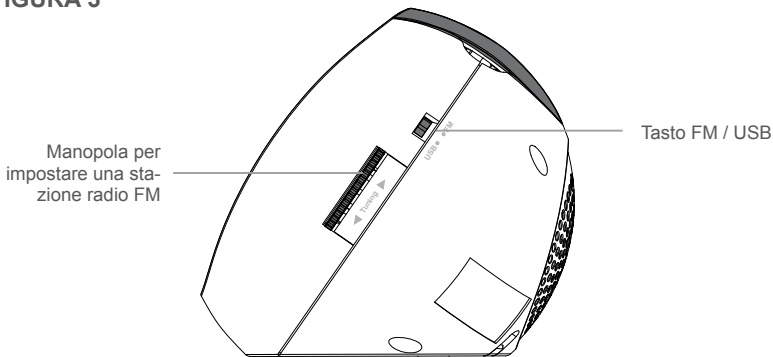

Come impostare l'ora della radiosveglia

- Collegare la radiosveglia alla rete elettrica. Il display visualizza 0 : 00.
- Premere il pulsante **Proj/Time** fino a quando l'ora lampeggia.
- Impostare le ore con il pulsante **Hr** ed i minuti con il pulsante **Min**.
- Premere il pulsante **Proj/Time** o attendere pochi secondi

Come impostare l'allarme della radiosveglia

- Premere il pulsante **▲/Off** fino a visualizzare l'ora dell'allarme lampeggiante.
- Impostare le ore con il pulsante **Hr** ed i minuti con il pulsante **Min**.
- Premere il pulsante **▲/Off** o attendere pochi secondi.
- Selezionare **Auto** o **Buzz** con la manopola **Off/On/buzz/Auto** :
 - La funzione **Auto** permette di svegliarsi con la radio o la musica dalla chiavetta USB, a seconda della posizione del tasto **USB/FM** (Figura 3).
 - La funzione **Buzz** permette di svegliarsi al suono del buzzer..



Nota: posizionando le batterie (2 x AA LR6 -1,5 V non incluse) nel vano batteria, la sveglia mantiene l'ora in memoria in caso di mancanza di corrente.

Come fermare l'allarme della radiosveglia

Quando la sveglia suona ci sono tre modi per fermarla:

- Spegnimento definitivo, selezionare **Off** con il tasto **Off/On/Buzz/Auto**.
- Spegnimento giornaliero, premere il tasto **▲/Off** l'allarme si spegne fino al giorno successivo alla stessa ora.
- Spegnimento temporaneo, premere il tasto **Snooze** e l'allarme si fermerà, ma suonerà dopo pochi minuti.

Come ascoltare musica con la radiosveglia

Per ascoltare la radio, selezionare **FM** con il pulsante **USB/FM**, selezionare **On** con il tasto **Off/On/Buzz/Auto** e quindi ruotare la manopola **Tuning** per scegliere la stazione radio.

Per ascoltare la musica dalla chiavetta **USB**, selezionare **USB** con il pulsante **USB/FM**, selezionare **On** con il tasto **Off/On/Buzz/Auto**. Il tasto **▶▶** consente di accedere al brano successivo e il tasto **◀◀** serve per accedere al titolo precedente.

La funzione Sleep

Grazie alla funzione **Sleep** (Figura 2) è possibile addormentarsi con la musica (radio o chiavetta **USB**). Per impostare la funzione **Sleep**, selezionare **Off** con il tasto **Off/On/Buzz/Auto**, quindi premere ripetutamente il tasto **Sleep** per impostare la durata di riproduzione.

Come regolare il proiettore

- Premere il pulsante **Proj./Time** per accendere il proiettore.
- Puntare il proiettore verso una parete o il soffitto.
- Girare la manopola per regolare la messa a fuoco.

Caratteristiche tecniche

- PORTA USB:
 - Compatibile con qualsiasi tipo di chiavetta USB
- AUDIO:
 - 0,5 W
 - Sistema audio: Mono
 - Regolazione del volume
- TUNER:
 - Radio FM
 - Regolazione manuale
- IMPOSTAZIONE ORA
 - Impostazione unica delle ore proiettate e visualizzate
- DISPLAY: Led rosso
- PROIEZIONE ORA:
 - Regolabile
 - Nitidezza regolabile
 - Led rosso
- UNZIONI:
 - MP3: permette di riprodurre file MP3 tramite la porta USB
 - Sleep: permette di addormentarsi con uno sfondo musicale, con spegnimento automatico
 - Snooze: ripetizione dell'allarme
- ALIMENTAZIONE:
 - Da rete
 - Batterie tampone: 2 x AA LR6 -1,5 V (non incluse)
- CONSUMI:
 - 5W in funzione
 - 1W in standby

GARANZIA

Il prodotto è coperto dalla garanzia legale del venditore di 24 mesi per difetti di conformità prevista dagli articoli 128 e ss. del D.Lgs. n. 206/2005 (Codice del Consumo).

ATTENZIONE: La garanzia non è valida senza lo scontrino o la ricevuta fiscale di acquisto.



INFORMATIVA AGLI UTENTI ai sensi dell'art. 13 del Decreto Legislativo 25 Luglio 2005, n. 151 "Attuazione delle Direttive 2002/95/CE, 2002/96/CE e 2003/108/CE, relative alla riduzione dell'uso di sostanze pericolose nelle apparecchiature elettriche ed elettroniche, nonché allo smaltimento dei rifiuti". Il simbolo del cassonetto barrato riportato sull'apparecchiatura indica che il prodotto alla fine della propria vita utile deve essere raccolto separatamente dagli altri rifiuti. L'utente dovrà, pertanto, conferire l'apparecchiatura giunta a fine vita agli idonei centri di raccolta differenziata dei rifiuti elettronici ed elettrotecnici, oppure riconsegnarla al rivenditore al momento dell'acquisto di una nuova apparecchiatura di tipo equivalente, in ragione di uno a uno. L'adeguata raccolta differenziata per l'avvio successivo dell'apparecchiatura dismessa al riciclaggio, al trattamento e allo smaltimento ambientale compatibile contribuisce ad evitare possibili effetti negativi sull'ambiente e sulla salute e favorisce il riciclo dei materiali di cui è composta l'apparecchiatura. Lo smaltimento abusivo del prodotto da parte dell'utente comporta l'applicazione delle sanzioni amministrative di cui al D.Lgs. n. 22/1997 (articolo 50 e seguenti del D.Lgs. n. 22/1997).

Secondo i requisiti della norma EN 60065, prestare particolare attenzione alla seguente guida di sicurezza.

Non ostruire le aperture per la ventilazione con oggetti come giornali, vestiti, tende ecc.. Lasciare uno spazio di circa 5cm intorno all'apparecchio per consentire una corretta ventilazione. Non posizionare l'apparecchio vicino a oggetti infiammabili come candele accese. Per ridurre il rischio di fuoco o scossa elettrica, non esporre a gocce o schizzi di alcun liquido e assicurarsi che nessun oggetto contenente liquido, come bicchieri e vasi, siano posizionati sull'apparecchio.

ESQUEMA 1

ES

Rueda para ajustar el volumen

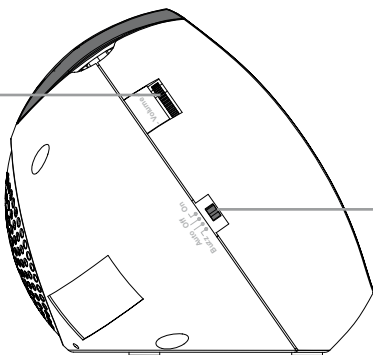

Encender / apagar
Selección del
modo de alarma

ESQUEMA 2

Ajuste de horas
Ajuste y paro de la alarma
Ajuste de la hora y activación del proyector
Puesta en funcionamiento con paro programado

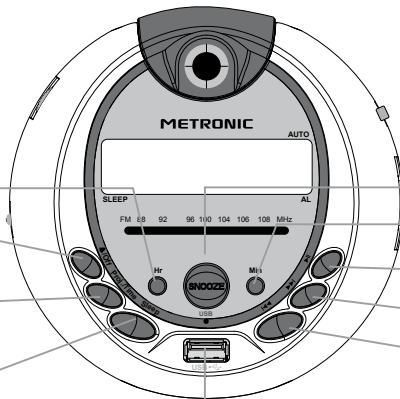

Paro temporal de la alarma
Ajuste de minutos
Reproducción y pausa
Track siguiente
Track anterior
Puerto USB

ESQUEMA 3

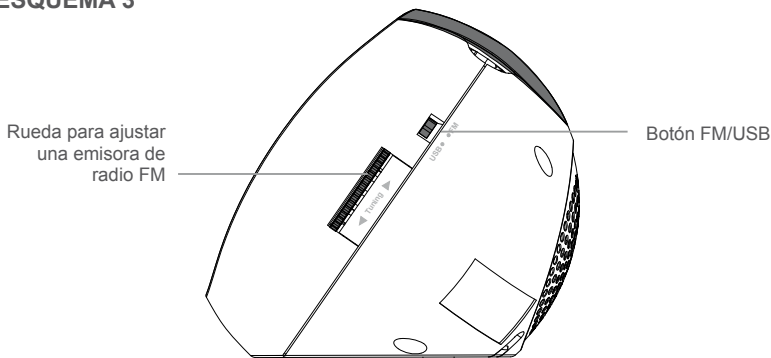

ES

Ajustar la hora del radio despertador

- Conectar el aparato a la red eléctrica. La pantalla indica 0 : 00.
- Pulsar el botón **Proj/Time** hasta que la hora parpadea.
- Ajustar las horas con el botón **Hr** y los minutos con el botón **Min**.
- Pulsar el botón **Proj/Time** o esperar algunos segundos.

Ajustar la alarma de su radio despertador

- Pulsar el botón **▲/Off** hasta que la hora de la alarma aparece y parpadea.
- Ajustar las horas con el botón **Hr** y los minutos con el botón **Min**.
- Pulsar el botón **▲/Off** o esperar algunos segundos.
- Colocar el botón **Off/On/Buzz/Auto** en **Auto** o bien **Buzz** :
 - La función **Auto** permite despertarse con la radio o música de su llave USB según la posición del botón **USB/FM** (esquema 3).
 - La función **Buzz** permite despertarse con el sonido del Buzzer.



Nota : con las pilas (2 x AA LR6 - 1,5V no incluidas) en el compartimento, el radio despertador guarda la hora en memoria en caso de corte de electricidad.

Parar la alarma del radio despertador

Cuando el despertador suena, hay tres maneras de pararlo :

- Paro definitivo, colocar el botón **Off/On/Buzz/Auto** en **Off**.
- Paro cotidiano, pulsar en **▲/Off** la alarma se para hasta la mañana siguiente a la misma hora.
- Paro temporal, pulsar el botón **Snooze** y el despertador se parará pero se activará de nuevo después de algunos minutos.

Escuchar música con su radio despertador

Para escuchar la radio, colocar el botón **USB/FM** en la posición **FM**, pulsar el botón **Off/On/Buzz/Auto** en **On** y girar la rueda **Tuning** para seleccionar la radio.

Para escuchar la música del USB, colocar el botón **USB/FM** en la posición **USB**, pulsar el botón **Off/On/Buzz/Auto**. La tecla **▶▶** sirve para acceder al título siguiente y la tecla **◀◀** sirve para acceder al título anterior.

Para qué sirve la función Sleep ?

La función **Sleep** (esquema 2) permite dormir con música (radio o llave USB).

Para programar la función Sleep pulsar el botón **Off/On/Buzz/Auto** en **Off**, pulsar el botón **Sleep** varias veces para ajustar la duración.

Ajustar el proyector

- Pulsar el botón **Proj./Time** para encender el proyector.
- Orientarlo hacia una pared.
- Girar la rueda para ajustar la nitidez.

Características

- PUERTO USB :
 - Compatible con todo tipo de llave USB
- SONIDO :
 - 0,5W
 - Sistema audio : mono
 - Ajuste de volumen
- TUNER :
 - FM Radio
 - Ajuste manual
- AJUSTE DE HORA
 - Ajuste único de horas proyectadas y visualizadas
- PANTALLA : Led rojo
- PROYECCIÓN DE LA HORA :
 - Ajustable
 - Nitidez ajustable
 - Leds rojas
- FUNCIONES :
 - MP3 : permite escuchar ficheros MP3 con el puerto USB
 - Sleep : permite dormirse con fondo musical, con paro automático
 - Snooze : repetición de la alarma
- ALIMENTACIÓN :
 - Red eléctrica
 - Pilas de emergencia : 2 x AA LR6 - 1,5V (no incluidas)
- CONSUMO :
 - 5W en funcionamiento
 - 1W en standby



Este logotipo significa que no debe tirar los aparatos averiados o ya usados con la basura ordinaria. Estos aparatos son susceptibles de contener sustancias peligrosas que pueden perjudicar la salud y el medio ambiente. Exija la recogida de estos aparatos por su distribuidor o bien utilice los medios de recogida selectiva que están a su disposición en su localidad **garantía: 2 años**

Conforme con la norma EN 60065, le pedimos atención acerca de los elementos de seguridad siguientes: No obstruir las aperturas de ventilación con objetos como: periódicos, paños, etc. Dejar una distancia mínima de 5cm alrededor del aparato para una ventilación suficiente.

No situar el aparato cerca de llamas. No exponer el aparato a salpicaduras de agua ni cerca de recipientes con líquidos. El enchufe debe estar en un lugar accesible. Por respeto al medio ambiente y la ley, no tirar las pilas usadas con la basura ordinaria. Entregarlas en un centro de reciclaje.

Por respeto del medio ambiente y a la ley, las pilas usadas no deben tirarse con la basura ordinaria. Depositar las pilas usadas en los contenedores especiales para pilas.

ESQUEMA 1

Roda para ajustar
o volume

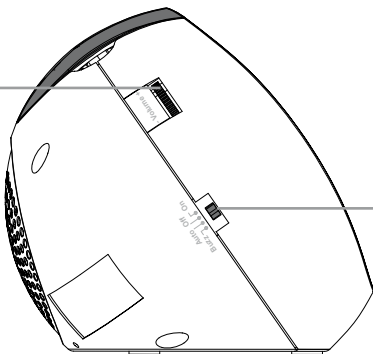

Acender / apagar
Seleção do modo de
alarme

ESQUEMA 2

Ajuste de horas
Ajuste e
desemprego do
alarme
Ajuste da hora
e activação do
projeto
Posta em funciona-
mento com desem-
prego programado

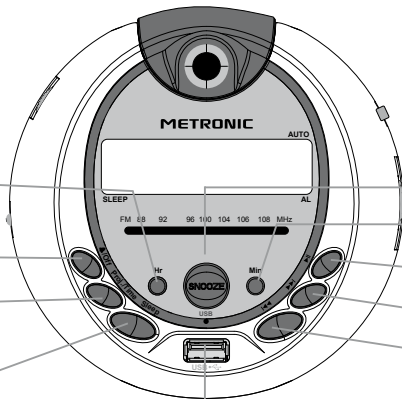

Desemprego
temporário do
alarme

Ajuste de minutos

Reprodução e
pausa

Track seguinte

Track anterior

Porta USB

ESQUEMA 3

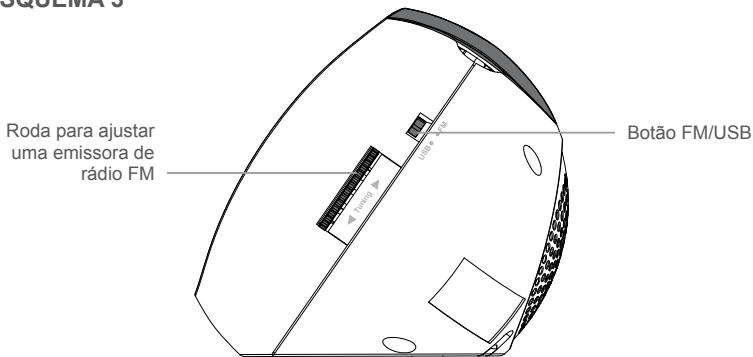

PT

Ajustar a hora do radio despertador

- Ligar o aparelho à rede elétrica. O ecrã indica 0 : 00.
- Carregar o botão **Proj/Time** até que a hora pisca.
- Ajustar as horas com o botão **Hr** e os minutos com o botão **Min**.
- Carregar o botão **Proj/Time** ou esperar alguns segundos.

Ajustar o alarme de sua rádio despertador

- Carregar o botão **▲/Off** até que a hora do alarme aparece e pisca.
- Ajustar as horas com o botão **Hr** e os minutos com o botão **Min**.
- Carregar o botão **▲/Off** ou esperar alguns segundos.
- Colocar o botão **Off/On/Buzz/Auto** em Auto ou bem **Buzz** :
 - A função **Auto** permite acordar-se com a rádio ou música de sua chave USB segundo a posição do botão **USB/FM** (esquema 3).
 - A função **Buzz** permite acordar-se com o som do **Buzzer**.



Nota : com as pilhas (2 x AA LR6 - 1,5V não inclusas) no compartimento, o rádio despertador guarda a hora em memória em caso de corte de eletricidade.

Parar o alarme do radio despertador

Quando o despertador soa, há três maneiras de pará-lo :

- Desemprego definitivo, colocar o botão **Off/On/Buzz/Auto** em **Off**.
- Desemprego cotidiano, carregar no **▲/Off** alarme se pára até a manhã seguinte à mesma hora.
- Desemprego temporário, carregar o botão **Snooze** e o despertador se parará mas se ativará de novo depois de alguns minutos.

Escutar música com sua rádio despertador

Para escutar a rádio, colocar o botão **USB/FM** na posição **FM**, pulsar o botão **Off/On/Buzz/Auto** em **On** e girar a roda **Tuning** para selecionar a rádio.

Para escutar a música do USB, colocar o botão **USB/FM** na posição USB, pulsar o botão **Off/On/Buzz/Auto**. A tecla **▶▶1** serve para aceder ao título seguinte e a tecla **◀◀** serve para aceder ao título anterior.

Para que serve a função Sleep ?

A função **Sleep** (esquema 2) permite dormir com música (rádio ou chave USB).

Para programar a função Sleep pulsar o botão **Off/On/Buzz/Auto** em **Off**, pulsar o botão **Sleep** várias vezes para ajustar a duração.

Ajustar o projetor

- Carregar o botão **Proj./Time** para acender o projetor.
- Orientá-lo para uma parede.
- Girar a roda para ajustar a nitidez.

Características

- PORTA USB :
 - Compatível com todo tipo de chave USB
- SOM :
 - 0,5W
 - Sistema audio : mono
 - Ajuste de volume
- TUNER :
 - FM Rádio
 - Ajuste manual
- AJUSTE DA HORA
 - Ajuste único de horas projetadas e visualizadas
- ECRÃ : Led azul
- PROJEÇÃO DA HORA :
 - Ajustável
 - Nitidez ajustável
 - Leds vermelhas
- FUNÇÕES :
 - MP3 : permite escutar ficheiros MP3 com a porta USB
 - Sleep : permite dormir-se com fundo musical, com desemprego automático
 - Snooze : repetição do alarme
- ALIMENTAÇÃO :
 - Rede elétrica
 - Pilhas de emergência : 2 x AA LR6 - 1,5V (não inclusas)
- CONSUMO :
 - 5W em funcionamento
 - 1W em standby



Este logotipo significa que não deve atirar os aparelhos avariados ou já usados para o lixo comum. Estes aparelhos são susceptíveis de conter substâncias perigosas que podem prejudicar a saúde e o meio ambiente. Exija a recolha destes aparelhos pelo seu distribuidor ou utilize os meios de recolhida seletiva que estão a sua disposição na sua localidade

garantia: 2 anos

Conforme com a norma EM 60065, pedimos-lhe atendimento a respeito dos elementos de segurança seguintes: Não obstruir as aberturas de ventilação com objectos como: jornais, panos, etc. Deixar uma distância mínima de 5cm ao redor do aparelho para uma ventilação suficiente. Não situar o aparelho perto de chamas. Não expor o aparelho a salpicaduras de água nem perto de recipientes com líquidos. O plugue deve estar num lugar acessível. Por respeito ao meio ambiente e à lei, não atirar as pilhas usadas com o lixo urbano. Entregá-las num centro de reciclagem.

Por respeito do meio ambiente e à lei, as pilhas usadas não devem atirar-se com o lixo ordinário. Depositar as pilhas usadas nos recipientes especiais para pilhas.

ΣΧΗΜΑ 1

Επιλογέας
ρύθμισης της
έντασης

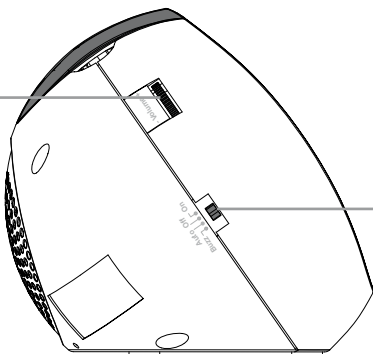

On / off
Επιλογή της
λειτουργίας
αφύπνισης

GR

ΣΧΗΜΑ 2

Ρυθμίσεις ώρας

Ρύθμιση και
απενεργοποίηση
της αφύπνισης
Ρύθμιση ώρας και
την ενεργοποίηση
της προβολής

Έναρξη με
προγραμματισμένη
απενεργοποίηση

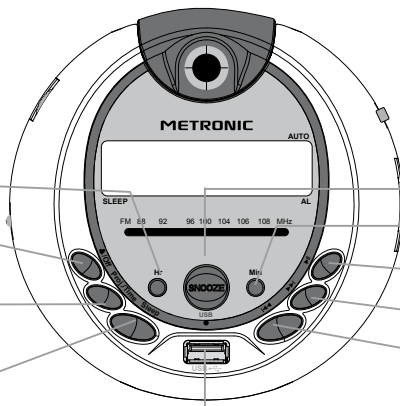

Προσωρινή
αναβολή αφύπνισης

Ρύθμιση λεπτών

Αναπαραγωγή
και παύση

Επόμενο κομμάτι

Προηγούμενο
κομμάτι

Θύρα USB

ΣΧΗΜΑ 3

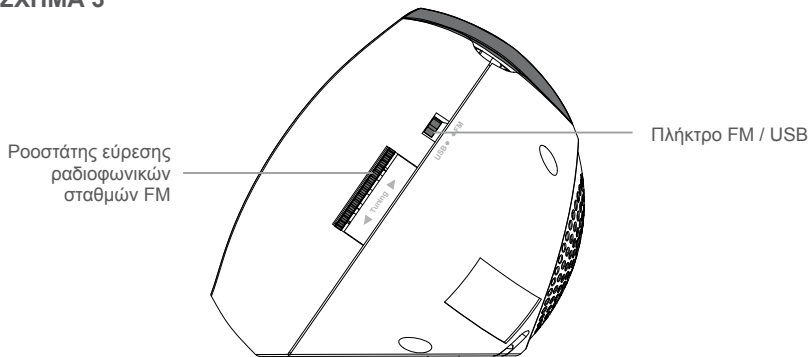

GR

Πώς να ρυθμίσετε την ώρα της αφύπνισης

- Συνδέστε την ράδιο αφύπνιση στο ηλεκτρικό δίκτυο. Η οθόνη δείχνει 0 : 00.
- Πιέστε το πλήκτρο **Proj/Time** μέχρι να αναβοσβήνει η οθόνη.
- Ρυθμίστε τις ώρες με το πλήκτρο **Hr** και τα λεπτά χρησιμοποιώντας το κουμπί **Min**.
- Πιέστε το πλήκτρο **Proj/Time** ή περιμένετε μερικά δευτερόλεπτα.

Πως να ρυθμίσετε την ράδιο αφύπνιση

- Πιέστε το πλήκτρο **▲/off** μέχρι να εμφανιστεί η ώρα αφύπνισης να αναβοσβήνει.
- Ρυθμίστε τις ώρες με το κουμπί **Hr** και τα λεπτά χρησιμοποιώντας το κουμπί **Min**.
- Πιέστε το πλήκτρο **▲/off** ή περιμένετε μερικά δευτερόλεπτα.
- Επιλέξτε **Auto** ή **Buzz** με το πλήκτρο **Off/On/Buzz/Auto**:
 - LH **AUTO** λειτουργία σας επιτρέπει να ξυπνήσετε με ραδιόφωνο ή με μουσική από το USB stick , ανάλογα με τη θέση του πλήκτρου **USB/FM** (Σχήμα 3).
 - Η λειτουργία **Buzz** σας επιτρέπει να ξυπνήσετε με τον ήχο του βομβητή.



Σημείωση : με τις μπαταρίες τοποθετημένες (2 x AA μπαταρίες 1,5 V LR6 δεν περιλαμβάνονται) στη συσκευή, η αφύπνιση αποθηκεύει την ώρα στην στη μνήμη σε περίπτωση διακοπής ρεύματος.

Απενεργοποίηση της αφύπνισης στην συσκευή

Όταν ηχήσει η αφύπνιση, υπάρχουν τρεις τρόποι για να την σταματήσετε:

- Οριστική απενεργοποίηση τελικό, επιλέξτε **Off** πατώντας το **Off/On/Buzz/Auto**.
- Καθημερινή απενεργοποίηση, πιέστε το πλήκτρο **▲/Off** ο συναγερμός πηγαίνει σβήνει μέχρι την επόμενη ημέρα, την ίδια ώρα.
- Προσωρινή απενεργοποίηση, πιέστε το πλήκτρο **snooze**, η αφύπνιση θα σταματήσει, αλλά θα ηχήσει μετά από λίγα λεπτά.

GR

Ακρόαση μουσικής με την ράδιο αφύπνιση

Για να ακούσετε ραδιόφωνο, επιλέξτε FM με το πλήκτρο **USB/FM** επιλέξτε **On** με το πλήκτρο **Off /On/Buzz/Auto** Tuning και στη συνέχεια περιστρέψτε τον ροοστάτη Tuning για να επιλέξετε το ραδιοφωνικό σταθμό.

Για να ακούσετε μουσική από ένα **USB** stick, επιλέξτε USB με το πλήκτρο **USB/FM**, επιλέξτε **On** πιέζοντας το πλήκτρο **Off/On/Buzz/Auto**. Το πλήκτρο **▶▶** επιτρέπει την μετάβαση στο επόμενο κομμάτι ενώ το πλήκτρο **◀◀** την μετάβαση στο προηγούμενο.

Η λειτουργία Sleep

Χάρη στη λειτουργία **Sleep** (Σχήμα 2) μπορείτε να κοιμηθείτε με μουσική (ραδιόφωνο ή USB stick). Για να ρυθμίσετε τη λειτουργία Sleep, επιλέξτε **Off** πιέζοντας το πλήκτρο **Off/On/buzz/Auto**, στη συνέχεια, πιέστε το πλήκτρο **Sleep** για να ρυθμίσετε τη διάρκεια της αναπαραγωγής.

Ρύθμιση της προβολής ώρας

- Πιέστε το πλήκτρο **Proj./Time** για να ανάψετε τον προβολέα.
- Προσανατολίστε τον προβολέα προς έναν τοίχο ή προς το ταβάνι.
- Περιστρέψτε τον διακόπτη για να ρυθμίσετε την εστίαση.

Τεχνικά χαρακτηριστικά

- ΘΥΡΑ USB:
- Συμβατό με όλα τα USB sticks
- ΗΧΟΣ:
- 0,5 W
- Σύστημα ήχου: Μονοφωνικό
- Ρύθμιση της έντασης
- ΔΕΚΤΗΣ-TUNER:
- Ραδιόφωνο FM
- Χειροκίνητη ρύθμιση
- ΡΥΘΜΙΣΗ ΩΡΑΣ
- Ρύθμιση της προβαλλόμενης ώρα και απεικόνιση
- ΟΘΟΝΗ: Led μπλε χρώματος
- ΠΡΟΒΟΛΗ ΩΡΑΣ:
- Ρυθμιζόμενη
- Ρυθμιζόμενη ευκρίνεια
- Led κόκκινα
- ΛΕΙΤΟΥΡΓΙΕΣ:
- MP3: σας επιτρέπει την αναπαραγωγή ενός αρχείου MP3 μέσω της θύρας USB
- Sleep: σας επιτρέπει να κοιμηθείτε με ένα μουσική υπόκρουση, με λειτουργία αυτόματης απενεργοποίησης
- Snooze: επανάληψη της αφύπνισης
- ΤΡΟΦΟΔΟΣΙΑ:
- Από ηλεκτρικό δίκτυο
- Εφεδρική μπαταρία: 2 x AA LR6 -1,5 V (δεν περιλαμβάνονται)
- ΚΑΤΑΝΑΛΩΣΕΙΣ:
- 5W σε λειτουργία
- 1W σε αναμονή

ΕΓΓΥΗΣΗ

Το προϊόν καλύπτεται από εγγύηση 24 μηνών από τον πωλητή για τυχών μη συμμόρφωση με τα προβλεπόμενα των άρθρων 128 και επ.. του νομοθετικού διατάγματος, αριθ. 206/2005 (κώδικα καταναλωτή).

ΠΡΟΣΟΧΗ: Η εγγύηση δεν ισχύει χωρίς την απόδειξη ή το τιμολόγιο αγοράς.



Βάσει των απαιτήσεων της οδηγίας EN 60065, δώστε ιδιαίτερη προσοχή στις ακόλουθες οδηγίες ασφάλειας.

Μην φράσσετε τις οπές εξαερισμού με αντικείμενα όπως εφημερίδες, τραπεζομάντηλα, κουρτίνες, κλπ. .. Αφήστε μια απόσταση 5 εκατοστών γύρω από τη συσκευή για το σωστό αερισμό. Μην τοποθετείτε το προϊόν κοντά σε εύφλεκτα αντικείμενα, όπως κεριά. Για να μειωθεί ο κίνδυνος πυρκαγιάς ή ηλεκτροπληξίας, μην εκθέτετε τη συσκευή σε νερό ή άλλα πισίλισμα υγρών και βεβαιωθείτε πως δεν υπάρχουν αντικείμενα με υγρά, όπως βάζα, τοποθετημένα επάνω στη συσκευή.

Για την προστασία του περιβάλλοντος, η μπαταρία δεν πρέπει να απορρίπτεται: κατά μήκος των δρόμων, είναι μέσα σε κάδους αστικών στερεών αποβλήτων. Η μπαταρία θα πρέπει να απορρίπτεται σε ειδικά σημεία συλλογής που παρέχονται από τους Δήμους ή σε ειδικούς κάδους ανακύκλωσης μπαταριών των μεγάλων εμπορικών κέντρων που διαθέτουν στα καταστήματά τους.

METRONIC