



For ages +8
 Ab 8 Jahre
 A partir de 8 ans
 Leeftijd vanaf 8 jaar
 A partir de 8 años

Lista de componentes

- Alien Volador - Plataforma de carga - Anillo de Protección - Manual de instrucciones

Identificación de las Partes

Alien Volador

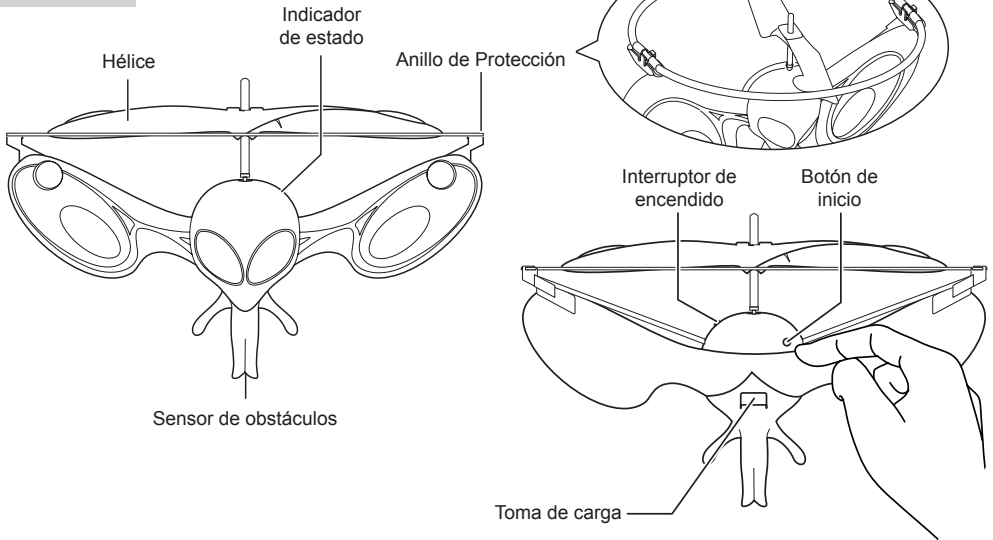

Plataforma de carga

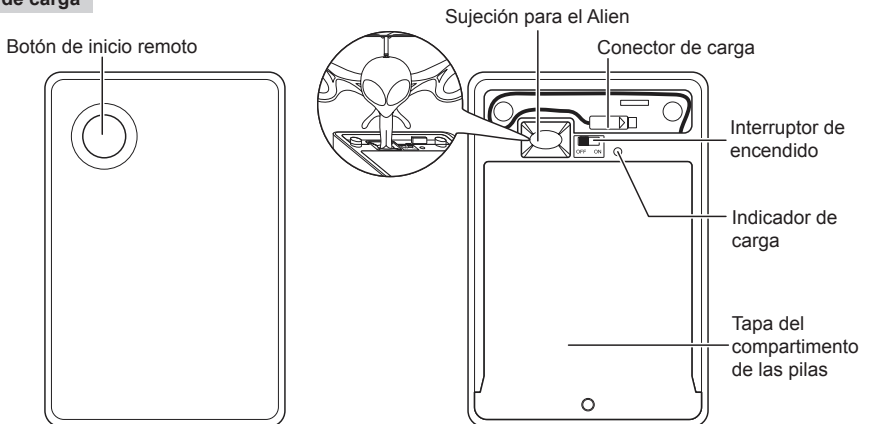

Instalación y Carga de la Batería

Colocación de las pilas - Cargador (Asegúrate de que el interruptor de encendido esté en la posición "OFF")

1. Presione el botón de bloqueo y deslice la tapa del compartimento de las pilas para abrirlo (fig 1).
2. Inserte 4 pilas tipo AA en el compartimento de las pilas haciendo coincidir la polaridad (fig 2).
3. Cierre el compartimento de las pilas (fig 3).

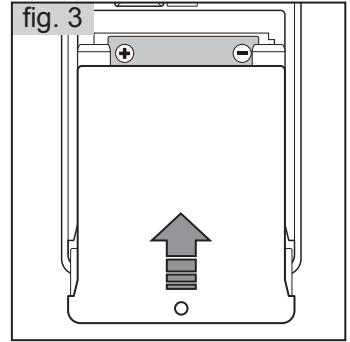
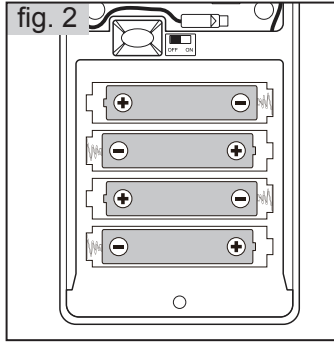
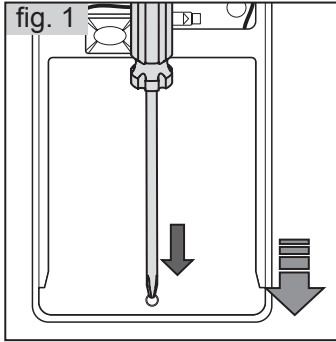

Recargar el Alien

1. Extienda el cable de conexión de carga en la parte inferior del cargador. **Apague el receptor.** Inserte el conector en la toma de alimentación en la parte trasera del receptor (fig 4).
2. Encienda el cargador. Pulse el botón de recarga. El proceso de recarga se iniciará automáticamente y el indicador de carga se iluminará (fig 5).
3. Desenchufe el conector de carga cuando el indicador se apague. La recarga se ha completado (fig 6).

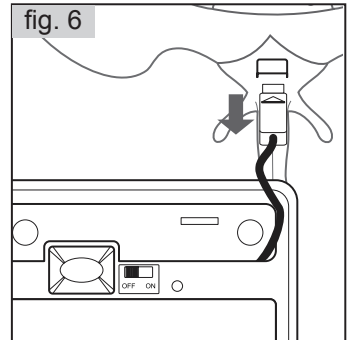
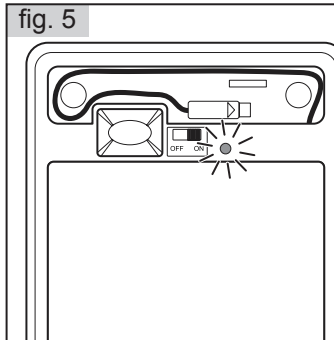
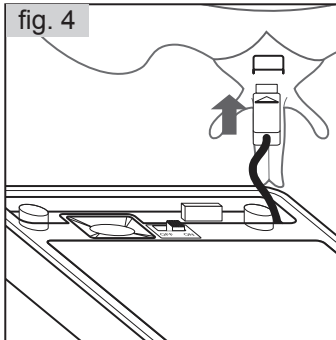

- Nota:**
1. Después de 20-30 minutos de carga, el Alien dispondrá de 5-6 minutos de vuelo.
 2. Antes de recargar nuevamente la batería del Alien, deje que se enfríe de 10 a 15 minutos.

El vehículo iniciará el modo de ahorro de energía automáticamente transcurridos 10 minutos de inactividad. Para activar el vehículo, apáguelo y enciéndalo de nuevo.

Pasos Preliminares

1. Monte el anillo protector en el Alien Volador (fig. 7).
2. Encienda el Alien Volador.(fig. 8)
3. Sujete el receptor desde la parte de abajo. Mantenga pulsado el botón remoto de inicio en el cargador (fig. 9) o pulse el botón de inicio en la parte trasera del Alien para activar el rotor. Suelte el Alien para que empiece a volar.
4. Si el sensor de obstáculos detecta un objeto a menos de 30cm por debajo, el rotor se activará.
5. Pulse el botón de inicio remoto en el cargador para detenerlo. De otro modo, el Alien se detendrá cuando el rotor sea perturbado.

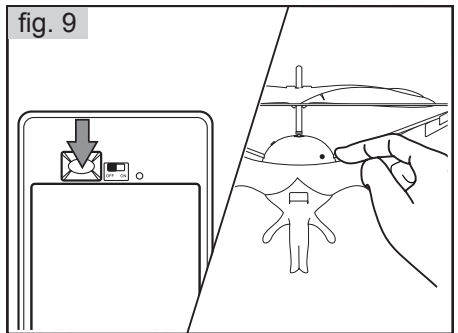
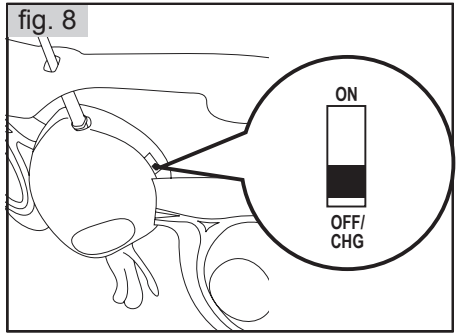
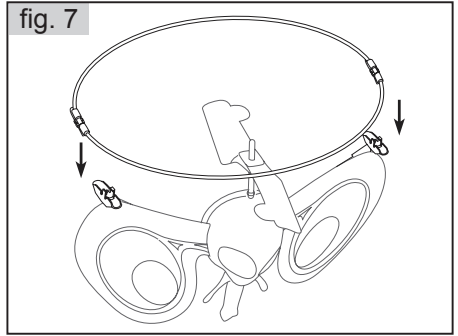
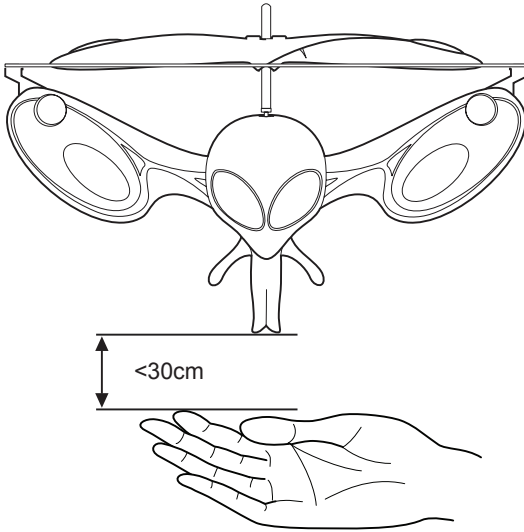

Problemas Frecuentes

Problema	Causa	Solución
El receptor no responde o responde de forma errática a las órdenes del transmisor.	<ul style="list-style-type: none"> - Fuera del rango de detección. - Activar el modo de ahorro de energía. 	<ul style="list-style-type: none"> - El receptor sólo puede detectar obstáculos que estén 30cm por debajo. - Apague el receptor y enciéndalo de nuevo.
El receptor vuela despacio o no vuela.	<ul style="list-style-type: none"> - El interruptor de encendido no está en la posición "ON". - Pilas casi gastadas. 	<ul style="list-style-type: none"> - Encienda el receptor. - Recargue el receptor.

Medidas de seguridad



ADVERTENCIA:

PELIGRO DE ASFIXIA

No recomendado para niños menores de 3 años por contener piezas pequeñas que pueden ser ingeridas o inhaladas por el niño y producir asfixia.

Este producto cumple con todas las normas y requisitos fundamentales de la Directiva 2009/48/CE sobre la Seguridad de los Juguetes (EN 71 y ASTM F963)



No tocar la hélice en funcionamiento
No usar sobre las cabezas de las personas
Es necesaria la supervisión de un adulto

Advertencia: Los cambios o modificaciones que se realicen a esta unidad que no estén expresamente aprobados por la parte responsable de su cumplimiento, pueden invalidar la autorización del usuario para operar este equipo.



El símbolo del cubo de basura tachado con una cruz indica que las pilas, las pilas recargables, las pilas de botón, los paquetes de baterías, etc. no deben ser desechados en la basura doméstica. Por favor, ayude a proteger el medio ambiente y a evitar riesgos para la salud. Dígale a los niños que desechen las pilas en un punto de recogida para las mismas. De esta forma las pilas se reciclan de forma segura.



WEEE

Cuando este aparato se encuentre fuera de uso, extraiga las baterías y guárdelas en forma separada. Lleve los componentes eléctricos a los puntos de recolección local de residuos de equipos eléctricos y electrónicos. Los demás componentes pueden eliminarse junto con los desechos domésticos.

Precauciones sobre las pilas:

- No usar pilas recargables.
- No se deben recargar las pilas no recargables.
- No se deben mezclar tipos diferentes de pilas, ni pilas nuevas con usadas.
- Se recomienda usar únicamente pilas del mismo tipo o equivalentes.
- Se deben insertar las pilas respetando la polaridad correcta.
- Se deben quitar las pilas agotadas del juguete.
- Los terminales de suministro no deben ser cortocircuitados.
- No mezclar pilas alcalinas con pilas estándar (carbón-zinc) o recargables (níquel-cadmio) (solamente para la plataforma de carga)

Cuidado y mantenimiento:

- Extraiga siempre las pilas del juguete cuando no se usen durante un período prolongado (solamente para la plataforma de carga)
- Envuelva con cuidado el juguete con un paño limpio.
- Mantenga el juguete alejado del calor directo.
- No sumerja el juguete en agua, ya que puede dañar los componentes electrónicos.

Nota especial para los adultos:

- Examine con regularidad que no haya daños en los conectores, cajas y otras partes. En caso de averías, no se debe usar el juguete con la plataforma de carga hasta que el daño haya sido reparado.
- El juguete debe usarse solamente con la plataforma de carga.
- No intente cargar otras baterías con la plataforma de carga.

Nota:

- Se recomienda la supervisión de un adulto al instalar o reemplazar las baterías.
- En un entorno con descarga electrostática, el juguete puede funcionar mal y requerir que se reinicie.

El juguete incluye una batería de Li-Po recargable, preste atención a las siguientes advertencias sobre la seguridad en el uso:

- No arroje las baterías al fuego u otra fuente de calor.
- No use ni deje las baterías cerca de una fuente de calor como un fuego o un calentador.
- No arroje las baterías contra una superficie dura.
- No sumerja las baterías en agua, manténgalas en un ambiente seco y fresco.
- Al recargar las baterías, use solamente el cargador de batería indicado específicamente para ese propósito.
- No sobrecargue las baterías.
- No conecte las baterías a un dispositivo eléctrico.
- No suelde directamente las baterías ni las perforo con las uñas u otros objetos cortantes.
- No transporte ni guarde las baterías junto con objetos metálicos como collares, hebillas para el cabello, etc.
- No desarme ni modifique las baterías.
- Cargue las baterías cada 6 meses.
- Apague el juguete después de usarlo.
- Para el reciclaje de las pilas, se debe primero tapar los polos de las pilas con celo o introduciéndolas en una bolsita de plástico.

Requisitos de las pilas de la emisora:

- Alimentación : ===
- Características : DC 6 V /1,2 W
- Pilas : 4 x 1.5 V "AA"/LR6/AM3
- Necesita 4 pilas 1.5V "AA" (no incluidas)

Requisitos de la batería para el helicóptero:



- Alimentación : ===
- Características: DC 3,7 V/ 2,4W / 50 mAh
- 1 Batería Recargable Li-Po de 3.7V (incluida)



For ages +8
 Ab 8 Jahre
 A partir de 8 ans
 Leeftijd vanaf 8 jaar
 A partir de 8 años

Lista de componentes

- Alien voador
- Plataforma carregador
- Anel de Proteção
- Manual de instruções

Identificação de peças

Alien Voador

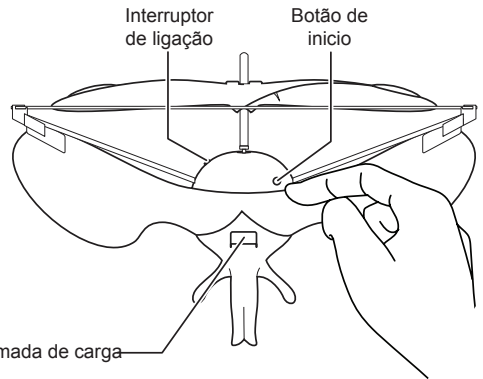
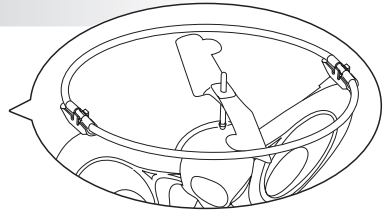
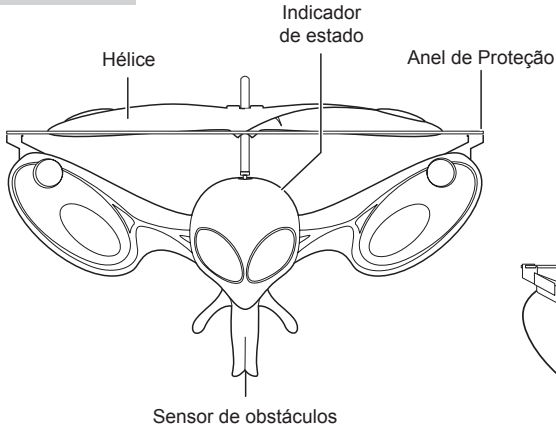

Plataforma carregador

Botão de início remoto

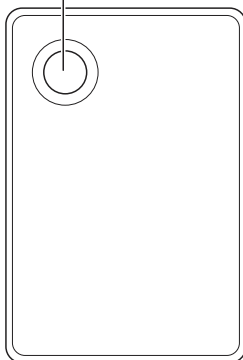

Encaixe para o Alien

Conetor de carga

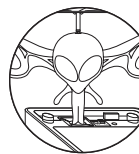

Interruptor de ligação

Indicador de carga

Tampa do compartimento das pilhas

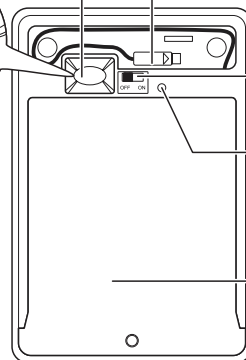

Instalação e carga da bateria

Colocação das pilhas - Carregador . Assegure-se que o interruptor está em posição off (desligado)

1. Pressione o botão de bloqueio e deslize o compartimento da bateria para abri-lo (fig 1).
2. Coloque 4 pilhas tipo AA no compartimento das pilhas observando a polaridade (fig 2).
3. Feche o compartimento das pilhas (fig 3).

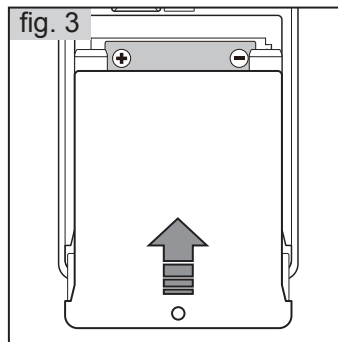
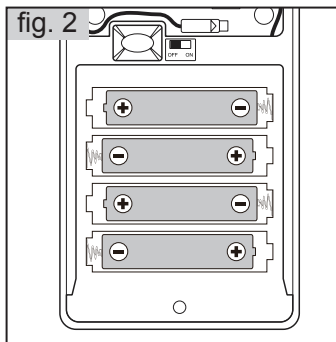
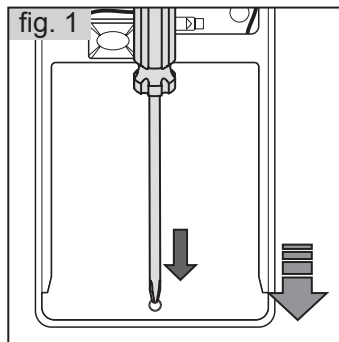

Carregar o Alien

1. Estenda o cabo de de carga na parte inferior da plataforma carregador. **Apague o Alien.** Insira o conector na tomada de alimentação na parte traseira do Alien (fig 4).
2. Ligue a Plataforma carregador. O processo de recarga se iniciará automaticamente e o indicador de recarga se acenderá (fig 5).
3. Desligue o conector de carga quando o indicador apaga-se. A recarga completou-se (fig 6).

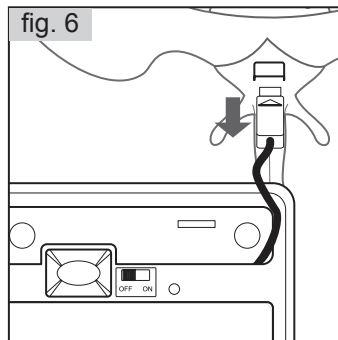
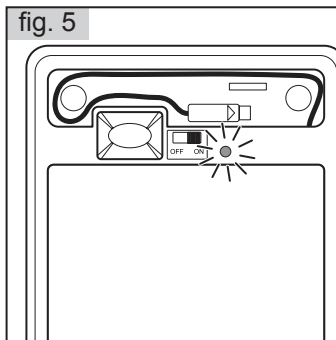
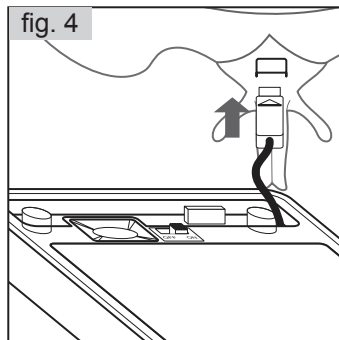

Nota: 1. Depois de 20-30 minutos de carga, o Alien terá 5-6 minutos de voo.

2. Antes de recarregar a bateria do Alien novamente, deixe esfriar por 10 a 15 minutos.

O veículo vai iniciar automaticamente o modo de poupança de energia após decorridos 10 minutos de inatividade. Para iniciar o veículo, desligue e ligue novamente.

Primeiros Passos

1. Coloque o anel de proteção no Alien Voador (fig. 7).
2. Ligue o Alien Voador.(fig. 8)
3. Encaixe plataforma de carga a partir da parte de baixo. Mantenha pressionado o botão de início remoto na plataforma de carga (fig. 9) ou prima o botão de início na parte posterior do Alien para ativar o rotor. Solte o Alien para começar a voar.
4. Se o sensor de obstáculos detectar um objeto por baixo a uma distância inferior a 30 cm, o rotor será ativado.
5. Prima o botão de início remoto na plataforma de carga para parar. Caso contrário, o Alien vão parar quando o rotor for perturbado.

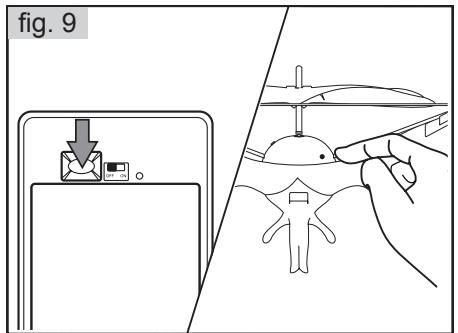
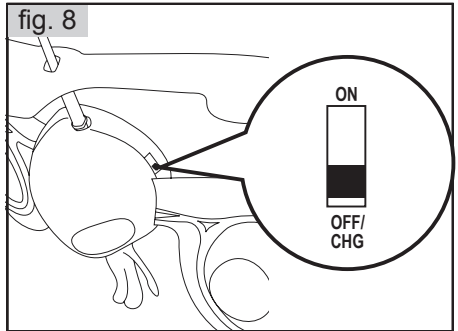
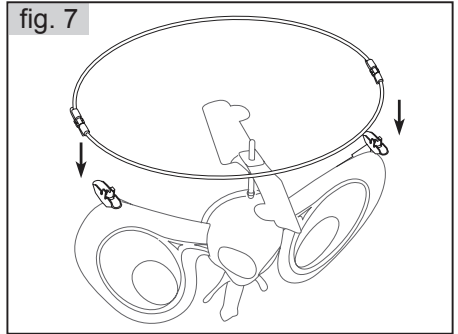
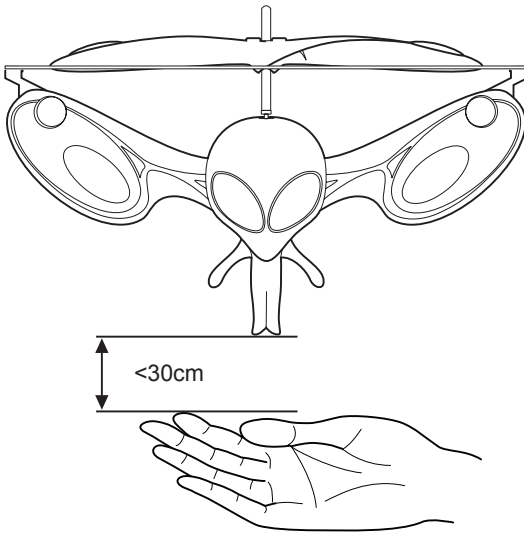

Problemas Frequentes

Problema	Causa	Solução
O receptor não responde ou responde de forma errática às ordens do transmissor.	<ul style="list-style-type: none"> - Fora da faixa de deteção. - Ativar o modo de poupança de energia. 	<ul style="list-style-type: none"> - O receptor só pode detectar obstáculos que estejam por baixo a uma distância de 30 cm. - Desligue e volte a ligar o receptor.
O receptor voa lentamente ou não voa.	<ul style="list-style-type: none"> - O interruptor de ligação não está na posição de ligado ("ON"). - As pilhas estão quase gastas. 	<ul style="list-style-type: none"> - Ligue o receptor. - Recarregue o receptor.

Precauções de segurança:



ADVERTÊNCIA:

PERIGO DE ASFIXIA - Contem peças pequenas
 Não recomendado a crianças menores
 de 3 anos por conter peças susceptíveis
 de serem ingeridas ou inaladas e produzir
 asfixia.

Este producto cumple todas as normas
 e requisitos da Directiva 2009/48/CE
 relativa à Segurança dos Brinquedos
 (EN 71 e ASTM F963).



Não tocar na hélice em funcionamento
 Não fazer voar sobre va cabeça das pessoas
 Utilizar sob supervisão de um adulto

Advertência: As alterações ou modificações no equipamento sem autorização expressa da parte responsável podem anular o direito do usuário na utilização do equipamento.



O símbolo do cubo de lixo tachado com uma cruz indica que as pilhas, as pilhas recargables, as pilhas de botão, os pacotes de baterias, etc. não devem ser eliminados no lixo doméstico. Faz favor, ajude a proteger o médio ambiente e a evitar riscos para a saúde. Diga-lhe a seus filhos que eliminem as pilhas num ponto de recolha para as mesmas. Desta forma as pilhas se reciclan de forma segura.



WEEE

Quando esta peça se encontrar fora de uso, retire as pilhas e guarde-as de forma separada. Leve os componentes eléctricos aos pontos de recolha de local para equipamentos eléctricos e electrónicos domésticos. Os restantes componentes poden ser eliminados juntamente com o lixo doméstico.

Precauções com as pilhas

- Não usar pilhas recarregáveis.
- Não se deve carregar pilhas não recarregáveis.
- Não se deve misturar diferentes tipos de pilhas, nem novas com usadas.
- Recomenda-se que utilize pilhas do memo tipo ou equivalentes.
- As pilhas devem ser introduzidas com a polaridade correcta.
- Deve remover as pilhas esgotadas do brinquedo.
- Os terminais de fornecimento de energia não devem ser curto-circuitos.
- Não misture pilhas alcalinas com normais (carbon-zinco) ou recarregáveis (níquel-cádmio)

Cuidado e Manutenção

- Retire sempre as pilhas do brinquedo quando não utilizado durante um período prolongado. (somente para a plataforma de carga)
- Envolver com cuidado o brinquedo num pano limpo.
- Mantenha o brinquedo longe de calor directo.
- Não submergir o brinquedo em água pois pode danificar os componentes electrónicos.

Nota especial aos adultos:

- Examine com regularidade que não existe avarias nas ligações, encaixes ou outras partes. Em caso de avaria não se deve utilizar o brinquedo com a plataforma de carga até que a avaria seja reparada.
- O brinquedo deve ser utilizado somente com a plataforma de carga recomendada.
- Não tente carregar outras baterias com a plataforma de carga.

Nota:

- Recomenda-se a supervisão de uma adulto ao instalar ou a substituir as baterias.
- Num caso de descarga electrostática, o comando pode funcionar mal e deve ser configurado novamente.
- Recomenda-se que utiliza pilhas novas alcalinas para o comando afim de obter máximo rendimento.

O brinquedo inclui uma bateria LI-PO, tenha em conta as seguintes precauções para garantir uma utilização segura.

- Não atire as baterias ao fogo ou a outra fonte de calor.
- Não submergir as baterias em água, manter sempre em local seco e fresco.
- Não utilize nem deixe as baterias perto de uma fonte de calor, como uma lareira ou um aquecedor.
- Não atire as baterias contra uma superfície dura.
- Ao recarregar as baterias, utilize somente o carregador indicado especificamente para esse propósito.
- Não sobre descargue as baterias.
- Não ligue as baterias a um dispositivo eléctrico.
- Não solde as baterias nem as perfure com as unhas ou outro objecto cortante.
- Não transporte nem guarde as baterias juntamente com objectos metálicos como: colares, ganchos de cabelo, etc.
- Não desmonte nem modifique as baterias.
- Recarregue as baterias cada 6 meses.

Requisitos da pilha para o comando:

- ☺ ☹ Alimentação : ===
- ☺ ☹ Características : DC 4 V /1,2 W
- ☺ ☹ Pilhas : 4 x 1.5 V "AA"/LR6/AM3
- ☺ ☹ Necessita 4 pilhas 1.5V "AA" (não incluídas)

Requisitos da bateria para o brinquedo:



- ☺ ☹ Alimentação : ===
- ☺ ☹ Características: DC 3,7 V/ 2,4W / 50 mAh
- ☺ ☹ Bateria recarregável formada por 1 pilha 3.7 V Li-Po (incluída)