

SONY[®]

3-859-546-23(1)

Compact-Hi-Fi Stereo System

Mode d'emploi _____ **F**

Manual de instrucciones _____ **E**

Manual de instruções _____ **P**

COMPACT
disc
DIGITAL AUDIO

LBT-G1

©1997 by Sony Corporation



AVERTISSEMENT

Afin d'éviter tout risque d'incendie ou d'électrocution, ne pas exposer cet appareil à la pluie ou à l'humidité.

Afin d'éviter tout risque d'électrocution, garder le coffret fermé. Ne confier l'entretien de l'appareil qu'à un personnel qualifié.

Ne pas installer l'appareil dans un espace confiné, comme dans une bibliothèque ou un placard mural.

Le composant à laser de cet appareil est susceptible d'émettre des radiations dépassant la limite des appareils de Classe 1.

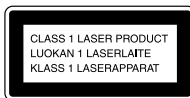

Cet appareil fait partie des produits laser de la CLASSE 1. L'étiquette CLASS 1 LASER PRODUCT est collée à l'arrière de l'appareil.

Cette étiquette se trouve dans l'appareil.

CAUTION	: INVISIBLE LASER RADIATION WHEN OPEN. AVOID EXPOSURE TO BEAM.
ADVARSEL	: USYNLIG LASERSTRÅLING VED ÅBNING NÅR SIKKERHEDSÅBRYDERSER ER UDE AF FUNKTION. UNDGÅ UDSÆTTELSE FOR STRÅLING.
VARO!	: AVATTAESSA JA SUOJALUKITUS OHITETTAESSA DLET ALTIINA LASERSÄTELYLLE.
VARNING	: LASERSTRÅLING NÅR DENNA DEL ÄR ÖPPNAD OCH SPÄRREN ÄR UPPÖPPLAD.
ADVARSEL	: USYNLIG LASERSTRÅLING NÅR DEKSEL ÅPNES UNNGÅ EKSPONERING FOR STRÅLEN.

Table des matières

Préparatifs

Etape 1: Raccordement de la chaîne	4
Etape 2: Réglage de l'heure	5
Etape 3: Préréglage des stations de radio	6
Raccordement d'appareils AV et d'antennes extérieures en option ..	7

Lecture d'un CD	9
Enregistrement d'un CD	10
Ecoute de la radio	11
Enregistrement de la radio	12
Lecture d'une cassette	13
Enregistrement d'une cassette	14

Le lecteur CD

Répétition des plages de CD	15
Lecture des plages de CD au hasard	16
Programmation de plages de CD	16
Lecture du début de chaque plage	17

La platine à cassettes

Enregistrement d'un CD en désignant l'ordre des plages	18
---	----

Réglage du son

Réglage du son	19
Sélection d'un préréglage sonore	19

Autres caractéristiques

Pour s'endormir en musique	20
Pour se réveiller en musique	20

Informations complémentaires

Précautions	22
Guide de dépannage	23
Spécifications	25
Index	27

F

Préparatifs

Etape 1: Raccordement de la chaîne

Effectuez les opérations **1** à **3** pour raccorder la chaîne en utilisant les cordons de liaison et les accessoires fournis. Pour terminer l'installation, effectuez aussi les étapes 2 et 3.

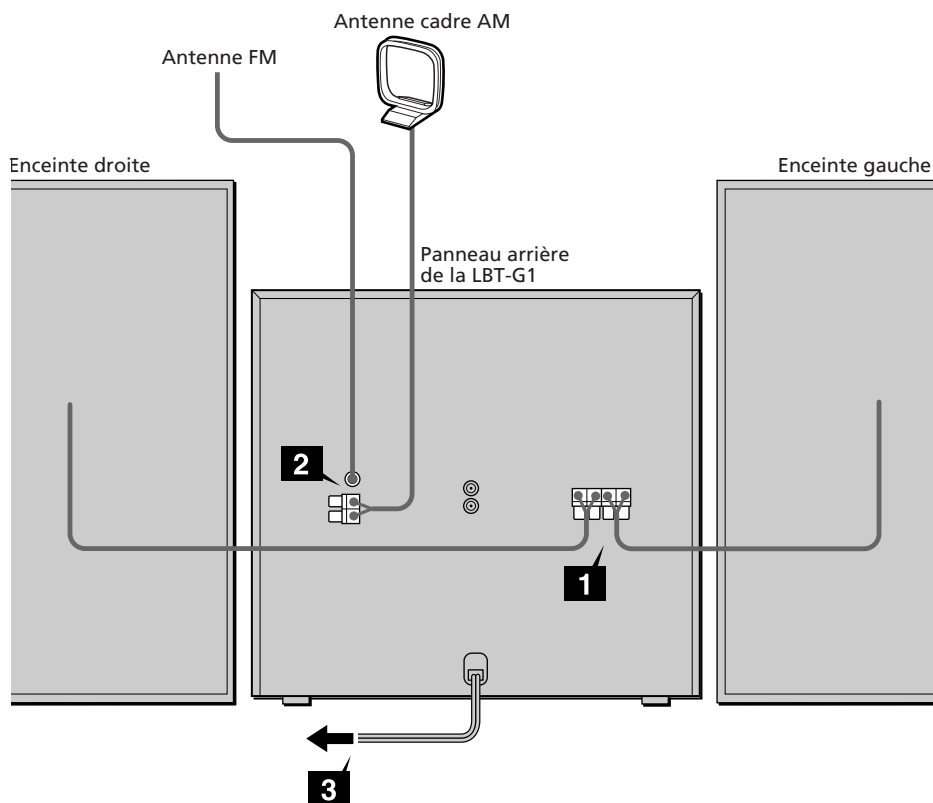

1 Raccordez les enceintes.

Raccordez les cordons d'enceintes aux prises SPEAKER de même couleur. Eloignez le plus possible les cordons d'enceintes des antennes pour éviter qu'ils ne captent du bruit.

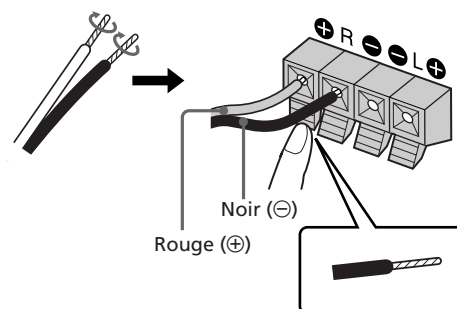

- 2** Raccordez les antennes FM et AM.
Préparez l'antenne cadre AM, puis branchez-la.

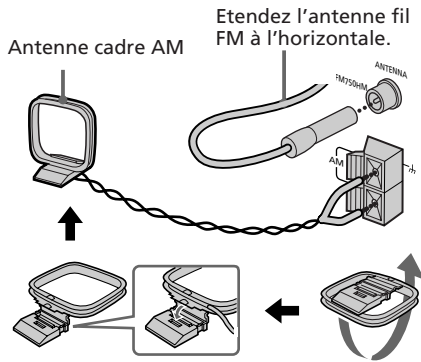

- 3** Branchez le cordon secteur sur une prise secteur.

Insérez deux piles R03 (format AAA) dans la télécommande

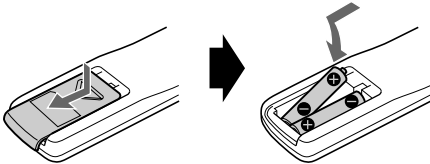

Conseil

Normalement les piles durent environ six mois. Quand la télécommande ne fonctionne plus, remplacez toutes les piles par des neuves.

Remarque

Si vous ne comptez pas utiliser la télécommande pendant un certain temps, enlevez les piles pour éviter tout dommage dû à une fuite de l'électrolyte et à la corrosion qu'elle provoque.

Etape 2: Réglage de l'heure

Vous devez mettre l'horloge à l'heure pour utiliser les fonctions de la minuterie.

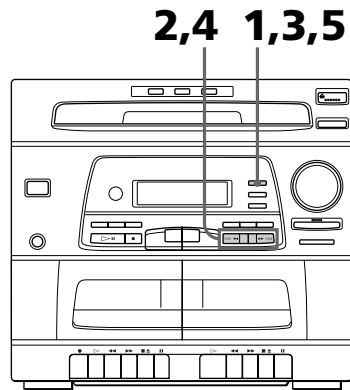

- 1 Appuyez pendant quelques secondes sur CLOCK SET. "--:--" apparaît.
- 2 Appuyez sur ►►►► ou ◀◀◀◀ et réglez l'heure. L'horloge fonctionne selon un cycle de 24 heures.



- 3 Appuyez sur CLOCK SET. Les chiffres des minutes clignotent.



voir page suivante **5**

Réglage de l'heure (suite)

4 Appuyez sur ►►►► ou ◀◀◀◀ et réglez les minutes.

5 Appuyez sur CLOCK SET.
L'horloge fonctionne.

Pour éclairer l'affichage

Appuyez sur TIMER SET quand la chaîne est hors tension.
L'affichage reste éclairé pendant 5 secondes.

Pour vérifier l'heure quand la chaîne est sous tension

Appuyez sur CLOCK SET.
L'heure est affichée pendant quelques secondes.

Etape 3: Préréglage des stations de radio

Vous pouvez prérégler 30 stations.

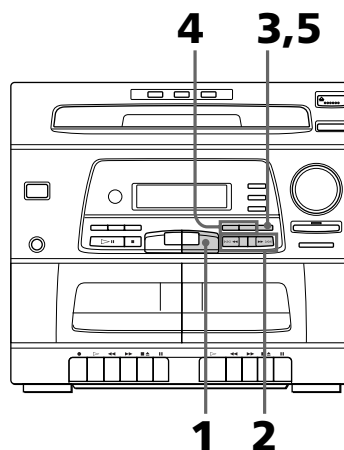

1 Appuyez de façon répétée sur TUNER/BAND jusqu'à ce que la gamme souhaitée apparaisse dans l'afficheur.

A chaque pression sur la touche, la gamme change comme suit:

FM ↔ AM

2 Appuyez une seconde sur ►►►► ou ◀◀◀◀.

L'indication de la fréquence change et le balayage s'arrête quand une station est accordée. "TUNED" et "STEREO" (pour un programme stéréo) apparaissent.

3 Appuyez sur MEMORY.
"MEMORY" clignote.

- 4** Appuyez sur PRESET + ou - et sélectionnez le numéro de préréglage souhaité.

Numéro de préréglage

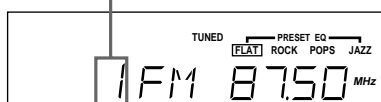

- 5** Appuyez sur MEMORY.
La station est mémorisée.

- 6** Refaites les opérations 1 à 5 pour préréglage d'autres stations.

Pour accorder une station dont le signal est faible

Appuyez de façon répétée sur ►►►► ou ◀◀◀◀ pour accorder la station.

Pour changer le numéro de préréglage

Recommencez à partir de l'étape 1.

Conseil

Les stations préréglées restent mémorisées pendant une semaine même si vous débranchez le cordon secteur ou si une panne de courant se produit.

Raccordement d'appareils AV et d'antennes extérieures en option

Raccordement d'une platine tourne-disque

Pour compléter votre chaîne, vous pouvez raccorder une platine tourne-disque. Reportez-vous au mode d'emploi de chaque appareil pour les détails.

Veillez à faire correspondre la couleur des fiches et des prises.

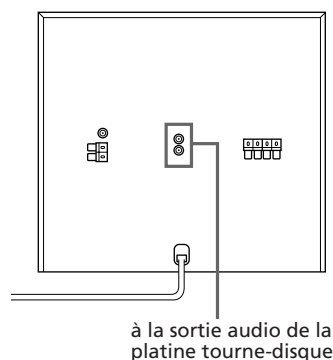

Pour écouter un disque analogique

Appuyez sur PHONO.

"Phono" apparaît dans l'afficheur.

Conseil

Vous pouvez enregistrer le disque analogique sur une cassette.

voir page suivante

7

Raccordement d'appareils AV et d'antennes extérieures en option (suite)

Raccordement d'antennes extérieures

Raccordez une antenne extérieure pour améliorer la réception.

Antenne FM

Raccordez l'antenne extérieure FM proposée en option. Vous pouvez aussi utiliser à la place l'antenne de télévision.

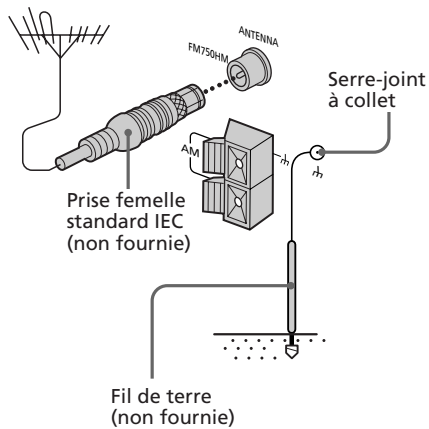

Antenne AM

Raccordez un fil isolé de 6 à 15 mètres de long (20 à 50 pieds) à la borne d'antenne AM. Laissez l'antenne cadre AM fournie raccordée.

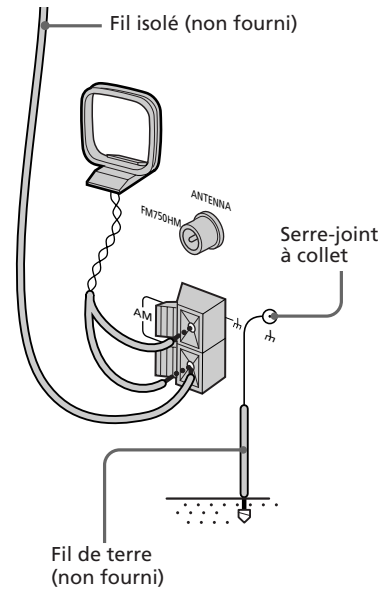

Important

Raccordez l'antenne extérieure à la borne de terre h . Afin d'éviter tout risque d'explosion, ne raccordez pas le fil de terre à un tuyau de gaz.

Opérations de base

Lecture d'un CD

Vous pouvez écouter jusqu'à trois CD de manière continue.

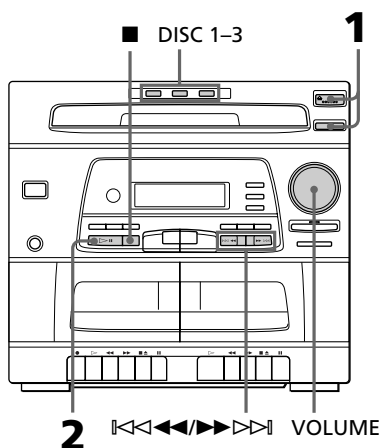

1 Appuyez sur et posez un CD sur le plateau de disques.

Avec la face imprimée vers le haut. Si vous écoutez un CD de 8 cm, posez-le sur le cercle central du plateau.

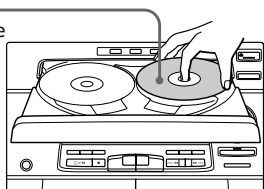







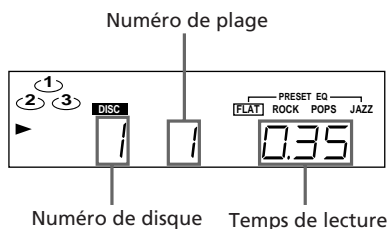

Pour poser un troisième disque, appuyez sur DISC SKIP pour faire tourner le plateau de disques.



2 Appuyez sur .

Le plateau de disques se ferme et la lecture commence à partir du disque correspondant au bouton éclairé en vert.



Pour	Vous devez
Arrêter la lecture	Appuyer sur  .
Faire une pause	Appuyer sur  . Appuyez encore pour poursuivre la lecture.
Sélectionner une plage	Appuyer sur  ou  (ou  ou  de la télécommande).
Localiser un point d'une plage	Appuyer en continu sur  ou  pendant la lecture et relâcher au point souhaité.
Sélectionner un CD	Appuyer sur DISC 1 – 3 ou DISC SKIP.
Enlever ou changer un CD	Appuyer sur  .
Régler le volume	Tourner VOLUME (ou appuyer sur VOL + ou – de la télécommande).

Conseils

- Une pression sur , quand la chaîne est hors tension, met automatiquement la chaîne sous tension, et la lecture de CD commence si un CD est dans le plateau (fonction monotouche).
- Vous pouvez passer d'une autre source au lecteur CD et écouter un CD en appuyant simplement sur  (Sélection automatique de la source).
- Quand un CD est sélectionné ou est en cours de lecture, la touche DISC 1 – 3 correspondant au disque est allumée en vert.

voir page suivante

Enregistrement d'un CD

Utilisez une cassette de TYPE I (normale).

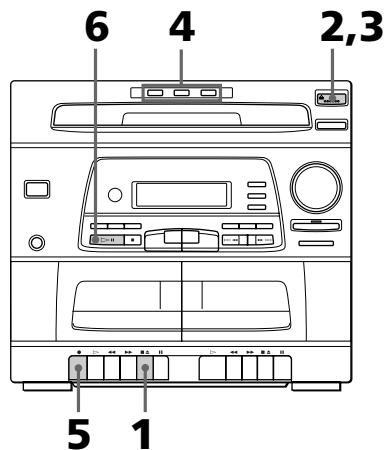

- 1 Appuyez sur et insérez une cassette vierge dans la platine A.

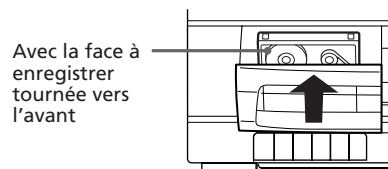

- 2 Appuyez sur et posez un CD sur le plateau de disques.

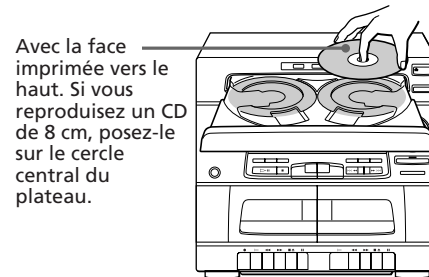

- 3 Appuyez sur .
Le plateau de disques se ferme.
- 4 Appuyez sur une des touches DISC 1 – 3 pour sélectionner un CD.
- 5 Appuyez sur de la platine A.
L'enregistrement commence.
- 6 Appuyez sur .
La lecture de CD commence.

Pour arrêter l'enregistrement

Appuyez sur de la platine A et sur du lecteur CD.

Remarque

Vous ne pouvez pas écouter d'autres sources pendant l'enregistrement.

Ecoute de la radio

— Accord d'une station préréglée

Préréglez d'abord des stations de radio (voir page 6).

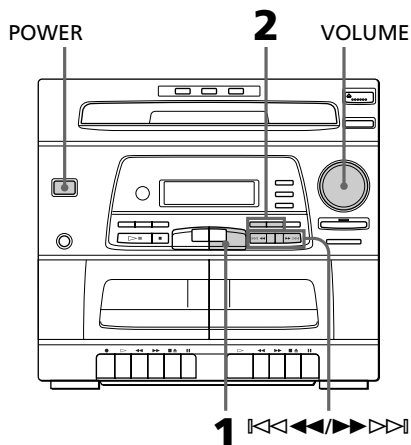

1 Appuyez de façon répétée sur TUNER/BAND jusqu'à ce que la gamme souhaitée apparaisse.

A chaque pression sur la touche, la gamme change comme suit:

FM ↔ AM

2 Appuyez sur PRESET + ou – pour accorder la station souhaitée.

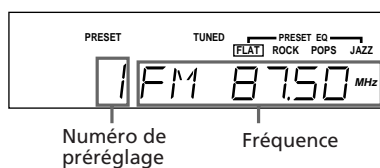

Pour	Vous devez
Eteindre la radio	Appuyer sur POWER.
Ajuster le volume	Tourner VOLUME (ou appuyer sur VOL + ou – de la télécommande).

Pour écouter des stations de radio non préréglées

Appuyez de façon répétée sur ►►►► ou ◀◀◀◀ pour accorder la station souhaitée.

Conseils

- Une pression sur TUNER/BAND, quand la chaîne est hors tension, met automatiquement la chaîne sous tension et accorde la dernière station reçue (fonction monotouche).
- Vous pouvez passer d'une autre source à la radio en appuyant simplement sur TUNER/BAND (Sélection automatique de la source).
- Pour améliorer la réception d'une émission radio, réorientez les antennes fournies.

Enregistrement de la radio

Vous pouvez enregistrer des programmes radio sur une cassette en accordant une station préréglée. Utilisez une cassette de TYPE I (normale).

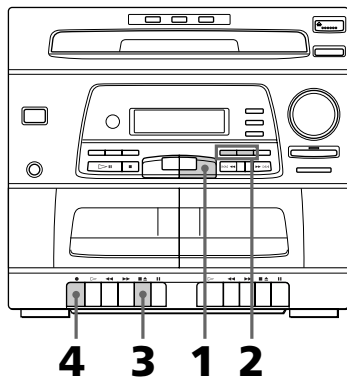

- 1** Appuyez sur TUNER/BAND pour sélectionner la gamme souhaitée.
- 2** Appuyez sur PRESET + ou - pour accorder une station préréglée.
- 3** Appuyez sur  et insérez une cassette vierge dans la platine A.

Avec la face à enregistrer tournée vers l'avant

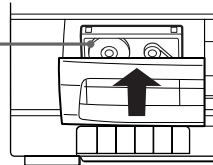



- 4** Appuyez sur . L'enregistrement commence.

Pour arrêter l'enregistrement

Appuyez sur  de la platine A.

Conseils

- Pour enregistrer une station qui n'a pas été préréglée, appuyez de façon répétée sur  ou  pour accorder la station souhaitée.
- Si du bruit est audible pendant l'enregistrement d'un programme radio AM, éloignez l'antenne AM pour le réduire.

Lecture d'une cassette

Utilisez une cassette de TYPE 1 (normale).

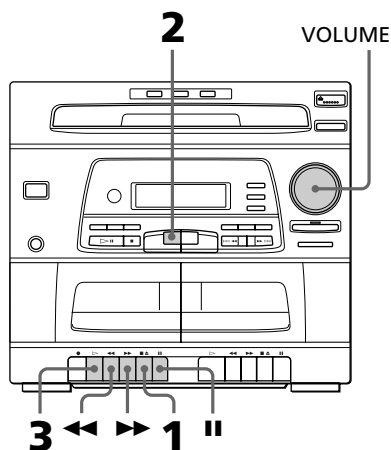

- 1 Appuyez sur ■▲ et insérez une cassette enregistrée dans la platine A ou B.

Avec la face à écouter tournée vers l'avant

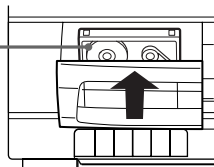

- 2 Appuyez sur TAPE.
"TAPE" apparaît dans l'afficheur.
- 3 Appuyez sur ▷.
La lecture de la cassette commence*.

* La platine s'arrête automatiquement quand la lecture de la cassette est terminée.

Pour écouter à la suite les deux cassettes (lecture à relais)

Vous pouvez écouter une face de chaque cassette dans la platine B et la platine A à la suite.

Quand la cassette dans la platine B est terminée, la cassette dans la platine A est reproduite.

- 1 Appuyez sur ■▲ de la platine B et insérez une cassette enregistrée dans la platine B.
- 2 Appuyez sur ▷ de la platine B. La cassette dans la platine B est reproduite.
- 3 Appuyez sur ■▲ de la platine A et insérez une cassette dans la platine A.
- 4 Appuyez sur || et ▷ de la platine A. La cassette dans la platine A se met en pause, puis est libérée quand la lecture de la platine B se termine.

Pour	Vous devez
Arrêter la lecture	Appuyer sur ■▲.
Interrompre la lecture	Appuyer sur . Appuyez une nouvelle fois pour poursuivre la lecture.
Avancer rapidement la bande	Appuyer sur ■▲ puis sur ▷.
Rembobiner la bande	Appuyer sur <<.
Enlever la cassette	Appuyer sur ■▲.
Régler le volume	Tourner VOLUME (ou appuyer sur VOL + ou - de la télécommande).

Conseil

Si vous activez la lecture sur les deux platines, vous n'entendrez que le son de la platine B.

Enregistrement d'une cassette

— Copie

Utilisez une cassette de TYPE I (normale).

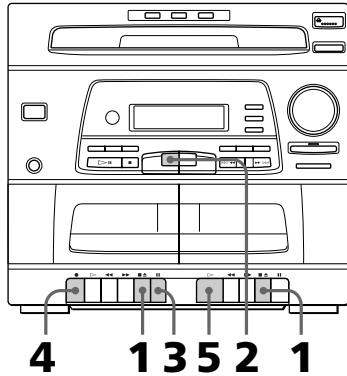

Pour arrêter la copie

Appuyez sur ■▲ sur la platine A et B.

- 1 Appuyez sur ■▲ et insérez une cassette vierge dans la platine A et une cassette enregistrée dans la platine B.

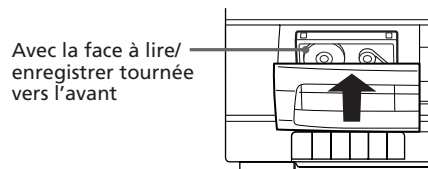

- 2 Appuyez sur TAPE.
"TAPE" apparaît dans l'afficheur.
- 3 Appuyez sur || de la platine A.
- 4 Appuyez sur ● de la platine A.
La platine A se met en attente d'enregistrement.
- 5 Appuyez sur ▷ de la platine B.
La copie de la cassette commence.

Le lecteur CD

Répétition des plages de CD

— Lecture répétée

Avec cette fonction, un seul CD ou tous les CD dans le lecteur peuvent être répétés dans les modes de lecture normale, aléatoire ou programmée.

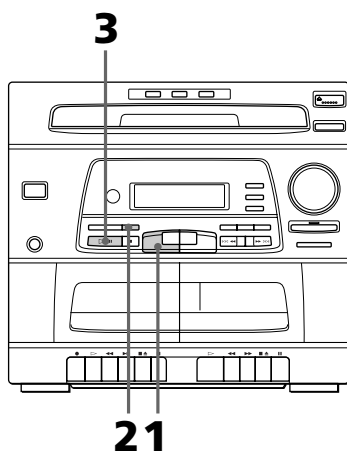

1 Appuyez sur CD et posez un CD sur le plateau de disques.

2 Appuyez sur REPEAT.

3 Appuyez sur **II**.

La lecture répétée commence. Procédez comme suit pour changer le mode de répétition.

Pour répéter Appuyez plusieurs fois sur

Une seule plage REPEAT jusqu'à ce que "REPEAT 1" apparaisse, pendant la lecture de la plage qui doit être répétée.

Toutes les plages du CD REPEAT jusqu'à ce que "REPEAT 1 DISC" apparaisse.

Toutes les plages de tous les CD REPEAT jusqu'à ce que "REPEAT ALL DISC" apparaisse.

Pour annuler la lecture répétée

Appuyez sur REPEAT pour que "REPEAT", "REPEAT 1" ou "REPEAT ALL DISC" disparaisse de l'afficheur.

Lecture des plages de CD au hasard

— Lecture aléatoire

Toutes les plages d'un CD ou de tous les CD peuvent être reproduites dans un ordre quelconque.

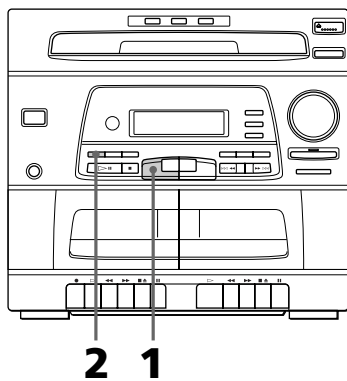

1 Appuyez sur CD et posez un CD sur le plateau de disques.

2 Appuyez sur SHUFFLE.
"SHUFFLE" apparaît et toutes les plages sont reproduites dans un ordre aléatoire.

Pour annuler la lecture aléatoire

Appuyez sur SHUFFLE pour que "SHUFFLE" disparaisse.

Conseils

- Vous pouvez commencer la lecture aléatoire pendant la lecture normale en affichant "SHUFFLE".
- Pour omettre une plage, appuyez sur ►►►.

Remarque

Vous ne pouvez pas sélectionner un CD même en appuyant sur DISC SKIP pendant la lecture aléatoire.

Programmation de plages de CD

— Lecture programmée

Vous pouvez créer un programme contenant jusqu'à 32 plages de tous les CD pour qu'elles soient reproduites dans l'ordre de votre choix.

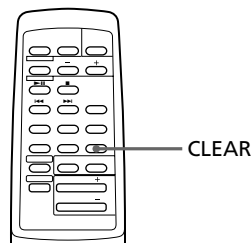
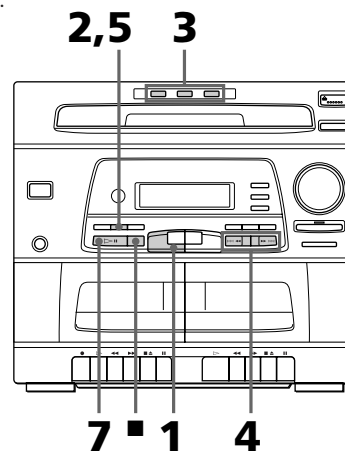

1 Appuyez sur CD et posez un CD sur le plateau de disques.

2 Appuyez sur PROGRAM.
"PROGRAM" apparaît.

3 Appuyez sur une des touches DISC 1 – 3 pour sélectionner un CD.

- 4** Appuyez sur **▶▶▶▶** ou **◀◀◀◀** pour sélectionner une plage.

Plage sélectionnée

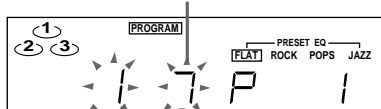

Disque sélectionné

- 5** Appuyez sur **PROGRAM**.

La plage est programmée. La dernière plage programmée apparaît.

- 6** Pour programmer d'autres plages, refaites les opérations 3 à 5. Sautez l'étape 3 si vous sélectionnez une plage du même disque.

- 7** Appuyez sur **▶||**.

Toutes les plages sont reproduites dans l'ordre programmé.

Pour	Appuyez sur
Programmer une pause	▶
Arrêter la lecture	■
Annuler la lecture d'un programme	■
Effacer une plage en fin de programme	CLEAR de la télécommande à l'arrêt
Effacer tout le programme	■ pendant plus de deux secondes

Conseils

- Le programme n'est pas effacé après la lecture programmée. Pour écouter une nouvelle fois le même programme, appuyez sur **▶||**.
- "FULL" apparaît si vous avez programmé plus de 32 plages.

Lecture du début de chaquepage

— Balayage des intros

Quand vous utilisez cette fonction, le début de chaque plage de tous les CD sur le plateau de disques est reproduit pendant 10 secondes.

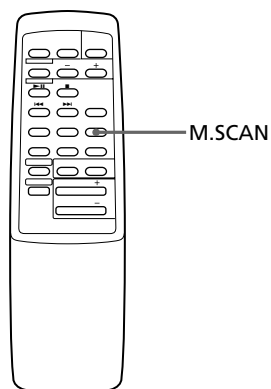

Pour écouter seulement le début de chaquepage

Appuyez sur M. SCAN de la télécommande. Le numéro de la plage en cours de lecture clignote pendant le balayage.

Pour annuler le balayage des intros

Appuyez une nouvelle fois sur M. SCAN de la télécommande.

La platine à cassettes

Enregistrement d'un CD en désignant l'ordre des plages

— Montage programmé

Vous pouvez enregistrer les plages de tous les CD dans l'ordre souhaité. Lorsque vous créez un programme, assurez-vous que le temps de lecture pour chaque face ne dépasse pas la durée de chaque face de la cassette.

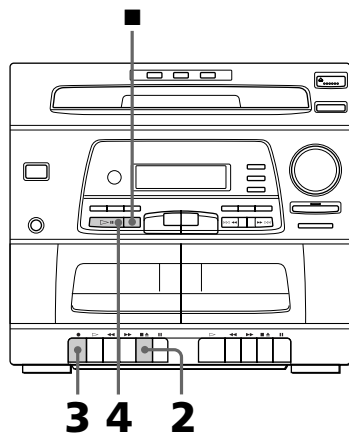

1 Effectuez les opérations 1 à 6 de "Programmation de plages de CD" (voir page 16).

2 Appuyez sur  et insérez une cassette vierge dans la platine A.

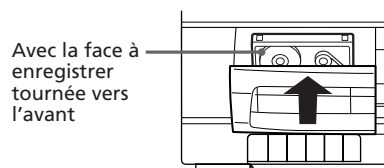

3 Appuyez sur .
L'enregistrement commence.

4 Appuyez sur .
La lecture de CD commence.

Pour arrêter l'enregistrement

Appuyez sur  de la platine A et sur  du lecteur CD.

Pour annuler le montage programmé

Appuyez sur PROGRAM pour que "PROGRAM" disparaisse de l'afficheur.

Réglage du son

Réglage du son

Vous pouvez écouter de la musique en renforçant les graves.

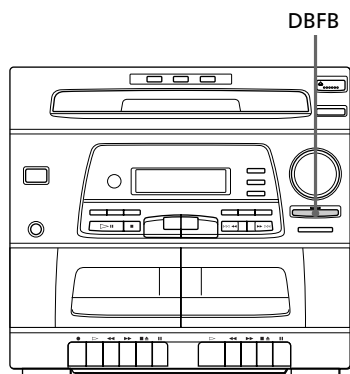

Pour renforcer les graves

Appuyez sur DBFB (Dynamic Bass Feedback).

Le témoin sur la touche s'allume.

Appuyez une nouvelle fois sur DBFB pour annuler la fonction.

Sélection d'un préréglage sonore

Les préréglages d'égalisation vous permettent de sélectionner 4 effets (caractéristiques) sonores en fonction du son que vous écoutez.

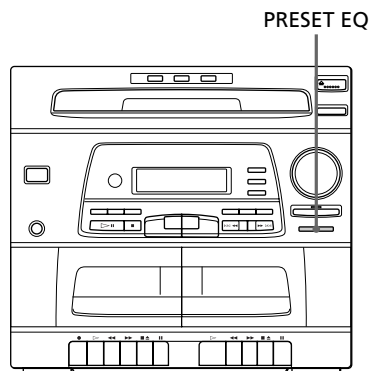

Pour sélectionner les caractéristiques du son

Appuyez de façon répétée sur PRESET EQ pour sélectionner le préréglage souhaité.

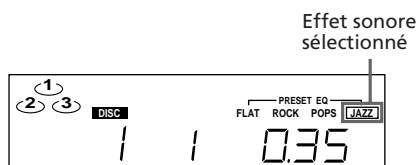

Pour annuler le préréglage

Appuyez sur PRESET EQ jusqu'à ce que "FLAT" soit sélectionné.

Conseil

L'effet du préréglage sonore n'est pas enregistré sur une cassette.

Autres caractéristiques

Pours'endormiren musique

— Temporisateur

Vous pouvez régler la chaîne pour qu'elle s'éteigne au bout d'un certain temps, ce qui vous permet de vous endormir en musique. Le temps peut être réglé par intervalles de 10 minutes.

Assurez-vous que l'horloge est à l'heure (voir page 5).

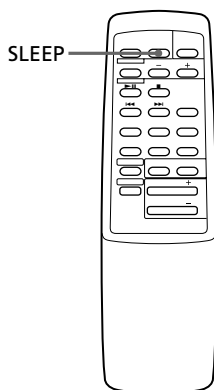

Appuyez sur SLEEP de la télécommande.

“SLEEP” apparaît.

A chaque pression sur la touche, l'affichage des minutes (temps jusqu'à l'extinction) change de la façon suivante:

SLEEP 90 → 80 → 70 → ... → 10
↑ (Arrêt)

Pour vérifier le temps restant

Appuyez une fois sur SLEEP.

Pour changer le temps

Sélectionnez le temps que vous voulez en appuyant sur SLEEP.

Pour désactiver le temporisateur

Appuyez de façon répétée sur SLEEP jusqu'à ce que “SLEEP ” disparaisse.

Pour se réveiller en musique

— Minuterie réveil

Vous pouvez vous réveiller en musique à l'heure prééglée. Vérifiez auparavant si l'horloge est à l'heure (voir page 5).

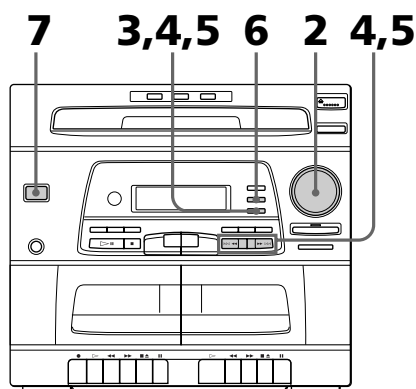

1 Préparez la source musicale que vous voulez écouter.

- CD: Posez un CD.
- Radio: Accordez une station (voir page 11).

2 Tournez VOLUME pour ajuster le volume.

3 Appuyez sur TIMER SET.

4 Réglez l'heure de mise sous tension.

Appuyez sur ►►►► ou ◄◄◄◄ pour régler l'heure, puis appuyez sur TIMER SET.

L'indication des minutes se met à clignoter.



Appuyez sur ►►►► ou ◄◄◄◄ pour régler les minutes, puis appuyez sur TIMER SET.

L'indication de l'heure se remet à clignoter.

5 Réglez l'heure de mise hors tension.

Appuyez sur ►►►► ou ◄◄◄◄ pour régler l'heure, puis appuyez sur TIMER SET.

L'indication des minutes se met à clignoter.



Appuyez sur ►►►► ou ◄◄◄◄ pour régler les minutes, puis appuyez sur TIMER SET.

L'heure de mise sous tension et celle de mise hors tension, la source sonore et le volume sont affichés tour à tour, puis l'affichage original réapparaît.

6 Appuyez sur TIMER MODE.

"TIMER" apparaît.

7 Appuyez sur POWER pour éteindre la chaîne.

Pour contrôler le réglage de la minuterie

Appuyez sur TIMER SET. L'heure de mise sous tension et celle de mise hors tension apparaissent. Pour changer de réglage, recommencez à partir de l'étape 1.

Pour désactiver la minuterie

Appuyez sur TIMER MODE.
"TIMER" disparaît.

Remarque

N'effectuez aucune opération tant que la lecture ne démarre pas, c'est-à-dire pendant les 20 secondes qui suivent la mise sous tension de la chaîne.

Informations complémentaires

Précautions

Tension de fonctionnement

Avant d'utiliser la chaîne, vérifiez si sa tension de fonctionnement est identique à la tension de l'alimentation secteur locale.

Sécurité

- La chaîne stéréo n'est pas déconnectée de la source d'alimentation secteur tant qu'elle reste branchée sur la prise murale, même si vous l'avez mise hors tension.
- Débranchez la chaîne de la prise secteur si vous ne comptez pas l'utiliser pendant un certain temps. Pour débrancher le cordon secteur, tirez sur la fiche et non pas sur le cordon proprement dit.
- Si un solide ou un liquide pénètre dans un des composants, débranchez la chaîne et faites-la vérifier par un technicien qualifié avant de la réutiliser.
- Si vous devez changer le cordon d'alimentation secteur, faites appel à un professionnel uniquement.

Installation

- Installez la chaîne dans un endroit suffisamment ventilé pour éviter une surchauffe interne.
- Ne pas installer la chaîne sur une surface inclinée.
- Ne pas installer la chaîne dans les endroits suivants:
 - extrêmement chauds ou froids
 - poussiéreux ou sales
 - très humides
 - exposés à des vibrations
 - exposés à la lumière directe du soleil.

Fonctionnement

- Si vous portez la chaîne directement d'un endroit froid dans une pièce chaude, ou si vous l'installez dans une pièce humide, de l'humidité risque de se condenser sur la lentille à l'intérieur du lecteur CD. Dans ce cas, la chaîne ne fonctionnera pas normalement. Enlevez le CD et laissez la chaîne sous tension pendant environ une heure jusqu'à ce que l'humidité se soit évaporée.
- Quand vous changez la chaîne de place, enlevez les disques.

Pour toute question ou difficulté concernant la chaîne stéréo, veuillez consulter le revendeur Sony le plus proche.

A propos des enceintes

Eloignez les enceintes du téléviseur. Vérifiez aussi si des objets contenant des aimants, meuble de chaîne ou de téléviseur, jouet, etc., ne sont pas trop près du téléviseur. Ils peuvent aussi interférer et causer de la distorsion.

Remarques sur les CD

- Avant d'écouter un CD, essuyez-le avec un chiffon de nettoyage. Essayez-le du centre vers la périphérie.
- Ne pas utiliser de solvants comme du benzène, du diluant, des produits de nettoyage vendus dans le commerce ni de vaporisateurs anti-électricité statique destinés aux disques analogiques en vinyle.
- Ne pas exposer le CD à la lumière directe du soleil, à une source de chaleur, comme une bouche d'air chaud, ni le laisser dans une voiture garée en plein soleil.

Nettoyage du coffret

Utilisez un chiffon doux légèrement imprégné d'une solution détergente neutre.

Protection permanente d'une cassette

Pour éviter d'effacer accidentellement l'enregistrement d'une cassette, brisez l'ergot de la face A ou B, comme indiqué sur l'illustration. Si vous voulez réenregistrer cette cassette par la suite, recouvrez l'orifice d'un morceau de ruban adhésif.

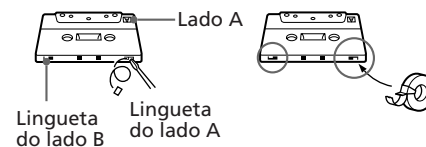

Avant d'insérer une cassette dans la platine

Tendez la bande, sinon elle risque de s'emmêler dans les pièces de la platine et d'être endommagée.

Si vous utilisez une cassette de plus de 90 minutes

La bande de ces cassettes est très élastique. Évitez les opérations répétées telles que la lecture, l'arrêt et le rembobinage rapide. La bande risque de s'emmêler dans le mécanisme de la platine.

Nettoyage des têtes de la platine

Nettoyez les têtes toutes les 10 heures d'utilisation environ. Quand les têtes sont sales

- le son présente de la distorsion
- une baisse du niveau sonore est sensible
- une perte de signal est sensible
- l'effacement de la bande est incomplet
- l'enregistrement est impossible

Veillez à nettoyer les têtes avant un enregistrement important ou après avoir écouté une vieille cassette. Utilisez des cassettes de nettoyage de type sec ou humide pour le nettoyage. Pour les détails, reportez-vous au mode d'emploi de la cassette de nettoyage.

Démagnétisation des têtes de la platine

Démagnétisez les têtes et les parties métalliques du passage de la bande toutes les 20 à 30 heures d'utilisation avec une cassette de démagnétisation en vente dans le commerce. Référez-vous au mode d'emploi de la cassette de démagnétisation pour les détails.

Guidedépannage

Si vous rencontrez un des problèmes suivants quand vous utilisez la chaîne, reportez-vous à ce guide pour le résoudre.

Vérifiez d'abord si le cordon secteur et les enceintes sont raccordés correctement.

Si le problème persiste, adressez-vous à votre revendeur Sony.

Généralités

Aucun son.

- Tournez VOLUME vers la droite.
- Un casque est branché.

Bourdonnement ou bruit important.

- Un téléviseur ou un magnétoscope est près de la chaîne. Eloignez le téléviseur ou le magnétoscope de la chaîne.

La minuterie ne fonctionne pas.

- Mettez l'horloge à l'heure.

La télécommande ne fonctionne pas.

- Il y a un obstacle entre la télécommande et la chaîne.
- Vous ne dirigez pas la télécommande vers le détecteur de la chaîne.
- Les piles sont vides. Remplacez-les.

Couleurs irrégulières sur l'écran du téléviseur.

- Eloignez les enceintes du téléviseur.

Enceintes

Aucun son fourni par un des canaux, ou volume gauche droite déséquilibré.

- Vérifiez les liaisons des enceintes et la disposition des enceintes.

voir page suivante

Guide de dépannage (suite)

Lecteur CD

Le plateau CD ne se ferme pas.

- Vous n'insérez pas correctement le CD.

Le CD n'est pas reproduit.

- Le CD est sale.
- La face imprimée du CD est tournée vers le bas.
- De l'humidité s'est condensée sur la lentille.
Enlevez le CD et laissez la chaîne sous tension pendant environ une heure pour que l'humidité s'évapore.

La lecture ne commence pas par la première plage.

- Le lecteur est en mode de lecture programmée ou aléatoire. Appuyez sur SHUFFLE ou PROGRAM pour que "SHUFFLE" ou "PROGRAM" disparaisse.

Platine à cassettes

La platine n'enregistre pas.

- Aucune cassette dans le logement de cassette.
- Le taquet a été enlevé de la cassette (voir "Protection permanente d'une cassette" à la page 22).
- La bande est complètement terminée.

Impossible d'enregistrer ou de reproduire la cassette, ou chute du niveau sonore.

- Les têtes sont sales. Nettoyez-les (voir "Nettoyage des têtes de la platine" à la page 23).
- Les têtes d'enregistrement/lecture sont magnétisées. Démagnétisez-les (voir "Démagnétisation des têtes de la platine" à la page 23).

L'effacement de la cassette est incomplet.

- Les têtes d'enregistrement/lecture sont magnétisées. Démagnétisez-les (voir "Démagnétisation des têtes de la platine" à la page 23).

Pleurage ou scintillement excessif, ou perte du signal.

- Les cabestans ou les galets presseurs sont encrassés.
Nettoyez-les (voir "Nettoyage des têtes de la platine" à la page 23).

Augmentation du bruit ou effacement des hautes fréquences.

- Les têtes d'enregistrement/lecture sont magnétisées. Démagnétisez-les (voir "Démagnétisation des têtes de la platine" à la page 23).

Tuner

Bourdonnement ou parasites importants ("TUNED" ou "STEREO" clignote dans l'afficheur).

- Réglez l'antenne.
- Le signal est trop faible. Raccordez une antenne extérieure.

Mauvais fonctionnement de la chaîne dû à un autre problème non mentionné ci-dessus

Comme un microprocesseur coordonne les opérations de la chaîne, il peut être perturbé par des variations de la source d'alimentation. Si le problème se présente, éteignez la chaîne et remettez-la sous tension. Si elle ne fonctionne toujours pas, adressez-vous à votre revendeur Sony.

Spécifications

Section Amplificateur

Puissance de sortie DIN	20 W + 20 W (8 ohms, à 1 kHz, DIN)
Puissance de sortie continue RMS	28 watts + 28 watts (8 ohms à 1 kHz, 10% DHT)
Puissance de sortie musicale	50 + 50 watts
Entrées	PHONO: 4,4 mV
Sorties	PHONES (prise 6,35 stéréo): accepte les casques de 8 ohms ou plus
SPEAKER	accepte une impédance de 8 à 16 ohms

Section Lecteur CD

Système	Système audionumérique pour disques compacts
Laser	Laser semiconducteur ($\lambda = 780 - 790$ nm) Durée d'émission: continue
Sortie Laser	Max. 400 μ W* *Cette sortie est la valeur mesurée à une distance de 200 mm à partir de la surface de la lentille sur le bloc optique pour une ouverture de 7 mm.
Réponse en fréquence	40 Hz - 16 kHz ($\pm 0,5$ dB)

Section Platine à cassettes

Système d'enregistrement	4 pistes, 2 canaux stéréo
Réponse en fréquence	60 à 13.000 Hz (± 3 dB), avec une cassette Sony TYPE I
Pleurage et scintillement	0,1% efficace $\pm 0,3\%$ (DIN)

Section Tuner

FM stéréo, tuner FM/AM superhétérodyne

Section Tuner FM

Plage d'accord	87,5 - 108,0 MHz
Antenne	Antenne fil FM
Bornes d'antenne	75 ohms asymétrique
Fréquence intermédiaire	10,7 MHz

Section Tuner AM

Plage d'accord	531 - 1,602 kHz (intervalle de 9 kHz)
Antenne	Antenne cadre AM Bornes d'antenne externe
Fréquence intermédiaire	450 kHz

Section Enceintes

SS-G1	
Système	Enceintes à 2 voies, bass- reflex
Haut-parleurs	Grave: 17 cm dia., type à cône Aigu: 5 cm dia., type à cône
Impédance nominale	8 ohms
Dimensions hors tout:	Env. 240 x 420 x 202 mm (9,5 x 16,5 x 8 po.) (l/h/p) y compris les pièces et les commandes faisant saillie
Poids:	Env. 3,2 kg (7 li. 1 on.) net par enceinte

voir page suivante

Guide de dépannage (suite)

Généralités

Alimentation	Secteur 220 – 230 V, 50/60 Hz
Consommation	120 watts
Dimensions hors tout	Env. 355 × 325 × 330 mm (14 × 12 ⁷ / ₈ × 13 po.) (l/h/p) y compris les pièces et les commandes faisant saillie
Poids	Env. 7,9 kg (17 lb 7 oz)
Accessoires fournis	Antenne cadre AM (1) Télécommande RM-SG20 (1) Antenne fil FM (1)

La conception et spécifications sont modifiables sans préavis.

Index

Accord d'une station
préréglée 11

Afficheur 5, 6

Antennes 5, 7

DBFB 19

Ecoute d'une station
préréglée 11

Enceintes 4

Enregistrement

d'un CD 10

d'une cassette 14

d'une émission de radio
12

Fonction monotouche
9, 11

Guide de dépannage 23

Horloge (réglage) 5

Lecteur CD 9, 15

Lecture

avec répétition des
plages (lecture répétée)
15

d'un CD 9

d'une cassette 13

des plages au hasard
(lecture aléatoire) 16

des plages dans l'ordre
souhaité (lecture
programmée) 16

Lecture aléatoire 16

Lecture programmée 16

Lecture répétée 15

Liaisons. *Voir*

Raccordement

M. SCAN (balayage des
intros) 17

Minuterie

pour s'endormir en
musique (temporisateur)
20

pour se réveiller en
musique 20

Minuterie réveil 20

Piles 5

Préréglage de stations de
radio 6

Préréglages sonores
(égaliseur) 19

Protection permanente d'une
cassette 22

Raccordement

au secteur 5

d'un appareil en option
7

de la chaîne 4

des antennes 5, 7

Réglage

de l'heure 5

du son 19

du volume 9

Répétition de la lecture 15

Sélection automatique de la
source 9

Son (réglage) 19

Stations de radio

accord 11

préréglage 6

Temporisateur 20

pour s'endormir en
musique 20

Tuner 6, 11, 12

ADVERTENCIA

Para evitar incendios o el riesgo de electrocución, no exponga la unidad a la lluvia ni a la humedad.

Para evitar descargas eléctricas, no abra la unidad. En caso de avería, solicite los servicios de personal cualificado.

No instale la unidad en un espacio cerrado, como una librería o un armario empotrado.

El componente láser de este producto es capaz de emitir radiación que sobrepase el límite para la clase 1.

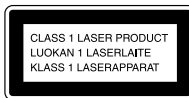

Este aparato está clasificado como producto láser de clase 1. La indicación CLASS 1 LASER PRODUCT se encuentra en la parte exterior posterior.

La etiqueta de precaución se encuentra en el interior de la unidad.

CAUTION	: INVISIBLE LASER RADIATION WHEN OPEN. AVOID EXPOSURE TO BEAM.
ADVARSEL	: USYNLIG LASERSTRÅLING VED ÅBNING NÅR SIKKERHEDSÅBRYDERE ER UDE AF FUNKTION. UNDGÅ UDSÆTTELSE FOR STRÅLING.
VARO!	: AVATTAESSA JA SUOJALUKITUS OHITETTAESSA OLET ALTIINA LASERSÄTELYLLE.
WARNING	: LASERSTRÅLING NÅR DENNA DEL ÄR ÖPPNAD OCH SPÄRREN ÄR UPPÖFFLAD.
ADVARSEL	: USYNLIG LASERSTRÅLING NÅR DEKSEL ÅPNES. UNNGÅ EKSPONERING FOR STRÅLEN.

Índice

Preparativos

Paso 1: Instalación del sistema	4
Paso 2: Ajuste del reloj	5
Paso 3: Memorización de emisoras de radiodifusión	6
Conexión de componentes de audio/ vídeo y antenas exteriores opcionales	7

Reproducción de discos compactos	9
Grabación de un disco compacto	10
Escucha de la radio	11
Grabación de la radio	12
Reproducción de una cinta	13
Grabación desde una cinta	14

Reproductor de discos compactos

Reproducción repetida de canciones de discos compactos	15
Reproducción de canciones de discos compactos en orden arbitrario	16
Programación de canciones de discos compactos	16
Reproducción del comienzo de cada canción solamente	17

Decks de cassettes

Grabación de un disco compacto especificando el orden de las canciones	18
--	----

Ajuste del sonido

Ajuste del sonido	19
Selección del menú del ecualizador preajustado	19

Otras características

Para dormirse con música	20
Para despertarse con música	20

Información adicional

Precauciones	22
Solución de problemas	23
Especificaciones	25
Índice alfabético	27

E

Preparativos

Paso 1: Instalación del sistema

Realice los pasos **1** a **3** siguientes para conectar su sistema utilizando los cables y los accesorios suministrados. Para completar la instalación, realice también los pasos 2 y 3.

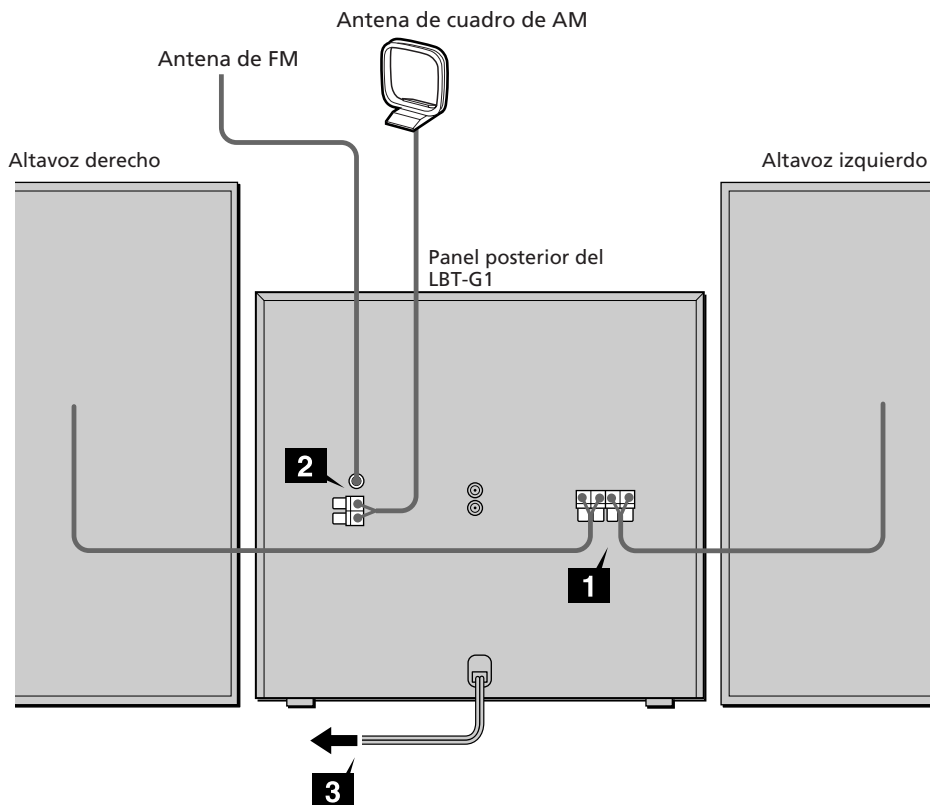

1 Conecte los altavoces.

Conecte los conductores de los cables de los altavoces a las tomas SPEAKERS del mismo color. Para evitar ruido, mantenga los cables de los altavoces alejados de las antenas.

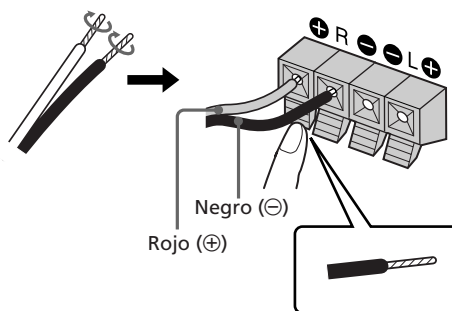

- 2** Conecte las antenas de FM/AM.
Prepare la antena de cuadro de AM, y después conéctela.

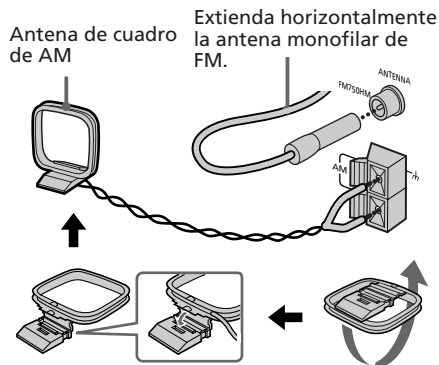

- 3** Conecte el cable de alimentación a un tomacorriente de la red.

Inserción de dos pilas R03 (tamaño AAA) en el telemando

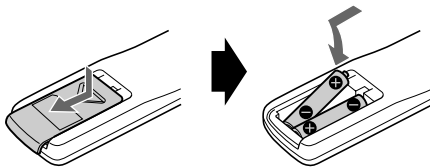

Sugerencia

En utilización normal, las pilas deberán durar unos seis meses. Cuando el telemando no pueda controlar el sistema, reemplace ambas pilas por otras nuevas.

Nota

Cuando no vaya a utilizar el telemando durante mucho tiempo, extráigale las pilas para evitar el daño que podría causar el electrólito de las mismas al fugarse.

Paso 2: Ajuste del reloj

Usted deberá ajustar el reloj antes de poder utilizar la función del temporizador.

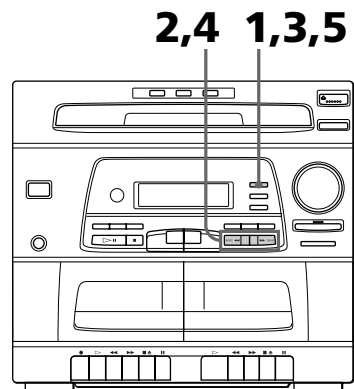

- 1** Mantenga presionada **CLOCK SET** durante algunos segundos cuando la alimentación esté desconectada. Aparecerá "-- : --".

- 2** Presione **▶▶▶▶▶** o **◀◀◀◀◀** y ajuste la hora.
El reloj es del sistema de 24 horas.



- 3** Presione **CLOCK SET**.
Parpadeará la indicación de los minutos.



- 4** Presione **▶▶▶▶▶** o **◀◀◀◀◀** y ajuste los minutos.

continúa

5

Ajuste del reloj (continuación)

- 5** Presione CLOCK SET.
El reloj comenzará a funcionar.

Para iluminar el visualizador

Presione TIMER SET cuando la alimentación esté desconectada.
El visualizador se iluminará durante 5 segundos.

Para comprobar el reloj cuando la alimentación esté conectada

Presione CLOCK SET.
El reloj se visualizará durante algunos segundos.

Paso 3: Memorización de emisoras de radiodifusión

Usted podrá memorizar hasta 30 emisoras.

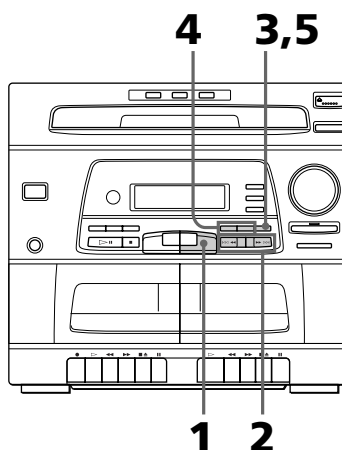

- 1** Presione repetidamente TUNER/
BAND hasta que en el visualizador
aparezca la banda deseada.
Cada vez que presione la tecla, la banda
cambiará de la forma siguiente:
FM ↔ AM
- 2** Mantenga presionada durante un segundo.
La indicación de la frecuencia cambiará
y, cuando el sistema sintonice una
emisora, la exploración se parará.
Aparecerán "TUNED" y "STEREO"
(para un programa estéreo).
- 3** Presione MEMORY.
Parpadeará "MEMORY".

- 4** Presione PRESET + o - y seleccione el número de memorización que desee.



- 5** Presione MEMORY.
La emisora habrá quedado almacenada.

- 6** Repita los pasos 1 a 5 para almacenar otras emisoras.

Para sintonizar una emisora con señal débil

Presione repetidamente ►►►► o ◀◀◀◀ para sintonizar la emisora.

Para cambiar el número de memorización

Vuelva a comenzar desde el paso 1.

Sugerencia

Las emisoras memorizadas se conservarán durante una semana, incluso aunque desconecte el cable de alimentación o se produzca una interrupción del suministro eléctrico.

Conexión de componentes de audio/vídeo y antenas exteriores opcionales

Conexión de un giradiscos

Para mejorar su sistema, podrá conectar un giradiscos. Consulte el manual de instrucciones de cada componente.

Cerciórese de hacer coincidir el color de las clavijas y de las tomas.

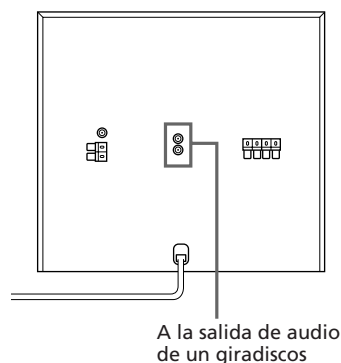

Para escuchar el sonido de un giradiscos

Presione PHONO.

En el visualizador aparecerá "Phono".

Sugerencia

Usted podrá grabar el sonido del giradiscos.

continúa

7

Conexión de componentes de audio/video y antenas exteriores opcionales (continuación)

Conexión de antenas exteriores

Para mejorar la recepción, conecte antenas exteriores.

Antena de FM

Conecte una antena exterior de FM opcional. Usted también podrá conectar en su lugar una antena de televisión.

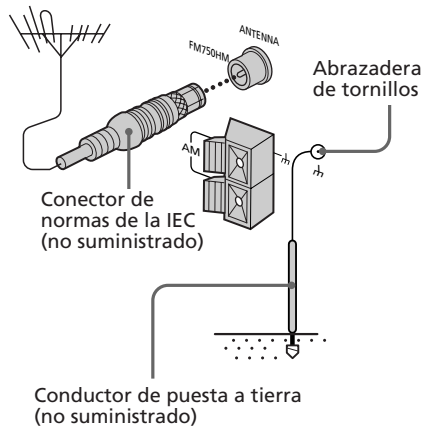

Antena de AM

Conecte un conductor aislado de 6 a 15 metros al terminal de antena de AM. Deje conectada la antena de cuadro de AM suministrada.

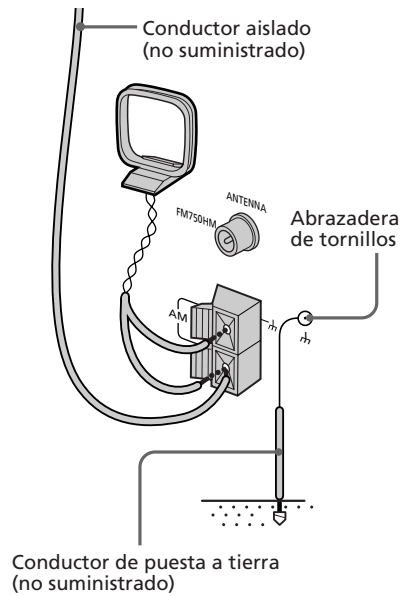

Importante

Conecte la antena exterior a tierra desde el terminal *h* como medida de protección contra rayos. Para evitar la explosión de gas, no conecte el conductor de puesta a tierra a un tubo de gas.

Reproductor de discos compactos

Reproducción repetida de canciones de discos compactos

— Reproducción repetida

Esta función le permitirá repetir un solo disco compacto o todos en los modos de reproducción normal, aleatoria, y programada.

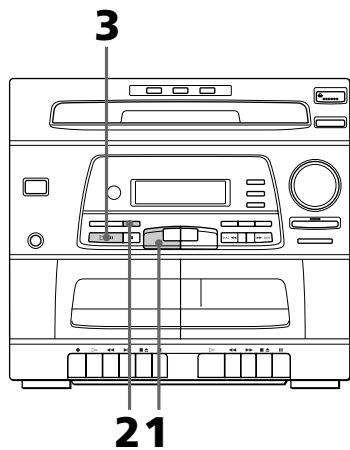

1 Presione CD y coloque un disco en la bandeja de discos.

2 Presione REPEAT.

3 Presione **▶||**.

Se iniciará la reproducción repetida. Para cambiar el modo de repetición, realice el procedimiento siguiente.

Para repetir una canción solamente	presione repetidamente REPEAT hasta que en el visualizador aparezca "REPEAT 1" durante la reproducción de la canción que desee repetir.
todas las canciones del disco compacto actual	repetidamente REPEAT hasta que en el visualizador aparezca "REPEAT 1 DISC".
todas las canciones de todos los discos compactos	repetidamente REPEAT hasta que en el visualizador aparezca "REPEAT ALL DISC".

Para cancelar la reproducción repetida

Presione REPEAT de forma que "REPEAT", "REPEAT 1", o "REPEAT ALL DISC" desaparezca del visualizador.

Reproducción de canciones de discos compactos en orden arbitrario

— Reproducción aleatoria

Usted podrá reproducir todas las canciones de un disco compacto o de todos los discos compactos en orden arbitrario.

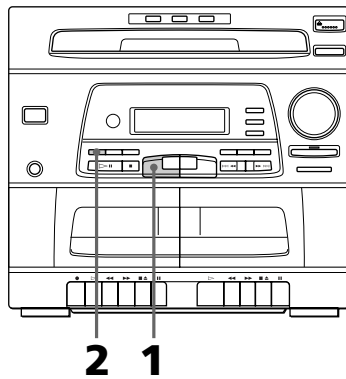

- 1** Presione CD y coloque un disco compacto en la bandeja de discos.
- 2** Presione SHUFFLE. Aparecerá "SHUFFLE", y después todas las canciones se reproducirán en orden arbitrario.

Para cancelar la reproducción aleatoria

Presione repetidamente SHUFFLE de forma que desaparezca "SHUFFLE".

Sugerencias

- Usted podrá iniciar la reproducción aleatoria durante la reproducción normal haciendo que se visualice "SHUFFLE".
- Para saltar canciones, presione ►►►.

Nota

Usted no podrá seleccionar un disco compacto incluso aunque presione DISC SKIP durante la reproducción aleatoria.

Programación de canciones de discos compactos

— Reproducción programada

Usted podrá componer un programa de hasta 32 canciones de todos los discos compactos en el orden en el que desee reproducirlas.

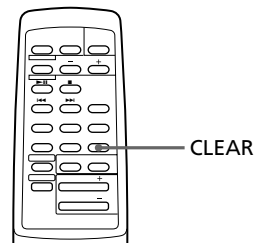
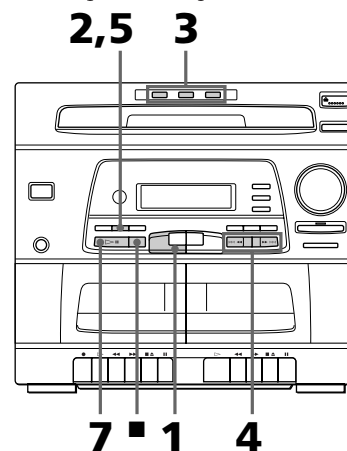

- 1** Presione CD y coloque un disco compacto en la bandeja de discos.
- 2** Presione PROGRAM hasta que aparezca "PROGRAM".
- 3** Presione una de las teclas DISC 1-3 para seleccionar un disco compacto.

- 4** Presione \lll o \ggg para seleccionar una canción.

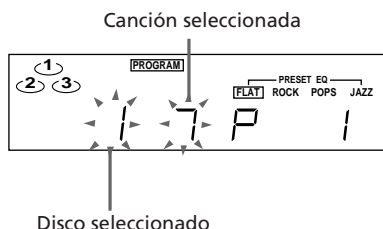

- 5** Presione PROGRAM.

La canción se programará. Aparecerá la última canción programada seguida por el tiempo de reproducción total.

- 6** Para programar canciones adicionales, repita los pasos 3 a 5. Para seleccionar una canción del mismo disco, salte el paso 3.

- 7** Presione $\triangleright \parallel$.

Todas las canciones se reproducirán en el orden seleccionado.

Para	presione
programar una pausa	$\triangleright \parallel$
parar la reproducción	■
cancelar la reproducción	■
programada borrar una canción	CLEAR del telemando en el modo del final de parada
borrar todo el programa	■ durante más de dos segundos

Sugerencias

- El programa compuesto se conservará después de haber finalizado la reproducción programada. Para volver a reproducir el mismo programa, presione $\triangleright \parallel$.
- Cuando haya programado más de 32 números de canciones, aparecerá "FULL".

Reproducción del comienzo de cada canción solamente

— Exploración de canciones

El comienzo de cada canción de todos los discos compactos de la bandeja de discos se reproducirá durante 10 segundos.

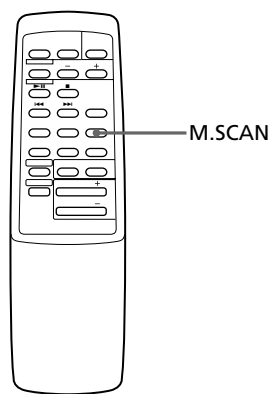

Para reproducir solamente el comienzo de cada canción

Presione M. SCAN del controlador remoto.

Durante la exploración parpadeará el número de la canción.

Para cancelar la exploración de canciones

Vuelva a presionar M. SCAN.

Decks de cassettes

Grabación de un disco compacto especificando el orden de las canciones

— Edición de programa

Usted podrá grabar canciones de todos los discos compactos en el orden que desee. Cuando realice la programación, cerciórese de que el tiempo de reproducción de cada cara no sobrepase la duración de una cara del cassette.

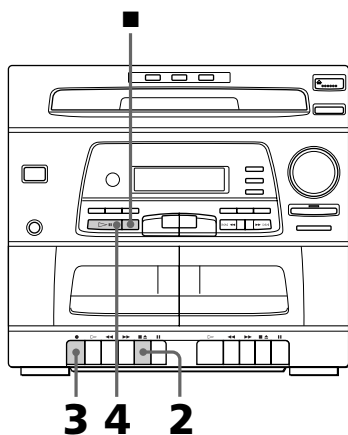

1 Realice los pasos 1 – 6 de “Programación de canciones de discos compactos” (consulte la página 16).

2 Presione e inserte un cassette en blanco en el deck A.



3 Presione . Se iniciará la grabación.

4 Presione . Se iniciará la reproducción del disco compacto.

Para parar la grabación

Presione del deck A y del reproductor de discos compactos.

Para cancelar la edición de programa

Presione PROGRAM de forma que desaparezca “PROGRAM”.

Ajuste del sonido

Ajuste del sonido

Usted podrá escuchar música con graves profundos.

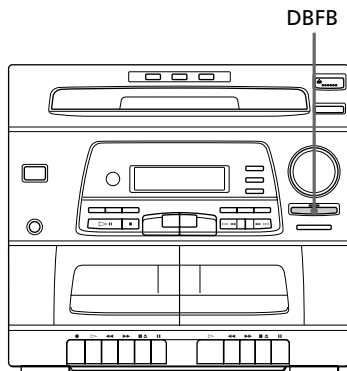

Para reforzar los graves

Presione DBFB (retroalimentación dinámica de graves).

La lámpara de la tecla se encenderá.

Para cancelar el refuerzo de graves, vuelva a presionar la tecla.

Selección del menú de ecualizador preajustado

El ecualizador preajustado le permitirá seleccionar las características del sonido entre 20 efectos acústicos de acuerdo con el sonido que esté escuchando.

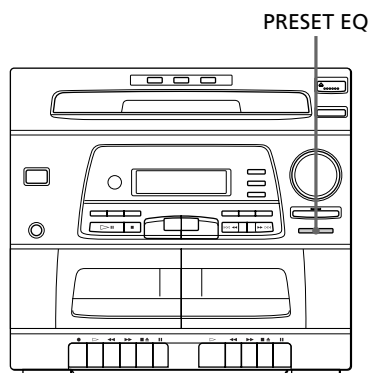

Para seleccionar las características del sonido

Presione repetidamente PRESET EQ hasta seleccionar el efecto acústico deseado.

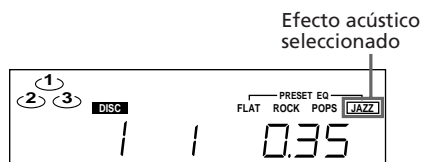

Para cancelar el ecualizador preajustado

Presione PRESET EQ hasta seleccionar "FLAT".

Sugerencia

El efecto del ecualizador preajustado no se grabará en un cinta.

Otras características

Paradormirse con música

— Cronodesconector

Usted podrá hacer que la alimentación del sistema se desconecte después de un tiempo programado fin de poder dormirse escuchando música. Usted podrá programar el tiempo en pasos de 10 minutos. Cerciórese de que el reloj esté correctamente ajustado (consulte la página 5).

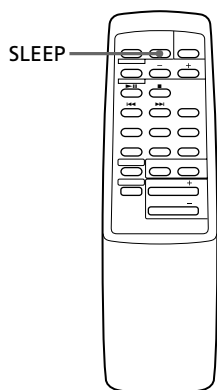

Presione SLEEP del telemando.

Aparecerá "SLEEP".

Cada vez que presione la tecla, la indicación de los minutos (momento de desconexión de la alimentación) cambiará de la forma siguiente:

SLEEP 90 → 80 → 70 → ... → 10
↑ (Desactivación)

Para comprobar el tiempo restante

Presione una vez SLEEP.

Para cambiar el tiempo hasta la desconexión

Seleccione el tiempo deseado presionando SLEEP.

Para cancelar la función del cronodesconector

Presione repetidamente SLEEP hasta que desaparezca "SLEEP".

Para despertarse con música

— Temporizador despertador

Usted podrá despertarse con música a la hora programada.

Cerciórese de que el reloj esté correctamente ajustado (consulte la página 5).

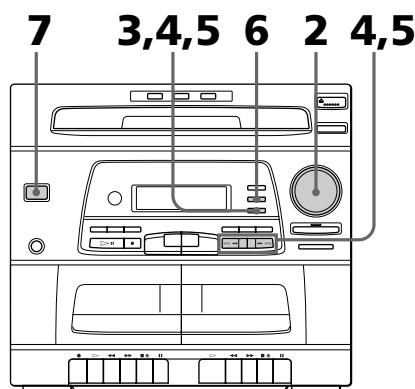

1 Prepare la fuente de música que desee reproducir.

- Reproductor de discos compactos: Coloque un disco compacto.
- Radio: Sintonice una emisora (consulte la página 11).

2 Gire VOLUME para ajustar el volumen del sonido.

3 Presione TIMER SET.

4 Programa la hora de comienzo de la reproducción.

Presione ►►►►| o |◄◄◄◄ para programar la hora, y después presione TIMER SET. La indicación de los minutos comenzará a parpadear.



Presione ►►►►| o |◄◄◄◄ para ajustar los minutos, y después presione TIMER SET. La indicación de la hora volverá a parpadear.

5 Programa la hora de finalización de la reproducción.

Presione ►►►►| o |◄◄◄◄ para programar la hora, y después presione TIMER SET. La indicación de los minutos comenzará a parpadear.



Presione ►►►►| o |◄◄◄◄ para ajustar los minutos, y después presione TIMER SET.

Aparecerán la hora de comienzo, la hora de finalización, la fuente de música, y el volumen, y después la visualización original.

6 Presione TIMER MODE.

Aparecerá "TIMER".

7 Presione POWER para desconectar la alimentación.

Para comprobar el ajuste

Presione repetidamente TIMER SET. Aparecerán la hora de comienzo y la hora de finalización. Para cambiar el ajuste, vuelva a comenzar desde el paso 1.

Para cancelar la operación del temporizador

Presione repetidamente TIMER MODE. "TIMER" desaparecerá.

Nota

No utilice el sistema desde el momento en el que se conecte su alimentación hasta que comience la reproducción (unos 20 segundos).

Información adicional

Precauciones

Tensión de alimentación

Antes de utilizar el sistema, compruebe si su tensión de alimentación es idéntica a la de la red local.

Seguridad

- El sistema no se desconectará de la fuente de alimentación de CA (red) mientras el cable del tal sistema esté enchufado en una toma de la red, incluso aunque ponga en OFF el interruptor de alimentación del mismo.
- Cuando no vaya a utilizar el sistema durante mucho tiempo, desenchúfelo de la fuente de alimentación (red). Para desenchufar el cable de alimentación, tire del enchufe. No tire nunca del propio cable.
- Si dentro de cualquier componente del sistema entra un líquido o un objeto sólido, desenchúfelo de la red y haga que sea comprobado por personal cualificado.
- Cuando tenga que cambiar el cable de alimentación de CA, solicite este servicio a un taller de reparaciones cualificado solamente.

Ubicación

- Coloque el sistema estéreo en un lugar adecuadamente ventilado a fin de evitar su recalentamiento interno.
- No lo coloque en posición inclinada.
- No coloque el sistema estéreo en lugares expuestos a:
 - Frío ni calor extremados
 - Polvo ni suciedad
 - Gran humedad
 - Vibraciones
 - La luz solar directa.

Operación

- Si traslada el sistema estéreo directamente de un lugar frío a otro cálido, o si lo coloca en una sala muy húmeda, es posible que se condense humedad en el interior del objetivo del reproductor de discos compactos. Cuando suceda esto, el sistema no funcionará adecuadamente. Extraiga el disco compacto o el minidisco y deje el sistema con la alimentación conectada durante una hora aproximadamente hasta que se haya evaporado la humedad.
- Antes de trasladar el sistema, extraiga los discos.

Si tiene alguna pregunta o problema en relación con este sistema estéreo, consulte a su proveedor Sony.

Sistema de altavoces

Aleje el sistema de altavoces del televisor. Además, cerciórese de no colocar objetos que contengan o usen imanes cerca del televisor, como estantes para audio, soportes para televisores, juguetes, etc. Éstos podrían causar distorsión magnética debido a su interacción con el sistema.

Notas sobre los discos compactos

- Antes de reproducir, frote el disco compacto con un paño limpiador. Frote el disco del centro a los bordes.
- No utilice disolventes tales como benceno, diluidor de pintura, limpiadores adquiridos en establecimiento del ramo, ni limpiadores ni aerosoles antiestáticos destinados a discos analógicos.
- No exponga los discos compactos a la luz solar directa ni a fuente térmicas, tales como conductos de aire cálido, ni los deje en el interior de un automóvil estacionado al sol.

Limpieza de la caja

Utilice un paño suave ligeramente humedecido en una solución de detergente suave.

Para conservar permanentemente una grabación

Para evitar el borrado accidental de una cinta, rompa la lengüeta de la cara A o B, como se muestra en la ilustración. Si desea volver a grabar en esta cinta, cubra los orificios de las lengüetas con cinta adhesiva.

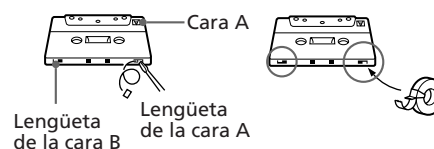

Antes de insertar un cassette en el deck

Tense la cinta. De lo contrario, ésta podría enredarse en las piezas del deck y dañarse.

Cuando utilice una cinta de más de 90 minutos

La cinta es muy elástica. No cambie con frecuencia las operaciones tales como reproducción, parada, avance rápido, etc. La cinta podría enredarse en el deck.

Limpieza de las cabezas de la cinta

Limpie las cabezas de la cinta cada 10 horas de utilización.

Cuando las cabezas de la cinta se ensucien:

- el sonido se oirá distorsionado
- el nivel del sonido se reducirá
- se producirán pérdidas de sonido
- la cinta no se borrará completamente
- la cinta no se grabará

Cerciórese de limpiar las cabezas de la cinta antes de comenzar una grabación importante, o después de haber reproducido una cinta vieja.

Utilice un cassette limpiador de tipo seco o húmedo vendido aparte. Con respecto a los detalles, consulte las instrucciones del cassette limpiador.

Desmagnetización de las cabezas de la cinta

Desmagnetice las cabezas de la cinta y las partes metálicas que entran en contacto con la cinta cada 20 a 30 horas de utilización con un cassette desmagnetizador vendido aparte. Con respecto a los detalles, consulte el manual de instrucciones del desmagnetizador.

Solución de problemas

Si se presenta algún problema durante la utilización de su sistema estéreo, utilice la lista de comprobaciones siguiente.

En primer lugar, compruebe si el cable de alimentación está firmemente conectado, y si también lo están los cables de los altavoces.

Sección general

No hay sonido.

- Gire VOLUME hacia la derecha.
- Los auriculares están conectados.

Zumbido o ruido considerable

- Hay un televisor o una videgrabadora demasiado cerca del sistema estéreo. Aleje el sistema estéreo del televisor o de la videgrabadora.

El temporizador no funciona.

- Ajuste correctamente el reloj.

El telemando no funciona.

- Entre el telemando y el sistema estéreo existe un obstáculo.
- El telemando no está apuntando hacia el sensor de control remoto del sistema.
- Las pilas están agotadas. Reemplácelas.

En la pantalla de un televisor hay irregularidades.

- Aleje los altavoces del televisor.

Altavoces

Solamente sale sonido a través de un canal, o el volumen entre los canales izquierdo y derecho está desequilibrado.

- Compruebe la conexión y la ubicación del altavoz.

continúa

Solución de problemas (continuación)

Reproductor de discos compactos

La bandeja del disco compacto no se cierra.

- El disco compacto no está correctamente colocado.

El disco compacto no se reproduce.

- El disco compacto está sucio.
- El disco compacto está insertado al revés.
- Se ha producido condensación de humedad. Extraiga el disco compacto y deje el sistema con la alimentación conectada durante aproximadamente una hora hasta que la humedad se haya evaporado.

La reproducción no se inicia desde la primera canción.

- El reproductor de discos compactos se encuentra en el modo de reproducción programada o aleatoria. Presione repetidamente SHUFFLE o PROGRAM hasta que desaparezca "SHUFFLE" o "PROGRAM".

Decks de cassettes

No es posible grabar una cinta.

- No hay cassette en el portacassette.
- El cassette carece de lengüetas de seguridad (consulte "Para conservar permanentemente una grabación" de la página 22).
- La cinta está bobinada hasta el final.

La cinta no se graba o no se reproduce, o el nivel de sonido se reduce.

- Las cabezas están sucias. Límpielas (consulte "Limpieza de las cabezas de la cinta" de la página 23).
- Las cabezas grabadora/reproductoras se han magnetizado. Desmagnetícelas (consulte "Desmagnetización de las cabezas de la cinta" de la página 23).

La cinta no se borra completamente.

- Las cabezas grabadora/reproductoras se han magnetizado. Desmagnetícelas (consulte "Desmagnetización de las cabezas de la cinta" de la página 23).

Hay fluctuación y trémolo excesivos, o pérdida de sonido.

- Los ejes de arrastre o los rodillos compresores están contaminados. Límpielos (consulte "Limpieza de las cabezas de la cinta" de la página 23).

El ruido aumenta, o las altas frecuencias se borran.

- Las cabezas grabadora/reproductoras se han magnetizado. Desmagnetícelas (consulte "Desmagnetización de las cabezas de la cinta" de la página 23).

Sintonizador

Ruido o zumbido fuerte (En el visualizador parpadea "TUNED" o "STEREO").

- Ajuste la antena.
- La señal es demasiado débil. Conecte una antena exterior.

Si el sistema funciona mal debido a una causa no mencionada aquí

Este sistema coordina su rendimiento utilizando circuitos integrados de microprocesador incorporados. Por lo tanto, puede darse el caso en el que el sistema no funcione adecuadamente si las condiciones de su fuente de alimentación, etc., son inestables. En tal caso, desconecte la alimentación del sistema y después vuelva a conectarla. Si el sistema sigue sin funcionar adecuadamente, consulte a su proveedor Sony.

Especificaciones

Sección del amplificador

Salida de potencia DIN	20 W + 20 W (8 ohmios, a 1 kHz, DIN)
Salida de potencia eficaz continua	28 + 28 W (8 ohmios, 1 kHz, 10% de distorsión armónica total)
Salida de potencia musical	50 + 50 W
Entradas	PHONO: 4,4 mV
Salidas	PHONES (toma telefónica estéreo): Acepta auriculares de 8 o más ohmios. SPEAKER: Acepta altavoces de 8 a 16 ohmios de impedancia.

Sección del reproductor de discos compactos

Sistema	Audiodigital de discos compactos
Láser	De semiconductor ($\lambda = 780 - 790 \text{ nm}$) Duración de la emisión: continua
Salida de láser	400 μW * como máximo *Esta salida es el valor medido a una distancia de 200 mm de la superficie del objetivo del bloque captor óptico con una apertura de 7 mm.
Respuesta en frecuencia	40 Hz - 16 kHz ($\pm 0,5 \text{ dB}$)

Sección de los decks de cassettes

Sistema de grabación	4 pistas, 2 canales, estéreo
Respuesta en frecuencia	60 - 13.000 Hz ($\pm 3 \text{ dB}$), utilizando cassettes de tipo I Sony
Fluctuación y trémolo	0,1%, ponderación eficaz, $\pm 0,3\%$ (DIN)

Sección del sintonizador

Sintonizador superheterodino de FM estéreo, FM/AM

Sección del sintonizador de FM

Gama de sintonía	87,5 - 108,0 MHz
Antena	Monofilar de FM
Terminales de antena	75 ohmios, desequilibrados
Frecuencia intermedia	10,7 MHz

Sección del sintonizador de AM

Gama de sintonía	531 - 1.602 kHz (intervalo ajustado a 9 kHz)
Antena	De cuadro de AM Terminales para antena exterior
Frecuencia intermedia	450 kHz

Altavoces

SS-G1

Sistema de altavoces	De 2 vías, reflector de graves
Unidades altavoces	
De graves:	17 cm de diá., tipo cono
De agudos:	5 cm de diá., tipo cono
Impedancia nominal	8 ohmios
Dimensiones	Aprox. 240 x 420 x 202 mm (an/al/prf) incl. partes y controles salientes
Masa	Aprox. 3,2 kg, neta por altavoz

continúa

Especificaciones (continuación)

Generales

Alimentación	220 – 230 V CA, 50/60 Hz
Consumo	120 W
Dimensiones	Aprox. 355 x 325 x 330 mm (an/al/prf), incl. partes y controles salientes
Masa	Aprox. 7,9 Kg
Accesorios suministrados:	Antena de cuadro de AM (1) Telemando RM-SG20 (1) Antena monofilar de FM (1)

El diseño y las especificaciones están sujetos a cambio sin previo aviso.

Índice alfabético

Ajuste

- del sonido 19
- del volumen 9
- Ajuste del reloj 5
- Ajuste del sonido 19
- Altavoces 4
- Antenas 5, 7

Conexiones

- de componentes opcionales 7
- de la alimentación 5
- de las antenas 5, 7
- del sistema 4
- Conservación de grabaciones 22
- Cronodesconector 20

DBFB 19

Emisoras de radiodifusión

- memorización 6
- sintonía 11
- Exploración de la memoria (M. SCAN) 17

Grabación

- de un disco compacto 10
- de un programa de radiodifusión 12
- de una cinta 14

- Menú del ecualizador preajustado 19
- Memorización de emisoras de radiodifusión 6

Pilas 5

- Protección de grabaciones 22

Reproducción

- de canciones en el orden deseado (Reproducción programada) 16
- de canciones en orden arbitrario (Reproducción aleatoria) 16
- de un disco compacto 9
- de una cinta 14
- de una emisora de memorizada 11
- repetida de canciones (Reproducción repetida) 15
- Reproducción aleatoria 16
- Reproducción presionando una sola tecla 10, 12, 13
- Reproducción programada 16
- Reproducción repetida 15
- Reproductor de discos compactos 9, 15

- Selección automática de fuente 9

- Sintonía memorizada 13
- Sintonizador 6, 11, 12
- Solución de problemas 23

Temporizador

- para despertarse con música 20
- para dormirse con música 20
- Temporizador despertador 20

Visualización 5, 6

ADVERTÊNCIA

Para evitar o risco de incêndio ou de choque eléctrico, não exponha o aparelho à chuva nem à humidade.

Para evitar descargas eléctricas, não abra o aparelho. Solicite assistência somente a técnicos especializados.

Não instale o aparelho em espaços confinados, tais como estantes de livros ou armários embutidos.

O componente laser deste produto é capaz de emitir radiação superior ao limite para a classe 1.

CLASS 1 LASER PRODUCT
LUOKAN 1 LASERLAITE
KLASS 1 LASERAPPARAT

Este aparelho é classificado como produto CLASS 1 LASER. A marca CLASS 1 LASER PRODUCT MARKING está localizada na parte posterior externa.

Esta etiqueta de precaução está localizada no interior do aparelho.

CAUTION	: INVISIBLE LASER RADIATION WHEN OPEN. AVOID EXPOSURE TO BEAM.
ADVARSEL	: USYNLIG LASERSTRÅLING VED ÅBNING NÅR SIKKERHEDSÅBRYDERSER ER UDE AF FUNKTION. UNDGÅ UDSÆTTELSE FOR STRÅLING.
VARO!	: AVATTAESSA JA SUOJALUKITUS OHITETTAESSA DLET ALTIINA LASERSÄTELYLLE.
VARNING	: LASERSTRÅLING NÅR DENNA DEL ÄR ÖPPNAD OCH SPÄRREN ÄR UPPÖPPAD.
ADVARSEL	: USYNLIG LASERSTRÅLING NÅR DEKSEL ÅPNES UNGÅA EKSPONERING FOR STRÅLEN.

Índice

Preparativos

Passo 1: Ligação do sistema	4
Passo 2: Acerto da hora	5
Passo 3: Programação de estações de rádio	6
Ligação de componentes AV opcionais e antenas externas	7

Reprodução de discos compactos	9
Gravação de discos compactos	10
Audição do rádio	11
Gravação do rádio	12
Reprodução de cassetes	13
Gravação de cassetes	14

O leitor de discos compactos

Reprodução repetida de faixas do CD	15
Reprodução de faixas do CD em ordem aleatória	16
Programação de faixas do CD	16
Reprodução somente do início de cada faixa	17

O deck de cassetes

Gravação de CDs mediante especificação da ordem das faixas	18
--	----

Ajustamento de áudio

Ajuste do som	19
Seleção do menu de equalização pré-ajustada	19

Outras funções

Adormecer com música	20
Despertar com música	20

Informações adicionais

Precauções	22
Verificação de problemas	23
Especificações	25
Índice remissivo	27

P

Preparativos

Passo 1: Ligação do sistema

Execute o procedimento a seguir de **1** a **3** para a ligação do seu sistema, utilizando os cabos e acessórios fornecidos. Para completar os preparativos, execute também os passos 2 e 3.

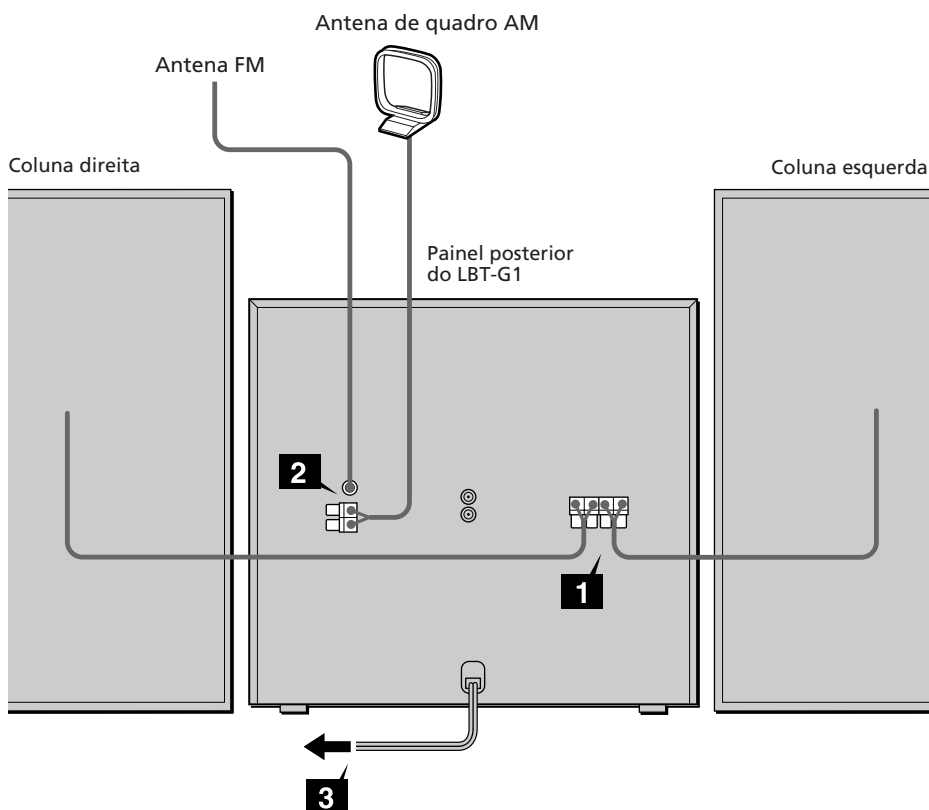

- 1** Efectue as ligações dos altifalantes.
Ligue os fios de altifalante às tomadas SPEAKER da mesma cor.
Mantenha os fios de altifalante distantes de antenas para evitar interferências.

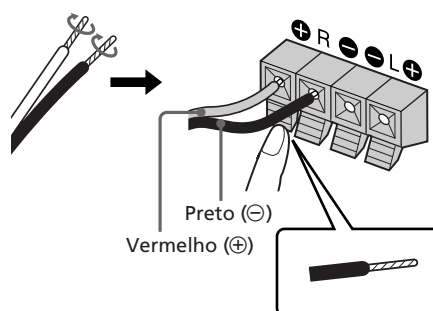

2 Ligue as antenas FM/AM.

Instale a antena de quadro AM, e então ligue-a.

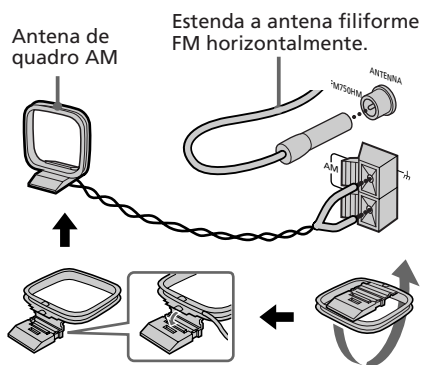

3 Ligue o cabo de alimentação CA a uma tomada da rede.

Inserção de duas pilhas R03 (tamanho AAA) no telecomando

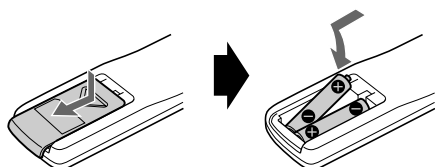

Conselho

Sob condições normais de utilização, as pilhas devem durar cerca de seis meses. Quando o telecomando não conseguir mais controlar o sistema, substitua ambas as pilhas por novas.

Nota

Caso não utilize o telecomando por um longo intervalo de tempo, remova as pilhas a fim de evitar possíveis avarias decorrentes de fuga do electrólito das mesmas.

Passo 2: Acerto da hora

É necessário acertar a hora de antemão para poder utilizar a função do temporizador.

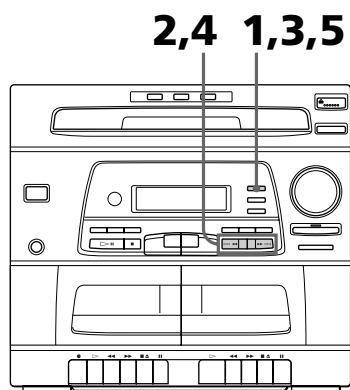

1 Carregue em **CLOCK SET** por alguns segundos, com a alimentação desligada.
«--:--» aparece.

2 Pressione **▶▶▶▶▶** ou **◀◀◀◀◀** e acerte os dígitos da hora.
O relógio funciona em ciclos de 24 horas.



3 Carregue em **CLOCK SET**.
A indicação dos minutos passa a piscar.



4 Pressione **▶▶▶▶▶** ou **◀◀◀◀◀** e acerte os dígitos dos minutos.

Continua...

5

Acerto da hora (continuação)

- 5** Carregue em CLOCK SET.
O relógio começa a funcionar.

Para acender o mostrador

Com a alimentação desligada, carregue em TIMER SET.

A iluminação do mostrador acende-se por 5 segundos.

Para verificar o relógio com a alimentação ligada

Carregue em CLOCK SET.

O relógio é indicado por alguns segundos.

Passo 3: Programação de estações de rádio

Pode-se programar um total de 30 estações.

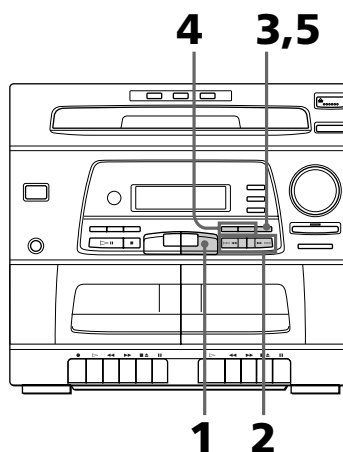

- 1** Carregue em TUNER/BAND repetidamente, até que a banda desejada apareça no mostrador. Cada vez que se pressiona esta tecla, a banda altera-se como segue:
FM ↔ AM
- 2** Carregue em ▶▶▶▶ ou ◀◀◀◀ por um segundo. A indicação da frequência altera-se e a exploração cessa quando o sistema sintoniza uma estação. «TUNED» e «STEREO» (para programas em estéreo) aparecem.
- 3** Pressione MEMORY. A indicação «MEMORY» passa a piscar.

- 4** Carregue em PRESET + ou - e seleccione o número de memória pretendido.



- 5** Pressione MEMORY.
A estação é armazenada.
- 6** Repita os passos de 1 a 5 para armazenar outras estações.

Para sintonizar uma estação com sinais fracos

Pressione ►►►► ou ◀◀◀◀ repetidamente, até sintonizar a estação.

Para alterar o número de memória

Comece novamente a partir do passo 1.

Conselho

As estações programadas são retidas por uma semana, caso o cabo de alimentação CA seja desligado ou ocorra um corte de energia eléctrica.

Ligação de componentes AV opcionais e antenas externas

Ligação de um gira-discos

Para incrementar o seu sistema, é possível ligar um gira-discos. Consulte as instruções de cada componente.

Certifique-se de fazer corresponder as cores das fichas e dos conectores.

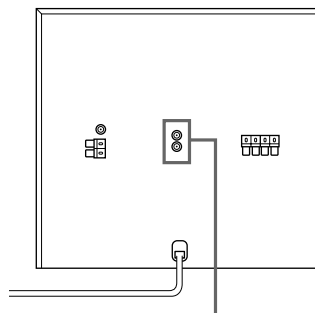

Para a saída de áudio de um gira-discos

Para escutar o som de um gira-discos

Carregue em PHONO.

A indicação «Phono» aparece no mostrador.

Conselho

Pode-se gravar o som proveniente do gira-discos.

Continua...

7

**Ligação de componentes AV
opcionais e antenas externas
(continuação)**

**Ligação de antenas
externas**

Ligue a antena externa para aprimorar a recepção.

Antena FM

Ligue a antena externa FM opcional. Pode-se também utilizar a antena de TV em seu lugar.

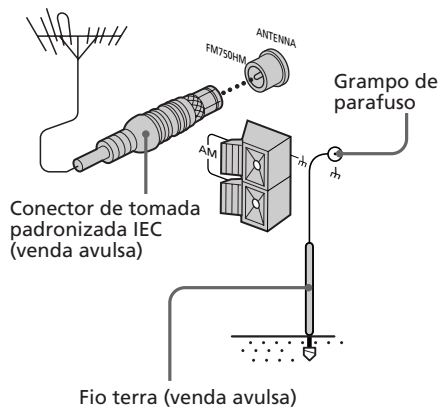

Antena AM

Ligue um fio isolado de 6 a 15 metros ao terminal de antena AM. Deixe a antena de quadro AM fornecida ligada.

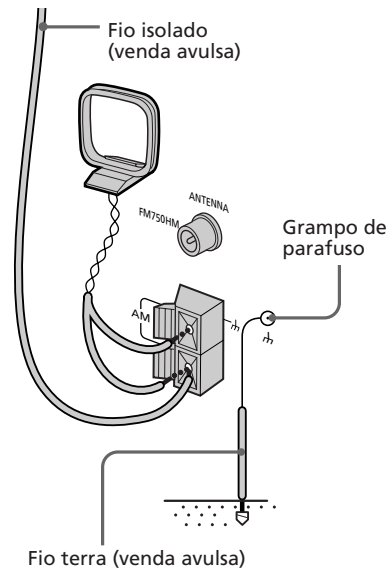

Importante

Efectue a ligação terra de antena externa como protecção contra relâmpagos pelo terminal ⚡. Para evitar explosões de gás, não ligue o fio terra a uma tubulação de gás.

Operações básicas

Reprodução de discos compactos

Pode-se reproduzir um total de até três CDs continuamente.

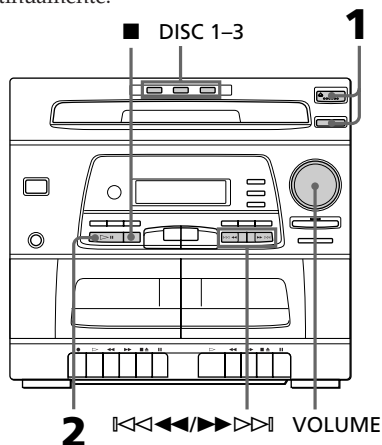

1 Carregue em e coloque um CD na bandeja de disco.

Com o lado impresso voltado para cima. Na reprodução de um CD simples, coloque-o no círculo interno da bandeja.



Para colocar um terceiro disco, carregue em DISK SKIP para girar a bandeja de disco.

2 Carregue em .

A bandeja de disco fecha-se e a reprodução inicia-se a partir do CD inserido na bandeja cuja lâmpada está acesa em verde.

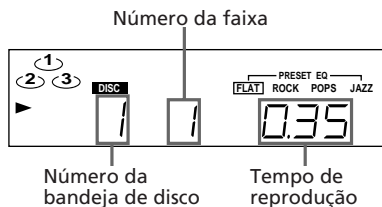

Para	Procedimento
cessar a reprodução	Carregue em .
pausar	Carregue em . Pressione-a novamente para retomar a reprodução.
seleccionar uma faixa	Carregue em ou (ou em ou no telecomando).
localizar um ponto numa faixa	Mantenha pressionada ou durante a reprodução e libere-a no ponto desejado.
seleccionar um CD	Carregue em DISC 1 - 3 ou DISK SKIP.
remover ou substituir o CD	Carregue em .
ajustar o volume	Gire VOLUME (ou pressione VOL + ou - no telecomando).

Conselhos

- O pressionamento da tecla com a alimentação ainda desligada faz ligar a alimentação e iniciar a reprodução do CD, caso haja um inserido (reprodução a um toque).
- Pode-se comutar de uma outra fonte ao leitor de discos compactos e iniciar a reprodução de CDs mediante o simples pressionamento de (selecção automática da fonte).
- Quando a bandeja de disco é seleccionada ou o CD inserido na bandeja está em reprodução, a tecla DISC 1 - 3 correspondente à bandeja é acesa em verde.

Gravação de discos compactos

Utilize uma cassette TYPE I (normal).

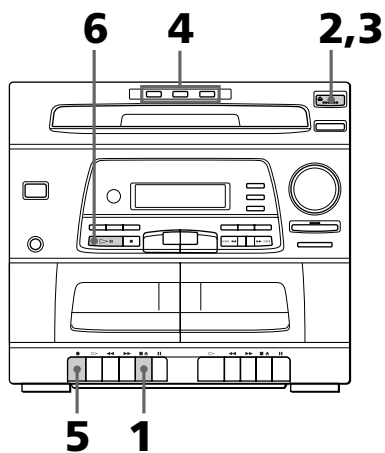

- 1 Carregue em **■▲** e insira uma cassette em branco no deck A.



- 2 Carregue em **⏪** e insira um disco compacto na bandeja de discos.



- 3 Carregue em **⏩**.
A bandeja de discos fecha-se.
- 4 Pressione uma das teclas DISC 1 – 3 para seleccionar um CD.
- 5 Carregue em **●** no deck A.
Tem início a gravação.
- 6 Carregue em **▷||**.
O disco compacto passa a ser reproduzido.

Para cessar a gravação

Carregue em **■▲** no deck A e em **■** no leitor de discos compactos.

Nota

Não é possível escutar outras fontes durante a gravação.

Audição do rádio

— Sintonização programada

Primeiro programe as estações de rádio na memória do sintonizador (consulte a página 6).

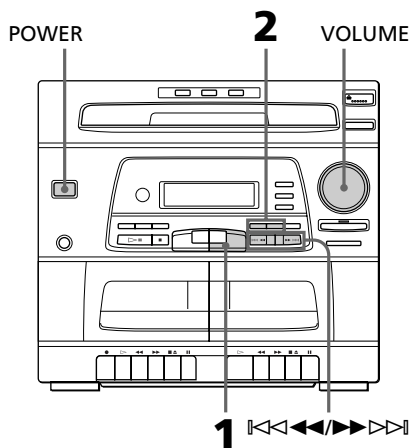

1 Carregue em TUNER/BAND repetidamente, até que a banda desejada apareça.

Cada vez que se pressiona tal tecla, a banda altera-se como segue:

FM ↔ AM

2 Carregue em PRESET + ou – para sintonizar a estação programada desejada.

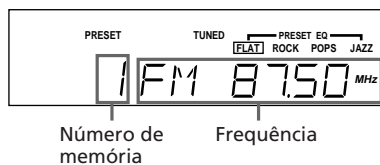

Número de memória

Frequência

Para	Procedimento
desligar o rádio	Pressione POWER.
ajustar o volume	Gire VOLUME (ou pressione VOL + ou – no telecomando).

Para escutar estações de rádio não-programadas

Carregue em ►►►► ou ◀◀◀◀ repetidamente, até sintonizar a estação desejada.

Conselhos

- Com a alimentação desligada, pressione TUNER/BAND para ligar automaticamente a alimentação e sintonizar a última estação recebida (reprodução a um toque).
- Pode-se comutar a partir de uma outra fonte ao sintonizador mediante o simples pressionamento de TUNER/BAND (selecção automática da fonte).
- Para aprimorar a recepção da transmissão, reorienta as antenas fornecidas.

Gravação de rádio

Pode-se gravar um programa de rádio numa cassette mediante a chamada de uma estação programada. Utilize uma cassette TYPE I (normal).

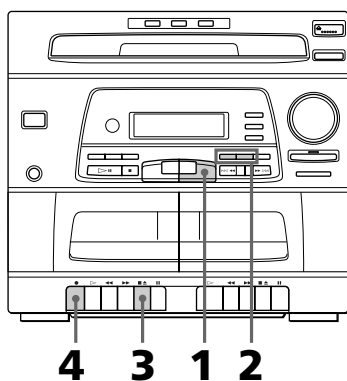

- 1** Carregue em TUNER/BAND para seleccionar a banda pretendida.
- 2** Pressione PRESET + ou - para sintonizar uma estação programada.
- 3** Carregue em e insira uma cassette em branco no deck A.

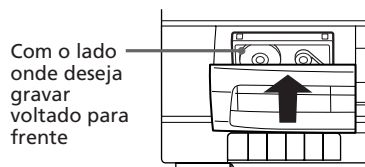

- 4** Carregue em . Tem início a gravação.

Para cessar a gravação

Carregue em no deck A.

Conselhos

- Para gravar estações não-programadas, carregue em ou repetidamente, até sintonizar a estação pretendida.
- Caso ruídos sejam ouvidos durante a gravação de um programa em AM, desloque a antena AM de forma a reduzir os ruídos.

Reprodução de cassetes

Utilize uma cassete TYPE I (normal).

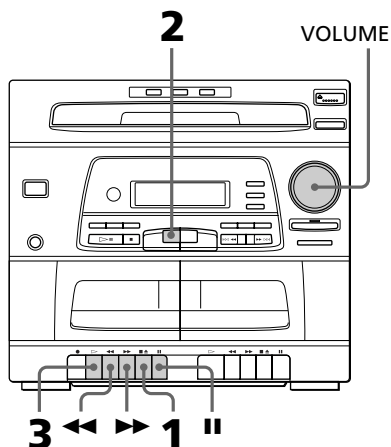

- 1 Carregue em **■▲** e insira uma cassete gravada no deck A ou B.

Com o lado que deseja reproduzir voltado para frente

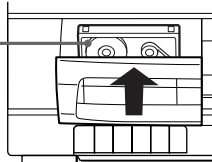

- 2 Carregue em **TAPE**. «TAPE» aparece no mostrador.

- 3 Carregue em **▷**. A fita passa a ser reproduzida*.

* O deck pára automaticamente quando a reprodução da fita chega ao fim.

Para reproduzir em ambos os decks em sucessão (reprodução encadeada)

Pode-se escutar um dos lados das fitas nos decks B e A em sucessão.

Quando a fita no deck B acabar de ser reproduzida, a fita no deck A passará a ser reproduzida.

- 1 Carregue em **■▲** no deck B e insira uma fita gravada no deck B.
- 2 Pressione **▷** no deck B. A fita no deck B começa a ser reproduzida.
- 3 Carregue em **■▲** no deck A e insira uma fita gravada no deck A.
- 4 Carregue em **||** e **▷** no deck A. A fita no deck A é pausada e será automaticamente liberada quando a reprodução no deck B terminar.

Para	Procedimento
Cessar a reprodução	Carregue em ■▲ .
Pausar	Carregue em . Volte a pressioná-la para retomar a reprodução.
Avançar rapidamente	Carregue em ■▲ e então pressione ▶▶ .
Rebobinar	Carregue em ◀◀ .
Remover a cassete	Pressione ■▲ .
Ajustar o volume	Gire VOLUME (carregue em VOL + ou - no telecomando).

Informação

Caso reproduza em ambos os decks simultaneamente, o som escutado será o do deck B.

Gravação de cassetes

— Duplicação

Utilize uma cassete TYPE I (normal).

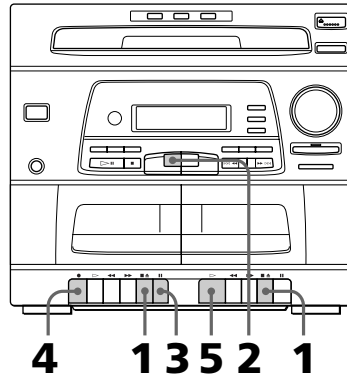

- 1** Carregue em **▶** e insira uma cassete em branco no deck A e uma fita gravada no deck B.

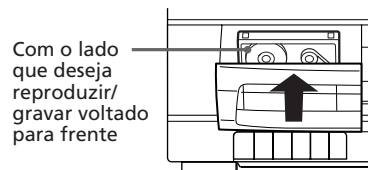

- 2** Carregue em **TAPE**.
«TAPE» aparece no mostrador.
- 3** Carregue em **||** no deck A.
- 4** Pressione **●** no deck A.
O deck A entra em prontidão para a gravação.
- 5** Carregue em **▶** no deck B.
A fita começa a ser duplicada.

Para cessar a gravação

Carregue em **▶** nos decks A e B.

O leitor de discos compactos

Reprodução repetida de faixas do CD

— Reprodução repetida

Esta função permite-lhe repetir um único CD ou todos os CDs inseridos na reprodução normal, aleatória e programada.

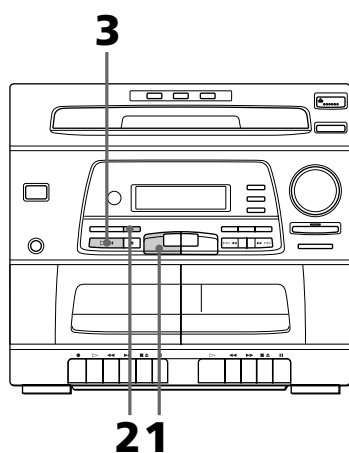

1 Carregue em CD e coloque um disco compacto na bandeja de discos.

2 Carregue em REPEAT.

3 Pressione **▶||**.

Começa a reprodução repetida. Execute o procedimento a seguir para alterar o modo de repetição.

Para repetir	Pressione
somente uma faixa	REPEAT repetidamente, até que «REPEAT 1» apareça no mostrador durante a reprodução da faixa que deseja repetir.
todas as faixas do CD corrente	REPEAT repetidamente, até que «REPEAT 1 DISC» apareça no mostrador.
todas as faixas de todos os CDs	REPEAT repetidamente, até que «REPEAT ALL DISCS» apareça no mostrador.

Para cancelar a reprodução repetida

Carregue em REPEAT de forma que «REPEAT», «REPEAT 1» ou «REPEAT ALL DISCS» desapareça do mostrador.

Reprodução de faixas do CD em ordem aleatória

— Reprodução aleatória

Podem-se reproduzir todas as faixas de um CD ou de todos os CDs inseridos em ordem aleatória.

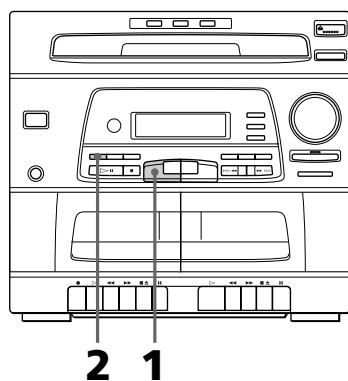

- 1** Carregue em CD e insira um CD na bandeja de discos.
- 2** Pressione SHUFFLE repetidamente, até que «SHUFFLE» apareça.

Para cancelar a reprodução aleatória

Carregue em SHUFFLE, de forma que «SHUFFLE» desapareça.

Conselhos

- Pode-se iniciar a reprodução aleatória durante a reprodução normal, mediante a indicação de «SHUFFLE».
- Para saltar uma faixa, pressione ►►►I.

Nota

Não é possível seleccionar um disco compacto, mesmo que se pressione DISC SKIP, durante a reprodução aleatória.

Programação de faixas do CD

— Reprodução programada

Pode-se criar um programa de até 32 faixas de todos os CDs na ordem desejada, e então reproduzi-lo.

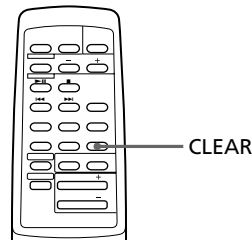
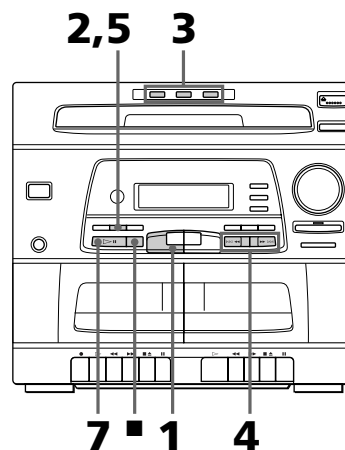

- 1** Carregue em CD e então insira um CD na bandeja de discos.
- 2** Pressione PROGRAM.
«PROGRAM» aparece.
- 3** Carregue em uma das teclas DISC 1 – 3 para seleccionar um CD.

- 4** Carregue em ►►►► ou ◀◀◀◀ para seleccionar uma faixa.

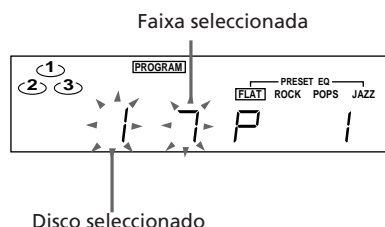

- 5** Carregue em PROGRAM.

A faixa é programada. A última faixa programada aparece.

- 6** Para programar faixas adicionais, repita os passos de 3 a 5.

Salte o passo 3, caso vá seleccionar uma faixa do mesmo disco.

- 7** Pressione ►►.

Todas as faixas são reproduzidas na ordem seleccionada.

Para	Carregue em
Programar uma pausa	►►
Cessar a reprodução	■
Cancelar uma reprodução programada	■
Apagar uma faixa no final	CLEAR no telecomando durante o modo de paragem
Apagar o programa inteiro	■ por mais de dois segundos

Conselhos

- O programa criado permanece na memória após o término da reprodução programada. Para reproduzir o mesmo programa novamente, carregue em ►►.
- A indicação «FULL» aparece quando mais de 32 números de faixas são programados.

Reprodução somente do início de cada faixa

— Pesquisa musical

O início de cada faixa de todos os discos compactos na bandeja de CDs são reproduzidas por 10 segundos.

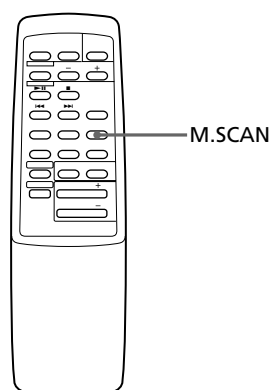

Para reproduzir somente o início de cada faixa

Carregue em M. SCAN no telecomando.

O número da faixa pisca durante a varredura.

Para cancelar a pesquisa musical

Carregue em M. SCAN no telecomando novamente.

O deck de cassetes

Gravação de CDs mediante especificação da ordem das faixas

— Edição de programas

Podem-se gravar faixas de todos os CDs na ordem desejada. Durante a programação, certifique-se de que os tempos de reprodução de cada lado não excedam a duração de um dos lados da fita.

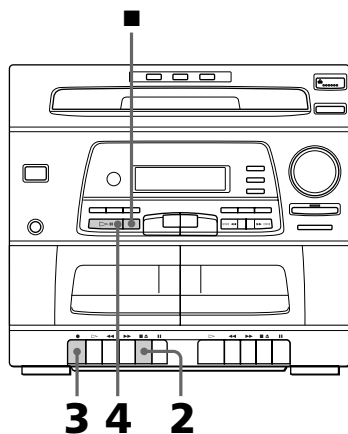

1 Siga os passos de 1 a 6 em «Programação de faixas de CD» (Consulte a página 16).

2 Carregue em e insira uma cassete em branco no deck A.

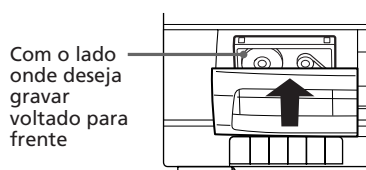

3 Carregue em . Tem início a gravação.

4 Carregue em . Tem início a reprodução do disco compacto.

Para cessar a gravação

Carregue em no deck A e em no leitor de discos compactos.

Para cancelar a edição de programas

Pressione PROGRAM de forma que «PROGRAM» desapareça.

Ajustamento de áudio

Ajuste do som

Podem-se escutar músicas com graves acentuados.

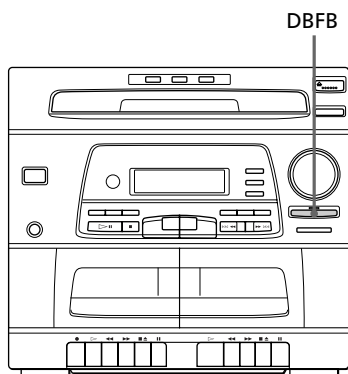

Para reforçar o som grave

Pressione DBFB (Dynamic Bass Feedback/realimentação de graves dinâmicos).

A lâmpada na tecla se acende.

Pressione a tecla novamente para cancelar DBFB.

Seleção do menu de equalização pré-ajustada

O equalizador pré-ajustado permite-lhe seleccionar as características sonoras entre 4 efeitos sonoros, de acordo com o som em audição.

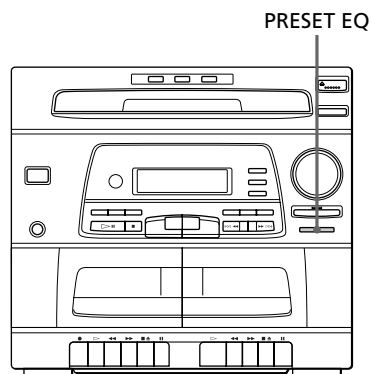

Para seleccionar as características do som

Carregue em PRESET EQ repetidamente, até seleccionar o efeito sonoro desejado.

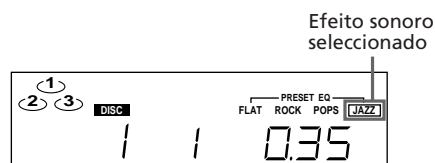

Para cancelar o a equalização pré-ajustada

Carregue em PRESET EQ até que «FLAT» seja seleccionada.

Conselho

O efeito de equalização pré-ajustada não é gravado na fita cassete.

Outras funções

Adormecer com música

— Temporizador desactivador

Pode-se deixar o aparelho desligar-se a uma hora pré-ajustada, enquanto se adormece ao som de músicas. A hora de desactivação pode ser pré-ajustada em intervalos de 10 minutos.

Certifique-se de ter acertado o relógio (veja página 5).

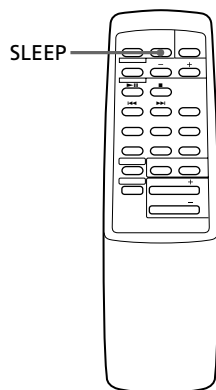

Pressione SLEEP no telecomando.

«SLEEP» aparece.

A cada pressionar da tecla, a indicação dos minutos (hora de desactivação) se altera como segue:

SLEEP 90 → 80 → 70 → ... → 10
↑ (Desactivador desligado)

Para verificar o tempo restante

Pressione SLEEP uma vez.

Para alterar a hora de desactivação

Selecione a hora desejada, pressionando SLEEP.

Para cancelar a função do temporizador desactivador

Pressione SLEEP repetidamente até que «SLEEP» desapareça.

Despertar com música

— Temporizador despertador

Pode-se despertar ao som de músicas numa hora pré-ajustada. Certifique-se de ter acertado o relógio (veja página 5).

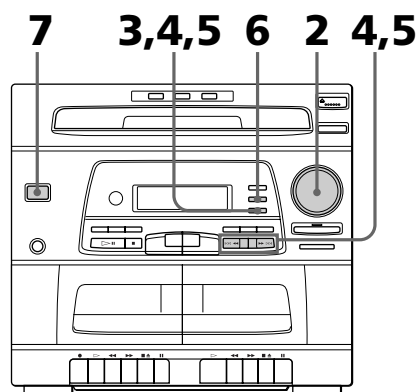

1 Prepare a fonte musical desejada.

- CD: Insira um CD.
- Rádio: Sintonize uma estação (veja página 11).

2 Gire VOLUME para ajustar o volume do som.

3 Pressione TIMER SET.

4 Ajuste a hora de início da reprodução.

Pressione ►►►►| ou |◄◄◄◄ para ajustar os dígitos da hora, e então pressione TIMER SET.

A indicação de minutos começa a piscar.



Pressione ►►►►| ou |◄◄◄◄ para ajustar os minutos, e então pressione TIMER SET.

A indicação de hora pisca novamente.

5 Ajuste a hora de término da reprodução.

Pressione ►►►►| ou |◄◄◄◄ para ajustar os dígitos da hora, e então pressione TIMER SET.

A indicação de minutos começa a piscar.



Pressione ►►►►| ou |◄◄◄◄ para ajustar os minutos, e então pressione TIMER SET.

A hora de início, seguida pela hora de término, a fonte musical e o volume aparecem, e então retorna a indicação original.

6 Pressione TIMER MODE.

«TIMER» aparece.

7 Pressione POWER para desligar a alimentação.

Para verificar os ajustes

Pressione TIMER SET. A hora de início e a de término aparecem. Para alterar o ajuste, comece novamente a partir do passo 1.

Para cancelar o funcionamento do temporizador

Pressione TIMER MODE.

A indicação «TIMER» desaparece.

Nota

Não opere o sistema durante o período em que a alimentação é ligada até que a reprodução se inicie (cerca de 20 segundos).

Informações adicionais

Precauções

Acerca da voltagem de funcionamento

Antes de operar este sistema, verifique se a voltagem de funcionamento do mesmo é idêntica à tensão da rede eléctrica da sua região.

Acerca da segurança

- Mesmo que o interruptor de alimentação do sistema seja desactivado, este não estará desligado da rede eléctrica enquanto permanecer ligado a uma tomada da rede.
- Desligue o sistema da tomada da rede eléctrica, caso não vá utilizá-lo por um intervalo prolongado. Para desligar o cabo de alimentação, puxe-o pela ficha, nunca pelo próprio cabo.
- Caso algum objecto sólido ou líquido penetre no interior do componente, desligue o sistema estéreo e tenha o componente verificado por técnicos qualificados antes de voltar a utilizá-lo.
- O cabo de alimentação deve ser alterado somente em serviços técnicos qualificados.

Acerca da instalação

- Instale o sistema estéreo em um local com ventilação adequada para evitar o seu sobreaquecimento interno.
- Não instale o aparelho em uma posição inclinada.
- Não instale o aparelho em um local:
 - extremamente quente ou frio
 - empoeirado ou sujo
 - muito húmido
 - sujeito a vibrações
 - sujeito à luz solar directa.

Acerca da operação

- Se o sistema estéreo for transportado directamente de um local frio para um quente, ou for instalado em um recinto muito húmido, poderá ocorrer condensação de humidade na lente do interior do leitor de discos compactos. Caso isto ocorra, o sistema não funcionará apropriadamente. Retire o CD e deixe o sistema ligado por cerca de uma hora até que a humidade evapore.
- Quando deslocar o sistema, retire o disco.

Caso surja alguma dúvida ou problema concernente a este sistema estéreo, consulte o seu agente Sony mais próximo.

Acerca do sistema de altifalantes

Mantenha uma distância entre o sistema de altifalantes e o televisor. Além disso, certifique-se de não colocar objetos magnetizados próximos ao televisor, tais como estantes de áudio ou TV, brinquedos, etc. Estes podem causar distorção magnética na imagem devido à sua interação com o sistema.

Notas acerca dos CDs

- Antes da reprodução, limpe o CD com um pano de limpeza. Limpe o CD do centro para o exterior.
- Não utilize solventes tais como benzina, diluentes, limpadores comercializados no mercado ou aerossóis antiestáticos destinados a discos analógicos.
- Não exponha o CD à luz solar directa ou a fontes de calor tais como ductos de ar quente, nem o deixe no interior de automóveis estacionados sob a luz solar directa.

Limpeza do da parte externa

Utilize um pano macio levemente humedecido com solução de detergente suave.

Para proteger uma fita permanentemente

Para evitar que uma fita seja acidentalmente sobregravada, quebre a lingueta do lado A ou B da cassete, tal como ilustrado. Caso, posteriormente, queira reutilizar tal cassete para gravações, cubra a lingueta quebrada com fita adesiva.

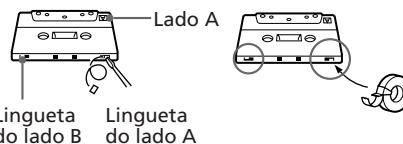

Antes de colocar uma cassete no interior do deck de cassetes

Bobine qualquer frouxidão da fita. Doutro modo, a fita poderá emaranhar-se nas peças do deck de cassetes e avariar-se.

Na utilização de fitas de duração maior que 90 minutos

A fita é muito elástica. Não mude as operações da fita, tais como reprodução, paragem, bobinagem rápida, etc. frequentemente. A fita pode enroscar-se no deck de cassetes.

Limpeza das cabeças de fita

Limpe as cabeças de fita após cada 10 horas de utilização. Quando as cabeças de fita apresentarem sujidades

- o som será distorcido;
- haverá uma redução no nível sonoro;
- ocorrerão perdas de som;
- o apagamento de fita será incompleto;
- não será possível gravar na fita.

Certifique-se de limpar as cabeças de fita antes de iniciar uma gravação importante ou após reproduzir cassetes antigas. Utilize cassete de limpeza do tipo húmida ou seca de venda avulsa. Quanto a detalhes, consulte as instruções que acompanham a cassete de limpeza.

Desmagnetização das cabeças de fita

Desmagnetize as cabeças de fita e as peças metálicas que entrem em contacto com a fita a cada 20 a 30 horas de uso com uma cassete de desmagnetização de venda avulsa. Quanto a detalhes, consulte as instruções que acompanham a cassete de desmagnetização.

Verificação de problemas

Caso depare com algum problema na utilização deste sistema estéreo, utilize a lista de verificação a seguir.

Primeiro, certifique-se de que o cabo de alimentação esteja firmemente ligado e os altifalantes estejam ligados firme e correctamente.

Caso algum problema persista, consulte o seu agente Sony mais próximo.

Generalidades

Ausência de som.

- Gire VOLUME ao sentido horário.
- Os auscultadores estão ligados.

Presença de zumbidos ou ruídos intensos.

- Um televisor ou videogravador está localizado demasiadamente próximo do sistema estéreo. Aumente a distância entre o sistema estéreo e o televisor ou videogravador.

O temporizador não funciona.

- Acerte o relógio correctamente.

O telecomando não funciona.

- Presença de um obstáculo entre o telecomando e o sistema.
- O telecomando não está apontado na direcção do sensor do sistema.
- As pilhas estão exauridas. Substitua-as.

Irregularidades de cor persistem no écran de um televisor.

- Aumente a distância entre os altifalantes e o televisor.

Altifalantes

O som vem de somente um dos canais ou os volumes esquerdo e direito estão desbalanceados.

- Verifique a ligação dos altifalantes e a localização dos mesmos.

Continua...

Verificação de problemas (continuação)

Leitor de CDs

A bandeja de discos não se fecha.

- O CD não está colocado correctamente.

O CD não é reproduzido.

- O CD está sujo.
- O CD foi inserido com o lado impresso voltado para baixo.
- Ocorrência de condensação de humidade. Retire o CD e deixe o sistema ligado por cerca de uma hora, até que a humidade evapore.

A reprodução não se inicia a partir da primeira faixa.

- O leitor está no modo programado ou aleatório. Carregue em SHUFFLE ou PROGRAM de forma que «SHUFFLE» ou «PROGRAM» se apague.

Deck de cassetes

Não é possível gravar na fita.

- Não há cassette inserida no compartimento de cassetes.
- A lingueta da cassette foi removida (veja «Para proteger uma fita permanentemente» na página 22).
- A fita foi bobinada até o final.

Não é possível gravar nem reproduzir uma cassette, ou há uma redução no nível sonoro.

- As cabeças estão contaminadas. Limpe-as (veja «Limpeza das cabeças de fita» na página 23).
- As cabeças de gravação/reprodução estão magnetizadas. Desmagnetize-as (consulte «Desmagnetização das cabeças de vídeo» na página 23).

O apagamento de fita é incompleto.

- As cabeças de gravação/reprodução estão magnetizadas. Desmagnetize-as (consulte «Desmagnetização das cabeças de fita» na página 23).

Ocorrência de choro e flutuações excessivos, ou perdas sonoras.

- Os veios de arrasto e os roletes pressores estão contaminados. Limpe-os (consulte «Limpeza das cabeças de fita» na página 23).

Aumento de ruídos ou apagamento das altas frequências.

- As cabeças de gravação/reprodução estão magnetizadas. Desmagnetize-as (consulte «Desmagnetização das cabeças de fita» na página 23).

Sintonizador

Zumbidos ou ruídos intensos («TUNED» ou «STEREO» pisca no mostrador).

- Ajuste a antena.
- A intensidade do sinal é demasiadamente fraca. Ligue a antena externa.

Caso o sistema funcione mal devido a causas outras que não as mencionadas acima

Este sistema coordena o seu desempenho mediante a utilização de «chips» do microcomputador incorporado. Portanto, pode haver casos em que o sistema não opere apropriadamente, devido a condições de instabilidade da sua fonte de alimentação, etc. Em tais casos, desligue e volte a ligar em seguida a alimentação do sistema. Se ainda assim o sistema não funcionar apropriadamente, consulte o seu agente Sony mais próximo.

Especificações

Secção do amplificador

Potência de saída DIN	20W + 20W (8 ohms, a 1 kHz, DIN)
Potência de saída eficaz contínua	28 W + 28 W (8 ohms a 1 kHz, 10% de D.H.T.)
Potência de saída musical	50 + 50 watts
Entradas	PHONO: 4,4 mV
Saídas	PHONES (tomada universal estéreo): aceita auscultadores de 8 ohms ou mais SPEAKER: aceita impedância de 8 a 16 ohms

Secção do leitor de CDs

Sistema	Sistema de áudio digital e disco compacto
Laser	Laser semiconductor ($\lambda = 780 - 790 \text{ nm}$) Duração da emissão: contínua
Saída do laser	Máx. de $400\mu\text{W}$ * * Esta saída corresponde ao valor mensurado a uma distância de 200 mm da superfície da lente objectiva no bloco de leitura óptica com 7 mm de abertura.
Resposta de frequência	40 Hz - 16 kHz ($\pm 0,5 \text{ dB}$)

Secção do leitor de cassetes

Sistema de gravação	Estéreo de 4 pistas e 2 canais
Resposta de frequência	60 - 13.000 Hz ($\pm 3 \text{ dB}$), com cassetes Sony TYPE I
Choro e flutuação	0,1% eficaz ponderado $\pm 0,3\%$ (DIN)

Secção do sintonizador

FM estéreo, sintonizador super-heteródino AM/FM

Secção do sintonizador de FM

Gama de sintonização	87,5 - 108,0 MHz
Antena	Antena filiforme FM
Terminais de antena	75 ohms desequilibrados
Frequência intermediária	10,7 MHz

Secção do sintonizador de AM

Gama de sintonização	531 - 1.602 kHz (com intervalo ajustado em 9 kHz)
Antena	Antena de quadro AM Terminais de antena externa
Frequência intermediária	450 kHz

Altifalantes

SS-G1

Sistema de altifalantes	2 vias, tipo reflexão de graves
Unidades de altifalantes	
De graves:	17 cm de diâm., tipo cónico
De agudos:	5 cm de diâm., tipo cónico
Impedância nominal	8 ohms
Dimensões:	Aprox. $240 \times 420 \times 202 \text{ mm}$ (l/a/p), incl. controlos e partes salientes
Peso:	Aprox. 3,2 kg, líquido por altifalante

Continua...

Especificações (continuação)

Generalidades

Alimentação	220 – 230 V CA, 50/60 Hz
Consumo	120 watts
Dimensões	Aprox. 355 × 325 × 330 mm (l/a/p), incluindo controlos e partes salientes
Peso	Aprox. 7,9 kg
Acessórios fornecidos:	Antena de quadro AM (1) Telecomando RM-SG20 (1) Antena filiforme FM (1)

Design e especificações sujeitos a alterações sem aviso prévio.

Índice remissivo

- Acerto da hora 5
- Acerto do relógio 5
- Ajustamento de áudio 19
- Ajuste
 - do som 19
 - do volume 9
- Altifalantes 4
- Antenas 5, 7

- DBFB 19

- Estações de rádio
 - programação 6
 - sintonização 11

- Gravação
 - de cassetes 14
 - de CDs 10
 - de programas de rádio 12

- Leitor de discos compactos 9, 15
- Ligação. Ver Ligações
- Ligações
 - da alimentação 5
 - de antenas 5, 7
 - de componentes opcionais 7
 - do sistema 4

- Menu de equalização pré-ajustada 19
- Mostrador 5, 6

- Pesquisa M. 17
- Pilhas 5
- Programação de estações de rádio 6
- Protecção contra apagamentos 22
- Protecção de gravações 22

- Reprodução
 - de cassetes 13
 - de CDs 9
 - de estações de rádio programadas 11
 - de faixas em ordem aleatória (reprodução aleatória) 16
 - de faixas na ordem desejada (reprodução programada) 16
 - repetida de faixas (reprodução repetida) 15
- Reprodução aleatória 16
- Reprodução a um toque 9, 11
- Reprodução programada 16
- Reprodução repetida 15

- Seleção automática da fonte 9
- Sintonização programada 11
- Sintonizador 6, 11, 12

- Temporizador
 - adormecer com música 20
 - despertar com música 20
- Temporizador desactivador 20
- Temporizador despertador 20

- Verificação de problemas 23

Sony Corporation Printed in China



LBTG1. 3-859-546-23 (1). FEP