

Fig. 1 / Illustration 1 / Abb. 1

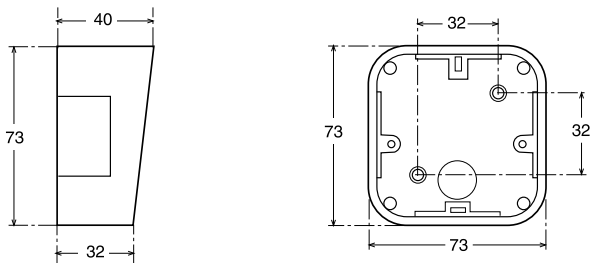

Fig. 2 / Illustration 2 / Abb. 2

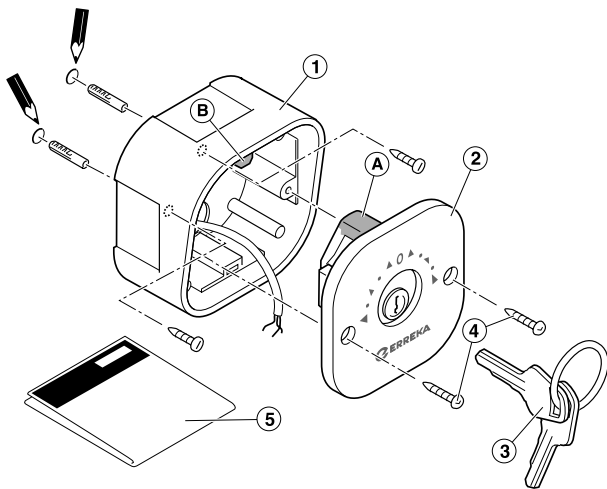
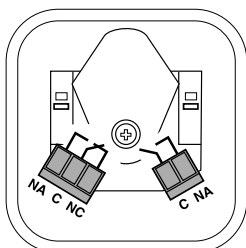
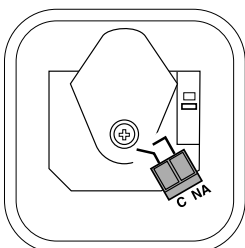

Fig. 3 / Illustration 3 / Abb. 3

SELS - 001

SELS - 002



NA Normalmente abierto / Normalement ouvert / Normally open /  
Normalmente abierto / Schließerkontakt

NC Normalmente cerrado / Normalement fermé / Normally closed /  
Normalmente fechado / Öffnerkontakt

C Común / Commun / Common / Comum / Gemeinsamer Anschluss

## 1 DESCRIPCIÓN Y COMPONENTES

El selector de llave SELS ha sido diseñado para enviar las órdenes de marcha al cuadro de maniobra, en instalaciones de puertas motorizadas. En instalaciones de tipo "hombre presente" sin cuadro de maniobra, puede conectarse el selector SELS-002 directamente al accionador (sólo con accionador monofásico con consumo inferior a 10A / 250Vac).

▲ **Instale el dispositivo sólo para cumplir las funciones descritas. El empleo inadecuado puede ser causa de averías y situaciones peligrosas.**

▲ **Elimine el embalaje de forma segura y ecológica.**

### Características

- Dimensiones (mm): ver fig. 1
- Sistema anti-vandalismo: para extraer el panel frontal es necesario girar la leva (A) mediante la llave, para que no trabe en el resalte (B)
- Corriente máxima soportada por los contactos: 10A a 250Vac
- Cilindro de llave Meroni
- Caja realizada en plástico ABS
- Panel frontal realizado en plástico ABS a prueba de golpes

### Componentes suministrados (fig.2)

- |                               |   |
|-------------------------------|---|
| 1 Caja de superficie          | 4 Tornillos de fijación del panel frontal |
| 2 Panel frontal con mecanismo | 5 Manual de instrucciones                 |
| 3 Llaves (dos)                |   |

## 2 INSTALACIÓN (FIG.2)

▲ **Antes de instalar el selector de llave, compruebe que la puerta está en buenas condiciones mecánicas, correctamente equilibrada y que abre y cierra de forma apropiada.**

1 Elija el lugar de fijación. El selector debe ser fácilmente accesible por el usuario, y debe estar fuera de la zona de riesgo de la puerta.

▲ **El usuario debe poder ver la puerta durante el uso del selector.**

- 2 Realice los orificios para fijar la caja (1).
- 3 Coloque los cables eléctricos.
- 4 Fije la caja (1) en la pared mediante los medios apropiados (por ejemplo, mediante tirafondos y tacos de expansión).
- 5 Realice las conexiones eléctricas (ver fig. 3).

⚠ **Los contactos del selector SELS soportan una corriente máxima de 10A a 250Vac. En algunos casos podrá conectar el selector directamente al accionador. En otros casos, necesitará emplear un cuadro de maniobra.**

▲ **Realice las conexiones eléctricas con la alimentación desconectada.**

- 6 Fije el panel frontal (2) en la caja (1) mediante los tornillos (4) suministrados.
  - ☞ Para introducir el panel frontal, al igual que para extraerlo, es necesario colocar la llave y girarla, de forma que la leva (A) se desplace hacia uno de los lados para no tropezar con el resalte (B). Este sistema impide que el panel frontal pueda ser extraído sin utilizar la llave (sistema anti-vandalismo).

## 3 UTILIZACIÓN

▲ **PRECAUCIÓN: cuando ponga en funcionamiento la instalación, asegúrese de que no hay nadie en la zona de peligro de la puerta.**

- 1 Introduzca la llave y gírela en el sentido apropiado. Si la instalación es automática o semi-automática, bastará con un impulso. Si la instalación es del tipo "hombre presente", será necesario mantener la llave girada durante toda la maniobra.

## 1 DESCRIPTION ET COMPOSANTS

Le sélecteur à clef SELS a été conçu pour envoyer les ordres de marche à l'armoire de commande sur des installations de portes motorisées. Sur des installations de type « homme présent » sans armoire de commande, le sélecteur SELS-002 peut être directement connecté à l'actionneur (seulement avec un actionneur monophasé avec une consommation inférieure à 10A / 250Vac).

▲ **N'installez le dispositif que pour exécuter les fonctions décrites. L'utilisation incorrecte peut provoquer des pannes et des situations dangereuses.**

▲ **Éliminez l'emballage de façon sûre et écologique.**

### Caractéristiques

- Dimensions (mm) : voir illustration 1
- Système anti-vandalisme : pour extraire le panneau frontal, il est nécessaire de tourner la came (A) pour qu'elle n'entrave pas la saillie (B)
- Courant maximal supporté par les contacts : 10A à 250Vac
- Cylindre de clef Meroni
- Boîtier en plastique ABS
- Panneau frontal en plastique ABS contre les coups

### Composants fournis (illustration 2)

- |                                  |                                      |
|----------------------------------|--------------------------------------|
| 1 Boîtier de surface             | 4 Vis de fixation du panneau frontal |
| 2 Panneau frontal avec mécanisme | 5 Manuel d'utilisation               |
| 3 Clefs (deux)                   |                                      |

## 2 INSTALLATION (ILLUSTRATION 2)

▲ **Avant d'installer le sélecteur à clef, vérifiez que la porte soit en de bonnes conditions mécaniques, correctement équilibrée et qu'elle s'ouvre et se ferme de façon appropriée.**

1 Choisissez l'emplacement de fixation. Le sélecteur doit être facilement accessible pour l'utilisateur et doit être en dehors de la zone de danger de la porte.

▲ **L'utilisateur doit pouvoir voir la porte pendant l'usage du sélecteur.**

- 2 Réalisez les orifices pour fixer le boîtier (1).
- 3 Placez les câbles électriques.
- 4 Fixez le boîtier (1) sur le mur avec les moyens appropriés (par exemple, avec des tire-fond et des taquets d'expansion).
- 5 Réalisez les connexions électriques (voir illustration 3).

⚠ **Les contacts du sélecteur SELS supportent un courant maximal de 10A à 250Vac. Dans quelques cas, vous pourrez connecter directement le sélecteur à l'actionneur. Dans d'autres cas, vous devrez utiliser une armoire de commande.**

▲ **Réalisez les connexions électriques avec l'alimentation déconnectée.**

- 6 Fixez le panneau frontal (2) dans le boîtier (1) avec les vis (4) fournies.
  - ☞ Pour introduire le panneau frontal, de même que pour l'extraire, il faut placer la clef et la tourner, de façon que la came (A) se déplace vers l'un des côtés, pour ne pas heurter la saillie (B). Ce système évite que le panneau frontal puisse être extrait sans utiliser de clef (système anti-vandalisme).

## 3 UTILISATION

▲ **PRÉCAUTION : lorsque vous mettez l'installation en marche, assurez-vous qu'il n'y ait personne dans la zone de danger de la porte.**

- 1 Introduisez la clef et tournez-la dans le sens approprié. Si l'installation est automatique ou semi-automatique, il suffira d'une impulsion. Si l'installation est de type « homme présent », il faudra maintenir la clef tournée pendant toute la manœuvre.

## 1 DESCRIPTION AND COMPONENTS

The SELS key selector has been designed to send operation commands to the control panel in motorised door/gate facilities. In "dead man" type facilities without a control panel, the SELS-002 selector can be connected directly to the operator (only with single phase operator with consumption of less than 10A/250Vac).

▲ **Install the device only to fulfil the functions described. Inappropriate use may lead to failures and hazardous situations.**

▲ **Discard the packaging safely and in an environmentally friendly manner.**

### Characteristics

- Dimensions (mm): see fig. 1
- Vandalproof system: to extract the front panel, turn the camshaft (A) using the key, ensuring it does not catch on the rim (B)
- Maximum current supported by the contacts: 10A/250Vac
- Meroni key cylinder
- Box made of ABS plastic
- Front panel made of ABS bang-proof plastic

### Components supplied (fig.2)

- |                              |                                 |
|------------------------------|---------------------------------|
| 1 Surface-mounted box        | 4 Front panel attachment screws |
| 2 Front panel with mechanism | 5 Installation Guide            |
| 3 Keys (two)                 |                                 |

## 2 INSTALLATION (FIG.2)

▲ **Before installing the key selector, check that the door/gate is in a good mechanical state, is properly balanced and opens and closes correctly.**

- 1 Choose the place of attachment. The selector must be easily accessible by users and outside of the danger area of the door/gate.

▲ **The user must be able to see the door/gate when using the selector.**

- 2 Make the orifices to secure the box (1).

- 3 Position the electrical cables.

- 4 Secure the box (1) on the wall using appropriate means (such as lag screws and expansion plugs).

- 5 Complete the electrical connections (see figure. 3).

⚠ The SELS selector contacts can support a maximum voltage of 10A/250Vac. In some cases the selector can be connected directly to the operator. In other cases it is necessary to use a control panel.

▲ **Make the connections with the power supply cut off.**

- 6 Secure the front panel (2) on the box (1) using the screws (4) supplied.

🔑 To insert the panel, as when extracting it, it is necessary to introduce the key and turn it, thus moving the camshaft (A) towards one of the sides and preventing it from catching on the rim (B). The system will not allow the front panel to be extracted without using the key (vandalproof system).

## 3 USE

▲ **CAUTION: ensure there is nobody in the danger area of the door/gate when starting up the facility.**

- 1 Introduce the key and turn as appropriate. If the facility is automatic or semi-automatic, simply press. In "dead man" facilities, keep the key turned throughout the operation.

## 1 DESCRIÇÃO E COMPONENTES

O selector de chave SELS foi desenhado para enviar as ordens de funcionamento ao quadro de manobra, em instalações de portas motorizadas. Em instalações do tipo "homem presente", sem quadro de manobra, pode-se ligar o selector SELS-002 directamente no accionador (somente com accionador monofásico, com consumo inferior a 10A / 250Vac).

▲ **Instale o dispositivo somente para executar as funções descritas. O uso inadequado pode causar avarias e situações perigosas.**

▲ **Elimine a embalagem de forma segura e ecológica.**

### Características

- Dimensões (mm): ver fig. 1
- Sistema anti-vandalismo: para retirar o painel frontal é necessário rodar o excêntrico (A) através da chave, para que não trave na saliência (B)
- Corrente máxima suportada pelos contactos: 10A a 250Vac
- Cilindro de chave Meroni
- Caixa em plástico ABS
- Painel frontal em plástico ABS a prova de golpes

### Componentes fornecidos (fig.2)

- |                                |  |
|--------------------------------|--|
| 1 Caixa de superfície          | 4 Parafusos de fixação do painel frontal |
| 2 Painel frontal com mecanismo | 5 Manual de instruções                   |
| 3 Chaves (duas)                |  |

## 2 INSTALAÇÃO (FIG.2)

▲ **Antes de instalar o selector de chave, verifique se a porta está em boas condições mecânicas, correctamente equilibrada e se abre e fecha de forma apropriada.**

- 1 Escolha o local de instalação. O selector deve estar facilmente acessível para o utilizador e fora da zona de risco da porta.

▲ **O utilizador deve poder ver a porta durante o uso do selector.**

- 2 Faça os orifícios para fixar a caixa (1).

- 3 Coloque os cabos eléctricos.

- 4 Fixe a caixa (1) na parede com os meios apropriados (por exemplo, parafusos de cabeça hexagonal e buchas de expansão).

- 5 Faça as ligações eléctricas (ver fig. 3).

⚠ Os contactos do selector SELS suportam uma corrente máxima de 10A a 250Vac. Em alguns casos poderá ligar o selector directamente no accionador. Em outros, necessitará utilizar um quadro de manobra.

▲ **Faça as ligações eléctricas com a alimentação desligada.**

- 6 Fixe o painel frontal (2) na caixa (1) com os parafusos (4) fornecidos.

🔑 Para introduzir o painel frontal, assim como para o retirar, é necessário colocar a chave e rodar, de forma que o excêntrico (A) desloque-se para um dos lados para não tropeçar na saliência (B). Este sistema impede que o painel frontal possa ser retirado sem utilizar a chave (sistema anti-vandalismo).

## 3 UTILIZAÇÃO

▲ **PRECAUÇÃO: quando colocar a instalação em funcionamento, assegure-se de que não há ninguém na zona de perigo da porta.**

- 1 Introduza a chave e rode-a no sentido apropriado. Se a instalação é automática ou semi-automática, bastará um impulso. Se a instalação é do tipo "homem-presente" será necessário manter a chave girada durante toda a manobra.

## 1 BESCHREIBUNG UND BAUTEILE

Der Schlüsseltaster SELS wurde für das Senden von Fahrbefehlen zur Steuerung bei motorisierten Toranlagen entwickelt. Bei Anlagen mit „Totmannbetrieb“ ohne Steuerung kann der Taster SELS-002 direkt an den Antrieb angeschlossen werden (nur bei Einphasenantrieb mit Verbrauch unter 10A / 250Vac).

▲ **Montieren Sie die Vorrichtung ausschließlich zur Erfüllung der beschriebenen Funktionen. Die unsachgemäße Verwendung kann zu Schäden und gefährlichen Situationen führen.**

▲ **Entsorgen Sie die Verpackung bitte umweltgerecht.**

### Eigenschaften

- Abmessungen (mm): siehe Abb. 1
- Vandalismusschutz Um die vordere Abdeckung abzunehmen, muss der Nocken (A) mit dem Schlüssel gedreht werden, damit er nicht am Kragen (B) hängen bleibt.
- Maximal zulässige Stromstärke für die Kontakte: 10A bis 250Vac
- Meroni Schlosszylinder
- Gehäuse aus ABS-Kunststoff
- Vordere Abdeckung aus schlagfestem ABS-Kunststoff

### Lieferumfang (Abb. 2)

- |                                     |  |
|-------------------------------------|--|
| 1 Aufputzgehäuse                    | 3 Schlüssel (zwei)                                 |
| 2 Vordere Abdeckung mit Mechanismus | 4 Schrauben zur Befestigung der vorderen Abdeckung |

## 2 MONTAGE (ABB. 2)

▲ **Vor Montage des Schlüsseltasters prüfen, ob sich das Tor in einwandfreiem mechanischem Zustand befindet, ordnungsgemäß ausgeglichen ist und einwandfrei öffnet und schließt.**

- 1 Wählen Sie den Befestigungsort. Der Taster muss für den Benutzer leicht zugänglich sein und sich außerhalb des Gefahrenbereichs des Tors befinden.

▲ **Der Benutzer muss das Tor während der Betätigung des Tasters sehen können.**

- 2 Bohren Sie die Löcher zum Befestigen des Gehäuses (1).

- 3 Bringen Sie die Stromkabel an.

- 4 Befestigen Sie das Gehäuse (1) anhand geeigneter Mittel (z.B. mit Holzschrauben und Expansionsdübeln) an der Wand.

- 5 Führen Sie die elektrischen Anschlüsse durch (siehe Abb. 3).

⚠ Die Kontakte des Tasters SELS sind für eine maximale Stromstärke von 10A bei 250Vac ausgelegt. In einigen Fällen kann der Taster direkt an den Antrieb angeschlossen werden. In anderen Fällen muss eine Steuerung verwendet werden.

▲ **Führen Sie die elektrischen Anschlüsse bei abgeschalteter Stromversorgung durch.**

- 6 Befestigen Sie die vordere Abdeckung (2) anhand der mitgelieferten Schrauben (4) am Gehäuse (1).

🔑 Zum Anbringen der vorderen Abdeckung muss, wie beim Abnehmen, der Schlüssel stecken und dieser gedreht werden, so dass der Nocken (A) sich nach rechts oder links bewegt, um nicht vom Kragen (B) behindert zu werden. Dieses System verhindert, dass die vordere Abdeckung ohne Schlüssel herausgenommen werden kann (Vandalismusschutz).

## 3 VERWENDUNG

▲ **VORSICHT: Wenn die Anlage in Betrieb genommen wird, sicherstellen, dass sich niemand im Gefahrenbereich des Tors aufhält.**

- 1 Schlüssel einführen und in die entsprechende Richtung drehen. Handelt es sich um eine automatische oder halbautomatische Anlage, genügt ein Impuls. Handelt es sich um eine Anlage mit „Totmannbetrieb“, muss der Schlüssel während des gesamten Vorgangs gedreht gehalten werden.