

MESA DE CANTO RUBI

REF.:09000248 Canyon/Preto - Canyon/Black
REF.:09000249 Atacama/Preto - Atacama/Black
REF.:09000260 Canyon/Branco - Canyon/White
REF.:09000261 Atacama/Branco - Atacama/White
REF.:09000278 Celtic/Preto - Celtic/Black
REF.:09000279 Celtic/Branco - Celtic/White

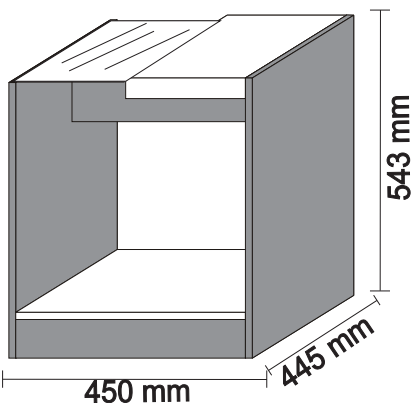

Caro Montador:

Para uma melhor montagem de nosso produto, siga as seguintes instruções:

* O Móvel deve ser montado deitado com a frente para cima.

* Separe as peças e acessórios.

* Encaixe as cavilhas.

* Parafuse os pinos de Girofix.

Após o encaixe das peças e fixação dos parafusos, o móvel deve ser levantado:

* Os fundos deverão ser pregados observando o esquadro do Móvel.

Deixe as portas e prateleiras removíveis para serem encaixadas e reguladas por último.

Dear Editor:

For a better assembly of our product, follow these instructions:

* The Mobile should be mounted lying face-up.

* Separate the parts and accessories.

* Insert the bolts.

* Screw pins Girofix.

After seating of the parts and fixing screws, the furniture should be lifted:

* The fund should be nailed to the square of the observing Mobile.

Leave the doors and removable shelves to be fitted and adjusted last

Sr. Director:

Para un conjunto mejor de nuestro producto, siga estas instrucciones:

* El móvil debe ser montado acostado boca arriba.

* Separe las partes y accesorios.

* Introducir los tornillos.

* El cable Girofix pins.

Después de asientos de las piezas y tornillos de fijación, los muebles deben ser levantadas:

* El fondo debe ser clavado en la plaza de los móviles de observación.

Deje las puertas y estantes extraíbles para montar y ajustar los últimos

Esquema de Montagem

Assembly Instructions / Instruccion de Montaje

1º Passo

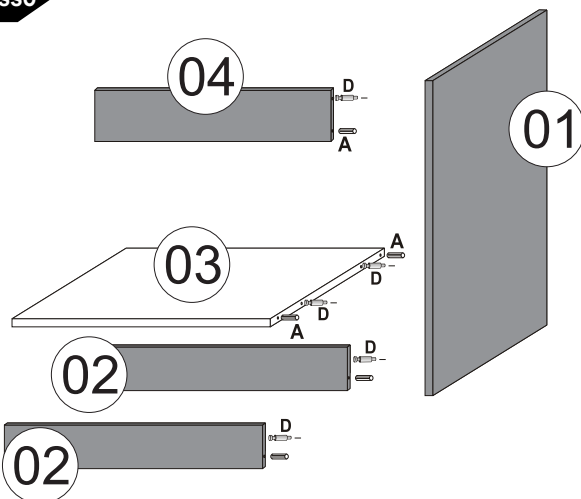

3º Passo

Vista Inferior

Vista inferior
Bottom View

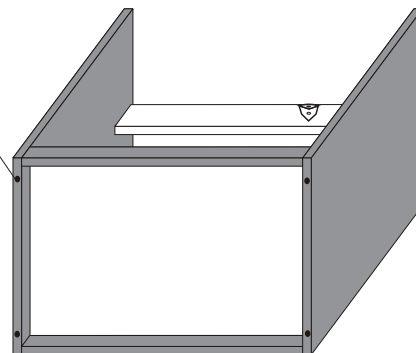

2º Passo

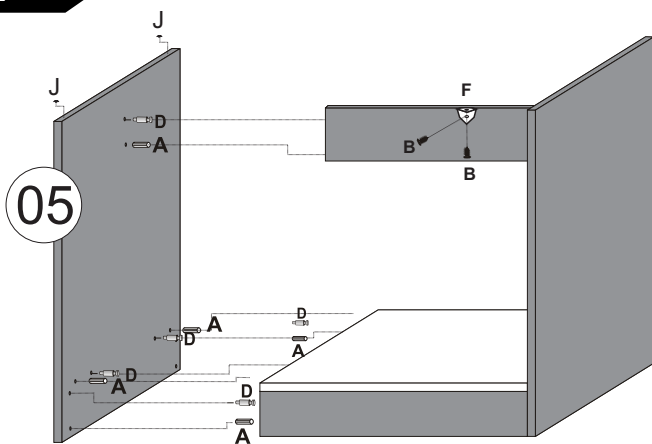

4º Passo

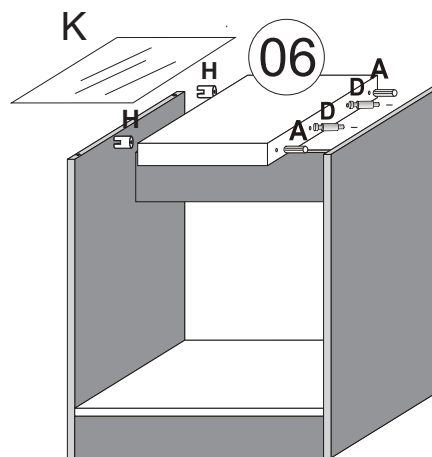

Peso máximo por espaço;

Peso máximo para el espacio;
Maximum weight for space;

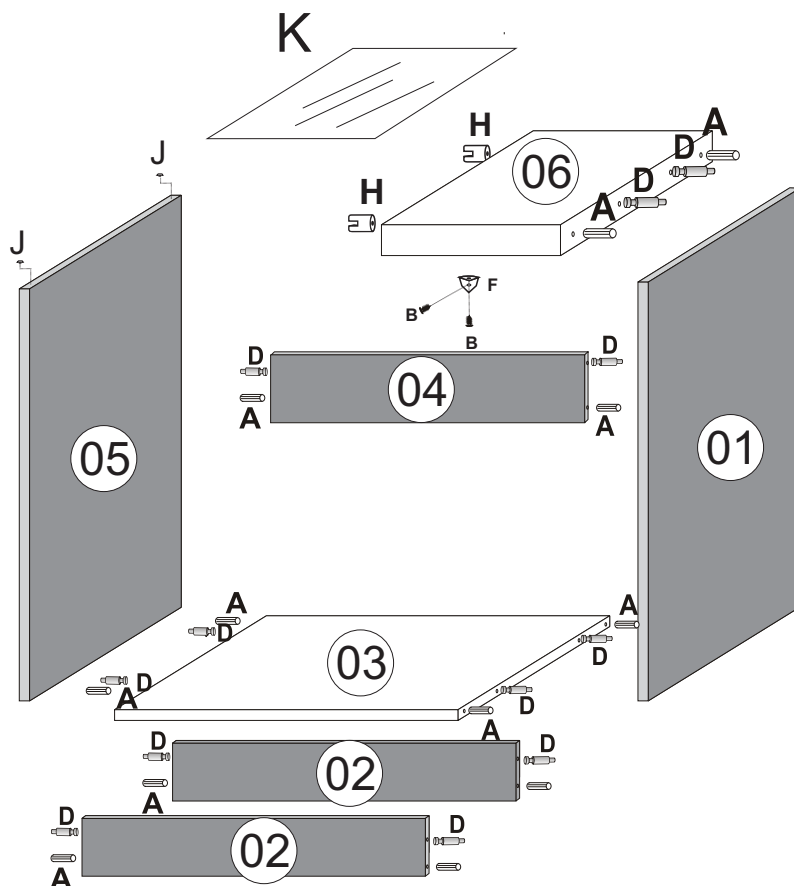
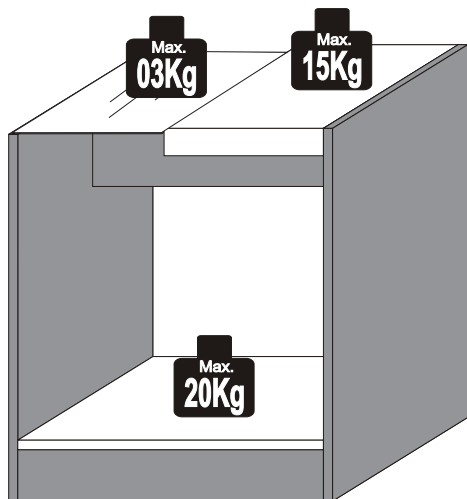

Exemplo
Códoda peça.
090002 + 01
Códoproduto.

Cód.Pç	Descrição	Descripción	Description	Qtde	MateriaPrima	Medida
01	LATERAL MAIOR	LATERAL MAIOR	SIDE LARGER	01	MDF 25 MM	0,540X0,445
02	RODAPÉ	PIE	FOOTER	02	MDF 15 MM	0,400X0,090
03	BASE INFERIOR	BASE INFERIOR	LOWER BASE	01	BP 15 MM	0,400X0,443
04	APOIO TAMPO	APOYO TAMPO	SURFACE SUPPORT	01	MDF 15 MM	0,400X0,090
05	LATERAL MENOR	LATERAL MENOR	SIDE LESS	01	MDF 25 MM	0,510X0,445
06	TAMPO	TAMPO	SURFACE	01	BP 45 MM	0,200X0,443

Accessories

A	500233 12un. Cavilha de Madeira 8 x 30 Tarugo de madeira Wood Dowel	B	500246 02un. Parafuso 3,5 x 12 Flangeado Tornillo/Screw	C	501060 01un. TOCCARE Etiqueta Logo Logo	D	500256 12un. Pino do Girofix Tornillo del Girofix Girofix Pin	E	500232 12un. Castanha do Girofix Girofix	F	500237 01un. Cantoneira 2 Furos Soporte metálico Metal bracket
G	500267 04un. Sapata Redonda Zapato Ronda Shoe Round	H	500523 02un. Suporte prateleira 'U' Soporte de estante Support shelf	I	500258 04un. Prego 10 x 10 Clavo Nail	J	500258 04un. Batente de Silicone Deje de silicone Stop Silicone	K	500947 01un. Vidro 446 x 225 x 5 Vidrio Glass	L	500273 04un. Tampa do Girofix Cubre Girofix Cover Girofix

Ferragens Tamanho Real

Tamaño Real / Real Size



Esquema Atualizado
30/08/2013

Revisão Nº
04



Uma empresa que prospera de forma sustentável.

Una empresa que forma sostenible próspero.

A company that sustainably prosperous.

Qualquer problema, favor informar o Nº de Lote contido no Manual de Instruções dos Produtos Vamol
Cualquier problema, por favor proporcione el número de lote que figuran en el Manual de Instrucción de la Vamol productos / Any problem, please provide the lot number contained in the Instruction Manual of the products Vamol

Rod. Pr444 - KM 08 Saída p/ Mandaguari

Fone/Fax: +55(043)3276-9700

CEP: 86703-990 PR - Brasil

Serviço de atendimento ao consumidor: e-mail: sac@vamol.com.br

site: http://www.vamol.com.br