

## Armario de pared

### ● Introducción



Familiarícese con el producto antes de efectuar el montaje. Lea para ello detenidamente las siguientes instrucciones de montaje y las indicaciones de seguridad. Utilice el producto únicamente como está descrito y para las aplicaciones indicadas. Conserve adecuadamente estas instrucciones. Adjunte igualmente toda la documentación en caso de entregar el producto a terceros.

### ● Uso conforme a lo prescrito

Este producto está diseñado para almacenar objetos pequeños y ligeros en espacios interiores secos y privados. No se permite un empleo distinto al indicado previamente ni una modificación del producto esto puede ocasionar lesiones y/o daños en el producto. El fabricante no asume responsabilidad alguna por daños provocados debido al uso indebido del producto. El producto no está concebido para el uso comercial.

### ● Descripción de las piezas

- 1 Pared lateral 1
- 2 Pared lateral 2
- 3 Pared trasera
- 4 Puerta
- 5 Travesaño (para montaje mural)
- 6 Pieza base
- 7 Balda
- 8 Placa de cubierta
- 9 Mango
- 10 Tornillo de estrella (aprox.  $\varnothing$  4 x 16 mm)
- 11 Unión excéntrica
- 12 Tornillo con taco
- 13 Taco de madera
- 14 Tornillo de estrella (aprox.  $\varnothing$  3 mm x M10)
- 15 Tornillo de estrella (aprox.  $\varnothing$  3 mm x M14)
- 16 Tornillo de estrella (aprox.  $\varnothing$  4 mm x M25)
- 17 Tornillo de estrella (aprox.  $\varnothing$  3 mm x M12)
- 18 Pestillo de golpe magnético
- 19 Taco metálico
- 20 Tornillo (aprox.  $\varnothing$  4 x 49 mm) para montaje mural
- 21 Taco
- 22 Bisagra de la puerta 1
- 23 Bisagra de la puerta 2
- 24 Tapa de los tornillos

### ● Volumen de suministro

Controle inmediatamente después del desembalaje que el volumen de suministro esté completo, así como el buen estado del producto y de todas las piezas. No proceda al montaje del producto si el volumen de suministro no se encuentra completo.

- 1 Pared lateral 1
- 1 Pared lateral 2
- 1 Parte posterior
- 1 Puerta
- 1 Travesaño (para montaje mural)
- 1 Pieza base
- 1 Balda
- 1 Cubierta
- 1 Mango
- 2 Tornillos de estrella (aprox.  $\varnothing$  4 x 16 mm)
- 8 Unión excéntrica
- 8 Tornillos con tacos

- 4 Taco de madera
- 14 Tornillos de estrella (aprox.  $\varnothing$  3 x 10 mm)
- 2 Tornillos de estrella (aprox.  $\varnothing$  3 x 14 mm)
- 2 Tornillos de estrella (aprox.  $\varnothing$  4 x 25 mm)
- 4 Tornillos de estrella (aprox.  $\varnothing$  3 x 12 mm)
- 1 Pestillo de golpe magnético
- 5 Taco metálico
- 2 Tornillos (aprox.  $\varnothing$  4 x 49 mm) para montaje mural
- 2 taco
- 1 bisagra de la puerta 1
- 1 bisagra de la puerta 2
- 8 Tapas de los tornillos
- 1 Instrucciones de montaje



### ● Datos técnicos

Dimensiones: aprox. 35 x 72 x 18 cm (A x H x P)  
Material: bambú y fibra de densidad media  
Carga máxima: 2 kg por balda



### Indicaciones de seguridad

¡LEA LAS INSTRUCCIONES DE MONTAJE ANTES DE UTILIZAR EL PRODUCTO! ¡CONSERVELAS EN UN LUGAR SEGURO!

-  **¡ADVERTENCIA! ¡PELIGRO DE MUERTE Y ACCIDENTES PARA BEBÉS Y NIÑOS!** Nunca deje a los niños sin vigilancia con el material de embalaje. Existe peligro de asfixia. Mantenga a los niños alejados del producto.
- ▲ **¡PRECAUCIÓN! ¡RIESGO DE LESIONES!** Mantenga a los niños alejados de la zona de trabajo durante el montaje. El suministro contiene tornillos y otras piezas pequeñas. Estas podrían resultar peligrosas en caso de ingerirlas o respirarlas.
- ▲ **¡CUIDADO! ¡PELIGRO DE LESIONES!** Asegúrese de que todas las piezas hayan sido montadas intactas y correctamente. Existe peligro de lesiones en caso de un montaje inadecuado. Las piezas defectuosas pueden afectar la seguridad y la función.
- ▲ **¡CUIDADO! ¡No deje a los niños sin vigilancia! ¡El producto no es un juguete!** Asegúrese de que las personas, especialmente niños, no se suban o se apoyen en el producto. El producto podría volcarse. Esto podría ocasionar lesiones y/o daños materiales.
-  **¡PRECAUCIÓN! ¡PELIGRO DE INCENDIO!** No coloque el producto cerca de una hoguera.
- Mantenga alejado el producto del agua y la humedad. En caso contrario, podría dañarse.
- Tenga en cuenta que el producto sólo debe ser montado por personas competentes.
- Asegúrese de que todas las conexiones están bien unidas entre si y compruebe la estabilidad de todos los puntos de unión.
-  Asegúrese de que las baldas no soportarán más de 2 kg. En caso contrario, podrían producirse lesiones y/o daños materiales.
- Fije el producto a la pared.  
**Nota:** están incluidos en el volumen de suministro dos tornillos 20 y dos tacos 21 para el montaje mural.
- ▲ **¡ATENCIÓN! ¡PELIGRO DE DESCARGA ELÉCTRICA!** Asegúrese antes de perforar que no se encuentren líneas en la zona de perforación.
- ▲ **¡ATENCIÓN! ¡DAÑOS CAUSADOS POR AGUA!** Asegúrese antes de perforar que no se encuentren tuberías en la zona de perforación.
- No levante el armario ni lo coja cuando esté lleno, ya que este comportamiento podría causar lesiones o daños en el producto.
- **¡ATENCIÓN! ¡RIESGO DE LESIONES!** El bambú es un producto natural. A pesar del tratamiento cuidadoso de la superficie y de su revisión, puede que presente astillas.
- No exponga el producto directamente a los rayos del sol, ya que, en caso contrario, el producto podría decolorarse.

## ● Montaje

**Nota:** monte el producto sobre una superficie suficientemente grande y resistente a los arañazos. En caso necesario, cubra el suelo para evitar posibles arañazos.

⚠ Antes de realizar el montaje mural, compruebe que la pared elegida para fijar el producto es apropiada. En caso necesario, acuda a un especialista para informarse de qué es necesario tener en cuenta para la colocación, si los tacos suministrados [21] son los apropiados y si los tornillos [20] son adecuados para la pared.

**Nota:** para llevar a cabo el montaje mural del producto necesitará un taladro.

⚠ **¡PRECAUCIÓN! ¡RIESGO DE LESIONES!** Consulte el manual de instrucciones de su taladro para garantizar que el trabajo se realiza de forma segura.

- Monte el producto como se muestra en las figuras A-F.

## ● Uso

- Almacene únicamente objetos ligeros en este armario como, por ej., artículos de cosmética.
- Compruebe de forma regular que todas las conexiones está bien aseguradas y apriete regularmente todos los tornillos.

## ● Limpieza y cuidado

- Para la limpieza y cuidado del producto, utilice un paño seco sin pelusas.
- En caso de suciedad persistente, utilice un paño sin pelusas ligeramente humedecido y un detergente suave.
- De ninguna manera utilizar productos de limpieza corrosivos. De lo contrario se podría dañar el material del producto.

## ● Eliminación



El embalaje se compone de materiales que respetan el medio ambiente que podrá desechar en los puntos locales de reciclaje.

Puede averiguar las opciones para eliminar el producto fuera de uso en la administración de su municipio o ciudad.

### Denominación del producto:

Armario de pared

Modelo N°: Z30031

Versión: 05/2010

## Armadietto pensile

### ● Introduzione



Familiarizzate con il prodotto prima del montaggio. Leggete le seguenti istruzioni di montaggio e le avvertenze di sicurezza.

Utilizzate questo prodotto solo come descritto e per gli ambiti d'uso indicati. Conservate bene queste istruzioni. Consegnate altrettanto tutte le documentazioni su questo prodotto quando lo date a terzi.

### ● Utilizzo determinato

Questo prodotto è per la conservazione di oggetti piccoli e leggeri in locali secchi e interni destinato all'uso privato. Un altro utilizzo a quello prima descritto o una modifica del prodotto non è lecito e può causare lesioni e/o danni al prodotto stesso. Il produttore non risponde a danni causati da un utilizzo non determinato del prodotto. Il prodotto non è determinato per l'uso professionale.

### ● Descrizione dei pezzi

- 1 Parete laterale 1
- 2 Parete laterale 2
- 3 Parete posteriore
- 4 Porta
- 5 Traversa intermedia (per montaggio a parete)
- 6 Lastra di base
- 7 Ripiano
- 8 Lastra di copertura
- 9 Impugnatura
- 10 Vite Phillips (ø 4 x 16 mm circa)
- 11 Connettore eccentrico
- 12 Vite con tassello
- 13 Tasselli di legno
- 14 Vite Phillips (ø 3 x 10 mm circa)
- 15 Vite Phillips (ø 3 x 14 mm circa)
- 16 Vite Phillips (ø 4 x 25 mm circa)
- 17 Vite Phillips (ø 3 x 12 mm circa)
- 18 Chiusura magnetica
- 19 Tassello di metallo
- 20 Vite (circa ø 4 x 49 mm) per montaggio a parete
- 21 Tassello
- 22 Cerniera per porta 1
- 23 Cerniera per porta 2
- 24 Coprivite

### ● Volume della fornitura

Controllate il prodotto subito dopo averlo scartato e verificate che il volume della fornitura sia completo e le condizioni del prodotto e di tutti gli altri pezzi siano impeccabili. Non montare il prodotto prima di assicurarsi che il volume di fornitura non sia completo.

- 1 parete laterale 1
- 1 parete laterale 2
- 1 parete posteriore
- 1 porta
- 1 traversa intermedia (per montaggio a parete)
- 1 lastra di base
- 1 ripiano
- 1 lastra di copertura
- 1 impugnatura
- 2 viti Phillips (ø 4 x 16 mm circa)
- 8 Connettore eccentrico
- 8 viti con tassello
- 4 tasselli di legno

- 14 viti Phillips (ø 3 x 10 mm circa)
- 2 viti Phillips (ø 3 x 14 mm circa)
- 2 viti Phillips (ø 4 x 25 mm circa)
- 4 viti Phillips (ø 3 x 12 mm circa)
- 1 chiusura magnetica
- 5 tasselli di metallo
- 2 viti (circa ø 4 x 49 mm) per montaggio a parete
- 2 tasselli
- 1 cerniera per porta 1
- 1 cerniera per porta 2
- 8 copriviti
- 1 libretto di istruzioni di montaggio



### ● Dati tecnici

- Dimensioni: circa 35 x 72 x 18 cm (L x H x P)
- Materiale: Bambù e MDF
- Carico max.: 2 kg per ciascun ripiano



### Avvertenze di sicurezza

PRIMA DELL'USO LA PREGHIAMO DI LEGGERE LE ISTRUZIONI DI MONTAGGIO! LA PREGHIAMO DI CONSERVARE PER BENE LE ISTRUZIONI DI MONTAGGIO!

-  **ATTENZIONE! PERICOLO DI VITA E DI INFORTUNI PER INFANTI E BAMBINI!** Non lasciare mai i bambini inosservati con il materiale d'imballaggio. Persiste pericolo di soffocamento. Tenere il prodotto lontano dalla portata dei bambini.
- ▲ **ATTENZIONE! PERICOLO DI LESIONE!** Durante il montaggio del prodotto mantenere i bambini lontani da esso. Nell'ambito di fornitura sono inclusi viti e altri componenti di piccole dimensioni. Essi possono rappresentare un pericolo di morte se venissero inghiottiti o inalati.
- ▲ **ATTENZIONE! PERICOLO DI LESIONE!** Assicura tevi che tutti i pezzi siano indenni e montati giustamente. Un montaggio bistratto può causare pericoli di lesione. I pezzi danneggiati possono influenzare la sicurezza e la funzione.
- ▲ **ATTENZIONE!** Non lasciare mai bambini incustoditi! Il prodotto non deve essere utilizzato per arrampicarsi o per giocare! Assicurarsi che nessuno, in modo particolare nessun bambino, si metta sul prodotto o si appoggi su di esso. Il prodotto può ribaltarsi. Ciò potrebbe provocare lesioni e/o danneggiamenti.
-  **ATTENZIONE! PERICOLO DI INCENDIO!** Non posizionare il prodotto nei pressi di fiamme libere.
- Tenere il prodotto lontano da acqua ed umidità. Una situazione diversa potrebbe provocare lesioni e/o danneggiamenti.
- Fare attenzione a che l'articolo sia montato solamente da persone qualificate.
- Assicurarsi che tutti gli elementi di collegamento siano collegati in modo ben fermo e verificarne la stabilità.
-  Assicurarsi che il ripiano subisca un carico massimo di 2 kg. In caso contrario potrebbe crearsi situazioni atte a provocare lesioni a persone e/o danni a cose.
- Fissare il prodotto alla parete.  
**Nota:** Sono inclusi nella fornitura due viti **20** e due tasselli **21** per il montaggio alla parete.
- ▲ **ATTENZIONE! PERICOLO DOVUTO A SCOSSA ELETTRICA!** Prima di eseguire i fori, assicurarsi che non vi sia alcuna linea elettrica nel punto scelto per i fori.
- ▲ **ATTENZIONE! DANNI PROVOCATI DALL'ACQUA!** Prima di eseguire i fori, assicurarsi che non vi sia alcuna tubazione nel punto scelto per i fori.
- Non sollevare l'armadio e non movimentarlo quando esso è pieno. In caso contrario si potrebbero creare situazioni atte a provocare lesioni e il prodotto potrebbe subire danni.

- **ATTENZIONE! PERICOLO DI LESIONE!** Il bambù è un prodotto naturale. Nonostante un trattamento della superficie e una perizia eseguiti con cura non si può escludere la presenza di schegge.
- Non esporre il prodotto alla luce solare diretta. Il prodotto potrebbe perdere il colore.

## ● Montaggio

**Nota:** Montare il prodotto su una superficie sufficientemente grande e resistente ai graffi. Coprire il pavimento per evitare eventuali graffi.

⚠ Prima di eseguire il montaggio a parete verificare che la parete sia adatta al fissaggio dell'armadio. Se necessario chiedere a una persona esperta a che cosa si debba fare attenzione quando si monta l'articolo sulla parete e se i tasselli [21] e le viti in dotazione [20] sono adatti per il tipo di parete scelta.

**Nota:** Per il montaggio alla parete del prodotto è necessario utilizzare un trapano elettrico.

- ⚠ **ATTENZIONE! PERICOLO DI LESIONE!** Per garantire un lavoro sicuro leggere le istruzioni d'uso del trapano.
- Eseguire il montaggio del prodotto secondo quanto mostrato nelle figure da A ad F.

## ● Utilizzo

- In questo armadio riporre solamente oggetti leggeri, quali ad esempio cosmetici.
- Verificare a intervalli regolari che tutti i collegamenti siano ben fissati e riavvitare con regolarità tutte le viti qualora si fossero allentate.

## ● Pulizia e cura

- Per la pulizia e la cura usi una pezza secca e priva di filuzzi.
- Nel caso di sporco resistente, faccia uso di una pezza leggermente umida e priva di filuzzi e di un detergente non aggressivo.
- Non utilizzate assolutamente detersivi corrosivi. Altrimenti il materiale del prodotto può essere danneggiato.

## ● Smaltimento



L'imballaggio è costituito di materiali ecologici che si possono smaltire nei punti di raccolta per riciclaggio locali.

Informazioni sulle possibilità di smaltimento del prodotto consumato sono reperibili dall'amministrazione comunale o cittadina.

### **Definizione del prodotto:**

Armadietto pensile

Modello n.: Z30031

Versione: 05/2010

## Móvel

### ● Introdução



Familiarize-se com a estrutura do artigo antes de o montar. Leia para isso este manual de instruções e as indicações de segurança atentamente. Utilize o artigo apenas da forma que é descrita e de acordo com as finalidades indicadas. Mantenha este Manual bem guardado. Se transmitir o artigo a terceiros, entregue também os respectivos documentos.

### ● Utilização adequada

Este produto destina-se ao armazenamento de produtos pequenos e leves em espaços interiores secos e privados. Não é permitida nenhuma outra utilização que não a anteriormente descrita ou qualquer alteração, podendo isso originar ferimentos e/ou danos no artigo. O fabricante não assume nenhuma responsabilidade pelos danos resultantes de uma utilização inadequada. Este artigo não é indicado para uma utilização comercial.

### ● Descrição das peças

- 1 Painel lateral 1
- 2 Painel lateral 2
- 3 Painel traseiro
- 4 Porta
- 5 Travessa (para montagem na parede)
- 6 Placa de fundo
- 7 Prateleira
- 8 Placa de cobertura
- 9 Puxador
- 10 Parafuso de fenda em cruz (aprox.  $\varnothing$  4 x 16 mm)
- 11 Conector excêntrico
- 12 Parafuso com bucha
- 13 Bucha de madeira
- 14 Parafuso de fenda em cruz (aprox.  $\varnothing$  3 x 10 mm)
- 15 Parafuso de fenda em cruz (aprox.  $\varnothing$  3 x 14 mm)
- 16 Parafuso de fenda em cruz (aprox.  $\varnothing$  4 x 25 mm)
- 17 Parafuso de fenda em cruz (aprox.  $\varnothing$  3 x 12 mm)
- 18 Íman
- 19 Bucha de metal
- 20 Parafuso (aprox.  $\varnothing$  4 x 49 mm) para montagem na parede
- 21 Bucha
- 22 Dobradiça da porta 1
- 23 Dobradiça da porta 2
- 24 Capa para parafuso

### ● Material fornecido

Verifique o material fornecido ao desembalá-lo, para averiguar se este se encontra completo e se o artigo e todas as peças se encontram em bom estado. Nunca monte o artigo se o material fornecido não estiver completo.

- 1 Painel lateral 1
- 1 Painel lateral 2
- 1 Painel traseiro
- 1 Porta
- 1 Travessa (para montagem na parede)
- 1 Placa de fundo
- 1 Prateleira
- 1 Placa de cobertura
- 1 Puxador
- 2 Parafusos de fenda em cruz (aprox.  $\varnothing$  4 x 16 mm)
- 8 Conectores excêntricos
- 8 Parafusos com buchas
- 4 Buchas de madeira
- 14 Parafusos de fenda em cruz (aprox.  $\varnothing$  3 x 10 mm)

- 2 Parafusos de fenda em cruz (aprox.  $\varnothing$  3 x 14 mm)
- 2 Parafusos de fenda em cruz (aprox.  $\varnothing$  4 x 25 mm)
- 4 Parafusos de fenda em cruz (aprox.  $\varnothing$  3 x 12 mm)
- 1 Íman
- 5 Buchas de metal
- 2 Parafusos (aprox.  $\varnothing$  4 x 49 mm) para montagem na parede
- 2 Buchas
- 1 Dobradiça da porta 1
- 1 Dobradiça da porta 2
- 8 Capas para parafusos
- 1 Manual de montagem



### ● Dados técnicos

Dimensões: aprox. 35 x 72 x 18 cm (L x A x P)  
Material: Bambu e MDF  
Carga máx.: 2 kg por prateleira



### Indicações de segurança

ANTES DE UTILIZAR O PRODUTO LEIA O MANUAL DE MONTAGEM! GUARDE-O CUIDADOSAMENTE!

-  **AVISO! PERIGO DE VIDA E DE ACIDENTE PARA BEBÉS E CRIANÇAS!** Nunca deixe crianças com o material da embalagem sem a devida vigilância. Existe o perigo de asfixia. Mantenha as crianças afastadas deste artigo.
- ▲ **CUIDADO! PERIGO DE FERIMENTOS!** Mantenha as crianças afastadas do local de montagem durante a montagem do produto. O material fornecido contém alguns parafusos e outras peças pequenas. Estas podem representar perigo de morte se forem engolidas ou inaladas.
- ▲ **CUIDADO! PERIGO DE FERIMENTOS!** Certifique-se de que as peças se encontram em bom estado e foram bem montadas. Se a montagem não for efectuada de uma forma adequada existe perigo de ferimentos. As peças danificadas podem afectar a segurança e funcionalidade do artigo.
- ▲ **CUIDADO!** Nunca deixe as crianças sem vigilância! O produto não é um brinquedo, nem é adequado para trepar! Certifique-se de que ninguém, especialmente crianças, sobe para cima do produto nem se encosta nele. O produto pode virar. Isto pode provocar ferimentos e/ou danos materiais.
-  **CUIDADO! PERIGO DE INCÊNDIO!** Não coloque o produto na proximidade de chamas.
- Mantenha o produto protegido da água e humidade. Caso contrário, podem resultar danos materiais.
- Certifique-se de que o produto é montado apenas por pessoas experientes.
- Certifique-se de que todas as uniões estão bem fixas entre si e verifique a estabilidade de todos os pontos de ligação.
-  Certifique-se de que a prateleira não é carregada com mais de 2 kg. Caso contrário, podem ocorrer ferimentos e/ou danos materiais.
- Fixe o produto na parede.  
**Nota:** Estão incluídos no material fornecido dois parafusos [20] e duas buchas [21] para a montagem na parede.
- ▲ **CUIDADO! PERIGO DE CHOQUE ELÉCTRICO!** Antes de efectuar as perfurações, certifique-se de que não se encontram cabos no local de perfuração.
- ▲ **CUIDADO! DANOS CAUSADOS POR ÁGUA!** Antes de efectuar perfurações, certifique-se de que não se encontram tubos no local de perfuração.
- Não levante o armário e não o carregue se este estiver cheio. Existe o risco de ferimentos e danos no produto.
- **CUIDADO! PERIGO DE FERIMENTOS!** O bambu é um produto natural. Apesar do tratamento cuidadoso da superfície e da sua verificação, não se pode excluir a existência de lascas.
- Não exponha o produto a luz solar directa, caso contrário este pode perder a cor.

## ● Montagem

**Nota:** Monte o produto numa superfície suficientemente grande e resistente a riscos. Se necessário, tape o chão para evitar eventuais riscos.

⚠ Antes da montagem na parede, certifique-se de que a parede em que o armário vai ser fixado é adequada. Caso seja necessário, informe-se junto de um técnico sobre o que deve ter em atenção ao efectuar a fixação, e se as buchas [21] e os parafusos [20] fornecidos são adequados para a parede.

**Nota:** É necessário um berbequim eléctrico para a montagem do produto na parede.

⚠ **CUIDADO! PERIGO DE FERIMENTOS!** Consulte o manual de instruções do seu berbequim para garantir um trabalho seguro.

- Monte o produto conforme as figuras A - F.

## ● Utilização

- Guarde neste armário somente produtos leves, como por ex. artigos de cosmética.
- Verifique com regularidade se todas as ligações estão unidas e, de vez em quando, aperte todos os parafusos.

## ● Limpeza e conservação

- Utilize apenas um pano seco e sem pêlos para a limpeza e conservação do produto.
- Em caso de maior sujidade, utilize um pano ligeiramente humedecido e que não largue pêlos e, se necessário, um detergente suave.
- Nunca utilize produtos de limpeza corrosivos. Caso contrário, o material do artigo pode ser danificado.

## ● Eliminação



A embalagem é composta por materiais recicláveis, que pode eliminar nos pontos de reciclagem locais.

As possibilidades de reciclagem dos artigos utilizados poderão ser averiguadas na sua Junta de Freguesia ou Câmara Municipal.

### **Designação do produto:**

Móvel

Modelo nr.º.: Z30031

Versão: 05/2010

## Wall Cupboard

### ● Introduction



Please familiarise yourself with the product prior to assembly. Carefully read the following assembly instructions and safety tips. Only use the unit as described and for the specified applications. Store these instructions in a safe place. If passing this product on to a third party also include all documents.

### ● Intended use

This product is intended for the storage of small and light objects in dry, private indoor areas. Any use other than the aforementioned or any product modification is prohibited and can lead to injuries and/or product damage. The manufacturer is not liable for any damages caused by any use other than its intended purpose. This product is not intended for commercial use.

### ● Description of parts

- 1 Side 1
- 2 Side 2
- 3 Back
- 4 Door
- 5 Cross brace (for wall mounting)
- 6 Bottom
- 7 Shelf
- 8 Cover panel
- 9 Handle
- 10 Phillips screw (approx.  $\varnothing$  4 x 16 mm)
- 11 Eccentric connector
- 12 Screw with dowel
- 13 Wooden dowel
- 14 Phillips screw (approx.  $\varnothing$  3 x 10 mm)
- 15 Phillips screw (approx.  $\varnothing$  3 x 14 mm)
- 16 Phillips screw (approx.  $\varnothing$  4 x 25 mm)
- 17 Phillips screw (approx.  $\varnothing$  3 x 12 mm)
- 18 Magnetic catch
- 19 Metal dowel
- 20 Screw (approx.  $\varnothing$  4 x 49 mm) (for wall mounting)
- 21 Dowel
- 22 Door hinge 1
- 23 Door hinge 2
- 24 Plastic cap

### ● Includes

Immediately after unpacking please check the package contents for completeness and if all parts and the product are in good condition. Do not assemble the product if the package contents are incomplete.

- 1 Side 1
- 1 Side 2
- 1 Back
- 1 Door
- 1 Cross brace (for wall mounting)
- 1 Bottom
- 1 Shelf
- 1 Cover panel
- 1 Handle
- 2 Phillips screws (approx.  $\varnothing$  4 x 16 mm)
- 8 Eccentric connectors
- 8 Screws with dowel
- 4 Wooden dowels
- 14 Phillips screws (approx.  $\varnothing$  3 x 10 mm)
- 2 Phillips screws (approx.  $\varnothing$  3 x 14 mm)

- 2 Phillips screws (approx.  $\varnothing$  4 x 25 mm)
- 4 Phillips screws (approx.  $\varnothing$  3 x 12 mm)
- 1 Magnetic catch
- 5 Metal dowels
- 2 Screws (approx.  $\varnothing$  4 x 49 mm) (for wall mounting)
- 2 Dowels
- 1 Door hinge 1
- 1 Door hinge 2
- 8 Plastic caps
- 1 Assembly instructions



### ● Technical specifications

Dimensions: approx. 35 x 72 x 18 cm (W x H x D)  
Material: Bamboo and MDF  
Max. load: 2 kg per shelf



### Safety information

PLEASE READ THE ASSEMBLY INSTRUCTIONS BEFORE USE! PLEASE KEEP THE ASSEMBLY INSTRUCTIONS IN A SAFE PLACE!

-  **WARNING! RISK OF LIFE AND ACCIDENTS IN INFANTS AND CHILDREN!** Never leave children unattended with the packaging material. Risk of suffocation. Keep children away from the product.
- ▲ **CAUTION! RISK OF INJURY!** Keep children away from the work area when the product is being assembled. The scope of delivery contains some screws and other small parts. They could pose a lethal hazard if they are swallowed or inhaled.
- ▲ **CAUTION! RISK OF INJURY!** Ensure all parts are undamaged and correctly assembled. Incorrect assembly poses the risk of injury. Damaged parts may affect safety and function.
- ▲ **CAUTION!** Do not leave children without supervision! The product is not a climbing frame or toy! Make sure that nobody stands or pulls themselves up on the product; this applies particularly to children. The product may fall over. This can result in injury and/or damage to property.
-  **CAUTION! FIRE HAZARD!** Do not place the product anywhere near an open fire.
- Keep the product away from water and moisture. Damage to property may otherwise occur.
- Make sure that the product is only assembled by competent persons.
- Make sure that all connections are fitted together securely and check all joints for stability.
-  Make sure that only a maximum of 2 kg is loaded onto the shelf. Otherwise injuries and/or damage to property may result.
- Attach the product to the wall.  
**Note:** Two screws [20] and two dowels [21] are included in delivery for wall mounting purposes.
- ▲ **CAUTION! DANGER OF ELECTRIC SHOCK!** Before starting to drill, make sure that there are no cables in the place where you wish to drill.
- ▲ **CAUTION! WATER DAMAGE!** Before starting to drill, make sure there are no pipes in the place where you wish to drill.
- Do not lift the cupboard up and do not carry it when it is full. Injuries may result and the product could be damaged.
- **CAUTION! RISK OF INJURY!** Bamboo is a natural product. Despite careful treatment of the surface and assessment, the possibility of splinters cannot be ruled out.
- Do not expose the product to direct sunlight. Otherwise the product may fade.

### ● Assembly

**Note:** Assemble the product on a scratch-resistant floor that is sufficiently large for the purpose. You may have to cover the floor in order to avoid making any scratches.

- ⚠ Before assembly, check that the wall is suitable for attaching the cupboard to. You may have to consult a specialist as to what to take into account when mounting it and whether the dowels [21](#) and screws [20](#) supplied are suitable for the wall.

**Note:** An electric drill is required to mount the product to a wall.

- ⚠ **CAUTION! RISK OF INJURY!** To ensure that you work safely, refer to the operating instructions for your electric drill.
- Assemble the product in accordance with Figures A-F.

## ● Use

- This cupboard should be used to store only lightweight objects, such as cosmetics.
- Check all connections at regular intervals and regularly retighten the screws.

## ● Cleaning and Care

- Use a dry, non-fluffing cloth for cleaning and care of the product.
- Remove more stubborn dirt with a slightly dampened, non-fluffing cloth and a mild washing-up liquid.
- Never use caustic cleaners. The product material may otherwise be damaged.

## ● Disposal



The packaging is made entirely of recyclable materials, which you may dispose of at local recycling facilities.

Contact your local refuse disposal authority for more details of how to dispose of your worn-out product.

### **Description of product:**

Wall Cupboard

Model no.: Z30031

Version: 05/2010



## Hängeschränk

### ● Einleitung



Machen Sie sich vor der Montage mit dem Produkt vertraut. Lesen Sie hierzu aufmerksam die nachfolgende Montageanleitung und die Sicherheitshinweise. Benutzen Sie das Produkt nur wie beschrieben und für die angegebenen Einsatzbereiche. Bewahren Sie diese Anleitung gut auf. Händigen Sie alle Unterlagen bei Weitergabe des Produktes an Dritte ebenfalls mit aus.

### ● Bestimmungsgemäße Verwendung

Dieses Produkt ist zum Aufbewahren kleiner und leichter Gegenstände in trockenen, privaten Innenräumen bestimmt. Eine andere Verwendung als zuvor beschrieben oder eine Veränderung des Produktes ist nicht zulässig und kann zu Verletzungen und/oder Beschädigungen des Produktes führen. Für aus bestimmungswidriger Verwendung entstandene Schäden übernimmt der Hersteller keine Haftung. Das Produkt ist nicht für den gewerblichen Einsatz bestimmt.

### ● Teilebeschreibung

- 1 Seitenwand 1
- 2 Seitenwand 2
- 3 Rückwand
- 4 Tür
- 5 Querstrebe (für Wandmontage)
- 6 Bodenplatte
- 7 Einlegeboden
- 8 Abdeckplatte
- 9 Griff
- 10 Kreuzschlitzschraube (ca.  $\varnothing$  4 x 16 mm)
- 11 Exzenterverbinder
- 12 Schraube mit Dübel
- 13 Holzdübel
- 14 Kreuzschlitzschraube (ca.  $\varnothing$  3 x 10 mm)
- 15 Kreuzschlitzschraube (ca.  $\varnothing$  3 x 14 mm)
- 16 Kreuzschlitzschraube (ca.  $\varnothing$  4 x 25 mm)
- 17 Kreuzschlitzschraube (ca.  $\varnothing$  3 x 12 mm)
- 18 Magnetschnapper
- 19 Metalldübel
- 20 Schraube (ca.  $\varnothing$  4 x 49 mm) für Wandmontage
- 21 Dübel
- 22 Türscharnier 1
- 23 Türscharnier 2
- 24 Schraubenkappe

### ● Lieferumfang

Kontrollieren Sie unmittelbar nach dem Auspacken den Lieferumfang auf Vollständigkeit sowie den einwandfreien Zustand des Produktes und aller Teile. Montieren Sie das Produkt keinesfalls, wenn der Lieferumfang nicht vollständig ist.

- 1 Seitenwand 1
- 1 Seitenwand 2
- 1 Rückwand
- 1 Tür
- 1 Querstrebe (für Wandmontage)
- 1 Bodenplatte
- 1 Einlegeboden
- 1 Abdeckplatte
- 1 Griff
- 2 Kreuzschlitzschrauben (ca.  $\varnothing$  4 x 16 mm)
- 8 Exzenterverbinder

- 8 Schrauben mit Dübel
- 4 Holzdübel
- 14 Kreuzschlitzschrauben (ca.  $\varnothing$  3 x 10 mm)
- 2 Kreuzschlitzschrauben (ca.  $\varnothing$  3 x 14 mm)
- 2 Kreuzschlitzschrauben (ca.  $\varnothing$  4 x 25 mm)
- 4 Kreuzschlitzschrauben (ca.  $\varnothing$  3 x 12 mm)
- 1 Magnetschnapper
- 5 Metalldübel
- 2 Schrauben (ca.  $\varnothing$  4 x 49 mm) für Wandmontage
- 2 Dübel
- 1 Türscharnier 1
- 1 Türscharnier 2
- 8 Schraubenkappen
- 1 Montageanleitung





### ● Technische Daten

- Abmessungen: ca. 35 x 72 x 18 cm (B x H x T)  
Material: Bambus und MDF  
Max. Belastung: 2 kg pro Einlegeboden



### Sicherheitshinweise

VOR GEBRAUCH BITTE DIE MONTAGEANLEITUNG LESEN!  
MONTAGEANLEITUNG BITTE SORGFÄLTIG AUFBEWAHREN!

-  **⚠️ WARNUNG! LEBENS- UND UNFALLGEFAHR FÜR KLEINKINDER UND KINDER!** Lassen Sie Kinder niemals unbeaufsichtigt mit dem Verpackungsmaterial. Es besteht Erstickungsgefahr. Halten Sie Kinder vom Produkt fern.
- ⚠️ **VORSICHT! VERLETZUNGSGEFAHR!** Halten Sie Kinder während der Montage des Produktes vom Aufbauort fern. Der Lieferumfang enthält einige Schrauben und andere Kleinteile. Diese können lebensgefährlich sein, wenn sie verschluckt oder eingeatmet werden.
- ⚠️ **VORSICHT! VERLETZUNGSGEFAHR!** Stellen Sie sicher, dass alle Teile unbeschädigt und sachgerecht montiert sind. Bei unsachgemäßer Montage besteht Verletzungsgefahr. Beschädigte Teile können die Sicherheit und Funktion beeinflussen.
- ⚠️ **VORSICHT!** Lassen Sie Kinder nicht unbeaufsichtigt! Das Produkt ist kein Kletter- oder Spielgerät! Stellen Sie sicher, dass sich Personen, insbesondere Kinder nicht auf das Produkt stellen oder daran hochziehen. Das Produkt kann umfallen. Verletzungen und/oder Sachschäden können die Folgen sein.
-  **VORSICHT! BRANDGEFAHR!** Stellen Sie das Produkt nicht in der Nähe von offenem Feuer auf.
- Halten Sie das Produkt von Wasser und Feuchtigkeit fern. Andernfalls können Sachschäden die Folge sein.
- Achten Sie darauf, dass das Produkt nur von fachkundigen Personen montiert wird.
- Stellen Sie sicher, dass alle Verbindungen fest miteinander verbunden sind und überprüfen Sie alle Verbindungsstellen auf Stabilität.
-  Stellen Sie sicher, dass der Einlegeboden bis max. 2 kg belastet wird. Verletzungen und/oder Sachschäden können sonst die Folgen sein.
- Befestigen Sie das Produkt an der Wand.  
**Hinweis:** Zwei Schrauben  und zwei Dübel  zur Wandmontage sind im Lieferumfang enthalten.
- ⚠️ **VORSICHT! GEFAHR DES ELEKTRISCHEN SCHLAGES!** Vergewissern Sie sich vor dem Bohren, dass sich keine Leitungen an der Bohrstelle befinden.
- ⚠️ **VORSICHT! WASSERSCHADEN!** Vergewissern Sie sich vor dem Bohren, dass sich keine Rohre an der Bohrstelle befinden.
- Heben Sie den Schränk nicht hoch und tragen Sie ihn nicht, wenn er voll ist. Es könnte dabei zu Verletzungen kommen und das Produkt könnte beschädigt werden.

- **VORSICHT! VERLETZUNGSGEFAHR!** Bambus ist ein Naturprodukt. Trotz sorgfältiger Oberflächenbehandlung und Begutachtung können Splitter nicht ausgeschlossen werden.
- Setzen Sie das Produkt nicht direkter Sonnenbestrahlung aus. Das Produkt könnte sonst ausbleichen.

## ● Montage

**Hinweis:** Montieren Sie das Produkt auf einer ausreichend großen, kratzfesten Fläche. Decken Sie den Boden ggf. ab um eventuelle Kratzer zu vermeiden.

- ⚠ Prüfen Sie vor der Wandmontage, ob die Wand für das Befestigen des Schrankes geeignet ist. Informieren Sie sich gegebenenfalls bei einem Fachmann, was bei der Anbringung zu beachten ist und ob die mitgelieferten Dübel **[21]** und die Schrauben **[20]** für die Wand geeignet sind.

**Hinweis:** Für die Wandmontage des Produktes benötigen Sie eine elektrische Bohrmaschine.

- ⚠ **VORSICHT! VERLETZUNGSGEFAHR!** Ziehen Sie die Bedienungsanleitung Ihrer Bohrmaschine hinzu, um ein sicheres Arbeiten zu gewährleisten.
- Montieren Sie das Produkt gemäß Abbildungen A-F.

## ● Gebrauch

- Bewahren Sie nur leichte Objekte in diesem Schrank auf, wie z.B. Kosmetikartikel.
- Prüfen Sie in regelmäßigen Abständen, ob alle Verbindungen fest sind, und ziehen Sie regelmäßig alle Schrauben nach.

## ● Reinigung und Pflege

- Verwenden Sie zur Reinigung und Pflege ein trockenes, fusselfreies Tuch.
- Verwenden Sie bei stärkeren Verschmutzungen ein leicht angefeuchtetes, fusselfreies Tuch und ein mildes Spülmittel.
- Verwenden Sie keinesfalls ätzende Reinigungsmittel. Andernfalls kann das Material des Produktes beschädigt werden.

## ● Entsorgung



Die Verpackung besteht aus umweltfreundlichen Materialien. Entsorgen Sie diese in den örtlichen Recyclingbehältern.

Möglichkeiten zur Entsorgung des ausgedienten Produkts erfahren Sie bei Ihrer Gemeinde- oder Stadtverwaltung.

### **Produktbezeichnung:**

Hängeschrank  
Modell-Nr.: Z30031  
Version: 05/2010

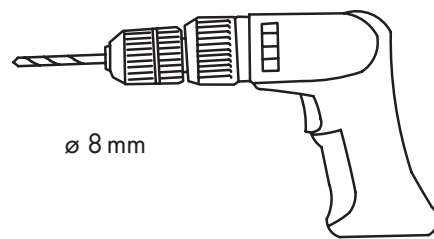
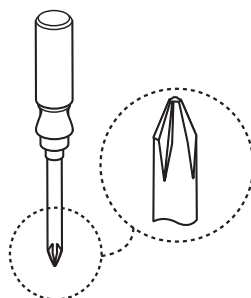
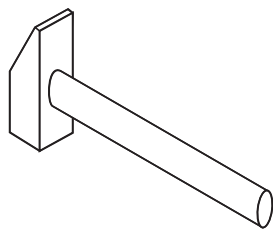
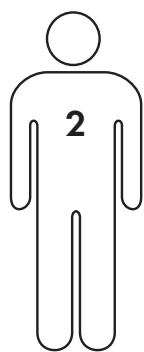

Necesita · Vi servono · Necessita de · You need · Sie benötigen:

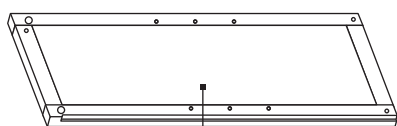

1 x 1

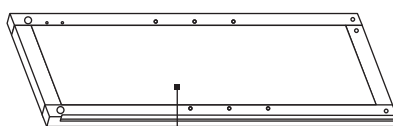

1 x 2

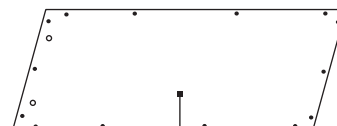

1 x 3

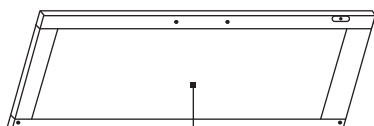

1 x 4

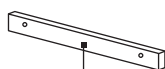

1 x 5

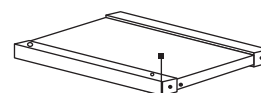

1 x 6

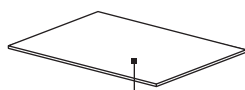

1 x 7

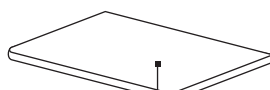

1 x 8



1 x 9



2 x 10



8 x 11



8 x 12



4 x 13



14 x 14



2 x 15



2 x 16



4 x 17



1 x 18



5 x 19



2 x 20



2 x 21



1 x 22



1 x 23

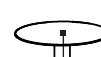





8 x 24



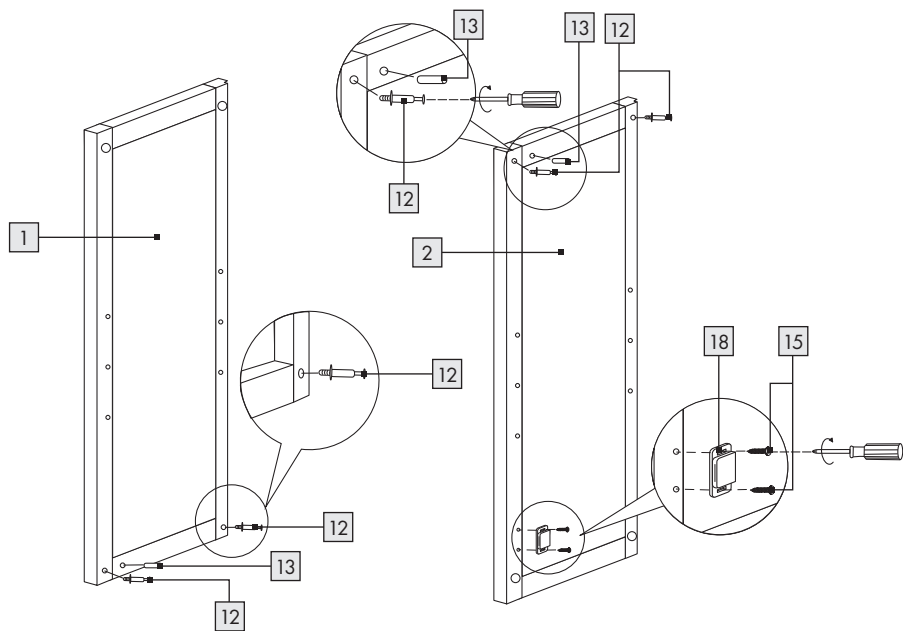
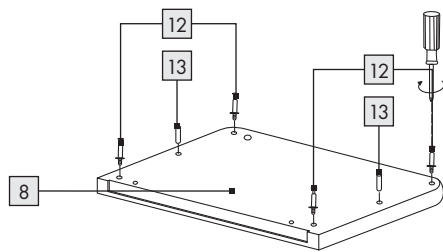





**A**

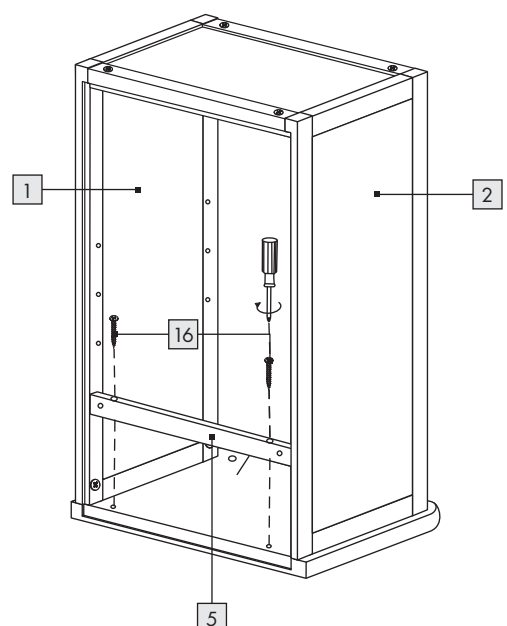
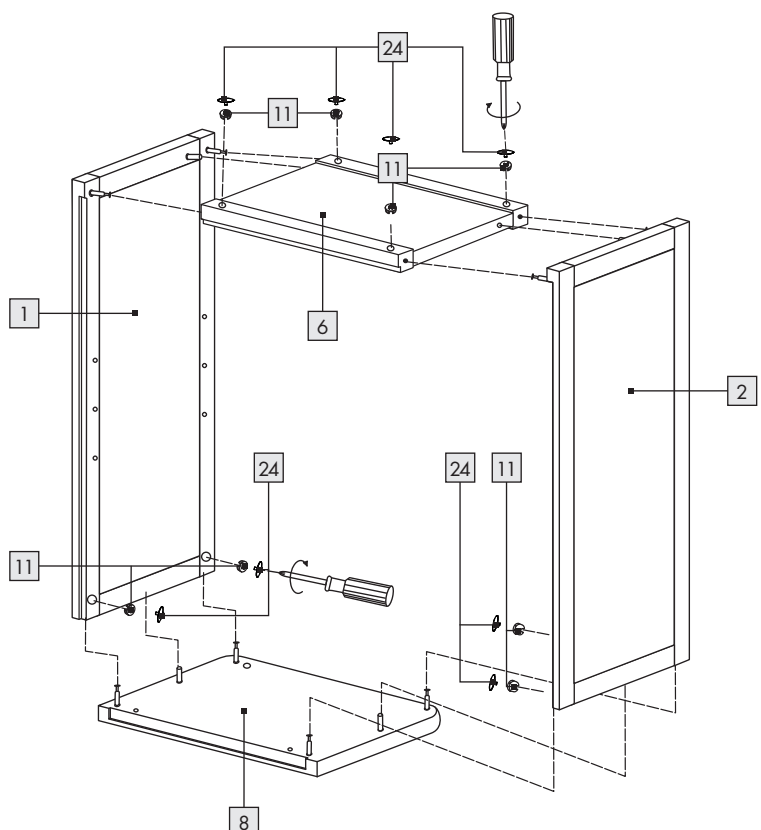

-  8 x 12
-  4 x 13
-  2 x 15
-  1 x 18

**B**



-  8 x 11
-  2 x 16
-  8 x 24





C

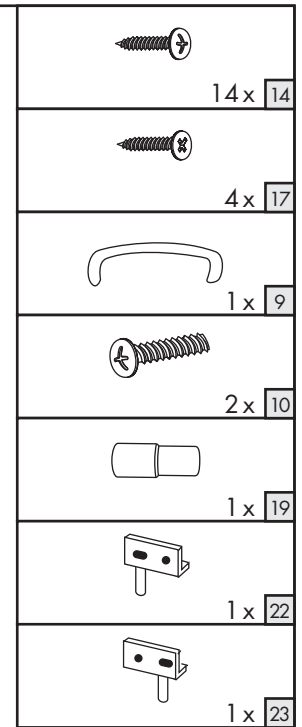
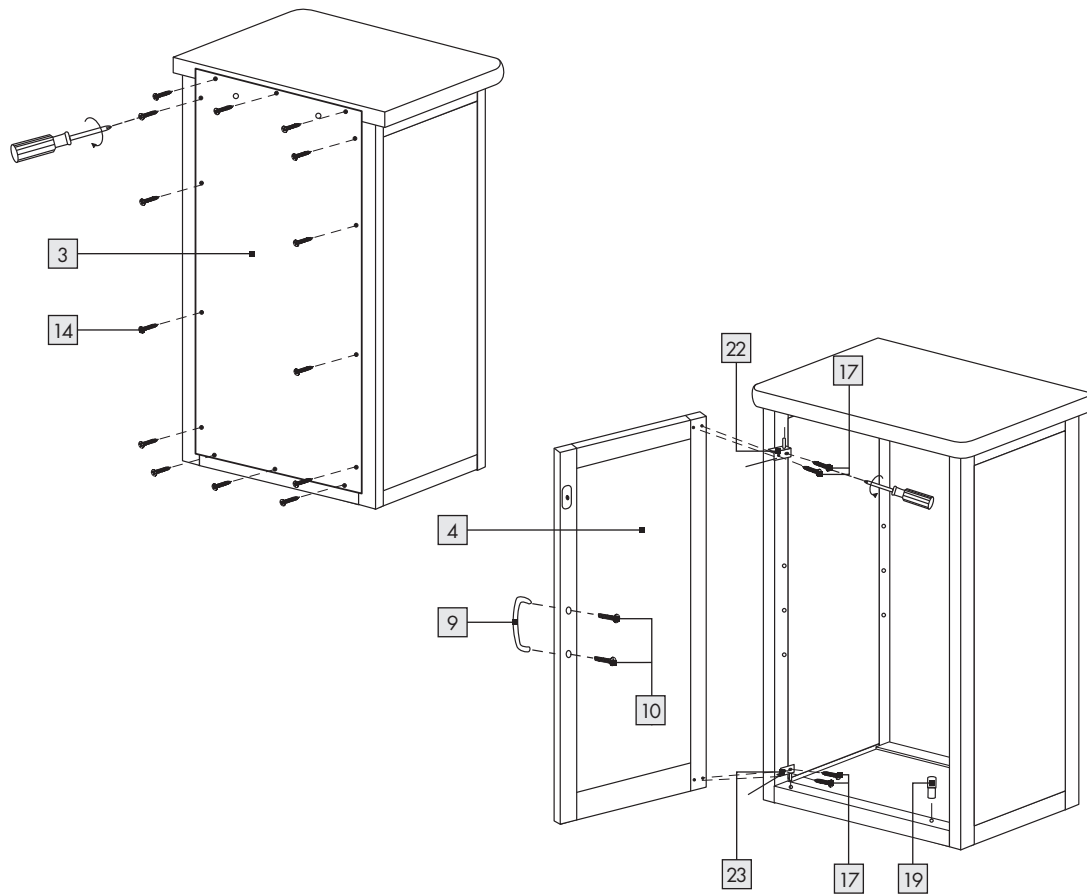

D

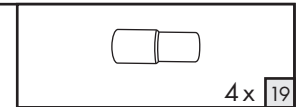
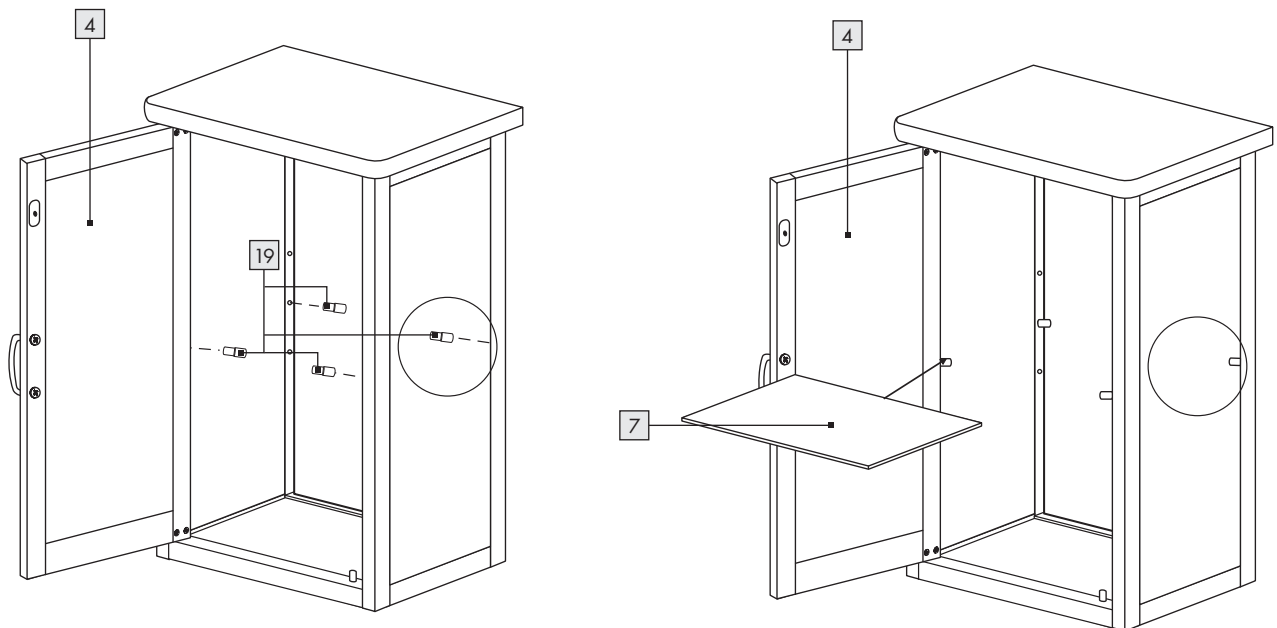



**E**

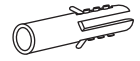
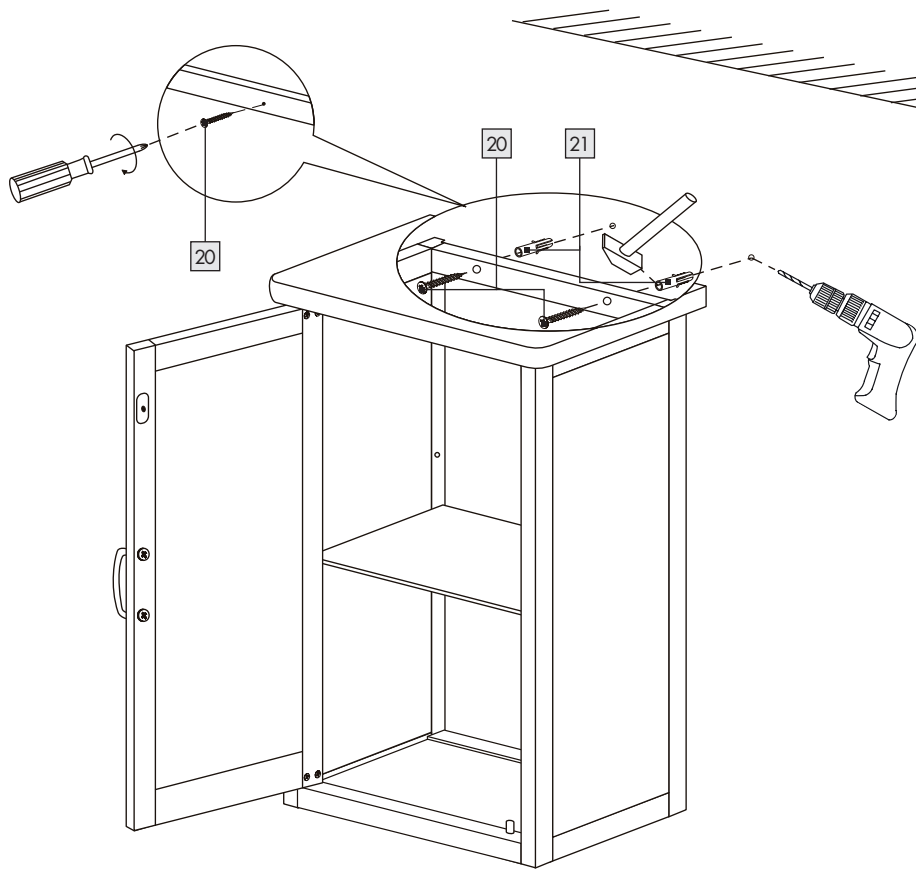

2 x 21



2 x 20

**F**

