

P MANUAL DE INSTRUÇÕES
E *MANUAL DE INSTRUCCIONES*
GB USER'S MANUAL
F *GUIDE DE L'UTILIZATEUR*



1800

P - Esta máquina beneficiou da grande experiência do fabricante na concepção e fabricação de equipamentos de soldadura, assim como dos últimos progressos técnicos em electrónica de potência e dar-lhe-á inteira satisfação por muitos anos, se forem cumpridas as condições de utilização e manutenção descritas neste manual.

Recomendamos a leitura atenta dos capítulos sobre segurança e protecção individual antes de utilizar este aparelho.

1. INSTRUÇÕES DE SEGURANÇA	3
2. DESCRIÇÃO	6
3. CARACTERÍSTICAS	6
4. INSTALAÇÃO	7
5. ESQUEMA ELÉCTRICO	8
6. LISTA DE PEÇAS	9
7. MANUTENÇÃO	10

E - Esta máquina benefició de la gran experiencia del constructor en la concepción y fabricación de equipos de soldadura, así como de los últimos progresos técnicos en electrónica de potencia y le dará entera satisfacción durante muchos años si se cumplen las condiciones de empleo y mantenimiento descritas en este manual.

Le recomendamos la lectura atenta de los capítulos consagrados a la seguridad y a la protección individual antes de utilizar este equipo.

1. INSTRUCCIONES DE SEGURIDAD	11
2. DESCRIPCIÓN	14
3. CARACTERISTICAS	14
4. INSTALACION	15
5. ESQUEMA ELECTRICO	16
6. LISTA DE PIEZAS	17
7. MANTENIMIENTO	18

GB - The machine you have just acquired has taken advantages, in its production, of the wide experience in the manufacturing of welding machines, along with the latest power electronics technologies. It will give you entire satisfaction for years if you respect all the operating and maintenance instructions given in this manual. We strongly suggest to read very carefully the chapters concerning security and individual protection before using this machine.

1. SAFETY INSTRUCTIONS	19
2. DESCRIPTION	22
3. TECHNICAL DATA	22
4. INSTALATION	23
5. ELECTRICAL SCHEMA	24
6. SPARE PARTS LIST	25
7. MAINTENANCE	26

F - La machine que vous venez d'acquérir a bénéficié dans sa réalisation de la grande expérience du fabricant dans la conception et la fabrication de matériels de soudage, ainsi que des derniers progrès techniques en électronique de puissance.

Cette machine vous donnera entière satisfaction pour nombreuses années si vous respectez les conditions d'emploi et d'entretien décrites dans ce manuel. Nous vous recommandons également la lecture attente des chapitres consacrés à la sécurité et à la protection individuelle avant d'utiliser cet appareil.

1. INSTRUCTIONS DE SÈCURITÉ	27
2. DESCRIPTION	30
3. CARACTERISTIQUES	30
4. MISE EN MARCHE	31
5. SCHEMA ELECTRIQUE	32
6. NOMENCLATURE	33
7. MAINTENANCE	34

1. INSTRUÇÕES DE SEGURANÇA

Esta máquina, na sua concepção, especificação de componentes e fabricação, está de acordo com a regulamentação em vigor, nomeadamente as normas europeias (EN) e internacionais (IEC). São aplicáveis as Directivas europeias “Compatibilidade Electromagnética” e “Baixa Tensão”, bem como as normas IEC 60974-1 / EN 60974-1 e IEC 60974-10 / EN 60974-10

1.1 COMPATIBILIDADE ELECTROMAGNÉTICA

É da responsabilidade do utilizador solucionar, com a assistência técnica do fabricante, problemas originados por perturbações electromagnéticas. Em alguns casos, a solução correcta pode limitar-se á simples ligação á terra do circuito de soldadura. Caso contrário, pode ser necessário instalar um filtro electromagnético em torno da fonte e filtros de entrada. Em todos os casos, as perturbações electromagnéticas deverão reduzir-se até que não causem danos nos equipamentos ou pessoas próximas da zona de soldadura.

Deve-se ter em conta as seguintes situações:

- a) Cabos de alimentação, cabos de controlo ou cabos de telefone junto ao equipamento de soldadura.
- b) Emissores e receptores de rádio e televisão.
- c) Computadores e outros equipamentos de controlo.
- d) Segurança dos equipamentos críticos, em particular, a vigilância de equipamentos industriais.
- e) Saúde das pessoas ao redor, em particular, os portadores de estimulantes cardíacos e de próteses auditivas.
- f) Equipamentos utilizados para calibração.
- g) Imunidade de outros equipamentos circundantes. O utilizador deve garantir que estes materiais são compatíveis. Isto pode exigir medidas de protecção suplementares.
- h) Hora á qual os materiais de soldadura e outros equipamentos funcionam.

1.1.1 Métodos de redução das emissões

Alimentação

O equipamento de soldadura deve ligar-se á rede segundo as indicações do fabricante. Se surgem interferências, pode ser necessário tomar precauções suplementares como instalar filtros de alimentação. É necessário ter em conta a blindagem dos cabos de alimentação dos equipamentos de soldadura instalados de maneira permanente em condutas metálicas ou equivalentes. A blindagem deve realizar-se respeitando uma continuidade eléctrica. Deve ligar-se a fonte de soldadura de modo que haja sempre um bom contacto eléctrico.

Cabos de soldadura

Os cabos de soldadura devem ser tão curtos quanto possível (evitando extensões) e estar em boas condições de uso.

Ligação Equipotencial

Devem ter-se em conta os vínculos entre todos os componentes metálicos da instalação de soldadura e adjacentes a esta instalação. Os componentes metálicos ligados ás peças sobre as quais se trabalha aumentam o risco de choque eléctrico se o utilizador toca os componentes metálicos e o eléctrodo ao mesmo tempo. O utilizador deve estar isolado de todos os componentes metálicos ligados.

Ligação á terra

É necessário ter cuidado para que a ligação á terra da peça não aumente os riscos de lesões para o utilizador ou não cause danos em outros equipamentos eléctricos. Quando necessário, a ligação á terra da peça deve efectuar-se directamente mas em alguns países onde isto não é autorizado, a ligação deve efectuar-se por uma resistência de capacidade em função da regulamentação nacional.

Blindagem e protecção

A blindagem e a protecção selectiva de outros cabos e materiais na zona circundante podem limitar os problemas de interferências. A blindagem de toda a instalação de soldadura deve considerar-se para aplicações especiais.

1.2 SEGURANÇA ELÉCTRICA

1.2.1 Ligação à rede de alimentação

Antes de ligar o seu aparelho, comprove que:

- O contador eléctrico, o dispositivo de protecção contra as sobre-intensidades e a instalação eléctrica são compatíveis com a potência máxima e a tensão de alimentação do seu equipamento de soldadura (indicados na placa de características do aparelho).
- A ligação monofásica com terra deve realizar-se sobre uma tomada adequada á intensidade máxima do equipamento de soldadura.
- Se o cabo se liga a um posto fixo, a terra, se está prevista, nunca deverá ser cortada pelo dispositivo de protecção contra os choques eléctricos.
- O interruptor da fonte de corrente de soldadura deve estar na posição "OFF".

1.2.2 Posto de trabalho

A aplicação da soldadura por arco implica o estrito cumprimento das condições de segurança sobre corrente eléctrica (decreto de 14.12.1988). É necessário garantir que nenhuma parte metálica acessível aos soldadores, possa entrar em contacto directo ou indirecto com um condutor da rede de alimentação. Perante a dúvida sobre este grave risco, deverá ligar-se um condutor desta parte metálica á terra, de secção eléctrica pelo menos equivalente á do maior condutor de fase.

É necessário também garantir que um condutor ligue toda a parte metálica que o soldador poderá tocar por uma parte não isolada do corpo á terra (cabeça, mãos sem luvas, braço nu, etc). Este condutor deve ter secção eléctrica pelo menos equivalente ao maior cabo de alimentação da pinça de massa ou tocha de soldadura. Se utilizam várias massas metálicas, ligar-se-ão num ponto, ligado á terra nas mesmas condições.

Serão proibidas, excepto em casos muito especiais em que se aplicarão medidas rigorosas, soldar e cortar por arco, em recintos condutores, que sejam estreitos. Nestes casos devem os aparelhos de soldadura permanecer no seu exterior. A priori, obrigar-se-ão a adoptar medidas de segurança muito sérias para soldar em recintos pouco ventilados ou húmidos, quando o equipamento de soldadura se coloca obrigatoriamente no interior destes recintos (14.12.1988, artículo 4).

1.2.3 Riscos de incêndios ou explosão

Soldar pode implicar riscos de incêndios ou explosão. É necessário observar algumas precauções:

- Retirar todos os produtos explosivos ou inflamáveis da zona de soldadura;
- Comprovar que existe perto desta zona um número suficiente de extintores;
- Comprovar que as chispas projectadas não poderão desencadear um incêndio. Recordar que estas chispas podem reavivar-se várias horas depois do final da soldadura.

1.3 PROTECÇÃO INDIVIDUAL

1.3.1 Riscos de lesões externas

O arco eléctrico produz radiações infravermelhas e ultravioletas muito vivas. Estes raios poderão causar danos nos olhos e queimaduras na pele se não se protegerem correctamente.

- O soldador deve estar equipado e protegido em função das dificuldades do trabalho.
- Tapar-se de modo que nenhuma parte do seu corpo, possa entrar em contacto com partes metálicas do equipamento de soldadura ou as que possam encontrar-se ligadas á tensão da rede de alimentação.
- O soldador deve levar sempre uma protecção isolante individual.

O equipamento de protecção utilizado pelo soldador, será o seguinte: luvas, aventais, sapatos de segurança etc., que oferecem a vantagem suplementar de protegê-lo contra as queimaduras das partes quentes, das projecções e escórias.

O soldador deve assegurar-se também do bom estado destes equipamentos de protecção e renová-los em caso de deterioração.

- É indispensável proteger os olhos contra os golpes de arco (deslumbramento do arco em luz visível e radiações infravermelhas e ultravioleta UV).

- O cabelo e a cara contra as projecções.

A máscara de soldadura deve estar provida de um filtro protector especificado de acordo com a intensidade de corrente de soldadura (ver tabela em baixo). O filtro protector deve proteger-se dos choques e projecções por um vidro transparente.

O vidro inactínico utilizado deve usar-se com filtro protector. Deve ser renovado pelas mesmas referências (número do nível de opacidade – grau DIN). Ver o quadro junto que indica o grau de protecção recomendado ao método de soldadura.

As pessoas situadas na proximidade do soldador, devem estar protegidas pela interposição de cortinas de protecção anti UV e, se necessário, por uma cortina de soldadura provida de filtro protector adequado.

Processo de Soldadura	Intensidade da corrente em Amp.													
	0,5	2,5	10	20	40	80	125	175	225	275	350	450		
	1	5	15	30	60	100	150	200	250	300	400	500		
MMA (Eléctrodos)					9	10	11	12	13	14				
MIG sobre metal						10	11	12	13	14				
MIG sobre ligas						10	11	12	13	14	15			
TIG sobre todos metais			9	10	11	12	13	14						
MAG					10	11	12	13	14	15				
Arco/Ar							10	11	12	13	14	15		
Corte Plasma			9	10	11	12	13							
Dependendo das condições de uso, deve-se regular pelo número mais próximo.														
A Expressão "metal", abrange aço, ligas de aço, cobre e ligas de cobre.														
A área sombreada, representa as aplicações onde o processo de soldadura não é normalmente utilizado.														

1.3.2 Risco de lesões internas

Segurança contra fumos e vapores, gases nocivos e tóxicos

- As operações de soldadura por arco com eléctrodos devem realizar-se em lugares convenientemente ventilados.

- Os fumos de soldadura emitidos nas zonas de soldadura devem recolher-se quando são produzidos, o mais perto possível da sua produção e filtrados ou evacuados para o exterior.

(Artigo R 232-1-7, decreto 84-1093 de 7.12.1984).

- Os dissolventes clorados e seus vapores, mesmo distantes, se forem afectados pelas radiações do arco, transformam-se em gases tóxicos.

Segurança no uso de gases (soldadura TIG ou MIG gás inerte)

Garrafas de gás comprimido:

Cumprir as normas de segurança dadas pelo fornecedor de gás e, em particular:

- Evitar pancadas fixando as garrafas.
- Evitar aquecimento superior a 50 °C.

Manorreductor:

Assegure-se que o parafuso de regulação está aliviado antes da ligação da garrafa.

Comprove bem a sujeição da ligação antes de abrir a válvula da garrafa. Abrir esta última lentamente.

Em caso de fuga, não deve ser desapertada nunca uma ligação sob pressão; feche em primeiro lugar a válvula da garrafa. Utilizar sempre tubos flexíveis em bom estado.

2. DESCRIÇÃO

REF. PAINEL FRONTAL

- 1 Botão de ajuste de corrente
- 2 Indicador de protecção térmica
- 3 Sinalizador de rede
- 4 Saída ventilação
- 5 Tomada rápida (- negativo)
- 6 Tomada rápida (+ positivo)

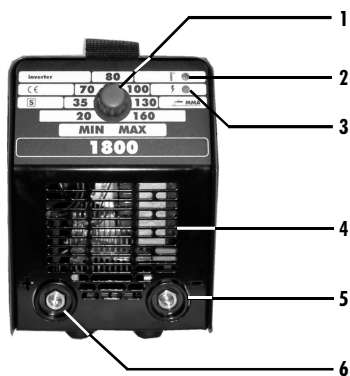

REF. PAINEL TRASEIRO

- 7 Interruptor geral ON/OFF
- 8 Entrada cabo alimentação
- 9 Entrada ventilação

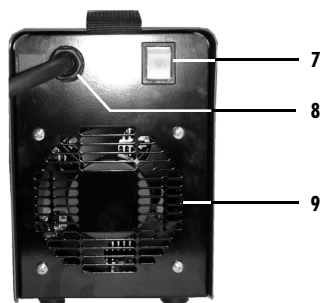

3. CARACTERÍSTICAS

		1800
PRIMÁRIO		
Alimentação monofásica	V	230 V (+15% / -10%)
Frequência	Hz	50/60
Corrente primária máxima	A	30
Potência absorvida máxima	KvA	6,9
Factor de potência (cos Ø)		0,98
SECUNDÁRIO		
Tensão de vazio (valor de pico)	V	80
Tensão de vazio (valor médio)	V	53
Corrente de soldadura	A	20-150
Factor de marcha a 40 %	A	150
Factor de marcha a 60 %	A	115
Factor de marcha a 100%	A	95
Classe de protecção		H
Classe de isolamento		IP23
Normas		60974-1
Peso	kg	6,2
Dimensões A x L x H	mm	22 x 15 x 30

O modelo 1800 faz parte de uma nova geração de inversores de soldadura que utiliza as técnicas mais modernas de electrónica de potência utilizando o princípio de inversor IGBT, o que permite:

- Uma redução considerável do peso e das dimensões
- O controle dinâmico e a regulação da corrente de soldadura
- A protecção intrínseca dos componentes de potência
- Grande potência em pequeno volume com uma diminuição importante do consumo.

O modelo 1800 está auto-protegido contra riscos de sobre-tensão através do sistema inverprotek, o que lhes permite serem ligados a grupos electrógenos de potência igual ou superior a 10 KVA. Pode soldar com eléctrodos revestidos (soldadura MMA) ou pelo processo TIG com tocha com válvula.

4. INSTALAÇÃO

4.1 LIGAÇÃO Á REDE DE ALIMENTAÇÃO

O equipamento deve ser alimentado com tensão de 230V - 50 Hz/60 Hz monofásica + terra, com uma tolerância de +15% / - 10%.

Pode alimentar-se com um grupo electrógeno de potência igual ou superior a 10 KVA (ver cap. 5 Características)

O circuito de alimentação deve estar protegido por um dispositivo (fusível ou disjuntor) que corresponda ao valor I_{eff} da placa de características do equipamento.

É aconselhável utilizar um dispositivo de protecção diferencial para a segurança dos utilizadores.

4.2 LIGAÇÃO Á TERRA

Para a protecção dos utilizadores, o equipamento deve ligar-se correctamente á instalação de terra (REGULAMENTO INTERNACIONAL DE SEGURANÇA).

É indispensável estabelecer uma boa ligação á terra por meio do condutor verde/amarelo do cabo de alimentação, com o objectivo de evitar descargas devidas a contactos acidentais com objectos que estejam em contacto com a terra. Se a ligação de terra não se realiza, existe um risco de choque eléctrico na carcassa da máquina. Para o bom funcionamento do equipamento, este deve ser colocado de maneira que não sejam tapadas as tomadas de ar do ventilador. Evitar também colocar o aparelho num ambiente demasiado poeirento. Evitar as pancadas, a exposição á humidade e temperaturas excessivas.

4.3 SOLDADURA

- Efectuar as ligações á rede e á terra tal como se indica no capítulo "Instalação". Ligar o cabo de massa e porta-electrodos ás tomadas rápidas fêmea + (6) e - (5) segundo a polaridade do eléctrodo utilizado (segundo as indicações do fabricante de eléctrodos).

- Pôr em marcha o equipamento com o interruptor ON/OFF (7).

No início, o indicador laranja (2) acende-se, e apaga imediatamente, se não existir nenhum defeito.

O indicador vermelho (3) acende para indicar a alimentação do equipamento.

- Regular a intensidade de soldadura através do potenciómetro (1).
- Colocar o eléctrodo sobre a peça a soldar.

Dinâmica de arco

O ajuste de dinâmica de arco está pré-regulado para soldadura de eléctrodos de rutilo ou básicos.

5. ESQUEMA ELÉCTRICO

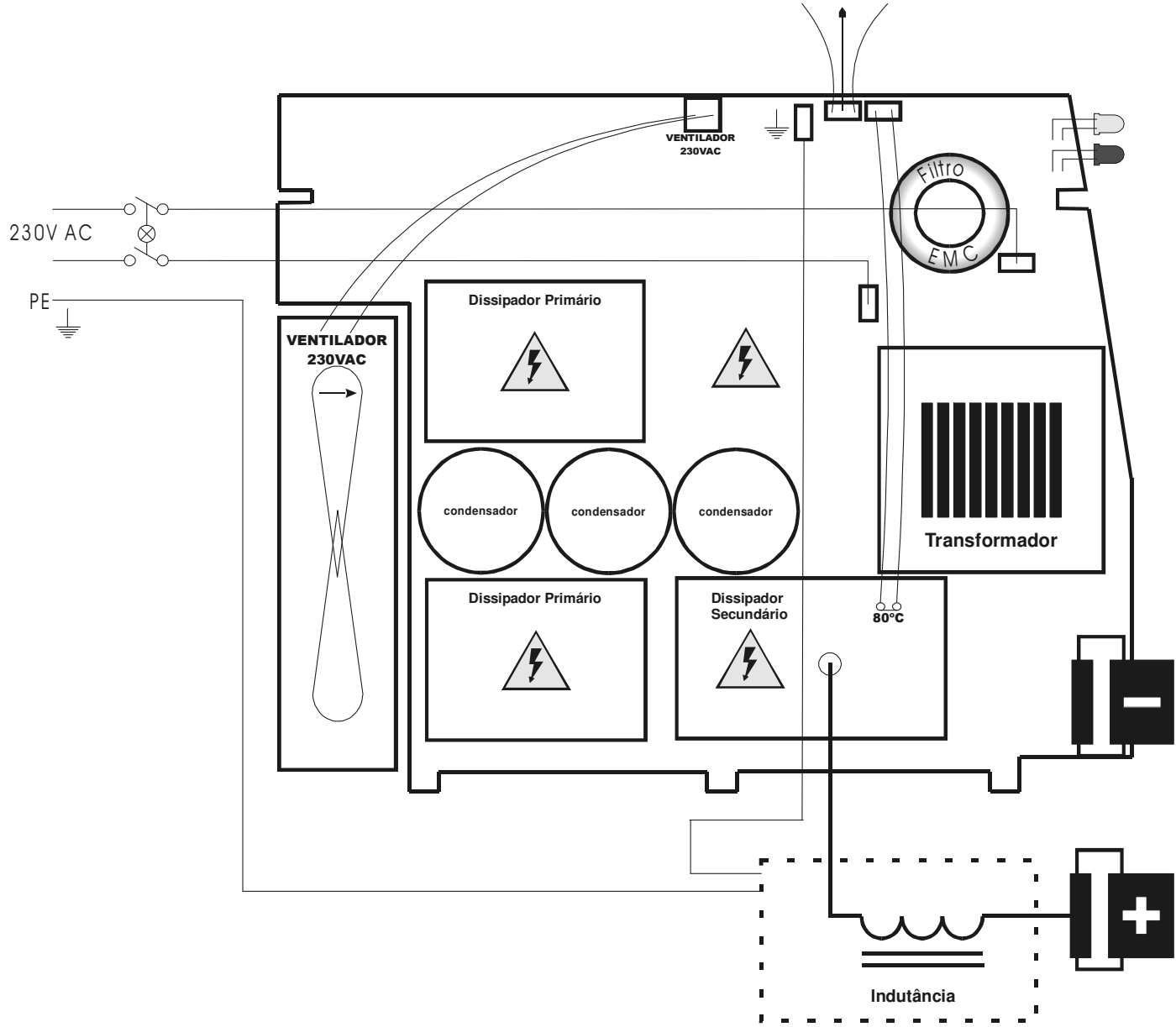

6. LISTA DE PEÇAS

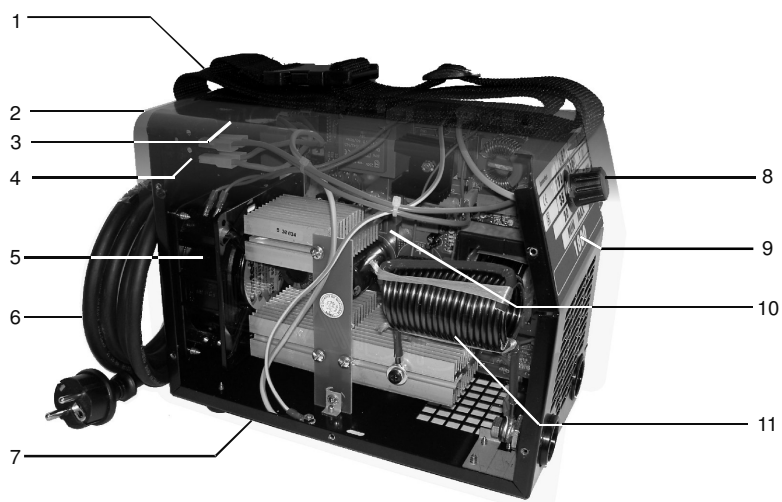

Nº	Referência	Descrição
1	CO9XNP1500040000	Alça
2	PFJ3295014920740	Tampa
3	CO7IL1400	Cerra-cabos
4	CO0DB2A321622T4Q	Interruptor geral
5	CO9M230Q105AE210	Ventilador 230V
6	CO2C0252T025B	Cabo de alimentação
7	PFC640700410000S	Base
8	CO1I010K1RI01 CO7CPT22193	Potenciômetro Botão pot. 22mm
9	PFG909EL00011800	Painel polic. adesivo 1800
10	PFC8CO4141255209	Módulo electrónico
11	PFB13I05G001400C	Indutância

7. MANUTENÇÃO

O equipamento de soldadura deve verificar-se regularmente de acordo com as condições do fabricante. Em nenhum caso se deve soldar com a máquina destapada ou mal aparafusada. O equipamento de soldadura não deve nunca modificar-se excepto de acordo com indicações do fabricante. Em particular, os dispositivos de início de arco devem regular-se e manter-se segundo as indicações do fabricante.

Antes de qualquer intervenção ou reparação, deve assegurar-se que o equipamento de soldadura está desligado da instalação eléctrica. As tensões internas são elevadas e perigosas.

ANTES DE QUALQUER INTERVENÇÃO INTERNA a tomada de corrente deve desligar-se da rede. Devem tomar-se medidas para impedir a ligação accidental da ficha na tomada.

- O corte por meio de um dispositivo de ligação fixo deve ser unipolar (fases e neutro). Deve indicar "OFF" e não pode entrar em serviço accidentalmente.

- Os trabalhos de manutenção das instalações eléctricas devem confiar-se a pessoas qualificadas.

Cada 6 meses, ou mais frequentemente, caso necessário (utilização intensiva em local muito poeirento) deve:

- Comprovar-se o bom estado de isolamento e as ligações correctas dos aparelhos e acessórios eléctricos: tomadas e cabos flexíveis de alimentação, invólucros, ligadores, extensões, pinças de massa e porta-electrodos.

- Reparar ou substituir os acessórios defeituosos.

- Comprovar periodicamente o aperto para evitar aquecimento das ligações eléctricas. Para isto, previamente deve ser retirada a tampa e limpo o aparelho com ar seco a baixa pressão.

As intervenções de manutenção devem ser feitas por pessoal devidamente qualificado.

7.1 REPARAÇÃO DE AVARIAS

CAUSAS	SOLUÇÃO
Indicador amarelo e vermelho apagado = máquina sem alimentação	
Interruptor ON/OFF em posição OFF	Colocar na posição ON
Defeito do cabo de alimentação	Verificar e, se necessário, substituir
Sem alimentação	Comprovar fusíveis ou disjuntores
Interruptor ON/OFF defeituoso	Substituir
Indicador amarelo e vermelho apagado = sobre alimentação	
Tensão de alimentação > 265V	Verificar tensão da rede
Equipamento ligado entre 2 fases (400V)	Ligar a 230V entre fase e neutro
Indicador amarelo e vermelho acesos = sobre aquecimento	
Ultrapassagem do factor de marcha	Deixar arrefecer. O equipamento liga automaticamente ao atingir a temperatura de regime
Ventilação insuficiente	Colocar adequadamente, sem obstruir as entradas e saídas de ar para permitir a ventilação
Equipamento muito sujo	Abrir e soprar com ar seco
Ventilador não roda	Verificar o ventilador
Mau aspecto do cordão de soldadura	
Ligação com polaridade invertida	Corrigir a polaridade do eléctrodo de acordo com indicações do fabricante
Sujidade nas partes a soldar	Limpar e eventualmente desgordurar as partes a soldar

1. INSTRUCCIONES DE SEGURIDAD

Esta máquina, en su concepción, especificación de componentes e producción, está de acuerdo con la reglamentación en vigor [normas europeas (EN) e internacionales (IEC)].

Son aplicables las Directivas europeas “Compatibilidad electromagnética” y “Baja tensión”, bien como las normas IEC 60974-1 / EN 60974-1 e IEC 60974-10 / EN 60974-10.

1.1 COMPATIBILIDAD ELECTROMAGNETICA

Si aparecen perturbaciones electromagnéticas, es de responsabilidad del usuario solucionar el problema con la asistencia técnica del fabricante. En algunos casos, la acción correctora puede reducirse a la simple conexión a la tierra del circuito de soldadura (ver nota a continuación). En el caso contrario, puede ser necesario construir una pantalla electromagnética en torno de la fuente y agregar a esta medida filtros de entrada. En todo caso, las perturbaciones electromagnéticas deberán reducirse hasta que no molesten los equipos o personas próximas de la soldadura. Las situaciones siguientes deben tenerse en cuenta:

- a) Cables de alimentación, cables de control, cables de indicación y teléfono próximos del equipamiento de soldadura.
- b) Emisoras y receptores de radio y televisión.
- c) Ordenadores y otros equipamientos de control.
- d) Seguridad de los equipamientos críticos, en particular, la vigilancia de equipamientos industriales.
- e) Salud de las personas alrededor, en particular, los portadores de estimulantes cardíacos y de prótesis auditivas.
- f) Equipamientos utilizados para la calibración.
- g) Inmunidad de otros equipamientos circundantes. El usuario debe garantizar que estos materiales son compatibles. Eso puede exigir medidas de protección suplementarias.
- h) Hora a la cual los materiales de soldadura y otros equipamientos funcionan.

1.1.1 MÉTODOS DE REDUCCIÓN DE LAS EMISIONES

Alimentación

El equipamiento de soldadura debe conectarse a la red según las indicaciones del fabricante. Si aparecieran interferencias, puede ser necesario tomar las precauciones suplementarias como el filtrado de la alimentación. Es necesario tener en cuenta el blindaje de los cables de alimentación de los equipamientos de soldadura instalados de manera permanente en conductos metálicos o equivalentes. El blindaje debe realizarse respetando una continuidad eléctrica. Deben conectar la fuente de soldadura de modo que siempre haya un buen contacto eléctrico.

Cables de Soldadura

Los cables de soldadura deben ser lo más cortos posible y en buenas condiciones de uso (sin empalmes), en el mismo suelo o cerca del suelo.

Conexión Equipotencial

Se deben tener en cuenta los vínculos entre todos los componentes metálicos de la instalación de soldadura y adyacentes a esta instalación. Sin embargo, los componentes metálicos conectados a la parte sobre la cual se trabaja aumentan el riesgo de choque eléctrico si el usuario toca los componentes metálicos y el electrodo al mismo tiempo. El usuario debe estar aislado de todos los componentes metálicos conectados.

Conexión a tierra

Cuando la parte que debe soldarse no se conecta a tierra por razones de seguridad eléctrica o debido a su tamaño o su posición (Ej.: casco de barco, acería), una conexión de la parte a tierra puede reducir las emisiones en algunos casos. Es necesario sin embargo tener cuidado para que esta conexión no aumente los riesgos de heridas para el usuario o no dañe otros equipos eléctricos. Cuando es necesario, la puesta a tierra de la parte debe efectuarse por una conexión directa pero en algunos países donde esto no se autoriza, la conexión debe efectuarse por una resistencia de capacidad y en función de la reglamentación nacional.

Blindaje y protección

El blindaje y la protección selectivos de otros cables y materiales en la zona circundante pueden limitar los problemas de interferencias. El blindaje de toda la instalación de soldadura puede considerarse para aplicaciones especiales.

1.2 SEGURIDAD ELÉCTRICA

1.2.1 Conexión a la red de alimentación

Antes de conectar su aparato, compruebe que:

- El contador eléctrico, el dispositivo de protección contra las sobre-intensidades y la instalación eléctrica son compatibles con la potencia máxima y la tensión de alimentación de su equipo de soldadura (indicados sobre la placa descriptiva del aparato).
- La conexión monofásica, o trifásica con tierra, debe realizarse sobre una base adecuada a la intensidad máxima del equipo de soldadura.
- Si el cable se conecta a un puesto fijo, la tierra, si está prevista, no será cortada nunca por el dispositivo de protección contra los choques eléctricos.
- El interruptor de la fuente de corriente de soldadura, si existe, indicará "OFF".

1.2.2 Puesto trabajo

La aplicación de la soldadura al arco implica el estricto cumplimiento de las condiciones de seguridad frente a la corriente eléctrica (decreto de 14.12.1988). Es necesario garantizar que ninguna parte metálica accesible a los soldadores, pueda entrar en contacto directo o indirecto con un conductor de la red de alimentación. Ante la duda sobre este grave riesgo, se conectará un conductor de esta parte metálica a tierra de sección eléctrica al menos equivalente a la del mayor conductor de fase.

Es necesario también garantizar que un conductor conecte toda parte metálica que el soldador podría tocar por una parte no aislada del cuerpo (cabeza, mano sin guante, brazo desnudo...) a tierra de una sección eléctrica al menos equivalente al mayor cable de alimentación de la pinza de masa o antorcha de soldadura. Si utilizan varias masas metálicas, se conectarán en un punto, puesto a tierra en las mismas condiciones.

Se prohibirán, excepto en casos muy especiales en los cuales se aplicarán medidas rigurosas, el soldar y cortar al arco, en recintos conductores, que sean estrechos en los que se deban dejar los aparatos de soldadura fuera. A priori, se obligarán a adoptar medidas de seguridad muy serias para soldar en los recintos poco ventilados o húmedos.

1.2.3 Riegos incendios o explosión

Soldar puede implicar riesgos de incendios o explosión. Es necesario observar algunas precauciones:

- Retirar todos los productos explosivos o inflamables de la zona de soldadura;
- Comprobar que existe cerca de esta zona un número suficiente de extintores;
- Comprobar que las chispas proyectadas no podrán desencadenar un incendio, recordar que estas chispas pueden reavivarse varias horas después del final de la soldadura.

1.3 PROTECCION INDIVIDUAL

1.3.1 Riegos de lesiones externas

Los arcos eléctricos producen una luz infrarroja y rayos ultravioletas muy vivos. Estos rayos dañarán sus ojos y quemarán su piel si no se protegen correctamente.

- El soldador debe estar equipado y protegido en función de las dificultades del trabajo.
- Taparse de modo que ninguna parte del cuerpo de los soldadores, pueda entrar en contacto con partes metálicas del equipo de soldadura, y también aquéllas que podrían encontrarse con la tensión de la red de alimentación.
- El soldador debe llevar siempre una protección aislante individual.

Los sistemas de protección del soldador, serán los siguientes: guantes, delantales, zapatos de seguridad, etc. Estos ofrecen la ventaja suplementaria de protegerlos contra las quemaduras provocadas por las proyecciones y escorias. Los utilizadores deben asegurarse del buen estado de estos sistemas de protección y renovarlos en caso de deterioro.

- Es indispensable proteger los ojos contra los golpes de arco (deslumbramiento del arco en luz visible y las radiaciones infrarroja y ultravioleta).

- El cabello y la cara contra las proyecciones.

La pantalla de soldadura, con o sin casco, siempre se provee de un filtro protector especificado con relación a la intensidad de la corriente del arco de soldadura (Normas NS S 77-104/A 88-221/A 88- 222).

El filtro coloreado puede protegerse de los choques y proyecciones por un cristal transparente.

La pantalla utilizada debe usarse con filtro protector. Debe renovárselo por las mismas referencias (número del nivel de opacidad). Ver en cuadro siguiente el nivel de protección recomendado al método de soldadura.

Las personas situadas en la proximidad del soldador, deben estar protegidas por la interposición de pantallas protección anti UV y si es necesario, por una pantalla de soldadura provista del filtro protector adecuado (NF S 77-104- por. A 1.5).

Proceso de Soldadura	Intensidad de corriente Amp.													
	0,5	2,5	10	20	40	80	125	175	225	275	350	450		
	1	5	15	30	60	100	150	200	250	300	400	500		
Eléctrodos					9	10	11	12	13	14				
MIG sobre metal						10	11	12	13	14				
MIG sobre aleaciones						10	11	12	13	14	15			
TIG sobre todos metales				9	10	11	12	13	14					
MAG						10	11	12	13	14	15			
Arco/Aire							10	11	12	13	14	15		
Corte Plasma				9	10	11	12	13						
Dependiendo de las condiciones de uso, debe reglarse por el número más próximo.														
La expresión "metal", se entiende para aceros, cobre y aleaciones de cobre.														
La área sombreada, representa las aplicaciones donde el proceso de soldadura no es normalmente utilizado.														

1.3.2 Riegos lesiones internas

Seguridad contra humos y vapores, gases nocivos y tóxicos

- Las operaciones de soldadura al arco con electrodos deben realizarse en lugares convenientemente ventilados.
- Los humos de soldadura emitidos en los talleres deben recogerse según se produzcan, lo más cerca posible de su producción y evacuarse directamente al exterior. Para este fin deben instalarse extractores de humos.
- Los disolventes clorados y sus vapores, incluso distantes, si son afectados por las radiaciones del arco, se transforman en gases tóxicos.

Seguridad en el uso de gases (soldadura TIG o MIG gas inerte)

Botellas gas comprimido

Cumplir las normas de seguridad indicadas por el proveedor de gas y en particular:

- evitar golpes sujetando las botellas.
- evitar calentamientos superiores a 50 °C.

Manorreductor

Asegurarse que el tornillo de distensión se afloja antes de la conexión sobre la botella.

Compruebe bien la sujeción de la conexión antes de abrir el grifo de botella. Abrir este último lentamente.

En caso de fuga, no debe aflojarse nunca una conexión bajo presión; cerrar en primer lugar el grifo de la botella.

Utilizar siempre tuberías flexibles en buen estado.

2. DESCRIPCIÓN

PANEL FRONTAL

- 1 Botón de ajuste de intensidad
- 2 Indicador de sobre-intensidad
- 3 Indicador alimentación
- 4 Salida ventilación
- 5 Toma rápida (- negativo)
- 6 Toma rápida (+ positivo)

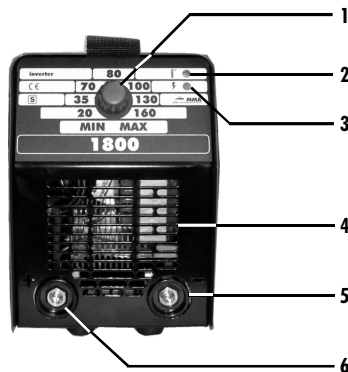

PANEL TRASERO

- 7 Interruptor marcha / parada
- 8 Entrada cable alimentación
- 9 Entrada ventilación

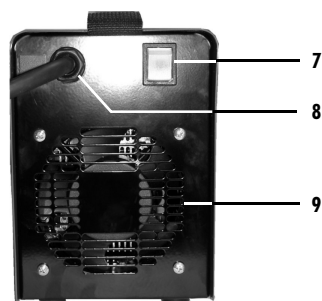

2. CARACTERÍSTICAS

		1800
PRIMARIO		
Alimentación	V	230 V (+15% / -10%)
Frecuencia	Hz	50/60
Corriente primaria máxima	A	30
Potencia absorbida máxima	KvA	6,9
Factor de potencia (cos Ø)		0,98
SECUNDARIO		
Tensión de vacío (valor de pico)	V	80
Tensión de vacío (valor medio)	V	53
Corriente de soldadura	A	20-150
Factor de marcha al 40 %	A	150
Factor de marcha al 60 %	A	115
Factor de marcha al 100%	A	95
Clase de protección		H
Clase de aislamiento		IP23
Normas		60974-1
Peso	kg	6,2
Dimensiones A x L x H	mm	22 x 15 x 30

El modelo 1800 integra una nueva generación de inverters de soldadura que utilizan las técnicas más modernas de electrónica de potencia utilizando el principio de inversor IGBT, lo que permite:

- Una reducción considerable del peso e de las dimensiones
- El control dinámico y la regulación de la corriente de soldadura
- La protección intrínseca de los componentes de potencia
- Gran potencia en pequeño volumen con una disminución importante del consumo

El modelo 1800 está auto-protegido contra riegos de sobre-tensión a través del sistema inverprotek, lo que permite usarlo conectado a grupos electrógenos de potencia igual o superior a 10 KVA. Puede soldar electrodos revestidos (soldadura MMA) o TIG con una antorcha con válvula.

4. INSTALACIÓN

4.1 CONEXION A LA RED DE ALIMENTACIÓN

El equipo debe ser alimentado a de tensión 230V - 50 Hz/60 Hz monofásica + tierra con tolerancia de +15% / - 10%.

Puede alimentarse por grupo electrógeno de potencia igual o superior a 10 KVA.

La alimentación debe estar provista de un dispositivo (fusible o cortacircuitos) correspondiente al valor I_{eff} reflejado en la placa de características del equipo.

La instalación de un dispositivo de protección diferencial no es obligatoria sino para la seguridad de los usuarios.

4.2 CONEXIÓN A TIERRA

Para la protección de los usuarios, el equipo debe conectarse correctamente a la instalación de tierra (REGLAS INTERNACIONALES DE SEGURIDAD).

Es indispensable establecer una buena conexión a tierra por medio del conductor verde/amarillo del cable de alimentación, con el fin de evitar descargas debidas a contactos accidentales con partes activas en contacto con tierra.

Si la conexión de tierra no se realiza, existe un riesgo de choque eléctrico en la carcasa de la maquina.

4.3 SOLDADURA

Efectuar las conexiones a la red y a tierra como se indica en el capítulo "Instalación".

Conectar el cable de masa y porta-electrodos a las tomas + y - según la polaridad del electrodo utilizado (siguiendo las instrucciones del fabricante de electrodos).

Poner en marcha el equipo con el interruptor Marcha / Parada. Al inicio, el indicador naranja se enciende, luego se apaga inmediatamente, si no existe ningún defecto.

El indicador verde se enciende para indicar la alimentación del equipo.

Regular la intensidad de soldadura con ayuda del potenciómetro (1).

Colocar el electrodo sobre la pieza a soldar.

Dinámica de arco - el ajuste de la dinámica de arco esta pre-reglado para la soldadura de electrodos de rutilo o básicos.

Para el buen funcionamiento del equipo debe colocárselo de manera que no se tape la toma de aire del ventilador. Evitar colocar el aparato en un ambiente demasiado polvoriento, los golpes, la exposición a la humedad y a temperaturas excesivas.

5. ESQUEMA ELÉCTRICO

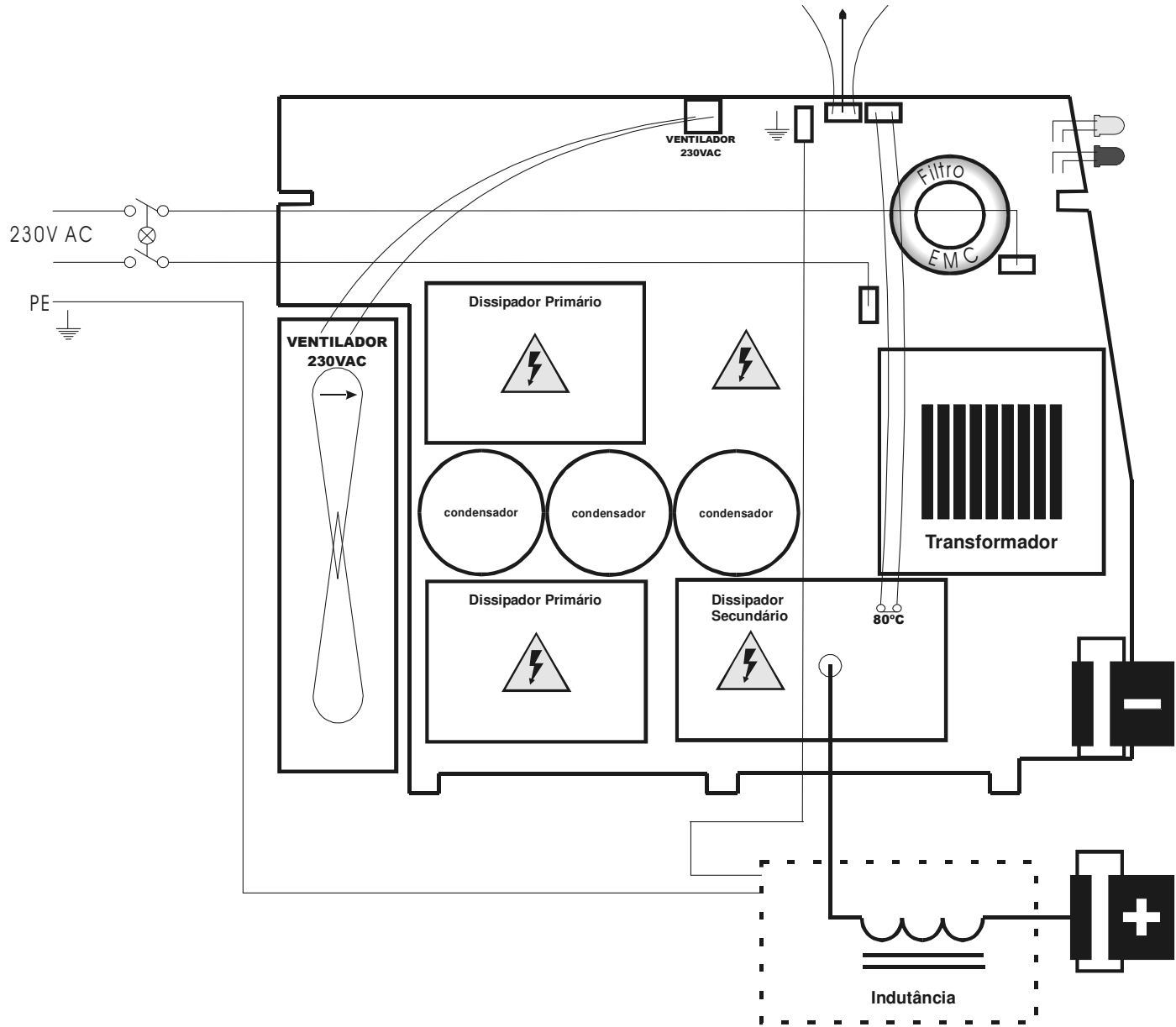

6. LISTA DE PIEZAS

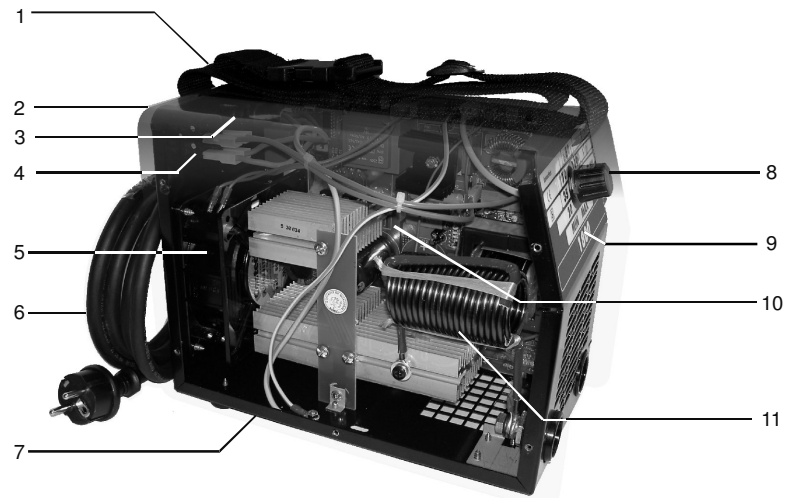

Nº	Referencia	Descripción
1	CO9XNP1500040000	Bandolera
2	PFJ3295014920740	Tapa
3	CO7IL1400	Bloqueo cable
4	CO0DB2A321622T4Q	Ventilador
5	CO9M230Q105AE210	Interruptor general
6	CO2C0252T025B	Cable alimentación
7	PFC640700410000S	Chasis
8	CO1I010K1RI01 CO7CPT22193	Potenciómetro Botón pot. 22mm
9	PFG909EL00011800	Panel polic. adhesivo
10	PFC8CO4141255209	Módulo
11	PFB13I05G001400C	Inductancia

7. MANTENIMIENTO

ANTES DE TODA INTERVENCIÓN INTERNA, desconectar el equipo de la red y tomar medidas para impedir la conexión accidental del aparato. Las tensiones internas son elevadas y peligrosas. El corte por medio de un dispositivo de conexión fijo debe ser unipolar (fases y neutro). Los trabajos de mantenimiento de las instalaciones eléctricas deben confiarse a personas calificadas.

A pesar de su fiabilidad, estos equipos necesitan de un mínimo de mantenimiento. Cada 6 meses, o más frecuentemente en caso necesario (utilización intensiva en un local muy polvoriento):

- Quitar la tapa y soplar el aparato con aire seco.
- Comprobar la buena sujeción y el no calentamiento de las conexiones eléctricas.
- Comprobar el buen estado de aislamiento de las conexiones de componentes y accesorios eléctricos: tomas y cables flexibles de alimentación, cables, envolturas, conectores, prolongadores, zócalos sobre la fuente de corriente, pinzas de masa y porta-electrodos.
- Reparar o sustituir los accesorios defectuosos.
- Comprobar periódicamente la buena sujeción.

REPARACIÓN DE AVERIAS

POSIBLES CAUSAS	VERIFICACION / SOLUCIÓN
LOS INDICADORES AMARILLOS Y ROJOS OFF = FALTA ALIMENTACIÓN	
Interruptor principal en posición OFF	Póngase en posición ON
El cable de alimentación está cortado	Verifique cable y conexiones, se necesario, substituir
Sin alimentación	Comprobar fusibles
El interruptor principal ON/OFF defectuoso	Cambiar interruptor
INDICADORES AMARILLOS Y ROJOS APAGADOS = SOBRE-TENSIÓN DE ENTRADA	
Tensión Alimentación >265V	Verificar tensión de red
Equipo conectado entre 2 fases (400V)	Conectar a 230V entre fase y neutro
INDICADOR AMARILLO E ROJO ACESOS = SOBRECALENTAMIENTO	
Sobrepaso del factor de marcha	Dejar enfriar. El equipo se pondrá en marcha automáticamente
Insuficiente aire de refrigeración	Colocar adecuadamente para permitir la refrigeración
Equipo muy sucio	Abrir y soplar con aire seco
Ventilador no funciona	Verificar ventilador
MAL ASPECTO DEL CORDON DE SOLDADURA	
Conexión de polaridad incorrecta	Corregir la polaridad del electrodo según indicación del fabricante
Suciedad en las partes a soldar	Limpiar y desengrasar las partes a soldar

1. SAFETY INSTRUCTIONS

In its conception, specification of parts and production, this machine is in compliance with the regulation in force, namely the European Standards (EN) and internationals (IEC).

There are applicable the European Directives “Electromagnetic compatibility” and “Low voltage”, as well as the standards IEC 60974-1 / EN 60974-1 and IEC 60974-10 / EN 60974-10.

1.1 ELECTROMAGNETIC COMPATIBILITY

The user is responsible for installing and using the arc welding equipment according to the manufacturer’s instructions. If electromagnetic disturbances are detected, then it shall be the responsibility of the user of the arc welding equipment to resolve the situation with the technical assistance of the manufacturer. In some cases this action may be as simple as connect to earth the welding circuit. In other cases it could involve constructing electromagnetic screens enclosing the welding power source and the work complete with associated input filters. In all cases, electromagnetic disturbances shall be reduced to the minimum to avoid troubles.

Before installing arc welding equipment the user shall make an assessment of potential electromagnetic problems in the surrounding area. The following shall be taken into account:

- a) Supply cables, control cables, signalling and telephone cables, above, below and adjacent to the arc welding equipment;
- b) Radio and television transmitters and receivers;
- c) Computer and other control equipment;
- d) Safety critical equipment, e.g. guarding of industrial equipment;
- e) The health of the people around, e.g. the use of pacemakers and hearing aids;
- f) Equipment used for calibration or measurement;
- g) The immunity of other equipment in the environment. The user shall ensure that other equipment being used in the environment is compatible. This may require additional protection measures;
- h) The hour of day when welding or other activities are to be carried out.

1.1.1 Methods of reducing emissions

Connection to mains

Arc welding equipment should be connected to the input supply system according to the manufacturer’s recommendations. If interference occurs, it may be necessary to take additional precautions such as filtering of the supply system. Consideration should be given to shielding the supply cable of permanently installed arc welding equipment, in metallic conduit or equivalent. Shielding should be electrically continuous throughout its length. The shielding should be connected to the welding power source so that good electrical contact is maintained between the conduit and the welding power source enclosure.

Welding cables

The welding cables should be kept as short as possible and should be positioned close together, running at or close to the floor level.

Equipotential bonding

Bonding of all metallic components in the welding installation and adjacent to it should be considered. However, metallic components bonded to the work piece will increase the risk that the operator could receive an electric shock by touching these metallic components and the electrode at the same time. The operator should be insulated from all such bonded metallic components.

Earthing of the workpiece

When the workpiece is not bonded to earth for electrical safety, nor connected to earth because of its size and position, e.g. ships hull or building steelwork, a connection bonding the workpiece to earth may reduce emissions in some, but not all instances. Care should be taken to prevent the earthing of the workpiece increasing the risk of injury to users, or damage to other electrical equipment. Where necessary, the connection of the workpiece to earth should be made by a direct connection to the workpiece, but in some countries where direct connection is not permitted, the bonding should be achieved by suitable capacitance, selected according to national regulations.

Screening and shielding

Selective screening and shielding of other cables and equipment in the surrounding area may alleviate problems of interference. Screening of the entire welding installation may be considered for special applications.

1.2 ELECTRICAL SECURITY

1.2.1 Connection to the network

Before connecting your equipment, you must check that:

- The meter, the safety device against over-currents, and the electrical installation are compatible with the maximum power and the supply voltage of the welding power source (refer to the instructions plates).
- The connection, either single-phase, or three-phase with earth can be effected on a socket compatible with the welding power source cable plug.
- If the cable is connected to a fixed post, the earth will never be cut by the safety device against electric shocks.
- The ON/OFF switch located on the welding power source, is turned off.

1.2.1 Working area

The use of arc welding implies a strict respect of safety conditions with regard to electric currents. It is necessary to check that no metal piece accessible by the operators and to their assistants can come into direct contact with a phase conductor and the neutral of the network. In case of uncertainty, this metal part will be connected to the earth with a conductor of at least equivalent section to the largest phase conductor.

Make sure that all metal pieces that the operator could touch with a non insulated part of his body (head, hands without gloves on, naked arms, etc) is properly grounded with a conductor of at least equivalent section to the biggest supply cable of the ground clamp or welding torch. If more than one metal ground are concerned, they need to be all interlinked in one, which must be grounded in the same conditions.

Unless very special care have been taken, do not proceed to any arc welding or cutting in conductive enclosures, whether it is a confined space or the welding machine has to be left outside. Be even more prudent when welding in humid or not ventilated areas, and if the power source is placed inside (Decree dated 14.12.1988, Art. 4).

1.2.3 Risks of fire and explosion

Welding can originate risks of fire or explosion. You have to pay attention to fire safety regulation

- Remove flammable or explosive materials from welding area;
- Always have sufficient fire fighting equipment;
- Fire can break out from sparks even several hours after the welding work has been finished.

1.3 INDIVIDUAL PROTECTION

1.3.1 Risks of external injuries

Arc rays produce very bright ultra violet and infrared beams. They will damage eyes and burn skin if the operator is not properly protected.

- The welder must be dressed and protected according to the constraints of his works impose to him.
- Operator must insulate himself from the work-pieces and the ground. Make sure that no metal piece, especially those connected to the network, comes in electrical contact to the operator.
- The welder must always wear an individual insulating protection.

Protective equipments: gloves, aprons, safety shoes that offer the additional advantage to protect the operator against burns caused by hot pieces, spatters, etc. Check the good state of this equipment and replace them before you are not protected any more.

- It is absolutely necessary to protect eyes against arc rays.
- Protect hair and face against sparks. The welding shield, with or without headset, must be always equipped with a proper filter according to the arc welding current. In order to protect shaded filter from impacts and sparks, it is recommended to add a glass in front of the shield.

The helmet supplied with the equipment is provided with a protective filter. When you want to replace it, you must precise the reference and number of opacity degree of the filter. Use the shade of lens as recommended in the following table (opacity graduation).

Protect others in the work area from arc rays by using protective booths, UV protective goggles, and if necessary, a welding shield with appropriate protective filter on (NF S 77-104 – by A 1.5).

	Current Amps												
	0,5	2,5	10	20	40	80	125	175	225	275	350	450	
Welding process	1	5	15	30	60	100	150	200	250	300	400	500	
Coated electrodes				9	10	11	12	13	14				
MIG on heavy metals					10	11	12	13	14				
MIG on light alloys					10	11	12	13	14	15			
TIG on all metals			9	10	11	12	13	14					
MAG					10	11	12	13	14	15			
Air/Arc gouging						10	11	12	13	14	15		
Plasma cutting			9	10	11	12	13						
Depending on the conditions of use, the next highest or lowest category number may be used.													
The expression “heavy metals” covers steels, alloyed steels, copper and its alloys.													
The shaded areas represent applications where the welding processes are not normally used at present.													

NOTE: Use a higher degree of filters if welding is performed in premises which are not well lighted.

1. 3.2 Risk of internal injuries

Gases and fumes

- Gases and fumes produced during the welding process can be dangerous and hazardous to your health. Arc welding works must be carried out in suitable ventilated areas.
- Ventilation must be adequate to remove gases and fumes during operation. All fumes produced during welding have to be efficiently removed during its production, and as close as possible from the place they are produced.
- Vapours of chlorinated solvents can form toxic gas phosgene when exposed to ultraviolet radiation from an electric arc.

Safety in the use of gases (welding with TIG or MIG inert gases)

Compressed gas cylinders

Compressed gas cylinders are potentially dangerous. Refer to suppliers for proper handling procedures:

- No impact: secure the cylinders and keep them away from impacts.
- No excess heat (over 50°C)

Pressure relief valve

- Check that the pressure relief screw is slackened off before connecting to the cylinder.
- Check that the union is tight before opening the valve of the cylinder. Open it slowly a fraction of a turn.
- If there is a leak, NEVER tighten a union under pressure, but first close the valve on the cylinder.
- Always check that hoses are in good condition.

2. DESCRIPTION

REF. FRONT PANEL

- 1 Welding current knob
- 2 Warning indicator
- 3 Power ON indicator
- 4 Air exit
- 5 Welding cable connection –
- 6 Welding cable connection +

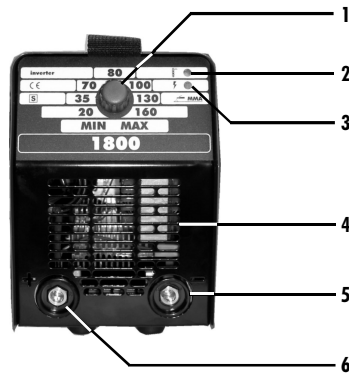

REF. REAR PANEL

- 7 ON/OFF switch
- 8 Input cable
- 9 Air entrance

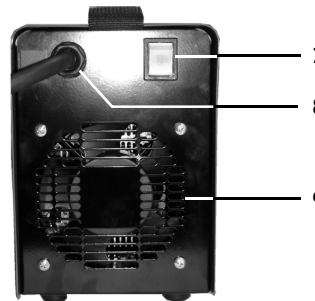

3. TECHNICAL DATA

		1800
PRIMÁRIO		
Single phased power supply	V	230 V (+15% / -10%)
Frequency	Hz	50/60
Maximum primary current	A	30
Maximum power consumption	KvA	6,9
Power factor (cos Ø)		0,98
SECUNDÁRIO		
Off load voltage (peak value)	V	80
Off load voltage (average value)	V	53
Welding current range	A	20-150
Welding current at 40 % duty cycle	A	150
Welding current at 60 % duty cycle	A	115
Welding current at 100% duty cycle	A	95
Protection degree		H
Insulation class		IP23
Norms		60974-1
Weight	kg	6,2
Dimensions L x W x H	mm	22 x 15 x 30

1800 model welding machine belongs to a new generation of welding inverters. This generation has been developed as integrated and portable units using the newest techniques in power electronics, based on an inverter process with IGBT, which enables the following:

- A considerable reduction of weight and volume,
- The dynamic control of the welding current,
- The specific protection of power components,
- A high power in a small space at very low power consumption.

1800 unit has built-in over voltage (260V) protection which allows engine driven generator supply.
1800 model allows stick welding with coated electrodes and TIG process with a valve torch.

4. INSTALATION

4.1 CONNECTION TO THE MAIN SUPPLY

This unit must be connected to a single phase 230V - 50 Hz/60 Hz + ground with a tolerance of +15%/-10%. It has built-in over voltage protection which allows engine driven generator supply (10KVA minimum power).

Main supply must be protected by fuses or circuit-breaker according to the value I_{eff} written on the specifications of the power source.

It is strongly suggested to use a differential protection for the operator's safety.

4.2 CONNECTION TO EARTH

For the operator's protection, the power source must be correctly grounded (according to the International Protections Norms).

It is absolutely necessary to set a good earth connection with the green/yellow wire of the power cable. This will avoid discharges caused by accidental contacts with grounded pieces. If no earth connection has been set, a high risk of electric shock through the chassis of the unit remains possible.

4.3 WELDING

Connect the power source to the main supply.

Connect the ground cable and the electrode holder to the appropriate power connections + (5) and - (6) according to the electrode polarity being used (refer to the electrodes manufacturer's datasheets).

Start up the power source with the switch ON/OFF (7).

When you start the power source, the yellow indicator (2) illuminates but extinguishes immediately if no failure has been found.

If red indicator (3) illuminates indicates that machine is overcharged.

Adjust welding current with potentiometer (1).

Place the electrode on the welding piece in order to strike the arc.

5. ELECTRICAL DIAGRAM

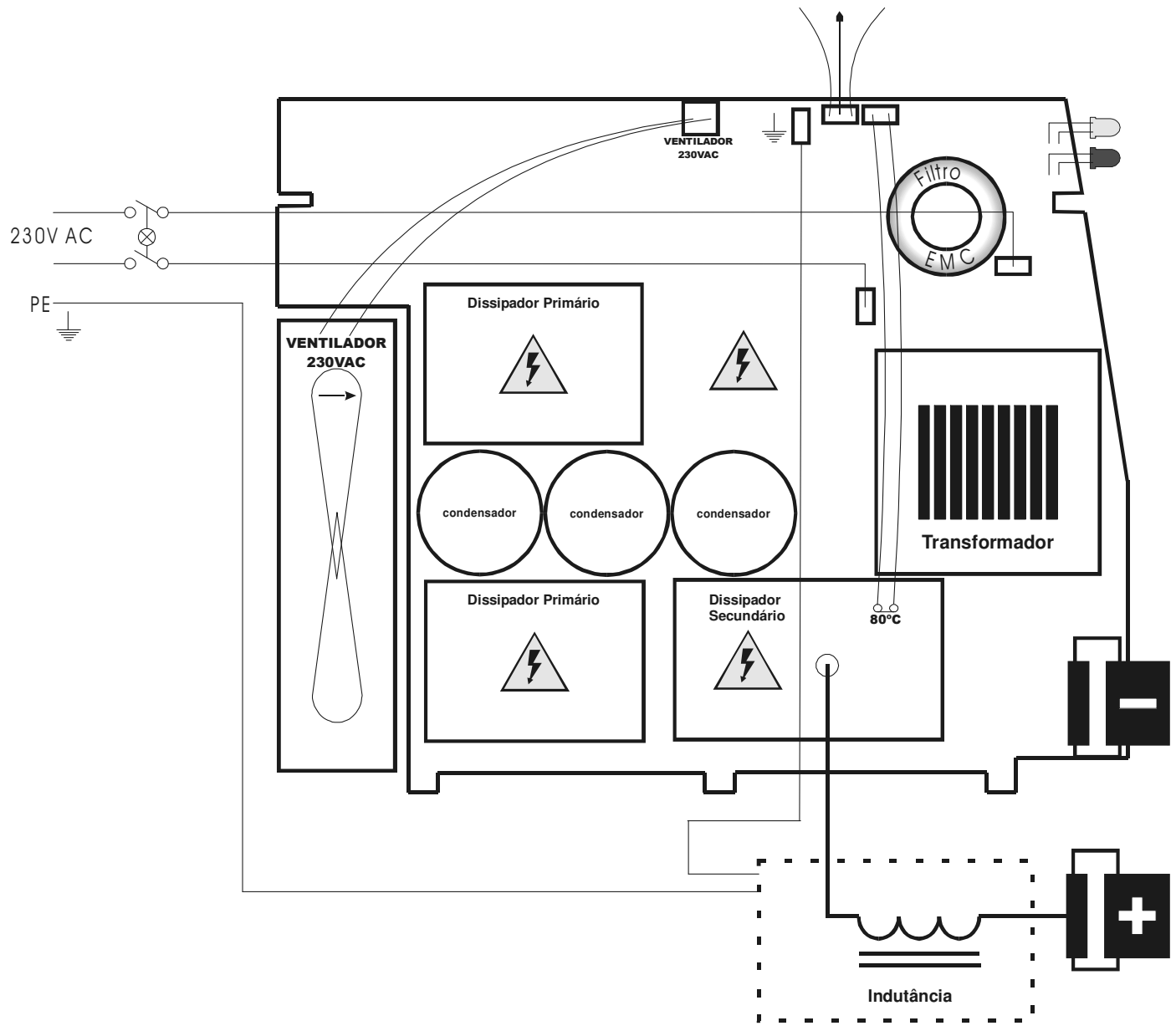

6. SPARE PARTS LIST

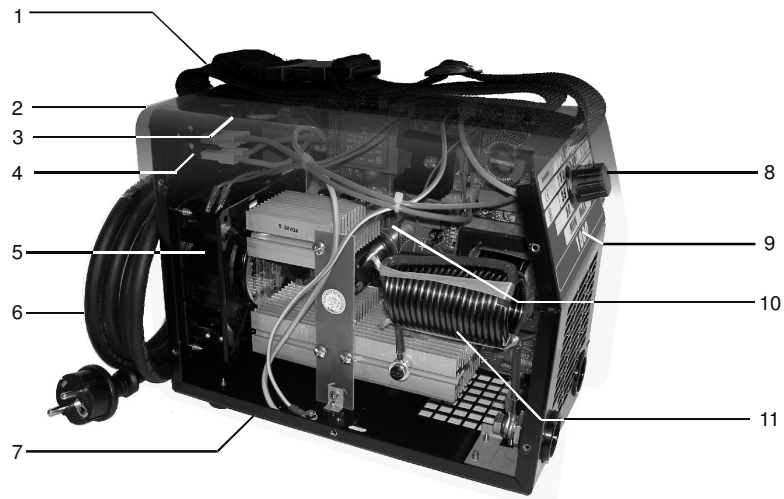

N°	Ref.	Description
1	CO9XNP1500040000	Shoulder belt
2	PFJ3295014920740	Cover
3	CO7IL1400	ON/OFF switch
4	CO0DB2A321622T4Q	Cable blocker
5	CO9M230Q105AE210	Fan
6	CO2C0252T025B	Input cable
7	PFC640700410000S	Basis
8	CO1I010K1RI01 CO7CPT22193	Potentiometer Knob 22mm
9	PF909EL00011800	Front sticker
10	PFC8CO4141255209	Main PCBoard
11	PFB13I05G001400C	Inductance

7. MAINTENANCE

The arc welding equipment should be routinely maintained according to the manufacturers' recommendations. All access and service doors and covers should be closed and properly fastened when the arc welding equipment is in operation. The arc welding equipment should not be modified in any way, except for those changes and adjustments covered in the manufacturer's instructions. In particular, the spark gaps of arc striking and stabilising devices should be adjusted and maintained according to the manufacturer's recommendations.

Before carrying out any internal checking or repair work, check that power source has been disconnected from electrical installation by locking and guard devices. Ensure and avoid accidental connection of the plug to a socket under voltage. Voltages are high and dangerous inside the machine.

In spite of their robustness, these power sources require some regular maintenance. Each 6 months (more often in dusty surroundings):

- The machine must be blown through with dry, oil free compressed air.
- Check for continuity all electrical connections.
- Check the connection of cables and flat top.

Check the good state, insulation and connection of all equipment and electrical accessories: plugs and flexible supply cables, conduits, connectors, extension cables, sockets on the power source, ground clamp and electrode holder. These connections and mobile accessories are marked according to standards, if consistent with the safety rules. They can either be controlled by you or by accredited firms.

- Repair or replace all defective accessories
- Check periodically that the electrical connections are tightened and do not heat.

Maintenance works of electrical equipment must be entrusted by qualified people (Section VI, Art. 46).

7.1 DAMMAGE REPARATIONS

POSSIBLE CAUSES	CHECK
YELLOW AND RED INDICATORS ARE OFF = NO SUPPLY	
ON/OFF main switch is OFF	Switch it ON
Power supply cable is cuted	Check cable and connections
No main supply	Check circuit breaker and fuses
Defective ON/OFF main switch	Replace the switch
YELLOW AND RED INDICATORS ON = INPUT VOLTAGE OVER RATED LIMIT	
Input voltage > 265V	Check supply voltage
Power source connected to 2 phases	Connect the machine to proper voltage (230V)
YELLOW INDICATOR ON = WARMING UP	
Duty cycle over rated	Let the machine cool, it will automatically start again
Insufficient cooling air	Clean air inlet and outlet
Very dusty machine	Open the generator and blow it through
Fan doesn't start	Replace fan
IMPROPER WELDING	
Wrong electrode polarity	Use the right polarity according to the indications of electrode's manufacturer
Dirtiness in the weld parts	Clean and eventually degrease weld surfaces

1. INSTRUCTIONS DE SECURITÉ

Dans sa conception, spécification des composants et fabrication, cette machine est en accord avec la réglementation en vigueur, notamment les normes européennes (EN) et internationales (IEC).

Sont applicables les Directives Européennes « Compatibilité Electromagnétique » et « Baisse Tension », bien aussi comme les normes IEC 60974-1 / EN 60974-1 et IEC 60974-10 / EN 60974-10.

1.1 COMPATIBILITÉ ELECTROMAGNETIQUE

Si des perturbations électromagnétiques apparaissent, c'est de la responsabilité de l'utilisateur de résoudre le problème avec l'assistance technique du constructeur. Dans certains cas, l'action corrective peut se réduire à la simple connexion à la terre du circuit de soudage. Dans le cas contraire, il peut être nécessaire de construire un écran électromagnétique autour de la source et d'adjoindre à cette mesure des filtres d'entrée. Dans tous les cas, les perturbations électromagnétiques devront être réduites jusqu'à ce qu'elles ne soient plus gênantes.

Avant l'installation, l'utilisateur doit estimer les éventuels problèmes électromagnétiques dans la zone environnante. Les points suivants doivent être pris en compte :

- a) Autres câbles d'alimentation, câbles de commande, câbles de signalisation et de téléphone, au-dessus, au-dessous et à côté de l'équipement de soudage;
- b) Emetteurs et récepteurs de radio et télévision;
- c) Ordinateurs et autres équipements de contrôle;
- d) Sécurité des équipements critiques, notamment la surveillance d'équipements industriels;
- e) Santé des personnes alentour, notamment les porteurs de stimulateurs cardiaques et de prothèses auditives;
- f) Equipements utilisés pour le calibrage et l'étalonnage;
- g) Immunité des autres équipements environnants. L'utilisateur doit s'assurer que ces matériels sont compatibles. Cela peut exiger des mesures de protection supplémentaires.
- h) Heure à laquelle les matériels de soudage et autres équipements fonctionnent.

1.1.1 METHODES DE REDUCTION DES EMISSIONS

Alimentation

L'équipement de soudage doit être connecté au réseau selon les indications du constructeur. Si des interférences apparaissent, il peut être nécessaire de prendre des précautions supplémentaires telles le filtrage de l'alimentation. Il faut prendre en considération le blindage des câbles d'alimentation des équipements de soudage installés de façon permanente dans des conduits métalliques ou équivalents. Le blindage doit être réalisé en respectant une continuité électrique de bout en bout. Il doit être connecté à la source de soudage de façon à ce qu'un bon contact électrique soit maintenu entre le conduit et l'enceinte de la source de soudage.

Câbles de soudage

Les câbles de soudage doivent être aussi courts que possible et placés proches l'un de l'autre, à même le sol ou près du sol.

Connexion équipotentielle

On doit prendre en compte les liens entre tous les composants métalliques de l'installation de soudage et adjacents à cette installation. Cependant, les composants métalliques reliés à la pièce sur laquelle on travaille augmentent le risque de choc électrique si l'utilisateur touche les composants métalliques et l'électrode en même temps. L'utilisateur doit être isolé de tous les composants métalliques reliés.

Connexion à la terre

Quand la pièce à souder n'est pas reliée à la terre, soit pour des raisons de sécurité électrique, soit en raison de sa taille ou de sa position (ex: coque de bateau, aciérie), une connexion reliant la pièce à la terre peut réduire les émissions dans certains cas. Il faut cependant faire attention à ce que la mise à la terre de la pièce n'augmente pas les risques de blessures pour l'utilisateur ou n'endommage pas d'autres équipements électriques. Quand c'est nécessaire, la mise à la terre de la pièce doit s'effectuer par une liaison directe à la pièce mais dans quelques pays où ceci n'est pas autorisé, la liaison doit s'effectuer par une résistance de capacité et en fonction de la réglementation nationale

Blindage et protection

Le blindage et la protection sélectifs d'autres câbles et matériels dans la zone environnante peuvent limiter les problèmes d'interférences. Le blindage de toute l'installation de soudage peut être envisagé pour des applications spéciales.

3.1 SECURITE ELECTRIQUE

1.2.1 Raccordement au réseau

Avant de raccorder votre appareil, vérifiez bien que:

- Le compteur, le dispositif de protection contre les surintensités et l'installation électrique sont compatibles avec la puissance maximale et la tension d'alimentation de votre source de courant de soudage (indiqués sur la plaque signalétique de l'appareil).
- Le branchement monophasé, ou triphasé avec terre, est réalisable sur un socle compatible avec la fiche du câble de la source de courant de soudage.
- Si le câble est branché à poste fixe, la terre, si elle est prévue, ne sera jamais coupée par le dispositif de protection contre les chocs électriques.
- L'interrupteur de la source de courant de soudage, s'il existe, est sur la position "ARRET".

1.2.2 Poste de travail

La mise en oeuvre du soudage à l'arc implique le strict respect des conditions de sécurité vis-à-vis des courants électriques. Il faut s'assurer qu'aucune pièce métallique accessible aux soudeurs et à leurs aides ne peut entrer en contact direct ou indirect avec un conducteur du réseau d'alimentation. Dans un doute sur ce risque grave, cette pièce métallique sera reliée à la terre par un conducteur de section électrique au moins équivalente à celle du plus gros conducteur de phase. Il faut également s'assurer que toute pièce métallique que le soudeur pourrait toucher par une partie non isolée du corps (tête, main sans gant, bras nu...) est reliée à la terre par un conducteur d'une section électrique au moins équivalente au plus gros câble d'alimentation de la pince de masse ou torche de soudage. Si plusieurs masses métalliques sont susceptibles d'être concernées, elles seront reliées en un point, lui-même mis à la terre dans les mêmes conditions.

Vous vous interdirez, sauf à prendre des mesures très spéciales que vous appliquerez avec une grande sévérité de soudage et de coupage à l'arc dans des enceintes conductrices, qu'elles soient étroites ou que vous deviez laisser les appareils de soudage à l'extérieur. A fortiori, vous vous obligerez à prendre des mesures de sécurité très sérieuses pour souder dans les enceintes peu ventilées ou humides, et si la source de courant de soudage est placée à l'intérieur.

1.2.3 Risques d'incendie et d'explosion

Souder peut entraîner des risques d'incendies ou d'explosion. Il faut observer certaines précautions :

- Enlever tous les produits explosifs ou inflammables de la zone de soudage;
- Vérifier qu'il existe à proximité de cette zone un nombre suffisant d'extincteurs;
- Vérifier que les étincelles projetées ne pourront pas déclencher un incendie, en gardant en mémoire que ces étincelles peuvent couvrir plusieurs heures après arrêt du soudage

1.3 PROTECTION INDIVIDUELLE

1.3.1 Risques d'atteintes externes

Les arcs électriques produisent une lumière infra rouge et des rayons ultra violets très vifs. Ces rayons endommageront vos yeux et brûleront votre peau si vous n'êtes pas correctement protégé.

- Le soudeur à l'arc doit être habillé et protégé en fonction des contraintes de son travail.
- Faites en sorte qu'aucune partie du corps des opérateurs et de leurs aides ne puisse entrer en contact avec des pièces et parties métalliques du circuit de soudage, et à fortiori celles qui pourraient se trouver à la tension du réseau d'alimentation.
- Le soudeur doit toujours porter une protection isolante individuelle

Les équipements de protection portés par l'opérateur et ses aides : gants, tabliers, chaussures de sécurité, offrent l'avantage supplémentaire de les protéger contre les brûlures des pièces chaudes, des projections et des scories.

Assurez-vous également du bon état de ces équipements et renouvelez-les avant de ne plus être protégé.

- Il est indispensable de protéger les yeux contre les coups d'arc (éblouissement de l'arc en lumière visible et les rayonnements infrarouge et ultraviolet).

- Les cheveux et le visage contre les projections. Le masque de soudage, sans ou avec casque, est toujours muni d'un filtre protecteur spécifié par rapport à l'intensité du courant de l'arc de soudage (Normes NS S 77-104 / A 88-221 / A 88-222). Le filtre coloré peut être protégé des chocs et des projections par un verre transparent situé sur la face avant du masque..

Le masque prévu avec votre appareil est équipé d'un filtre protecteur. Vous devez le renouveler par les mêmes références (numéro de l'échelon d'opacité). Voir le tableau ci dessous donnant le numéro d'échelon recommandé suivant le procédé de soudage.

Les personnes dans le voisinage du soudeur et à fortiori ses aides doivent être protégés par l'interposition d'écrans adaptés, de lunettes de protection anti-UV et si besoin, par un masque de soudeur muni du filtre protecteur adapté (NF S 77-104- par. A 1.5).

Procédé de soudage	Intensité du courant en Ampères													
	0,5	2,5	10	20	40	80	125	175	225	275	350	450		
connected techniques	1	5	15	30	60	100	150	200	250	300	400	500		
Electrodes enrobées					9	10	11	12	13	14				
MIG sur métaux lourds						10	11	12	13	14				
MIG sur métaux légers						10	11	12	13	14	15			
TIG sur tous métaux			9	10	11	12	13	14						
MAG					10	11	12	13	14	15				
Gougeage air/arc							10	11	12	13	14	15		
Coupage Plasma			9	10	11	12	13							
Selon les conditions d'utilisation, le numéro d'échelon immédiatement supérieur ou inférieur peut être utilisé.														
L'expression "métaux lourds" couvre les aciers, les aciers alliés, le cuivre et ses alliages.														
Les zones noircies ci dessus correspondent aux domaines où les procédés de soudages ne sont pas habituellement utilisés dans la pratiques actuelle de la soudure.														

NOTE : Il faut utiliser un échelon plus élevé si le soudage est effectué avec un éclairage ambiant faible.

1..3.2 Risques d'atteintes internes

Sécurité contre les fumes et les vapeurs, gaz nocifs et toxiques

- Les opérations de soudage à l'arc avec électrodes doivent être exécutées sur des emplacements convenablement aérés.
- Les fumées de soudage émises dans les ateliers doivent être captées au fur et à mesure de leur production, au plus près possible de leur émission et le mieux possible, et évacuées directement à l'extérieur. Si vous êtes dans un tel cas, vous devez vous équiper en conséquence. (Art. R 232-1-7, décret 84-1093 du 7.12.1984).
- Les solvants chlorés et leurs vapeurs, même éloignés, s'ils sont concernés par les rayonnements de l'arc, se transforment en gaz toxiques.

Sécurité dans l'emploi des gaz (soudage sous gaz inerte TIG ou MIG)

Stockage sous forme comprimée en bouteille

Conformez-vous aux consignes de sécurité données par le fournisseur de gaz et en particulier :

- pas de choc : arrimez les bouteilles, épargnez leur les coups.
- pas de chaleur excessive (supérieure à 50 °C).

Détendeur

- Assurez-vous que la vis de détente est desserrée avant le branchement sur la bouteille.
- Vérifiez bien le serrage du raccord de liaison avant d'ouvrir le robinet de bouteille. N'ouvrez ce dernier que lentement et d'une fraction de tour.
- En cas de fuite, ne desserrez jamais un raccord sous pression ; fermez d'abord le robinet de la bouteille.
- Utiliser toujours des tuyauteries souples en bon état.

4. DESCRIPTION

REF. PANNEAU AVANT

- 1 Bouton de réglage du courant de soudage
- 2 Voyant de défaut général
- 3 Voyant de mise sous tension
- 4 Sortie ventilation
- 5 Raccord rapide (- négatif)
- 6 Raccord rapide (+ positif)

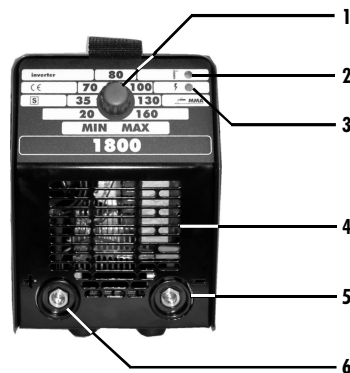

REF. PANNEAU ARRIÈRE

- 7 Interrupteur Marche/Arrêt
- 8 Entrée du câble d'alimentation
- 9 Entrée ventilation

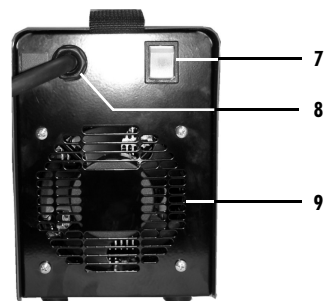

5. CARACTERISTIQUES

		1800
PRIMAIRE		
Alimentation monophasée	V	230 V (+15% / -10%)
Fréquence	Hz	50/60
Courant primaire max.	A	30
Puissance maxi. absorbée	KvA	6,9
Facteur de puissance (cos Ø)		0,98
SECONDAIRE		
Tension à vide (valeur de pic)	V	80
Tension à vide (valeur moyen)	V	53
Courant de soudage	A	20-150
Facteur de marche à 40 %	A	150
Facteur de marche à 60 %	A	115
Facteur de marche à 100%	A	95
Indice de protection		H
Classe d'isolation		IP23
Normes		60974-1
Poids	kg	6,2
Dimensions L x I x H	mm	22 x 15 x 30

Modèle 1800 fait partie d'une nouvelle génération d'onduleurs de soudage, qui est appuyée sur les techniques les plus modernes de l'électronique de puissance en utilisant le principe d'onduleur à IGBT, ce qui permet:

- une réduction considérable du poids et de l'encombrement,
- le contrôle dynamique et la régulation du courant de soudage,
- la protection intrinsèque des composants de puissance,
- une grande puissance dans un petit volume avec une diminution importante de la consommation.

Modèle 1800 est protégé contre les risques de surtension ce qui permet de les alimenter par groupes électrogènes de puissance égale ou supérieure à 10 KVA.

Modèle 1800 permet de souder électrodes enrobées (soudage MMA) et TIG avec une torche à valve.

6. RACCORDEMENT AU RESEAU

Le générateur doit être alimenté par une source de tension 230V - 50 Hz / 60 Hz monophasée + terre avec une tolérance de +15% / - 10%.

Il peut également être alimenté par groupe électrogène de puissance égale ou supérieure à 10 KVA car l'appareil est protégé contre les risques de surtension par le système Inverprotek qui coupe l'alimentation quand la tension surpasse 260V.

L'alimentation doit être protégée par un dispositif de protection (fusible ou disjoncteur) correspondant à la valeur I_{eff} donnée sur la plaque de firme de l'appareil.

Un dispositif de protection différentiel n'est pas obligatoire mais est recommandé pour la sécurité des utilisateurs.

CONEXION A LA TERRE

Pour la protection des utilisateurs, la source de soudage doit être correctement connectée à l'installation de terre (REGLEMENTATIONS INTERNATIONALES DE SECURITE).

C'est indispensable de mettre en place une bonne mise à la terre au moyen du conducteur vert/jaune du câble d'alimentation, afin d'éviter des décharges dues à des contacts accidentels avec des objets se trouvant à la terre. Si la connexion de terre n'est pas réalisée, un risque de choc électrique par le châssis de l'appareil subsiste.

6. INSTALLATION ET UTILISATION

Le matériel que vous venez d'acquérir est conforme à la Directive Européenne 89/336 CEE concernant la compatibilité électromagnétique. Cet équipement est conforme aux prescriptions de la norme EN 50199 : compatibilité électromagnétique, norme de produit pour le matériel de soudage à l'arc.

Néanmoins, l'utilisateur se doit installer et utiliser le matériel de soudage conformément aux instructions du fabricant.

SOUDAGE

- Effectuer les raccordements à l'alimentation et à la terre comme indiquée dans le chapitre «6. Raccordement au réseau».
- Brancher le câble de masse et le porte électrode aux bornes de puissance + (6) et - (5) selon la polarité de l'électrode utilisée (se reporter à la documentation du fabricant d'électrodes).
- Mettre en route le générateur à l'aide de l'interrupteur Marche/Arrêt (7). A la mise en route, le voyant jaune (2) s'éclaire puis s'éteint aussitôt si aucun défaut n'est constaté. Le voyant rouge (3) s'allume pour indiquer la mise sous tension de l'appareil.
- Régler le courant de soudage à l'aide du potentiomètre (1).
- Positionner l'électrode sur la pièce pour amorcer l'arc.

Dynamique d'arc - Le réglage de la dynamique d'arc n'est pas accessible mais est optimisé pour le soudage de la plupart des électrodes rutiles et basiques.

N.B. : Le circuit de soudage peut être relié à la terre pour des raisons de sécurité mais ce n'est pas systématique. La modification des connexions de terre doit être effectuée par un personnel compétent, capable d'estimer si les changements augmenteront le risque de blessure, notamment ceux permettant un retour de courant de soudage par la terre, ce qui pourrait endommager le circuit de terre ou d'autres équipements.

6. SCHEMA ELECTRIQUE

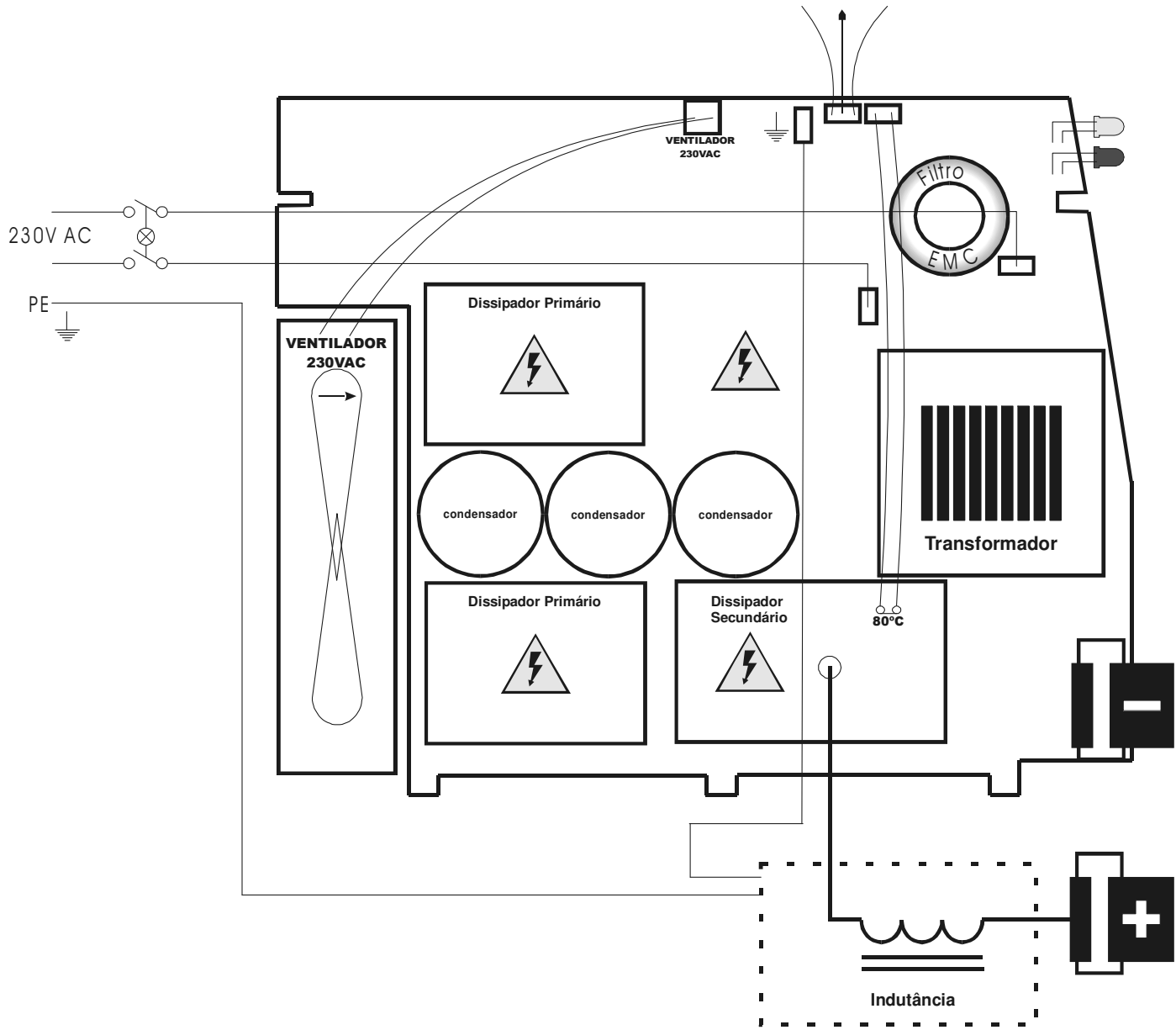

8. NOMENCLATURE

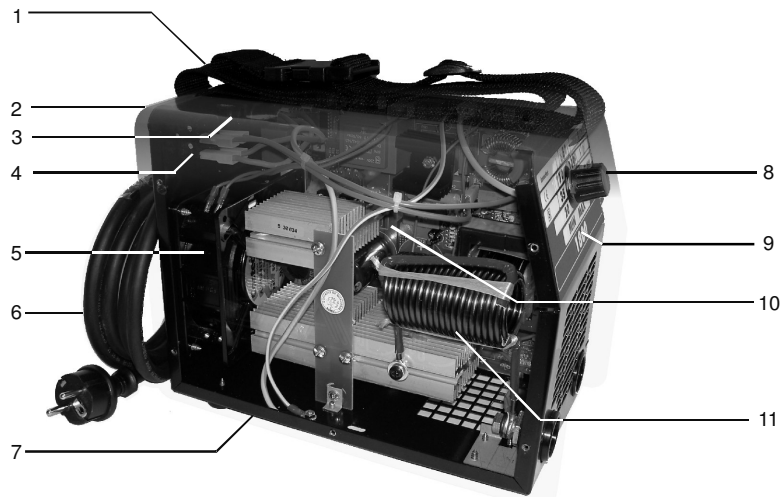

N°	Ref.	Description
1	CO9XNP1500040000	Bretelle
2	PFJ3295014920740	Couvercle
3	CO7IL1400	Cerre cables
4	CO0DB2A321622T4Q	Interrupteur Marche/Arrêt
5	CO9M230Q105AE210	Ventilateur
6	CO2C0252T025B	Cablé d' alimentation
7	PFC640700410000S	Chassis
8	CO1I010K1RI01 CO7CPT22193	Potentiomètre Bouton 22mm
9	PFG909EL00011800	Panneau autocollante
10	PFC8CO4141255209	Bloc primaire
11	PFB13I05G001400C	Inductance

9. ENTRETIEN

L'équipement de soudage doit être entretenu régulièrement conformément aux prescriptions du fabricant. Les capots et autres accès doivent être fermés et correctement fixés lorsque la source de soudage fonctionne. L'équipement de soudage ne doit en aucun cas être modifié sauf indications contraires mentionnées par le fabricant. En particulier, les éclateurs des dispositifs d'amorçage d'arc doivent être réglés et entretenus selon les indications du fabricant.

Avant toute vérification interne et réparation, vous assurer que la source de courant de soudage est séparée de l'installation électrique par consignation et condamnation. La prise de courant doit être débranchée. Des dispositions doivent être prises pour empêcher le branchement accidentel de la fiche sur un socle. Les tensions internes sont élevées et dangereuses.

Le coupage par l'intermédiaire d'un dispositif de raccordement fixe doit être omnipolaire (phases et neutre). Il est en position "ARRET" et ne peut pas être mis en service accidentellement. Les travaux d'entretien des installations électriques doivent être confiés à des personnes qualifiées pour les effectuer.

Vérifier le bon état d'isolement et les raccordements corrects des appareils et accessoires électriques : prises et câbles souples d'alimentation, câbles, gaines, connecteurs, prolongateurs, socles sur la source de courant, pinces de masse et porte-électrodes.

Malgré leur robustesse, les générateurs du fabricant demandent un minimum d'entretien régulier.

Tous les 6 mois, ou plus fréquemment si nécessaire (utilisation intensive dans un local très poussiéreux) :

- Déposer le capot et souffler l'appareil à l'air sec.
- Vérifier le bon serrage des connexions électriques.
- Vérifier les connexions des nappes et des fils.

Les travaux d'entretien et de réparation des enveloppes et gaines isolantes ne doivent pas être des opérations de fortune (Section VI, article 47 - décret 88-1056 du 14/11/1998).

- Réparer ou mieux, remplacer les accessoires défectueux.
- Vérifier périodiquement le bon serrage et le non échauffement des connexions électriques.

REPARATIONS

CAUSES POSSIBLES	VERIFICATIONS / SOLUTIONS
INDICATEURS JAUNES ET ROUGES ETEINTS = PAS D'ALIMENTATION	
Interrupteur M/A en position OFF	Passer sur la position ON
Coupure du câble d'alimentation	Vérifier l'état des câble et prises
Pas d'alimentation au tableau	Vérifier le disjoncteur et fusibles
Interrupteur M/A défectueux	Remplacer l'interrupteur
INDICATEURS JAUNES ET ROUGES ETEINTS = SURVOLTAGE	
Tension d'alimentation > 265V	Vérifier la tension du réseau
Appareil alimenté entre 2 phases (400V)	Connecter sur 230V
INDICATEURS JAUNES ET ROUGES ETEINTS = ECHAUFFEMENT	
Dépassement du facteur de marche ($t > 25^{\circ}\text{C}$)	Laisser refroidir ; le générateur se remettra automatiquement en marche
Insuffisance d'air de refroidissement	Dégager les ouïes pour permettre le refroidissement
Appareil fortement encrassé	Ouvrir le poste et souffler l'intérieur
Ventilateur ne tourne pas	Vérifier le ventilateur
MAUVAIS ASPECT DE LA SOUDURE	
Mauvaise polarité de l'électrode	Corriger la polarité de l'électrode en se reportant aux indications du fabricant
Saleté dans les parties de la soudure	Propre et si nécessaire dégraissez les parties de la soudure

