

KENWOOD

DDX8901HD
DDX7701HD

DDX7071BT
DDX5901HD

MONITOR COM RECEPTOR DVD
MANUAL DE INSTRUÇÕES

JVC KENWOOD Corporation

ADVERTÊNCIA:
A audição de sons acima de 85 Decibéis
pode prejudicar o sistema auditivo humano.
! 85dB !
Lei Nº 11.291/2006



(((SiriusXM)))
READY



HD Radio®
This HD Radio receiver enables:

PSD)

HD2/HD3)

Digital Sound)

Artist Experience)



ÍNDICE

ANTES DE UTILIZAR	2
Como reiniciar o aparelho.....	3
DEFINIÇÕES INICIAIS	4
FUNDAMENTOS	6
Nomes e funções dos componentes.....	6
Operações comuns.....	7
Operações nos ecrãs comuns.....	8
Selecionar a fonte para reprodução.....	9
DISCOS	10
USB	15
iPod/iPhone	16
APPS	19
Pandora® (Apenas para DDX8901HD/ DDX7701HD/DDX5901HD)	20
iHeartRADIO (Apenas para DDX8901HD/ DDX7701HD/DDX5901HD)	22
SINTONIZADOR (Somente para DDX7071BT) ...	24
Sintonizador HD Radio™ (Apenas para DDX8901HD/DDX7701HD/ DDX5901HD)	26
SiriusXM® RADIO (Apenas para DDX8901HD/ DDX7701HD/DDX5901HD)	29
OUTROS COMPONENTES EXTERNOS	34
Utilização de leitores de áudio/ vídeo externos—AV-IN.....	34
Utilização da câmara de marcha-atrás	34
Uso de um smartphone—HDMI/MHL.....	35
Uso de um componente externo através do adaptador ADS—OEM Features (Somente para DDX8901HD/DDX7701HD/DDX5901HD).....	35
BLUETOOTH	36
DEFINIÇÕES	44
Definições para utilizar aplicações de iPod/ iPhone/Android	44
Ajuste do som.....	45
Ajuste para reprodução de vídeo	47
Alteração do desenho do visor	49
Personalização do ecrã <TOP MENU>	50
Personalização das definições do sistema	50
Definição dos itens de menu	52
TELECOMANDO	55
CONEXÃO/INSTALAÇÃO	60
REFERÊNCIAS	66
Manutenção	66
Mais informações	66
Lista de mensagens de erro	70
Localização e solução de problemas.....	71
Especificações.....	73

ANTES DE UTILIZAR

⚠ AVISOS: (Para evitar acidentes e não provocar avarias)

- NÃO instale nenhuma unidade nem ligue nenhum cabo num local onde:
 - Possa obstruir movimentos com o volante e com as mudanças.
 - Possa obstruir o funcionamento de dispositivos de segurança, como por exemplo, “airbags”.
 - Possa obstruir o seu campo de visão.
- NÃO opere o aparelho, durante a condução. Se necessitar de operar o aparelho durante a condução, mantenha o olhar panorâmico e a mesma atenção.
- O condutor não deve olhar para o mostrador, quando está a conduzir.

Como utilizar este manual:

- As explicações empregam principalmente as ilustrações do DDX8901HD. As visualizações e painéis mostrados neste manual são exemplos utilizados para proporcionar explicações mais claras das operações. Por esta razão, eles podem ser diferentes das visualizações e painéis reais.
- Este manual explica principalmente as operações utilizando os botões no painel do monitor e painel táctil. Para as operações com o telecomando (RC-DV340: fornecido somente para DDX7071BT), consulte a página 55.
- < > indica os ecrãs/menus/operações/definições variáveis que aparecem no painel táctil.
- [] indica os botões no painel táctil.
- **Idioma das indicações:** As indicações em inglês são utilizadas para o propósito de explicação. Pode seleccionar o idioma de indicação a partir do menu <Setup>. (Página 54)

ANTES DE UTILIZAR

Para DDX7071BT:

Marcação de produtos que utilizam laser

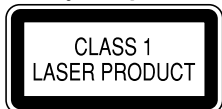

O autocolante é fixado ao chassis/caixa e diz que o componente emprega feixes laser que foram classificados como Classe 1. Isso significa que o aparelho utiliza feixes laser que são de uma classe mais fraca. Não há perigo de radiação perigosa fora no aparelho.

⚠ Precauções com o monitor:

- O monitor incorporado neste receptor é de alta precisão, mas pode ter alguns pontos defeituosos. Isto é inevitável mas não é considerado um defeito.
- Não exponha o monitor diretamente à luz solar.
- No painel táctil não deve utilizar pontas de esférogáficas nem outros objectos pontiagudos. Toque nos botões do painel digital diretamente com os dedos (se estiver a usar uma luva, tire-a).
- Quando a temperatura é muito baixa ou demasiado alta...
 - Ocorrem, dentro da unidade, alterações químicas que podem causar avarias.
 - As imagens podem não aparecer menos nítidas ou mover-se devagar. As imagens podem não aparecer sincronizadas com o som ou perder qualidade, nesse tipo de condições climáticas.

Para a sua segurança...

- Não eleve muito o nível do volume, pois isso bloqueará os sons externos e tornará a condução perigosa e, além de que, pode causar a perda da audição.
- Pare o carro antes de efetuar qualquer operação mais complexa.

A temperatura dentro do carro...

Se deixar o carro estacionado durante muito tempo, com temperaturas bastante altas ou bastante baixas, espere até que a temperatura dentro do carro volte ao normal antes de operar o aparelho.

❑ Como reiniciar o aparelho

DDX8901HD/DDX7701HD/DDX7071B

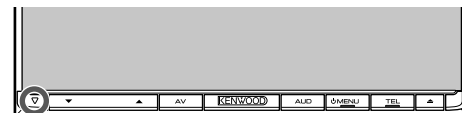

DDX5901HD



Se o aparelho não funcionar corretamente, prima o botão Reset. O aparelho volta à definição de fábrica sempre que o botão Reset for premido (exceto os dispositivos Bluetooth registados).

DEFINIÇÕES INICIAIS

Configuração inicial

Quando ligar o aparelho pela primeira vez ou reinicializá-lo, o ecrã inicial de configuração aparecerá.

- Também pode alterar as definições no ecrã <Setup>. (Página 52)

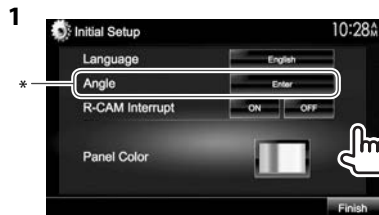

<Language> Selecione o idioma de texto utilizado para as informações no ecrã. (Página 54)

- Defina <GUI Language> para visualizar os botões de operações e os itens de menu no idioma selecionado (**[Local]**: inicialmente selecionado) ou inglês (**[English]**).

<Angle>* Ajuste o ângulo do painel. (Página 7)

<R-CAM Interrupt> Selecione **[ON]** quando existir uma câmara de marcha-atrás ligada. (Página 53)

<Panel Color> Selecione a cor dos botões no painel do monitor. (Página 49)

2 Termine a operação.



O ecrã <TOP MENU> aparece.

- * Somente para DDX8901HD/DDX7701HD/DDX7071BT.

Ativação da função de segurança

Pode ativar a função de segurança para proteger o seu sistema contra roubos.

1 Visualize o ecrã <TOP MENU>.

No ecrã de controlo de fonte:



2 Visualize o ecrã de definição <System>.



- Prima **[▼]** repetidamente para mudar a página no ecrã do menu <System>.

DEFINIÇÕES INICIAIS

3



O indicador de segurança no painel do monitor começa a piscar quando a ignição do veículo é desligada.

Para desativar a função de segurança: Selecione [OFF] para <SI>.

Definições do relógio

1 Visualize o ecrã <TOP MENU>.

No ecrã de controlo de fonte:



2 Visualize o ecrã <Setup>.



3 Visualize o ecrã <Clock>.



4 Acerte o relógio.



<Radio Data System> Sincroniza a hora do relógio com FM RBDS.

<OFF> Define o relógio manualmente. (Ver em baixo.)

Quando seleccionar <OFF>:

Ajuste as horas (①) e, em seguida, os minutos (②).

• Prima [Reset] para definir os minutos para "00".



5 Termine a operação.



FUNDAMENTOS

Nomes e funções dos componentes

DDX8901HD/DDX7701HD/DDX7071BT

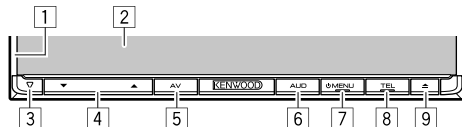

- 1 Painel do monitor*
- 2 Ecrã (painel táctil)
- 3 Botão Reset/Indicador de potência/Indicador de segurança
 - Reinicia o aparelho. (Página 3)
 - Acende-se enquanto o aparelho está ligado.
 - Pisca quando a função de segurança é ativada. (Página 4)
- 4 Botão do volume ▼/▲
 - Ajusta o volume de áudio. (Página 7)
- 5 Botão AV/AV OUT
 - Visualiza o ecrã da fonte atual. (Premir)
 - Quando mantido premido, a função do botão varia dependendo da definição <AV Key Long Press>. (Página 54)
- 6 Botão AUD/R-CAM
 - Visualiza o ecrã <Equalizer>. (Premir) (Página 45)
 - Quando mantido premido, a função do botão varia dependendo da definição <AUD Key Long Press>. (Página 54)
- 7 Botão MENU
 - Visualiza o ecrã <TOP MENU>. (Premir) (Página 8)
 - Desliga a corrente. (Manter premido) (Página 7)
 - Ligue a corrente. (Premir) (Página 7)

- 8 Botão TEL/VOICE
 - Visualiza o ecrã de controlo de telefone. (Premir) (Página 40)
 - Ativa a marcação por voz. (Manter premido) (Página 41)
- 9 (ejetar)-botão
 - Ejeta o disco (Inclina o painel do monitor completamente).
 - Abre/fecha o painel do monitor.

DDX5901HD

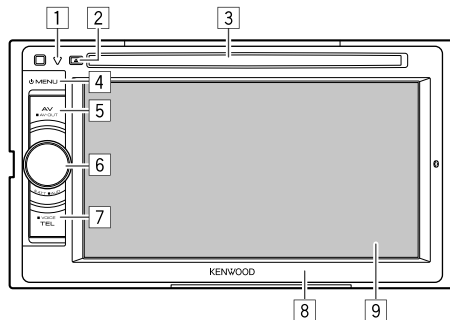

- 1 Botão Reset/Indicador de potência/Indicador de segurança
 - Reinicia o aparelho. (Página 3)
 - Acende-se enquanto o aparelho está ligado.
 - Pisca quando a função de segurança é ativada. (Página 4)
- 2 (ejetar)-botão
 - Ejeta o disco.
- 3 Porta de carregamento

- 4 Botão MENU
 - Visualiza o ecrã <TOP MENU>. (Premir) (Página 8)
 - Desliga a corrente. (Manter premido) (Página 7)
 - Ligue a corrente. (Premir) (Página 7)
- 5 Botão AV/AV OUT
 - Visualiza o ecrã da fonte atual. (Premir)
 - Quando mantido premido, a função do botão varia dependendo da definição <AV Key Long Press>. (Página 54)
- 6 Botão Volume/ATT/AUD
 - Atenua o som. (Premir) (Página 7)
 - Ajusta o volume de áudio. (Rodar) (Página 7)
 - Visualiza o ecrã <Equalizer>. (Manter premido) (Página 45)
- 7 Botão TEL/VOICE
 - Visualiza o ecrã de controlo de telefone. (Premir) (Página 40)
 - Quando mantido premido, a função do botão varia dependendo da definição <TEL Key Long Press>. (Página 54)
- 8 Painel do monitor*
- 9 Ecrã (painel táctil)

* Pode alterar a cor dos botões no monitor. (Página 49)

Aviso sobre o volume do som:

Os dispositivos digitais produzem um ruído muito reduzido, comparado com outras fontes. Diminua o volume antes de reproduzir com estas fontes digitais, para evitar danificar os altifalantes com um súbito aumento do nível de som de saída.

FUNDAMENTOS

Operações comuns

❑ Ligar a corrente

DDX8901HD
DDX7701HD
DDX7071BT



DDX5901HD

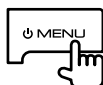

❑ Desligar a corrente

DDX8901HD
DDX7701HD
DDX7071BT



(Manter premido)

DDX5901HD



(Manter premido)

❑ Ajuste do volume

Para ajustar o volume (00 a 35)

DDX8901HD
DDX7701HD
DDX7071BT

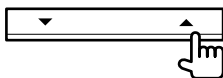

Prima ▲ para aumentar e ▼ para diminuir.

- Manter o botão premido aumenta/diminui o volume continuamente.

DDX5901HD

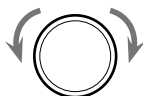

Rode para a direita para aumentar e para a esquerda para diminuir.

Para atenuar o som (somente para DDX5901HD)



O indicador ATT acende-se.

Para cancelar a atenuação: Prima o mesmo botão de novo.

❑ Ajuste do ângulo do painel (somente para DDX8901HD/DDX7701HD/DDX7071BT)

1 Visualize o ecrã <Angle Adjust>.

No ecrã <TOP MENU>:

- Prima [▼] repetidamente para mudar a página no ecrã do menu <Display>.

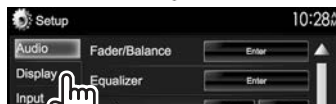

2 Seleccione um ângulo (0 – 6).

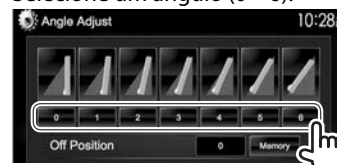

- Para definir a posição atual como a posição de desligamento, seleccione [Memory].

❑ Colocação do aparelho em espera

1 Visualize todos os itens de <TOP MENU>.

No ecrã <TOP MENU>:



2



FUNDAMENTOS

Apagamento do ecrã

DDX8901HD
DDX7701HD
DDX7071BT*1

DDX5901HD*2



Para ativar o ecrã: Mantenha MENU premido no painel do monitor ou toque no ecrã.

*1 Esta operação só funciona quando <AUD Key Long Press> está definido para [V-OFF]. (Página 54)

*2 Esta operação só funciona quando <TEL Key Long Press> está definido para [V-OFF]. (Página 54)

Operações nos ecrãs comuns

Descrições dos ecrãs comuns

Pode visualizar outros ecrãs a qualquer momento para mudar a fonte, mostrar informações, alterar as definições, etc.

Ecrã de controlo de fonte

Realiza as operações de reprodução da fonte.

- O botão de operação varia dependendo da fonte selecionada.



Botões de operações comuns:

- Visualiza outros botões de operação.
 - Desativado quando não há outros botões.
- Muda entre ecrã de controlo de fonte normal e ecrã de controlo fácil. (Ver em baixo.)
- Visualiza o ecrã <TOP MENU>. (Consulte a coluna direita).
 - Premir MENU no painel do monitor também visualiza o ecrã <TOP MENU>.

Ecrã de controlo fácil

Premir muda entre ecrã de controlo de fonte normal e ecrã de controlo fácil.

O ecrã de controlo fácil permite-lhe controlar a fonte facilmente com botões simples.

- Os botões visualizados variam dependendo da fonte selecionada.



Ecrã <TOP MENU>

Visualiza o ecrã de controlo de fonte e o ecrã de definições.

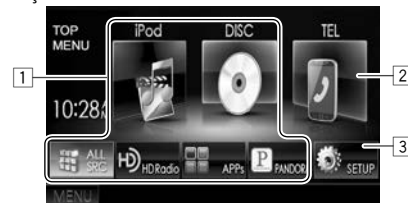

Botões de operações comuns:

- Muda a fonte de reprodução. (Página 9)
 - Prima [ALL SRC] para visualizar todos os itens de <TOP MENU>. (Página 9)
 - Pode arranjar os itens para visualização no ecrã <TOP MENU>. (Página 50)
- Visualiza o ecrã de controlo de telefone. (Página 40)
- Visualiza o ecrã <Setup>. (Ver em baixo.)

Ecrã <Setup>

Muda as definições detalhadas. (Página 52)



Botões de operações comuns:

- Seleciona a categoria de menu.
- Visualiza o ecrã <TOP MENU>.
- Muda a página.
- Volta ao ecrã anterior.

FUNDAMENTOS

❑ Operação no ecrã táctil

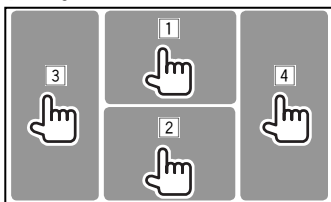

- 1 Visualiza o menu de controlo de vídeo durante a reprodução de um vídeo.



- 2 Visualiza o ecrã de controlo de fonte durante a reprodução de um vídeo.



- Os botões de operação desaparecem ao tocar no ecrã ou se nenhuma operação for realizada dentro de aproximadamente 5 segundos.

- 3 Vai para o capítulo/faixa anterior.*
4 Vai para o capítulo/faixa seguinte.*

* Não disponível para vídeo de um componente externo.

Selecionar a fonte para reprodução

No ecrã <TOP MENU>:



- Pode alterar os itens (além de [SETUP]) para visualizar no ecrã <TOP MENU>. (Página 50)
- [DISC] Efetua a reprodução dum disco. (Página 10)
- [HD Radio]*1 Muda para a transmissão de HD Radio. (Página 26)
- [TUNER]*2 Muda para a transmissão de rádio convencional. (Página 24)
- [iPod] Efetua a reprodução dum iPod/iPhone. (Página 16)
- [USB] Efetua a reprodução de ficheiros num dispositivo USB. (Página 15)
- [HDMI/MHL] Efetua a reprodução de um dispositivo ligado ao terminal de entrada HDMI/MHL. (Página 35)
- [SiriusXM]*1 Muda para a transmissão de rádio SiriusXM®. (Página 29)
- [PANDORA]*1 Muda para a transmissão Pandora. (Página 20)
- [iHeartRadio]*1 Muda para a transmissão iHeartRADIO. (Página 22)
- [Bluetooth] Efetua a reprodução de um leitor de áudio Bluetooth. (Página 42)
- [APPS] Muda para o ecrã de App do iPod touch/iPhone ligado. (Página 19)
- [TEL] Visualiza o ecrã de controlo de telefone. (Página 40)

[OEM Features]*1

Muda para a fonte ligado através do adaptador ADS. (Página 35)

[AV-IN1][AV-IN2]

Muda para um componente externo ligado aos terminais de entrada AV-IN1 ou iPod/AV-IN2. (Página 34)

*1 Somente para DDX8901HD/DDX7701HD/DDX5901HD.

*2 Somente para DDX7071BT.

❑ Para visualizar todas as fontes e itens no ecrã <TOP MENU>

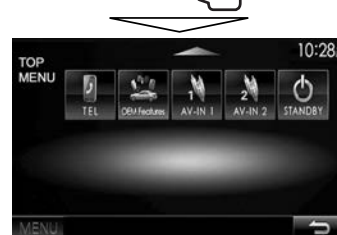
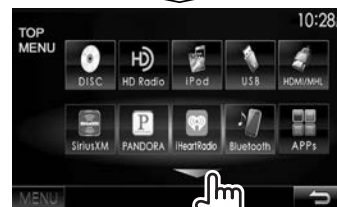

- Pode mudar a página para visualizar mais itens premindo [▲]/[▼].

DISCOS

Reprodução dum disco

- Se um disco não tiver nenhum menu, todas as faixas serão reproduzidas repetidamente, até que seja alterada a fonte do som ou ejetado o disco.
- Para os tipos de discos/ficheiros que podem ser reproduzidos, consulte a página 67.

❑ Inserir um disco

Coloque um disco com o lado da etiqueta virado para cima.

DDX8901HD/DDX7701HD/DDX7071BT

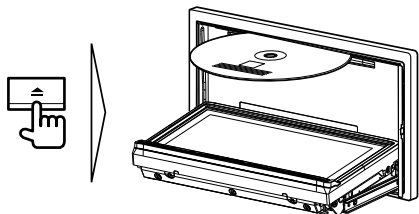

DDX5901HD

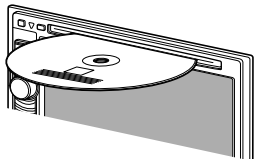

A fonte muda para "DISC" e a reprodução começa.

- O indicador IN fica aceso enquanto há um disco colocado.

- Se aparecer "⊘" no ecrã, o aparelho não poderá aceitar a operação que tentar executar.
 - Em alguns casos, mesmo quando não aparece "⊘" as operações não são aceites.
- Se reproduzir um disco multicanal codificado, os sinais multicanal serão misturados para estéreo.

❑ Ejeção de um disco

**DDX8901HD
DDX7701HD
DDX7071BT**



- Quando retirar um disco, puxe-o horizontalmente.
- Pode ejetar um disco durante a reprodução de outra fonte de AV.
- Se o disco ejetado não for removido num espaço de 60 segundos, é automaticamente inserido no aparelho, para ser protegido de poeiras.

DDX5901HD



Fechamento do painel do monitor (somente para DDX8901HD/DDX7701HD/DDX7071BT)

Após retirar o disco, prima no painel do monitor. O painel do monitor fecha-se.

Operações de reprodução

Quando os botões de operação não estiverem visualizados no ecrã, toque na área mostrada na ilustração.

- Para alterar as definições para reprodução de vídeo, consulte a página 47.

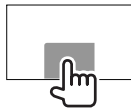

❑ Indicações e botões no ecrã de controlo de fonte

Para DVD/DVD-VR/VCD/DivX/MPEG1/MPEG2



Reproduzir informação

- 1 Tipo de meio
- 2 Informação do item de reprodução atual
 - DVD-Vídeo: Título n°/Capítulo n°.
 - DVD-VR: N° de programa (ou n° de Lista de reprodução)/n° de Capítulo.*
 - DivX/MPEG1/MPEG2: Pasta n°/Faixa n°.
 - VCD: N° da cena (com PBC) ou N° da faixa. (sem PBC)
- 3 Tempo de reprodução
- 4 Modo de reprodução (Página 13)
- 5 Tipo de ficheiro (para DivX/MPEG1/MPEG2)
- 6 Indicador IN

* Para visualizar o ecrã Programa Original/Listas de Reprodução, consulte a página 11.

DISCOS

Botões de operação

- [] Visualiza o ecrã de controlo fácil. (Página 8)
- []*¹ Visualiza listas de pastas/faixas. (Página 12)
- [] • Procurar para trás/para a frente durante a reprodução.*²
- [] • Selecciona o capítulo/faixa. (Premir)
• Procura para trás/para a frente.*² (Manter premido)
- [] Inicia/pausa a reprodução.
- [] Interrompe a reprodução.
- [] Visualiza outros botões de operação.
• Desativado quando não há outros botões.
- [**MODE**] Muda as definições para reprodução de disco no ecrã <DISC Mode>. (Página 14)
- [] []*³ Selecciona o modo de reprodução. (Página 13)
- [**Playlist**]*⁴ Visualiza o ecrã Programa Original/Lista de Reprodução.
- []*⁵ Efetua a reprodução quadro a quadro.
- [] []*¹ Selecciona uma pasta.
- [**PBC**]*⁶ Ativa ou desativa a função VCD PBC (Controlo de reprodução).
- [**MENU**] Visualiza o ecrã <TOP MENU>.

- *¹ Não aparece para DVD/DVD-VR/VCD.
- *² A velocidade de procura varia dependendo do tipo de disco ou ficheiro.
- *³ Não aparece para DVD/DVD-VR.
- *⁴ Aparece somente para DVD-VR.
- *⁵ Aparece somente para DVD/DVD-VR.
- *⁶ Aparece somente para VCD.

Para CD/MP3/WMA/AAC



Reproduzir informação

- 1 Tipo de meio
- 2 Informações sobre a faixa/ficheiro
 - Premir [**<**] desloca o texto, se houver texto oculto.
- 3 Informação do item de reprodução atual
 - MP3/WMA/AAC: Pasta nº/Faixa nº.
 - CD: Faixa nº.
- 4 Estado da reprodução
- 5 Tempo de reprodução
- 6 Modo de reprodução (Página 13)
- 7 Tipo de ficheiro
- 8 Indicador IN

Botões de operação

- [] Visualiza o ecrã de controlo fácil. (Página 8)
- []*¹ Visualiza listas de pastas/faixas. (Página 12)
- [] Selecciona uma faixa.
- [] Procura para trás/para a frente.*²
- [] Inicia/pausa a reprodução.
- [] Visualiza outros botões de operação.
• Desativado quando não há outros botões.
- [**MODE**] Muda as definições para reprodução de disco no ecrã <DISC Mode>. (Página 14)
- [] []*¹ Selecciona uma pasta.
- [] [] Selecciona o modo de reprodução. (Página 13)
- [] Interrompe a reprodução.
- [**MENU**] Visualiza o ecrã <TOP MENU>.

*¹ Não aparece para CD.

*² A velocidade de procura varia dependendo do tipo de disco ou ficheiro.

DISCOS

❑ Seleção de uma pasta/faixa da lista

1



2 Selecione a pasta (①) e, em seguida, na pasta selecionada (②).

- Repita o procedimento para selecionar a faixa desejada.



- Pode mudar a página para visualizar mais itens premindo [▲]/[▼].
- Prima [↵] para a abrir a pasta que contém a faixa atual.
- Prima [⏪] para voltar à pasta raiz.
- Prima [⏩] para voltar ao nível superior.

❑ Operações no menu de vídeo

Pode visualizar o ecrã do menu de vídeo durante a reprodução de vídeo.

- Os itens disponíveis no ecrã diferem dependendo dos tipos de disco colocado e dos ficheiros de reprodução.
- Os botões de operação desaparecem ao tocar no ecrã ou se nenhuma operação for realizada dentro de aproximadamente 5 segundos.



[ZOOM]*

Visualiza o ecrã de seleção do tamanho da imagem. (Página 48)

[Aspect]

Seleciona a relação largura-altura. (Página 48)

[PictureAdjust]

Visualiza o ecrã de ajuste da imagem. (Página 47)

[Audio]*

Seleciona o tipo de áudio (ou canal para DVD-VR).

[Subtitle]*

Seleciona o tipo de legenda.

[Angle]*

Seleciona o ângulo de visão.

[MENU]*

Abre o menu do disco.

[T.MENU]*

Abre o menu do disco (DVD).

[CUR]*

Visualiza o ecrã de seleção de menu/cena.

- [▲] [▼] [◀] [▶]: Seleciona um item.

- [Enter]: Confirma a seleção.

- [Return]: Volta ao ecrã anterior.

[Highlight]*

Muda para o modo do menu de disco direto. Toque no item de destino para selecionar.

- Para restaurar o ecrã, prima AV no painel do monitor.

* Pode não aparecer dependendo da média/ficheiro, etc.

DISCOS

Para VCD

1



2



- [ZOOM]** Visualiza o ecrã de seleção do tamanho da imagem. (Página 48)
- [Aspect]** Seleciona a relação largura-altura. (Página 48)
- [PictureAdjust]** Visualiza o ecrã de ajuste da imagem. (Página 47)
- [Audio]** Seleciona o canal de áudio (ST: estéreo, LL: esquerdo, RR: direito).
- [Return]** Visualiza o ecrã anterior ou o menu.
- [Direct]** Mostra/oculta os botões de seleção direta. (Consulte a coluna direita.)

- Para selecionar uma faixa diretamente, prima **[Direct]** para visualizar os botões de seleção direta e...



- Se introduzir um número errado, prima **[CLR]** para apagar a última entrada.

Seleção do modo de reprodução



- Seleciona o modo de reprodução repetida.
- Seleciona o modo de reprodução aleatória.

- Para DVD/DVD-VR: A reprodução repetida está disponível.
Para VCD (sem PBC)/CD/DivX/MPEG1/MPEG2/MP3/WMA/AAC: A reprodução repetida e reprodução aleatória estão disponíveis.
 - Não é possível ativar o modo de reprodução repetida e o modo de reprodução aleatória ao mesmo tempo.
- Sempre que premir o botão, o modo de reprodução muda. (O indicador correspondente acende-se.)
 - Os itens disponíveis diferem dependendo dos tipos de disco colocado e do ficheiro de reprodução.

C-REP	Repete o capítulo atual.
T-REP	Repete o título/programa atual.
REP	Repete a faixa atual.
FO-REP	Repete todas as faixas na pasta atual.
FO-RDM	Reproduzir aleatoriamente todas as faixas na pasta atual e, em seguida, as faixas das pastas seguintes.
RDM	Reproduzir aleatoriamente todas as faixas.

Para cancelar a reprodução repetida/aleatória:
Prima o botão repetidamente até que o indicador desapareça.

DISCOS

Definições da reprodução de disco



- Os itens disponíveis no ecrã <DISC Mode> são diferentes dependendo dos discos/ficheiros reproduzidos.

Itens de definição

<Menu Language>*	Selecionar o idioma inicial para o menu do disco. (Inicial: English) (Página 69)
<Audio Language>*	Selecionar o idioma inicial para o áudio. (Inicial: Original) (Página 69)
<Subtitle Language>*	Seleccione o idioma inicial para as legendas ou apague as legendas (Off). (Página 69) <ul style="list-style-type: none"> Definição inicial para DDX8901HD/DDX7701HD/DDX5901HD: Off, para DDX7071BT: English
<Dynamic Range Control>*	Pode alterar o intervalo dinâmico durante a reprodução de software Dolby Digital. <ul style="list-style-type: none"> Wide: Seleccione isto para desfrutar de um som potente a um nível de volume baixo com o seu intervalo dinâmico completo. Normal: Seleccione isto para reduzir um pouco o intervalo dinâmico. Dialog (Inicial): Seleccione isto para reproduzir o diálogo de um filme com mais clareza.
<Angle Mark>	Seleccione se é para visualizar a marca de ângulo. <ul style="list-style-type: none"> ON (Inicial): Seleccione isto para visualizar a marca de ângulo. OFF: Seleccione isto para ocultar a marca de ângulo.

<Screen Ratio>*	Seleccione o tipo de monitor, para ver imagens em ecrã inteiro no monitor externo. 16:9 (Inicial) 4:3 LB 4:3 PS
<Parental Level>*	Defina o nível de bloqueio parental. (Ver em baixo.)
<CD Read>	Seleccione os ficheiros para reproduzir um disco que contenha ficheiros de música. Não é possível alterar a definição enquanto o disco estiver colocado. <ul style="list-style-type: none"> 1 (Inicial): Distingue automaticamente entre disco de ficheiro de áudio e CD de música. 2: Força a reprodução como um CD de música. Nenhum será ouvido nenhum som se um disco de ficheiros de áudio for reproduzido.

* Pode alterar estas definições somente enquanto a reprodução estiver parada.

Definição do bloqueio parental

O bloqueio parental não pode ser definido durante a reprodução de DVD.

1 Visualize o ecrã <Parental Pass>.

No ecrã <DISC Mode>:

- Prima [▼] repetidamente para mudar a página no ecrã <DISC Mode>.



2 Introduza o código de acesso de 4 dígitos (1) e, em seguida, prima [Enter] (2).



- Para apagar a entrada, prima [Clear].
- Para cancelar a definição do código, prima [Cancel].

3 Ajuste o nível de bloqueio parental (OFF, Level 1 para Level 8).



Para desativar o bloqueio parental: Seleccione [OFF] para <Parental Level>.

USB

Ligar um dispositivo USB

À unidade, pode ligar um dispositivo de armazenamento de dados USB, Digital Audio Player, etc.

- Para mais detalhes sobre como ligar dispositivos USB, consulte a página 63.
- Não pode ligar um computador ou um HDD portátil ao terminal de entrada USB.
- Para os tipos de ficheiros que podem ser reproduzidos e as notas sobre a utilização de dispositivos USB, consulte a página 68.

Quando um dispositivo USB é conectado...

A fonte muda para "USB" e a reprodução começa.

- Todas as faixas no dispositivo USB serão lidas repetidamente até mudar a fonte.

Para desligar o dispositivo USB com segurança:

Prima [▲] e, em seguida, desligue o dispositivo USB quando "No Device" aparecer.

Operações de reprodução

Quando os botões de operação não estiverem visualizados no ecrã, toque na área mostrada na ilustração.

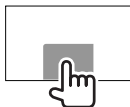

- Para alterar as definições para reprodução de vídeo, consulte a página 47.

Indicações e botões no ecrã de controlo de fonte



Reproduzir informação

- 1 Informações sobre a faixa/ficheiro (para MP3/WMA/WAV/AAC/FLAC)
 - Premir [◀] desloca o texto, se houver texto oculto.
- 2 Informação do item de reprodução atual
 - MPEG1/MPEG2/H.264/WMV: Nº de pasta, Nº de faixa, etc.
 - MP3/WMA/WAV/AAC/FLAC: Nº de pasta, Nº de faixa, etc.
 - JPEG/BMP/PNG: Pasta nº/Ficheiro nº.
- 3 Estado da reprodução
- 4 Tempo de reprodução
- 5 Imagem de capa (Mostrada durante a reprodução se o ficheiro tiver dados de etiqueta que incluam imagem de capa)
- 6 Modo de reprodução (Consulte a coluna direita.)
- 7 Tipo de ficheiro

Botões de operação

- [👉] Visualiza o ecrã de controlo fácil. (Página 8)
- [🔍] Visualiza o ecrã de seleção de lista. (Página 16)
- [◀▶] Seleciona uma faixa.

- [◀▶] Procura para trás/para a frente*1
- [⏮] Inicia/pausa a reprodução.
- [⏪] Visualiza outros botões de operação.
 - Desativado quando não há outros botões.
- [MODE] Muda a definição do tempo de visualização de imagem no ecrã <USB Mode>. (Página 16)
- [📁] Seleciona uma pasta.
- [🔄] Seleciona o modo de reprodução repetida.*2 *3
 - **REP:** Repete a faixa/ficheiro atual.
 - **FO-REP:** Repete todas as faixas/ficheiros na pasta atual ou na categoria especificada.
- [🎲] Seleciona o modo de reprodução aleatória.*2 *3
 - **RDM:**
 - Se selecionar a faixa/ficheiro da pasta, o aparelho efetuará a reprodução aleatória de todas as faixas/ficheiros da pasta atual e, em seguida, as faixas/ficheiros da pasta seguinte.
 - Se selecionar a faixa/ficheiro da categoria, o aparelho efetuará a reprodução aleatória de todas as faixas/ficheiros da categoria especificada.
- [▲] Desliga o dispositivo USB com segurança.
- [MENU] Visualiza o ecrã <TOP MENU>.

*1 A velocidade de procura varia dependendo do tipo de ficheiro.

*2 Para cancelar o modo de reprodução aleatória ou repetida, prima o botão repetidamente até que o indicador desapareça.

*3 Não é possível ativar o modo de reprodução repetida e o modo de reprodução aleatória ao mesmo tempo.

USB

❑ Definição <Picture Display Time>

Defina o intervalo entre os diapositivos durante apresentações de diapositivos dos ficheiros de imagem.



❑ Seleção de uma faixa de uma lista

1



2 Seleccione a lista.



3 Seleccione a faixa.

- Pode mudar a página para visualizar mais itens premindo [▲]/[▼].
- Prima [⏪] para voltar à pasta raiz.
- Prima [⏩] para voltar ao nível superior.
- Prima [⏴] para a abrir a pasta que contém a faixa atual.
- Se quiser reproduzir todas as faixas na pasta, prima [▶] na direita da pasta desejada.

- Na <Category List>/<Folder List>: Pode mudar o tipo de ficheiro para listar: Prima [🎵] para listar ficheiros, [📺] para listar vídeos, ou [📁] para listar ficheiros de imagem fixa.
- Na <Category List>/<Link Search>: Para listar os itens em ordem alfabética, prima [A-Z] e, em seguida, seleccione o primeiro carácter.

Da <Category List>:

Selecione a pasta (1) e, em seguida, o item na categoria selecionada (2).



Da <Link Search>:

Selecione o tipo de etiqueta para visualizar a lista de conteúdos que contém a mesma etiqueta que a faixa/ficheiro a ser reproduzido atualmente (1) e, em seguida, o item (2).



Da <Folder List>:

Selecione a pasta (1) e, em seguida, o item na pasta selecionada (2).

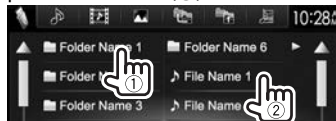

iPod/iPhone

Preparação

❑ Ligação dum iPod/iPhone

- Para mais detalhes sobre como ligar um iPod/iPhone, consulte a página 63.
- Para os tipos de iPod/iPhone que podem ser reproduzidos, consulte a página 69.

Ligue o seu iPod/iPhone de acordo com a sua finalidade ou o tipo do iPod/iPhone.

Conexão com fios

• Para ouvir música:

- Para iPod/iPhone, com exceção de iPhone 5/iPod touch (5ª geração)/iPod nano (7ª geração), utilize o cabo de áudio USB para iPod/iPhone—KCA-iP102 (acessório opcional)
- Para iPhone 5/iPod touch (5ª geração)/iPod nano (7ª geração), utilize o cabo USB 2.0 (acessório do iPod/iPhone)

• Para ver vídeo e ouvir música:

- Para iPod/iPhone, com exceção de iPhone 5/iPod touch (5ª geração)/iPod nano (7ª geração), utilize o cabo de áudio e vídeo USB para iPod/iPhone—KCA-iP202 (acessório opcional)
- Para iPhone 5/iPod touch (5ª geração)/iPod nano (7ª geração), utilize o cabo HDMI KCA-HD100 (acessório opcional) e o cabo USB 2.0 (acessório do iPod/iPhone) através do adaptador Lightning-Digital AV (acessório do iPod/iPhone)

iPod/iPhone

Conexão Bluetooth

Emparelhe o iPod/iPhone através de Bluetooth. (Página 36)

- Para iPhone 5/iPod touch (5ª geração)/iPod nano (7ª geração): Para ver vídeo, ligue o seu iPod/iPhone ao terminal de entrada HDMI/MHL utilizando o cabo KCA-HD100 (acessório opcional). (Página 63)
- Para iPod/iPhone, com exceção de iPhone 5/iPod touch (5ª geração)/iPod nano (7ª geração): Não é possível ver vídeo com uma conexão Bluetooth.

❑ Seleção do iPod/iPhone para reprodução e método de conexão

Quando ligar o dispositivo iPod/iPhone pela primeira vez, o ecrã de configuração (para conexão, etc.) aparecerá. Siga o procedimento no ecrã de configuração para configurar as definições.

1 Visualize o ecrã <iPod Settings>.

No ecrã <TOP MENU>:

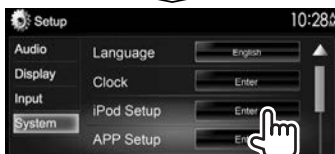

2



- Se não precisar alterar a definição, prima **[OK]** para sair do ecrã de configuração.

3 Selecione o método de conexão (1) e, em seguida, prima **[Next]** (2).

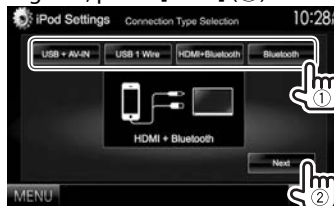

<USB + AV-IN>

Selecione isto quando ligar o iPod/iPhone utilizando o KCA-iP202 (acessório opcional).

<USB 1 Wire>

Selecione isto quando ligar o iPod/iPhone utilizando o KCA-iP102 ou um cabo USB 2.0 (acessório do iPod/iPhone).

<HDMI + Bluetooth>

Selecione isto quando ligar o iPod/iPhone com o cabo HDMI KCA-HD100 (acessório opcional) e o cabo USB 2.0 (acessório do iPod/iPhone) através do adaptador Lightning-Digital AV (acessório do iPod/iPhone)

<Bluetooth>

Selecione isto quando ligar o iPod/iPhone através de Bluetooth.

- Quando selecionar <USB + AV-IN> ou <USB 1 Wire>, vá ao passo 5.

4 Quando selecionar <HDMI + Bluetooth> ou <Bluetooth> como o método de conexão, o ecrã de seleção de dispositivo aparecerá. Procure para os dispositivos iPod/iPhone disponíveis (1) e, em seguida, selecione o dispositivo pretendido da lista (2).



- Pode mudar a página para visualizar mais itens premindo **[▲]/[▼]**.
- Se o dispositivo já estiver listado, salte o passo 1.
- Para parar a procura, prima **[Cancel]**.

5 Confirme as definições.

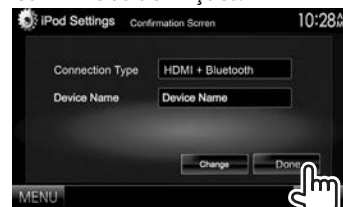

iPod/iPhone

❑ Seleção das definições de preferência para a reprodução de iPod/iPhone

Quando a fonte for "iPod"...



<Audiobooks> Selecione a velocidade dos livros de áudio.

<Wide Screen>* • **[ON]**: Selecione isto para visualizar o vídeo compatível com a visualização em ecrã amplo no ecrã amplo.
• **[OFF]**: Selecione isto para desativar.

* Não é possível alterar a definição enquanto houver um iPod/iPhone ligado.

Operações de reprodução

Quando os botões de operação não estiverem visualizados no ecrã, toque na área mostrada na ilustração.

- Para alterar as definições para reprodução de vídeo, consulte a página 47.

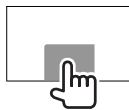













❑ Indicações e botões no ecrã de controlo de fonte



Reproduzir informação

- 1 Informação de canção/vídeo
 - Premir [**<**] desloca o texto, se houver texto oculto.
- 2 Nº da faixa/Número total de faixas
- 3 Estado da reprodução
- 4 Tempo de reprodução
- 5 Artwork (Mostrado se a canção contém artwork)

Botões de operação

- [>] Visualiza o ecrã de controlo fácil. (Página 8)
- [>] Visualiza a lista de ficheiros de áudio/vídeo. (Página 19)
- [>] Seleciona um ficheiro de áudio/vídeo.
- [>] Procurar para trás/para a frente.
- [>] Inicia/pausa a reprodução.
- [>] Visualiza outros botões de operação.
 - Desativado quando não há outros botões.
- [**MODE**] Muda as definições para reprodução de iPod/iPhone no ecrã <iPod Mode>. (Consulte a coluna da extrema esquerda.)
- [>] Seleciona o modo de reprodução repetida.
 -  ①: Funciona da mesma forma que "Repeat One".
 -  **All**: Funciona da mesma forma que "Repeat All".
- [>] Seleciona o modo de reprodução aleatória.*
 - : Funciona da mesma forma que "Shuffle Songs".
 -  **Album**: Funciona da mesma forma que "Shuffle Albums".
- [**MENU**] Visualiza o ecrã <TOP MENU>.

* Para cancelar o modo de reprodução aleatória, prima o botão repetidamente até que o indicador desapareça.

iPod/iPhone

☐ Seleção de um ficheiro de áudio/vídeo do menu

1



2 Selecione o menu (👆: áudio ou 📺 vídeo) (①), uma categoria (②) e, em seguida, um item desejado (③).

- Selecione o item no nível desejado até que um ficheiro desejado comece a ser reproduzido.
- Pode mudar a página para visualizar mais itens premindo [▲]/[▼].
- Prima [All >] para reproduzir canções/vídeos.
- Prima [◀] para voltar ao nível superior.
- Prima [▶] para voltar ao nível superior.

Menu de áudio:



- Prima [A-Z] para ordenar a lista em ordem alfabética.

Menu Vídeo:



- As categorias disponíveis diferem dependendo do tipo do seu iPod/iPhone.

APPS

Este aparelho lhe permite utilizar o App de um iPod touch/iPhone/Android ligado.

Preparação

- 1 Ligue o iPod touch/iPhone/Android.
 - Para conexão com fios, consulte a página 63 para iPod touch/iPhone ou a página 64 para Android.
 - Para ver vídeo, ligue o dispositivo com o cabo KCA-IP202 ou KCA-HD100 (acessório opcional).
 - Para uma conexão Bluetooth, consulte a página 38.
- 2 Selecione o dispositivo iPod touch/iPhone/Android que pretende utilizar e o método de conexão no ecrã <APP Setup>. (Página 44)

Quando ligar o dispositivo pela primeira vez, o ecrã de configuração (para conexão, etc.) aparecerá. Siga o procedimento no ecrã de configuração para configurar as definições.

Uso de um App

☐ Operações de reprodução

- 1 Inicie o App no seu iPod touch/iPhone/Android.
 - 2 Selecione “APPS” como a fonte. (Página 9)
- ☐ Botões de operação no ecrã de controlo de fonte



- [◀◀] [▶▶] Seleciona um ficheiro de áudio/vídeo.
- [◀] [▶] Procurar para trás/para a frente.
- [⏮] [⏭] Inicia/pausa a reprodução.
- [MENU] Visualiza o ecrã <TOP MENU>.

Para algumas aplicações, tais como aplicações de navegação, os botões de operação e as informações não são visualizados. Você pode realizar as operações no painel tátil, tais como rolagem do mapa etc.

Também pode efetuar a reprodução de áudio/vídeo utilizando o próprio iPod/iPhone em vez da unidade.

- Quando estiver a utilizar Garmin StreetPilot® Onboard, o ecrã aparece. Para Garmin StreetPilot® Onboard para iPhone, visite o portal da Garmin na Web: www.garmin.com

Garmin App:



- A posição atual do seu veículo aparece no mapa. Quando o veículo se move, o mapa rola.
- Os ecrãs do iPhone e do aparelho não são iguais.

☐ Mudança do ecrã de App durante a escuta de outra fonte

Mantenha AV premido no painel do monitor.

- Esta operação só funciona quando <AV Key Long Press> está definido para [APPS]. (Página 54)

Pode realizar a transmissão stream de Pandora de dispositivos iPod touch/iPhone, Android ou BlackBerry.

- Instale a última versão da aplicação de Pandora no seu iPod touch/iPhone/Android/BlackBerry.

Preparação

Ligue o dispositivo e, em seguida, inicie a aplicação Pandora.

Para Android/BlackBerry

- 1 Emparelhe o dispositivo Android/BlackBerry através de Bluetooth. (Página 36)
- 2 Selecione o dispositivo que pretende utilizar e o método de conexão no ecrã <APP Setup>. (Página 44)
- 3 Selecione “PANDORA” como a fonte. No ecrã <TOP MENU>:



A aplicação Pandora é iniciada.

Para iPod touch/iPhone

- 1 Ligue o iPod touch/iPhone. (Página 16)
- 2 Selecione o dispositivo iPod touch/iPhone que pretende utilizar e o método de conexão no ecrã <APP Setup>. (Página 44)
- 3 Inicie a aplicação Pandora no iPod touch/iPhone ligado. O ecrã de controlo de fonte “PANDORA” aparece.
 - Também pode visualizar o ecrã de controlo de fonte “PANDORA” ligando o iPod touch/iPhone com KCA-iP202 ou KCA-HD100 depois de iniciar a aplicação Pandora.

Operações de reprodução

Pode operar Pandora com o telecomando. Somente reprodução, pausa e salto estão disponíveis.

Indicações e botões no ecrã de controlo de fonte



Reproduzir informação

- 1 Dados de imagem
- 2 Informações sobre a faixa
 - Premir [<] desloca o texto, se houver texto oculto.
- 3 Estado da reprodução
- 4 Tempo de reprodução

Botões de operação

- [👉] Visualiza o ecrã de controlo fácil. (Página 8)
- [🔍] Visualiza o ecrã de seleção de lista. (Página 21)
- [👇] Classifica a faixa atual como “polegar para baixo” e salta para a próxima faixa.
- [👍] Regista a faixa atual como favorita.
- [▶||] Inicia/pausa a reprodução.
- [▶▶] Salta a faixa atual.
 - Não disponível quando do Pandora atinge o seu limite.
- [⏪] Visualiza outros botões de operação.
 - Desativado quando não há outros botões.
- [👤✓] Marca o artista como favorito.
- [🎵✓] Marca a faixa atual.
- [👤+] Adiciona o artista atual à lista de estações.
- [🎵+] Adiciona o faixa atual à lista de estações.

Pandora®

❑ Adição de uma estação da Lista de géneros à Lista de estações

O ecrã mostra os géneros enviados pelo dispositivo ligado. Selecione um género e uma estação para adicionar à Lista de estações.

1 Visualize o ecrã de seleção de lista.

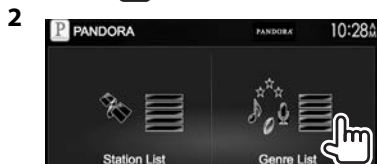
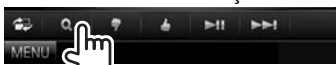

3 Selecione um género (1) e, em seguida, uma estação (2).

- Pode mudar a página para visualizar mais itens premindo [▲]/[▼].



A estação selecionada é adicionada à Lista de estações.

❑ Seleção de uma estação da lista

1 Visualize o ecrã de seleção de lista. (Veja acima.)





3 Selecione uma estação da lista.



[Shuffle] Efetua a reprodução aleatória de todas as canções nas estações registadas.

[By Date] Ordena a lista na ordem cronológica inversa.

[By Name] Ordena a lista na ordem alfabética.

- O indicador  aparece na esquerda do item quando o embaralhamento está ativado. (Todas as canções nas estações registadas são reproduzidas aleatoriamente.)
- O indicador  aparece na direita do item quando a estação está compartilhada.

Requisitos para Pandora®

iPhone ou iPod touch

- Instale a última versão da aplicação de Pandora no seu iPhone ou iPod touch. (Busque "Pandora" na loja Apple iTunes App Store para encontrar e instalar a versão mais recente.)
- Ligue o iPod touch/iPhone a este aparelho com um cabo ou através de Bluetooth.
 - Quando ligar com um cabo: Utilize o cabo KCA-iP202, KCA-HD100, KCA-iP102 (acessório opcional) ou USB 2.0 (acessório do iPod/iPhone)
 - Quando ligar através de Bluetooth, os seguintes perfis devem ser suportados.
 - Perfil Porta Série (SPP, da sigla em inglês Serial Port Profile)
 - Perfil Distribuição Áudio Avançada (A2DP, da sigla em inglês Advanced Audio Distribution Profile)

Android™

- Visite o site Google Play e procure Pandora para instalar.
- Bluetooth deve estar incorporado e os seguintes perfis devem ser suportados.
 - Perfil Porta Série (SPP, da sigla em inglês Serial Port Profile)
 - Perfil Distribuição Áudio Avançada (A2DP, da sigla em inglês Advanced Audio Distribution Profile)

BlackBerry®

- Visite www.pandora.com com o navegador incorporado para transferir a aplicação Pandora.
- Bluetooth deve estar incorporado e os seguintes perfis devem ser suportados.
 - Perfil Porta Série (SPP, da sigla em inglês Serial Port Profile)
 - Perfil Distribuição Áudio Avançada (A2DP, da sigla em inglês Advanced Audio Distribution Profile)

NOTA

- Certifique-se de que está registado na aplicação do seu smartphone. Se ainda não tiver uma conta Pandora, pode criar uma gratuitamente a partir do seu smartphone ou no website www.pandora.com.
- Pandora só se encontra disponível nos Estados Unidos/Austrália/Nova Zelândia.
- Como Pandora é um serviço de terceiros, as especificações estão sujeitas a modificações sem aviso prévio. Em consequência, a compatibilidade pode ser debilitada ou alguns ou todos os serviços podem tornar-se indisponíveis.
- Algumas funções de Pandora não podem ser operadas a partir deste aparelho.
- Para as informações sobre a utilização da aplicação, contacte Pandora em pandora-support@pandora.com.
- Estabeleça uma conexão Internet com LTE, 3G, EDGE, ou WiFi.

iHeartRADIO (Apenas para DDX8901HD/DDX7701HD/DDX5901HD)

iHeartRADIO é um serviço de rádio digital tudo-em-um, gratuito, que permite-lhe escutar suas estações em direto favoritas ou criar estações personalizadas de todos os estilos de música, livres de comerciais, com canções de artistas que seleciona e música semelhante.

Pode realizar a transmissão stream de iHeartRADIO de dispositivos iPod touch/iPhone ou Android.

- Instale a última versão da aplicação de iHeartRADIO no seu iPod touch/iPhone/Android.

Preparação

Ligue o dispositivo e, em seguida, inicie a aplicação iHeartRADIO.

Para Android

- 1 Emparelhe o dispositivo Android através de Bluetooth. (Página 36)
- 2 Selecione o dispositivo que pretende utilizar e o método de conexão no ecrã <APP Setup>. (Página 44)
- 3 Selecione "iHeartRADIO" como a fonte. No ecrã <TOP MENU>:



A aplicação iHeartRADIO é iniciada.

Para iPod touch/iPhone

- 1 Ligue o iPod touch/iPhone. (Página 16)
- 2 Selecione o dispositivo iPod touch/iPhone que pretende utilizar e o método de conexão no ecrã <APP Setup>. (Página 44)
- 3 Inicie a aplicação iHeartRADIO no iPod touch/iPhone ligado. O ecrã de controlo de fonte "iHeartRADIO" aparece.
 - Também pode visualizar o ecrã de controlo de fonte "iHeartRADIO" ligando o iPod touch/iPhone com KCA-iP202 ou KCA-HD100 depois de iniciar a aplicação iHeartRADIO.

Operações de reprodução

Pode operar iHeartRADIO com o telecomando. Somente reprodução, pausa e salto estão disponíveis.

Indicações e botões no ecrã de controlo de fonte

Ecrã de estação em direto:

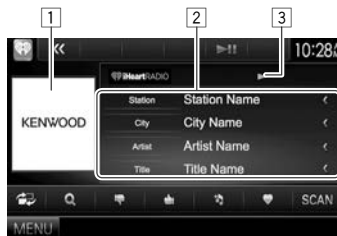

Ecrã de estação personalizada:



Reproduzir informação

- 1 Dados de imagem
- 2 Estado da reprodução
- 3 Informações sobre a faixa
 - Premir [<] desloca o texto, se houver texto oculto.

Botões de operação

- Visualiza o ecrã de controlo fácil. (Página 8)
- Visualiza o ecrã <Station Search> ou a lista de estações. (Página 23)
- Classifica a faixa atual como "polegar para baixo" e salta para a próxima faixa.
- Regista a faixa atual como favorita.
- Adiciona a faixa atual à lista <My Stations>.
- Armazena a estação atual na lista <My Stations>.
- [SCAN]** Explora as estações aleatoriamente.
- Visualiza o ecrã de seleção do nível de variedade. (Página 23)
- Inicia/pausa a reprodução.
- [MENU]** Visualiza o ecrã <TOP MENU>.

*1 Aparece somente para o ecrã de estação em direto.

*2 Aparece somente para o ecrã de estação personalizada.

iHeartRADIO

❑ Seleção do nível de variedade para sua estação personalizada

Pode ajustar a quantidade de música menos conhecida que é transmitida na sua estação personalizada.

- 1 Visualize o ecrã de seleção de tipo de variedade.

No ecrã de estação personalizada:



- 2 Selecione o tipo de variedade.



<Familiar>

Distribui as faixas bem conhecidas.

<Mixed>

Mistura os artistas e nomes das faixas.

<Less Familiar>

Distribui uma ampla variedade de faixas incluindo as menos conhecidas.



❑ Procura de uma estação

- 1 Visualize o ecrã <Station Search>.



- 2 Selecione uma estação.





- Prima [] para voltar ao nível superior.
- Prima [] para voltar ao nível anterior.

❑ Edição da lista <My Stations>

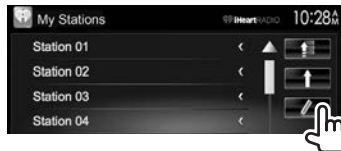

- 1 Selecione <My Stations> no ecrã <Station Search>. (Consulte a coluna esquerda.)

- 2 Visualize o ecrã <Station Edit>.



- 3 Selecione as estações (①) e, em seguida, prima [] para apagar as estações selecionadas (②).



- Prima [] para voltar ao nível superior.
- Prima [] para voltar ao nível anterior.

Requisitos para iHeartRADIO

iPhone ou iPod touch

- Instale a última versão da aplicação de iHeartRADIO no seu iPhone ou iPod touch. (Busque "iHeartRADIO for Auto" na loja Apple iTunes App Store para encontrar e instalar a versão mais recente.)

- Ligue o iPod touch/iPhone a este aparelho com um cabo ou através de Bluetooth. Quando ligar com um cabo: Utilize o cabo KCA-iP202, KCA-HD100, KCA-iP102 (acessório opcional) ou USB 2.0 (acessório do iPod/iPhone)
 - Quando ligar através de Bluetooth, os seguintes perfis devem ser suportados.
 - Perfil Porta Série (SPP, da sigla em inglês Serial Port Profile)
 - Perfil Distribuição Áudio Avançada (A2DP, da sigla em inglês Advanced Audio Distribution Profile)

Android™

- Visite o site Google Play e procure iHeartRADIO for Auto para instalar.
- Bluetooth deve estar incorporado e os seguintes perfis devem ser suportados.
 - Perfil Porta Série (SPP, da sigla em inglês Serial Port Profile)
 - Perfil Distribuição Áudio Avançada (A2DP, da sigla em inglês Advanced Audio Distribution Profile)

NOTA

- Certifique-se de que está registado na aplicação do seu smartphone. Se ainda não tiver uma conta iHeartRADIO, pode criar uma gratuitamente a partir do seu smartphone ou no website <http://www.iheart.com/>.
- Como iHeartRADIO é um serviço de terceiros, as especificações estão sujeitas a modificações sem aviso prévio. Em consequência, a compatibilidade pode ser debilitada ou alguns ou todos os serviços podem tornar-se indisponíveis.
- Algumas funções de iHeartRADIO não podem ser operadas a partir deste aparelho.
- Para as informações sobre a utilização da aplicação, contacte iHeartRADIO em <http://www.iheart.com/>.
- Estabeleça uma conexão Internet com LTE, 3G, EDGE, ou WiFi.

SINTONIZADOR (Somente para DDX7071BT)

Escuta de rádio

Indicações e botões no ecrã de controlo de fonte

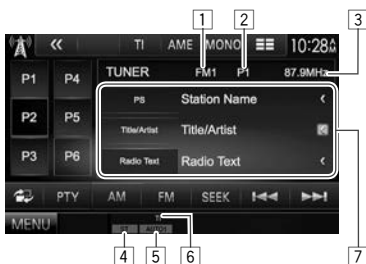

Informações de receção do sintonizador

- 1 Banda
- 2 N° Prefef.
- 3 A frequência da estação atualmente sintonizada
- 4 Indicador ST/MONO
 - O indicador ST acende-se quando é detetada uma emissão FM estéreo com um sinal forte.
- 5 Modo de procura
- 6 Indicador TI
- 7 Informação de texto
 - Premir [**<**] desloca o texto, se houver texto oculto.
 - Premir [**Radio Text**] muda a informação entre Radio Text, Radio Text Plus e código PTY.

Botões de operação

- [P1] – [P6] • Seleciona uma estação armazenada. (Premir)
- Armazena a estação atual. (Manter premido)
- [] Visualiza o ecrã de controlo fácil. (Página 8)

[PTY]* Seleciona o modo de procura PTY. (Página 25)

[AM] Seleciona a banda de AM.

[FM] Seleciona a banda de FM.
→ FM1 → FM2 → FM3

[SEEK] Altera o modo de procura.

- **AUTO1**: Procura Automática
- **AUTO2**: Sintoniza as estações na memória uma após a outra.
- **MANU**: Procura Manual

[] [] Procura uma estação.

- O método de procura difere de acordo com o modo de procura selecionado. (Veja acima.)

[] Visualiza outros botões de operação.

- Desativado quando não há outros botões.

[TI] Ativa/desativa o modo de receção TI em espera. (Página 25)

[AME] Predefine as estações automaticamente. (Consulte a coluna direita.)

[MONO]* Ativa ou desativa o modo monofónico para uma receção FM melhor. (O efeito estéreo poderá perder-se.)

- O indicador MONO acende-se quando o modo monofónico é ativado.

[] Altera a informação na imagem. (Consulte a coluna direita.)

[MENU] Visualiza o ecrã <TOP MENU>.

* Aparece somente quando FM está selecionado como a fonte.

Altere a informação do mostrador



A lista predefinida contendo os nomes das estações para FM RBDS (quando o sinal PS estiver a ser recebido) é visualizada.

- Prima [] de novo para visualizar a informação de texto para a estação que está a ser recebida atualmente.

Predefinição de estações

Memorização de estações

Podem predefinir até 6 estações por frequência.

Predefinição automática—AME (Memória automática)



(Manter premido)

As estações locais com o sinal mais forte são procuradas e automaticamente armazenadas.

SINTONIZADOR

Predefinição manual

- 1 Sintonize a estação que pretende predefinir. (Página 24)
- 2 Selecione um número predefinido.



A estação selecionada no passo 1 é armazenada.

Seleção de uma estação predefinida



Funções de FM RBDS

Procura de programa FM RBDS— Procura PTY

Pode procurar os seus programas favoritos selecionando os respetivos códigos PTY.

1



2 Selecionar um código PTY.



- Pode mudar a página para visualizar mais itens premindo [▲]/[▼].

A procura PTY é iniciada.

Se uma estação estiver a transmitir um programa correspondente ao código PTY selecionado, essa estação é sintonizada.

Ativar/Desativar Recepção de TI em Espera



O aparelho está em espera para mudar para Informação de tráfego (TI), se disponível. (O indicador TI acende-se em branco.)

- Se o indicador TI estiver aceso na cor laranja, sintonize outra estação que transmita sinais RBDS.

Para desativar o modo Pronto para Recepção TI: Prima [TI]. (O indicador TI apaga-se.)

- O ajuste do volume para a informação de tráfego é automaticamente memorizado. Na próxima vez que o aparelho mudar para a informação de tráfego, o volume será definido para o nível anterior.

Sintonizador HD Radio™ (Apenas para DDX8901HD/DDX7701HD/DDX5901HD)

Sobre a tecnologia HD Radio™

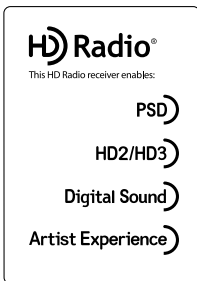

PSD)

- Os dados de serviço de programa oferecem o nome da canção, nome do artista, identificação da estação e outros fluxos de dados relevantes

HD2/HD3)

- Adjacentes às estações principais tradicionais, os canais HD2/HD3 proporcionam novos formatos originais na banda FM

Digital Sound)

- As transmissões de HD Radio oferecem qualidade de áudio digital cristalina, como a de CD, aos consumidores

Artist Experience)

- Artist Experience é a transmissão síncrona, fornecimento e visualização de imagens no receptor de HD Radio que são relacionadas com o segmento de áudio específico.

Escuta de transmissões de HD Radio™

Indicações e botões no ecrã de controlo de fonte

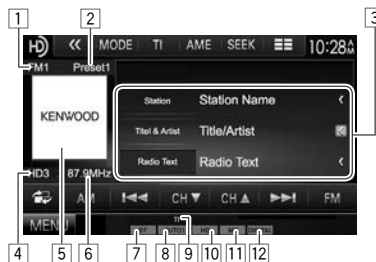

Informação de receção de HD Radio

- 1 Banda
- 2 Nº Predef.
- 3 Informação de texto
 - Premir [**<**] desloca o texto, se houver texto oculto.
 - Premir [**Radio Text**] muda a informação entre Radio Text, Mensagem e código PTY.
- 4 Canal nº
- 5 Imagem ou logótipo da estação se disponível
- 6 A frequência da estação atualmente sintonizada
- 7 Indicador ST: Acende-se quando recebe uma estação FM estéreo com um sinal suficientemente forte.
- 8 Modo de procura
- 9 Indicador TI
- 10 Indicador HD: Acende-se quando se recebe uma transmissão HD Radio.
- 11 Indicador MC: Acende-se quando se recebe um canal Multicast de HD Radio.
- 12 Modo de receção de HD Radio (Página 27)

- Quando sinais digitais são emitidos, o indicador DIGITAL acende-se.
- Quando sinais analógicos são emitidos, o indicador ANALOG acende-se.

Botões de operação

- [**🏠**] Visualiza o ecrã de controlo fácil. (Página 8)
- [**AM**] Seleciona a banda de AM.
- [**FM**] Seleciona a banda de FM.
→ FM1 → FM2 → FM3
- [**⏪**] Procura uma estação.
- [**⏩**] Procura uma estação.
 - O método de procura difere de acordo com o modo de procura selecionado. (Ver em baixo.)
- [**CH▼**] Seleciona um subcanal quando se recebe um canal Multicast de HD Radio.
- [**CH▲**] Seleciona um subcanal quando se recebe um canal Multicast de HD Radio.
- [**⏮**] Visualiza outros botões de operação.
 - Desativado quando não há outros botões.
- [**MODE**] Muda as definições para receção do sintonizador no ecrã **<Mode>**. (Página 27)
- [**TI**]* Ativa/desativa o modo de receção TI em espera. (Página 27)
- [**AME**] Predefine as estações automaticamente. (Página 28)
- [**SEEK**] Altera o modo de procura.
 - **AUTO1**: Procura Automática
 - **AUTO2**: Sintoniza as estações na memória uma após a outra.
 - **MANU**: Procura Manual
- [**📄**] Mostra/oculta a informação da estação atual. (Página 27)
- [**PTY**]* Seleciona o modo de procura PTY. (Página 28)
- [**Q**] Visualiza o ecrã **<Preset List>**. (Página 28)
- [**MENU**] Visualiza o ecrã **<TOP MENU>**.

* Aparece somente quando FM está selecionado como a fonte.

Sintonizador HD Radio™

❑ Altere a informação do mostrador





A lista predefinida contendo os nomes das estações é visualizada.

- Prima  de novo para visualizar a informação de texto para a estação que está a ser recebida atualmente.

❑ Mudança do modo de receção de HD Radio

Durante a receção de uma transmissão HD Radio, a unidade sintoniza o áudio digital ou analógico automaticamente de acordo com as condições de receção.



2 Prima   para mudar o modo.



- <Auto> Mude automaticamente entre áudio digital e analógico.
- <Digital> Selecione isto para sintonizar áudio digital apenas.
- <Analog> Selecione isto para sintonizar áudio analógico apenas.

❑ Ativar/Desativar Receção de TI em Espera



O aparelho está em espera para mudar para Informação de tráfego (TI), se disponível. (O indicador TI acende-se em branco.)

- Se o indicador TI estiver aceso na cor laranja, sintonize outra estação.

Para desativar o modo Pronto para Receção TI: Prima **[TI]**. (O indicador TI apaga-se.)

- O ajuste do volume para a informação de tráfego é automaticamente memorizado. Na próxima vez que o aparelho mudar para a informação de tráfego, o volume será definido para o nível anterior.

Sintonizador HD Radio™

❑ Procura de programa FM de HD Radio—Procura PTY

Pode procurar os seus programas favoritos selecionando os respetivos códigos PTY.

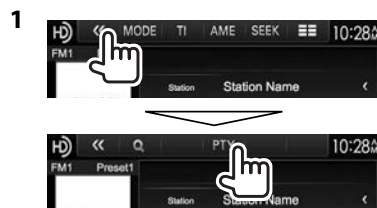

2 Selecionar um código PTY.



- Pode mudar a página para visualizar mais itens premindo [▲]/[▼].

A procura PTY é iniciada.

Se uma estação estiver a transmitir um programa correspondente ao código PTY selecionado, essa estação é sintonizada.

Predefinição de estações

❑ Memorização de estações

Pode predefinir até 6 estações por frequência.

Predefinição automática—AME (Memória automática)



(Manter premido)

As estações locais com o sinal mais forte são procuradas e automaticamente armazenadas.

Predefinição manual

- 1 Sintonize a estação que pretende predefinir. (Página 26)
- 2 Seleccione um número predefinido.



(Manter premido)

A estação selecionada no passo 1 é armazenada.

❑ Seleção de uma estação predefinida da lista

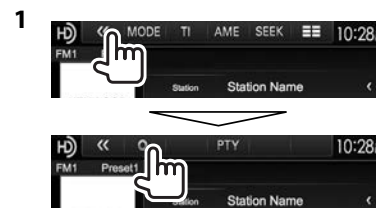

2 Seleccione uma estação da lista.

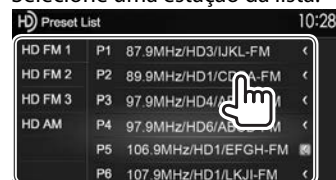

SiriusXM® RADIO (Apenas para DDX8901HD/DDX7701HD/DDX5901HD)

Com mais 130 canais, o rádio SiriusXM oferece tudo o que vale a pena escutar, incluindo música livre de comerciais, mais o melhor em desporto, notícias, discussões e entretenimento. Para começar a escutar o rádio satélite SiriusXM®, é necessário ter um sintonizador SiriusXM para veículo (disponíveis comercialmente) e inscrever-se. Para mais informações, visite www.siriusxm.com.

Ativação da inscrição

- 1 Verifique a sua identificação de rádio.
A identificação de rádio está etiquetada na caixa do sintonizador SiriusXM para veículo ou no fundo do sintonizador SiriusXM para veículo.
 - Também pode visualizar a identificação de rádio no ecrã sintonizado o Canal 0.
- 2 Ative o sintonizador SiriusXM para veículo utilizando um dos dois métodos a seguir:
 - Para utilizadores nos EUA:
 - Online: Vá para www.siriusxm.com/activatenow
 - Phone: Chame 1-866-635-2349
 - Para utilizadores no Canadá:
 - Online: Vá para www.xmradio.ca e clique em “ACTIVATE RADIO” no canto superior direito
 - Phone: Chame 1-877-438-9677
- 3 Quando o ecrã abaixo aparecer, prima

[Enter].



Escuta de rádio SiriusXM®

Indicações e botões no ecrã de controlo de fonte



Informação de receção de rádio SiriusXM®

- 1 Banda
- 2 Número predefinido
- 3 Informações dos dados gravados e modo de repetição (Página 31)
- 4 Logótipo de canal ou número de canal
- 5 Modo de procura
- 6 Indicador de intensidade do sinal
- 7 Informação de texto
 - Premir [←] desloca o texto, se houver texto oculto.

Botões de operação

[Song Title]/
[Info]/
[Category]/
[Channel
Description]

Muda a informação visualizada cada vez que este botão é premido.



Visualiza o ecrã de controlo fácil. (Página 8)



Obtenha as informações sobre os canais ou selecione uma categoria e, em seguida, um canal. (Página 30)

[SEEK]

Altera o modo de procura.

- **SEEK1:** Salta para outra faixa disponível.
- **SEEK2:** Salta para outro canal predefinido.

[CH▼]/[CH▲]

Seleciona o canal.

[BAND]

Seleciona a banda.

► SXM1 ► SXM2 ► SXM3 ► SXM4 ◀



Inicia/pausa a reprodução do conteúdo do canal atualmente sintonizado. (Página 31)



Visualiza outros botões de operação.

- Desativado quando não há outros botões.

[MODE]

Muda as definições para rádio SiriusXM® no ecrã <SiriusXM Mode>. (Páginas 31-32)



Visualiza a lista de predefinições. (Página 30)

[|◀◀|/|▶▶|]/
[SCAN]/[LIVE]

Utiliza-se durante a repetição de um conteúdo. (Página 31)

[MENU]

Visualiza o ecrã <TOP MENU>.

Predefinição de canais

Visualização da lista de predefinições



- Prima  de novo para visualizar a informação de texto para a estação que está a ser recebida atualmente.

Memorização de canais

Pode predefinir até 6 canais para cada banda.

- 1 Sintonize um canal que deseje predefinir. (Página 29)
- 2 Ver a lista de predefinições. (Veja acima.)
- 3 Selecione um número predefinido.



O canal selecionado no passo 1 é memorizado.

Seleção de um canal predefinido

- 1 Ver a lista de predefinições. (Consulte a coluna esquerda.)



Seleção de um canal

Seleção de um canal da lista

Podem obter as informações sobre os canais ou selecionar uma categoria e, em seguida, um canal.



- 2 Selecione [Preset List] ou [Channel List].

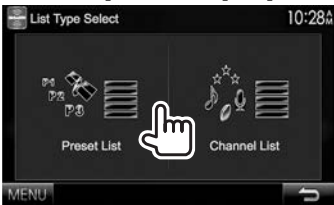

- 3 Selecione um canal.

Lista de predefinições



Selecione uma banda (1) e, em seguida, um canal predefinido (2).



Lista de canais

Selecione uma categoria (1) e, em seguida, um canal (2).



- Pode mudar a página para visualizar mais itens premindo /.
- Para listar todos os canais, selecione **[All Channels]**.
- Premir o botão de mudança de informação acima da lista visualiza as informações na seguinte ordem:
Channel Name, Artist Name, Song Title, Content Info



SiriusXM® RADIO

SiriusXM Replay™

Pode pausar, rebobinar e repetir o conteúdo do canal atualmente sintonizado.

- O sintonizador SiriusXM para veículo armazena continuamente na memória temporária até 60 minutos de áudio.
- Se mudar para outro canal durante a reprodução, o conteúdo da memória temporária de repetição será perdido.

Indicações no ecrã de controlo de fonte



- 1 Estado da reprodução (▶: reprodução / ⏸: pausa / ◀◀: retrocesso / ▶▶: avanço rápido)
- 2 Barra de progresso
Mostra a capacidade restante (cinzento) e a quantidade de conteúdo armazenado na memória temporária (azul). Se a memória temporária de repetição estiver cheia, a barra inteira será indicada em azul.
 - Atualização a cada segundo.
- 3 Código de tempo
Mostra-lhe o ponto na memória temporária de repetição que está a escutar.
 - Exemplo: -5:00
 - Está a escutar o áudio de 5 minutos antes da transmissão atual.
 - Atualização a cada segundo.

Repetição de um conteúdo

- 1 Visualize os botões de operação para repetição.



- 2



- Para iniciar/pausar a reprodução, prima [▶/⏸].
- Para saltar o segmento da faixa atual, prima [◀◀/▶▶].
 - Premir [◀◀] dentro de 2 segundos no começo da faixa/segmento atual retorna à faixa anterior.
 - Premir [▶▶] depois de 2 segundos ou mais de repetição da faixa retorna ao começo da faixa/segmento atual.
- Para retroceder/avançar rapidamente, mantenha premido [◀◀]/[▶▶].
- Para voltar à posição em direto, prima [LIVE].

Smart Favorites

Os canais armazenados pelo utilizador (P1 a P6) são reconhecidos como canais Smart Favorites. O sintonizador SiriusXM para veículo armazena de maneira automática e temporária o conteúdo da transmissão em segundo plano. Ao selecionar um canal Smart Favorite, pode retroceder e repetir até 30 minutos de qualquer conteúdo perdido de noticiário, conversa, desporto ou música.

- Smart Favorites está disponível apenas quando se liga um sintonizador SiriusXM para veículo SXV200 ou posterior.
- Se mudar a banda, o conteúdo gravado será apagado.

TuneStart™

Se selecionar um canal predefinido, poderá escutar a canção desde o começo.

Ativação de TuneStart™

- 1



- 2

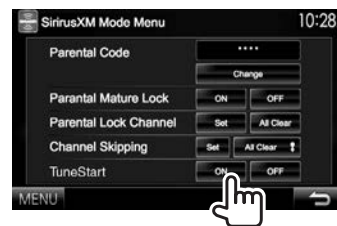

Para desativar TuneStart: Selecione [OFF] para <TuneStart>.

TuneScan™

Pode verificar os conteúdos gravados explorando os primeiros 6 segundos dos conteúdos gravados dos canais predefinidos e o canal atualmente sintonizado.



O aparelho começa a explorar.

- Para seleccionar o conteúdo anterior/seguinte, prima [**◀**] ou [**▶**].
- Para terminar a exploração e continuar com a reprodução do conteúdo, prima [**SCAN**].
- Para sair da exploração, mantenha [**SCAN**] premido.

Definição das restrições de recepção

Definição do bloqueio parental

Pode definir o bloqueio parental para, por exemplo, restringir crianças de receber canais destinados a adultos.

Definição/alteração do código parental

- A definição inicial é "0000".
- Alterar o código não muda as definições <Parental Mature Lock>/<Parental Lock Channel>/<Channel Skipping>.

1 Visualize o ecrã <Parental Code Check>.



2 Introduza um código de quatro dígitos (1) e, em seguida, confirme (2).

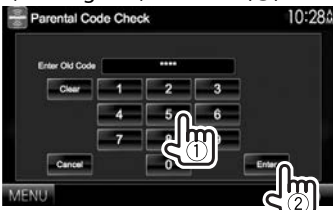

- Para apagar a entrada, prima [**Clear**].
- Para cancelar a definição do código, prima [**Cancel**].

3 Introduza um novo código de quatro dígitos (1) e, em seguida, confirme (2).

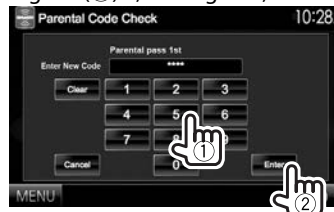

- Para apagar a entrada, prima [**Clear**].
- Para cancelar a definição do código, prima [**Cancel**].

4 Introduza o código de quatro dígitos e, em seguida, prima [**Enter**] de novo para confirmar o código.

Ativação/desativação do bloqueio de programas para adultos

Pode definir o bloqueio parental para todos os canais classificados como "adulto" por SiriusXM®.

1



2 Primagem [**ON**] (para ativar) ou [**OFF**] (para desativar).

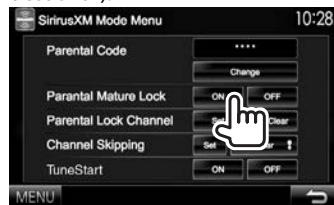

3 Introduza o código parental para confirmar a sua escolha.

SiriusXM® RADIO

Ativação do bloqueio parental

Esta opção de controlo parental permite-lhe escolher os canais a serem bloqueados pela funcionalidade de controlo parental.

- Se <Parental Mature Lock> estiver definido para [ON], não é possível alterar a definição <Parental Lock Channel>.



- 1 Introduza o código parental.
- 2 Selecione uma categoria (1) e, em seguida, um canal (2).



- Pode mudar a página para visualizar mais itens premindo [▲]/[▼].
- Para listar todos os canais, selecione [All Channels].
- Uma marca de verificação aparece ao lado do canal selecionado.

Repita este passo se quiser definir o bloqueio para canais múltiplos.

Desativação do bloqueio parental para todos os canais bloqueados



- 2 Introduza o número do código parental.

Salto de canais indesejáveis

Se não quiser receber alguns canais, pode saltá-los.

Ativação do salto de canal



- 2 Selecione uma categoria (1) e, em seguida, um canal (2).



- Pode mudar a página para visualizar mais itens premindo [▲]/[▼].
- Para listar todos os canais, selecione [All Channels].
- Uma marca de verificação aparece ao lado do canal selecionado.

Repita este passo se quiser saltar vários canais.

Cancelamento do salto de canal para todos os canais omitidos



(Manter premido)

OUTROS COMPONENTES EXTERNOS

Utilização de leitores de áudio/ vídeo externos—AV-IN

Quando os botões de operação não estiverem visualizados no ecrã, toque na área mostrada na ilustração.

- Para alterar as definições para reprodução de vídeo, consulte a página 47.

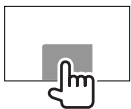

Pode ligar um componente externo aos terminais de entrada AV-IN1 e iPod/AV-IN2. (Página 64)

Preparação:

Selecione a fonte apropriada (<AV-IN1> ou <AV-IN2>) para a definição <AV-OUT>. (Página 54)

Indicações e botões no ecrã de controlo de fonte

Nome de AV-IN



Botões de operação

- [MODE]** Muda o nome AV-IN.
- Prima [◀] ou [▶] para selecionar um nome AV-IN.
 - Esta definição não afeta o nome da fonte "AV-IN 1"/"AV-IN 2" visualizada no ecrã <TOP MENU>.
- [MENU]** Visualiza o ecrã <TOP MENU>.

Início de reprodução

- 1 Ligue um componente externo ao terminal de entrada AV-IN1 ou iPod/AV-IN2. (Página 64)
- 2 Selecione "AV-IN1" ou "AV-IN2" como a fonte.

No ecrã <TOP MENU>:



- 3 Ligue o componente ligado e inicie a reprodução da fonte do som.

Utilização da câmara de marcha-atrás

- Para ligar uma câmara de marcha-atrás, consulte a página 64.
- Para utilizar a câmara de marcha-atrás, é preciso ligar o condutor REVERSE. (Página 62)

Ativação da câmara de marcha-atrás

- 1 Visualize o ecrã de definição <Input>. No ecrã <TOP MENU>:



Para desativar: Selecione [OFF] para <R-CAM Interrupt>.

OUTROS COMPONENTES EXTERNOS

❑ Visualização da imagem da câmara de marcha-atrás

O ecrã de imagem traseira é visualizado quando mete marcha-atrás (R).



- Para eliminar a mensagem de precaução, toque no ecrã.

Para visualizar a imagem da câmara de marcha-atrás manualmente

DDX8901HD/DDX7701HD/ DDX5901HD*2
DDX7071BT*1

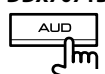

(Manter premido)



(Manter premido)

- Ao visualizar a imagem da câmara de marcha-atrás manualmente, pode alterar a definição da imagem utilizando **[Aspect]/[PictureAdjust]**. (Página 47)

Para sair do ecrã de imagem traseira: Mantenha premido o mesmo botão de novo.

*1 Esta operação só funciona quando **<AUD Key Long Press>** está definido para **[R-CAM]**. (Página 54)

*2 Esta operação só funciona quando **<TEL Key Long Press>** está definido para **[R-CAM]**. (Página 54)

Uso de um smartphone—HDMI/MHL

❑ O que é HDMI/MHL?

HDMI significa High Definition Multi-media Interface (Interface multimédia de alta definição). Uma conexão HDMI pode transferir um sinal de fonte de vídeo digital (como de um leitor de DVD) sem conversão para analógico.

Uma nova função adicionado ao HDMI que expande as suas capacidades ainda mais é a função MHL, ou Mobile High-definition Link (Ligação de alta definição móvel).

Ambas as interfaces permitem-lhe ligar o seu smartphone ao dispositivo. Quando ligar o seu smartphone, poderá ver o ecrã do smartphone no monitor.

❑ Visualização do ecrã do smartphone

Pode visualizar o ecrã do seu smartphone ligado através do terminal de entrada HDMI/MHL

- 1 Ligue o seu smartphone ao terminal de entrada HDMI/MHL. (Página 64)
 - Utilize o cabo HDMI KCA-HD100 (acessório opcional) ou o cabo MHL KCA-MH100 (acessório opcional).

- 2 Seleccione **“HDMI/MHL”** como a fonte. No ecrã **<TOP MENU>**:



- 3 Inicie uma aplicação ou reprodução no seu smartphone.

Uso de um componente externo através do adaptador ADS—OEM

Features (Somente para DDX8901HD/DDX7701HD/DDX5901HD)

Pode controlar as fontes do componente através do adaptador ADS.

- **Preparação:** Configure as definições no ecrã **<OEM Setup>** previamente. (Página 54)

- 1 Ligue o adaptador ADS ao terminal de entrada iDataLink. (Página 64)
- 2 Seleccione **“OEM Features”** como a fonte. (Página 9)

No ecrã **<TOP MENU>**:



- 3 Ligue o componente ligado e inicie a reprodução da fonte do som.

BLUETOOTH

Informações sobre o uso de dispositivos Bluetooth®



Bluetooth é uma tecnologia de comunicação rádio sem fios de curto alcance para dispositivos móveis como telemóveis, computadores portáteis e outros. Os dispositivos Bluetooth podem ser ligados sem cabos e comunicar entre si.

Notas

- Durante a condução, não efectue operações complicadas como marcar números de telefone, consultar a lista telefónica, etc. Para efetuar estas operações, pare o carro num local seguro.
- Pode não ser possível ligar alguns dispositivos Bluetooth a este aparelho dependendo da versão do dispositivo Bluetooth.
- Este aparelho pode não funcionar com alguns dispositivos Bluetooth.
- A condição de conexão pode variar dependendo das circunstâncias ao seu redor.
- Para alguns dispositivos Bluetooth, o dispositivo é desligado quando o aparelho é apagado.

Sobre os telemóveis compatíveis com PBAP (Phone book Access Profile - Perfil de acesso de lista telefónica)

Se o seu telemóvel suporta o PBAP, pode visualizar a lista telefónica e as listas de chamadas no ecrã do painel táctil quando o telemóvel estiver ligado.

- Lista telefónica: até 600 entradas
- Chamadas marcadas, chamadas recebidas e chamadas perdidas: até 10 entrada cada

Ligação de dispositivos Bluetooth

☐ Registo de um novo dispositivo Bluetooth

Quando liga um dispositivo Bluetooth à unidade pela primeira vez, faça "pairing" entre a unidade e o dispositivo. O emparelhamento permite que os dispositivos Bluetooth se comuniquem entre si.

- O método de emparelhamento difere dependendo da versão Bluetooth do dispositivo.
 - Para dispositivo com Bluetooth 2.1: Pode emparelhar o dispositivo e a unidade utilizando o emparelhamento simples seguro (SSP, da sigla em inglês Secure Simple Pairing), que requer apenas uma confirmação.
 - Para dispositivo com Bluetooth 2.0: É necessário introduzir um código PIN tanto para o dispositivo como para a unidade para o emparelhamento.
- Uma vez estabelecida, a ligação fica registada no aparelho, mesmo que a unidade seja reiniciada. Podem ser registados até 5 dispositivos.
- Dois dispositivos para telefone Bluetooth e um para áudio Bluetooth podem ser ligados ao mesmo tempo.
- Para utilizar a função Bluetooth tem de ligar a função Bluetooth do dispositivo.
- Para utilizar o dispositivo registado, é necessário ligar o dispositivo à unidade. (Página 38)

Emparelhamento automático

Quando <Auto Pairing> for definido para [ON], o iPhone é automaticamente emparelhado ao ser ligado através de USB. (Página 43)

Emparelhamento de um dispositivo Bluetooth com SSP (para Bluetooth 2.1)

Quando o dispositivo Bluetooth é compatível com Bluetooth 2.1, a solicitação de emparelhamento é enviada de um dispositivo disponível.

- 1 Procure o aparelho ("DDX****") a partir do seu dispositivo Bluetooth.
- 2 Confirme a solicitação tanto no dispositivo como na unidade.

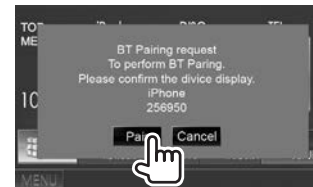

- Prima [Cancel] para rejeitar a solicitação.

BLUETOOTH

Emparelhamento de um dispositivo pretendido com um código PIN (para Bluetooth 2.0)

1 Visualize o ecrã <Bluetooth Setup>.

No ecrã <TOP MENU>:

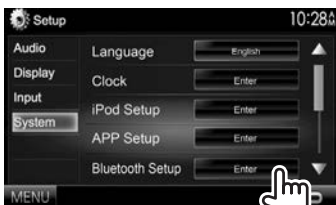
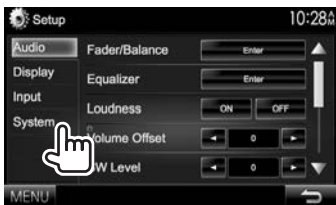

- Pode também visualizar o ecrã <Bluetooth Setup> premindo [] no ecrã de controlo do telefone. (Página 40)



2 Altere o código PIN.

- Se quiser saltar a alteração do código PIN, prossiga ao passo 3.
- O código PIN é inicialmente definido para "0000".
- O número máximo de dígitos no código PIN é 15.

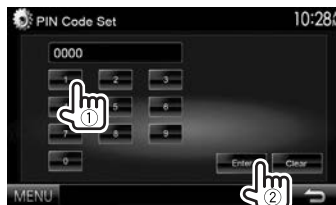

- Prima [Clear] para apagar a última entrada.
- #### 3 Procure o aparelho ("DDX****") a partir do seu dispositivo Bluetooth.

4 Selecione o aparelho ("DDX****") no seu dispositivo Bluetooth.

- Se o código PIN for necessário, introduza "0000" (inicial).

Uma vez concluído o emparelhamento, o dispositivo é listado na <Paired Device List>.



- Para utilizar o dispositivo emparelhado, ligue o dispositivo que se encontra na lista <Paired Device List>. (Página 38)

BLUETOOTH

Emparelhamento de um dispositivo a parte deste aparelho com um código PIN (para Bluetooth 2.0)

1 Visualize o ecrã <Bluetooth Setup>. (Página 37)



3 Procure os dispositivos disponíveis.



• Para cancelar a procura, prima [Cancel].

4 Selecione o dispositivo com o qual deseja emparelhar.



Aparece uma mensagem de confirmação. Prima [Pair].

❑ Como ligar/desligar um dispositivo Bluetooth registado

Dois dispositivos podem ser ligados simultaneamente.

1 Visualize o ecrã <Bluetooth Setup>. (Página 37)



3 Selecione o dispositivo que pretende ligar (①) e, em seguida, prima [Connection] (②).



4 Selecione [ON] ou [OFF] para o alvo.



📱: Telemóvel

🎵: Dispositivo de áudio

- O estado é mostrado como segue:
 - “Connected”: Uma conexão foi estabelecida.
 - “Connect Ready”: Uma conexão pode ser estabelecida.
 - “Disconnected”: Não há nenhuma conexão estabelecida.

❑ Eliminação de um um dispositivo Bluetooth registado

1 Visualize o ecrã <Bluetooth Setup>. (Página 37)



3 Selecione o dispositivo que pretende apagar (①) e, em seguida, prima [Remove] (②).



Aparece uma mensagem de confirmação. Prima [Yes].

BLUETOOTH

Utilização do telemóvel Bluetooth

Atendimento duma chamada

Quando chega uma chamada...

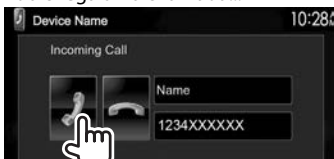

- A informação de chamadas é visualizada, se for obtida.
- A operação de telefone não fica disponível enquanto a imagem da câmara de marcha-atrás está visualizada. (Página 34)

Para rejeitar uma chamada

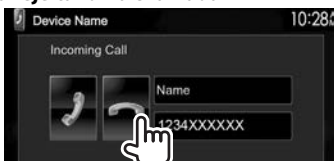

Quando <Auto Response> está definido como [On] (Página 43)

A unidade atende automaticamente a chamada.

Terminação de chamada

Durante a conversação...



Ajuste do volume das chamadas/auscultador/microfone

Durante a conversação...



- Pode ajustar o nível do volume entre 0 a 15 (inicial: 3).
- Este ajuste não afeta o volume do som de outras fontes.
- Utilize o painel do monitor para ajustar o volume de chamada/auricular. (Página 7)

Mudança entre o modo de mãos livres e modo de telefone

Durante a conversação...

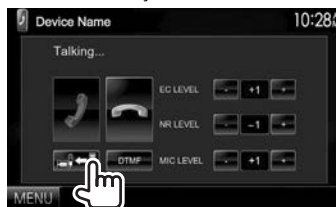

Cada vez que premir o botão, o método de conversação será mudado (📞↔️📱 : modo de mãos livres / 📞↔️📱 : modo de telefone).

Redução de ruído/ajuste do nível de cancelamento de eco

Durante a conversação...



- Para ajustar o volume do eco (entre -1 a +1, inicial: 0): Ajuste <EC LEVEL>.
- Para ajustar o volume de redução de ruído (entre 0 a -20, inicial: -10): Ajuste <NR LEVEL>.

BLUETOOTH

❑ Envio de texto durante uma chamada

Pode enviar texto durante uma chamada utilizando DTMF (Dual Tone Multi Frequency - Multifrequência bitonal).

Durante a conversação...

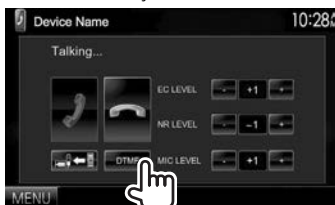

❑ Mudança entre os dois dispositivos ligados

Quando houver 2 dispositivos ligados, pode mudar o dispositivo a utilizar.

No ecrã de controlo de telefone:



- O nome do dispositivo ativo aparece. Os dispositivos são mudados cada vez que o botão é premido.

❑ Realização duma chamada

- 1 Visualize o ecrã de controlo de telefone. No ecrã <TOP MENU>:



- Pode também visualizar o ecrã de controlo de telefone premindo TEL no painel do monitor.

- 2 Selecione uma método para fazer chamadas.

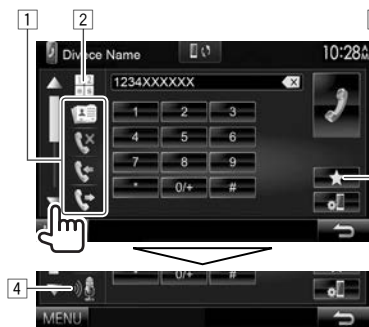

- Pode visualizar mais itens premindo [▲]/[▼].

- 1 A partir da lista telefónica*/de chamadas
- 2 Introdução direta de número
- 3 A partir da lista de predefinições
 - Para predefinir, consulte a página 42.
- 4 Marcação por voz

* Se o telemóvel não for compatível com o perfil PBAP (Perfil de acesso de lista telefónica), a lista telefónica não será visualizada.

A partir da lista de predefinições/lista telefónica/ listas de chamadas

1



- [★] A partir da lista de predefinições
- [☎] A partir da lista telefónica
- [☎] Da lista de chamadas perdidas
- [☎] Da lista de chamadas recebidas
- [☎] Da lista de chamadas marcadas

- 2 Selecione o alvo (1) e, em seguida, faça uma chamada (2).



- Pode mudar a página para visualizar mais itens premindo [▲]/[▼].

BLUETOOTH

- Para utilizar a procura A-Z na lista telefónica:
Quando a lista telefónica estiver visualizada, pode procurar pela inicial.



2 Selecione a inicial.

- Se a inicial for um número, prima [1,2,3...], e, em seguida, selecione o número.



3 Selecione um número de telefone na lista.



- Para visualizar os detalhes de uma entrada:
Quando a lista telefónica estiver visualizada, pode visualizar os detalhes de uma entrada e selecionar um número de telefone se houver vários números de telefone registados.

1 Visualize os detalhes da entrada desejada.



2 Selecione o número de telefone que deseja chamar.



Introdução direta de número

Pode introduzir até 31 números.



- Prima [X] para apagar a última entrada.
- Mantenha [0/+] premido para adicionar "+ " ao número do telefone.

Marcação por voz

- Disponível somente quando o telemóvel ligado tem um sistema de reconhecimento de voz.

1 Ative a marcação por voz.

- No ecrã de controlo de telefone:
• Prima [▼] repetidamente para mudar a página no ecrã de controlo de telefone.



No painel do monitor:

**DDX8901HD/DDX7701HD/
DDX7071BT**

DDX5901HD*



(Manter premido)



(Manter premido)

2 Diga o nome da pessoa que deseja chamar.

- Se o aparelho não puder encontrar o alvo, o seguinte ecrã aparecerá. Prima [Start] e, em seguida, diga o nome de novo.



Para cancelar a marcação por voz: Prima [Cancel].

- * Esta operação só funciona quando <TEL Key Long Press> está definido para [VOICE]. (Página 54)

BLUETOOTH

☐ Predefinição de números de telefone

Pode predefinir até 5 números de telefone.

- 1 Visualize o ecrã de controlo de telefone. (Página 40)
- 2 Introduza os números no ecrã de entrada direta de número e, em seguida, visualize a lista de predefinições.



- 3 Seleccione um número predefinido para armazenar.



- Para visualizar a lista de predefinições, prima [★] no ecrã de controlo de telefone.

Utilização do leitor de áudio Bluetooth

- Para registar um novo dispositivo, consulte a página 36.
- Para ligar/desligar um dispositivo, consulte a página 38.

☐ Indicações e botões no ecrã de controlo de fonte



- Os botões de operação, indicadores e informações visualizados no ecrã diferem dependendo do dispositivo ligado.

Reproduzir informação

- 1 Estado da reprodução*
- 2 Tempo de reprodução*
- 3 Dados de etiqueta (título da faixa atual / nome do artista / título do álbum)*
 - Premir [<] desloca o texto, se houver texto oculto.

Botões de operação

- [🔍] Visualiza o ecrã de controlo fácil. (Página 8)
- [⏪] [⏩] Seleciona uma faixa. (Premir)
 - Procurar para trás/para a frente.* (Manter premido)
- [▶] Inicia a reprodução.
- [⏸] Pára reprodução.
- [MENU] Visualiza o ecrã <TOP MENU>.

* Disponível Somente para dispositivos compatíveis com AVRCP 1.3.

BLUETOOTH

Definições para dispositivos Bluetooth

Pode alterar várias definições upara utilizar os dispositivos Bluetooth no ecrã <Bluetooth Setup>.

1 Visualize o ecrã <Bluetooth Setup>.

No ecrã <TOP MENU>:



- Pode também visualizar o ecrã <Bluetooth Setup> premindo [] no ecrã de controlo do telefone. (Página 40)



2 Faça as definições para Bluetooth.



Itens de definição

<Paired Device List>	Prima [Enter] para visualizar a lista dos dispositivos registados. Pode ligar um dispositivo ou apagar dispositivos registados. (Página 38)
<PIN Code>	Altera o código PIN do aparelho. (Página 37)
<Device Name>	Mostra o nome do dispositivo que aparece no dispositivo Bluetooth — DDX****.
<Device Address>	Mostra o endereço do dispositivo do aparelho.
<Auto Connect>	<ul style="list-style-type: none"> • ON (Inicial): A conexão é automaticamente estabelecida com o último dispositivo Bluetooth ligado ao ligar a unidade. • OFF: Cancela.
<Bluetooth HF/Audio>	<p>Selecione os altifalantes utilizados para Bluetooth (telefone e leitor de áudio).</p> <ul style="list-style-type: none"> • Front Only: Somente altifalantes frontais. • All (Inicial): Todos os altifalantes.
<Auto Response>	<ul style="list-style-type: none"> • ON: A unidade atende as chamadas recebidas automaticamente dentro de 5 segundos. • OFF (Inicial): A unidade não atende chamadas automaticamente. Atender chamadas manualmente.

<Auto Pairing>	<ul style="list-style-type: none"> • ON (Inicial): Estabelece o emparelhamento automaticamente com o dispositivo iOS ligado (tal como um iPhone) mesmo que a função Bluetooth esteja desativada no dispositivo. (O emparelhamento automático pode não funcionar para alguns dispositivos dependendo da versão do iOS.) • OFF: Cancela.
<Ring Mode>	<ul style="list-style-type: none"> • System (Inicial): O som de chamada definido na unidade é utilizado. • Phone: O som de chamada definido no telemóvel é utilizado. (Esta função pode não funcionar dependendo do telemóvel.)
<Ring Tone Change>	Se <Ring Mode> estiver definido para <System>, selecione o som de chamada para as chamadas recebidas e SMS de [Tone1] (Inicial), [Tone2], [Tone3].
<Initialize>	Mantenha premido [Enter] para inicializar todas as definições feitas para utilizar o telemóvel Bluetooth e leitor de áudio Bluetooth.

DEFINIÇÕES

Definições para utilizar aplicações de iPod/iPhone/Android

Antes de utilizar as aplicações do iPod/iPhone/Android como Pandora ou iHeartRADIO, seleccione o dispositivo para utilizar e o método de conexão.

Quando ligar o dispositivo pela primeira vez, o ecrã de configuração (para conexão, etc.) aparecerá. Siga o procedimento no ecrã de configuração para configurar as definições.

1 Emparelhe o dispositivo iPod/iPhone/Android através de Bluetooth. (Página 36)

2 Visualize o ecrã <APP Setup>. No ecrã <TOP MENU>:



- Se [Enter] para <APP Setup> não puder ser selecionado, coloque o aparelho no modo de espera. (Página 7)

3 Visualize o ecrã <APP Connection Setup>.



- Se não precisar alterar a definição, prima [OK] para sair do ecrã de configuração.

5 Seleccione o tipo de dispositivo (1) e, em seguida, prima [Next] (2).



6 Seleccione o método de conexão (1) e, em seguida, prima [Next] (2).

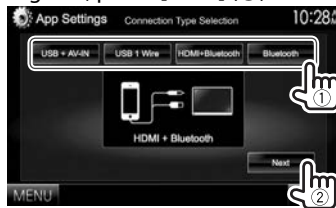

Para Android:

<HDMI/MHL + Bluetooth> Seleccione isto quando o Android for ligado com o cabo ao terminal de entrada HDMI/MHL e através de Bluetooth.

<Bluetooth> Seleccione isto quando o dispositivo for ligado através de Bluetooth.

Para iPod/iPhone:

<USB + AV-IN> Seleccione isto quando ligar o iPod/iPhone utilizando o KCA-iP202 (acessório opcional).

<USB 1 Wire> Seleccione isto quando ligar o iPod/iPhone utilizando um cabo USB 2.0 (acessório do iPod/iPhone).

<HDMI + Bluetooth> Seleccione isto quando ligar o iPod/iPhone com o cabo HDMI KCA-HD100 (acessório opcional) e o cabo USB 2.0 (acessório do iPod/iPhone) através do adaptador Lightning-Digital AV (acessório do iPod/iPhone)

<Bluetooth> Seleccione isto quando ligar o iPod/iPhone através de Bluetooth.

- Quando seleccionar <USB + AV-IN> ou <USB 1 Wire>, vá ao passo 8.

7 Se seleccionar <HDMI + Bluetooth> ou <Bluetooth> como o método de conexão, o ecrã de seleção de dispositivo aparecerá. Procure os dispositivos iPod/iPhone disponíveis (1), seleccione o dispositivo pretendido da lista (2) e, em seguida, pressione [Next].



- Pode mudar a página para visualizar mais itens premindo [▲]/[▼].
- Se o dispositivo já estiver listado, salte o passo 1.
- Para parar a procura, prima [Cancel].

8 Confirme as definições.



DEFINIÇÕES

Ajuste do som

Utilização da equalização do som

- O ajuste é memorizado para cada fonte até que ajuste o som de novo. Se a fonte for um disco, o ajuste será armazenado para cada uma das seguintes categorias.
 - DVD/DVD-VR/VCD
 - CD
 - DivX/MPEG1/MPEG2/H.264/WMV/MP3/WMA/WAV/AAC/FLAC
- Não é possível ajustar o som quando o aparelho está em espera.

Seleção de um modo de som predefinido

- Visualize o ecrã <Equalizer>. No ecrã <TOP MENU>:

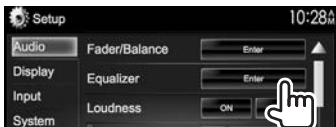

- Selecione um modo de som.

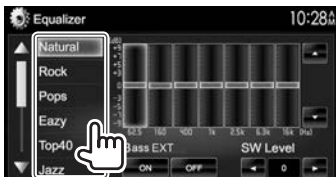

- Pode mudar a página para visualizar mais itens premindo [▲]/[▼].

- Também pode visualizar o ecrã <Equalizer> premindo AUD (para DDX8901HD/DDX7701HD/DDX7071BT) ou mantendo premido o botão de volume/ATT/AUD (para DDX5901HD) no painel do modelo.

Memorizar a sua definição—Ajuste preciso do som

- Selecione um modo de som. (Consulte a coluna esquerda.)
- Selecione uma banda e ajuste o nível da banda selecionada.
 - O número de bandas depende do modelo.
 - Pode ajustar o nível arrastando o controlo ou utilizando [▲]/[▼].
 - Repita este passo para ajustar o nível das outras bandas.

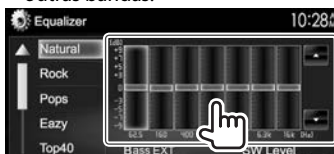

Os ajustes são armazenados e <User> é ativado.

- Ative ([ON]) ou desative ([OFF]) os graves (<Bass EXT>) (1) e, em seguida, ajuste o nível do subwoofer (2).

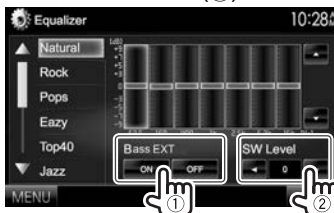

Definição do tipo de carro e altifalantes

- Visualize o ecrã <Car Setting>. No ecrã <TOP MENU>:
 - Prima [▼] repetidamente para mudar a página no ecrã do menu <Audio>.

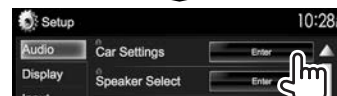

- Selecione um tipo de carro (1) e, em seguida, selecione a localização dos altifalantes (2).

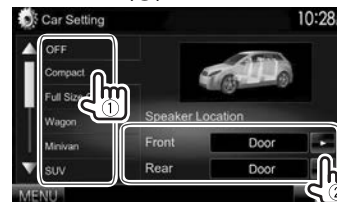

DEFINIÇÕES

❑ Definição dos altifalantes—tamanho do altifalante e frequência de cruzamento

1 Visualize o ecrã <Speaker Select>.

No ecrã <TOP MENU>:

- Prima [▼] repetidamente para mudar a página no ecrã do menu <Audio>.

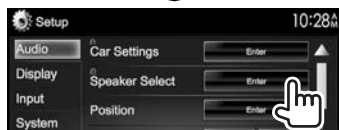

2 Selecione o tipo de altifalante (altifalantes frontais, altifalantes traseiros ou subwoofer).



3 Selecione o tamanho do altifalante selecionado.



4 Ajuste a frequência de cruzamento do altifalante selecionado.



<Gain> Ajusta o volume de saída do altifalante selecionado.

<HPF Freq> Ajusta a frequência de cruzamento para os altifalantes frontais e traseiros (filtro passa-alto).^{*1}

<LPF Freq> Ajusta a frequência de cruzamento para o subwoofer (filtro passa-baixo).^{*2}

<Slope> Ajusta a curva de cruzamento.

<Phase> Seleciona a fase para o subwoofer.^{*2}

^{*1} Aparece somente quando os altifalantes frontais ou traseiros são selecionados.

^{*2} Aparece somente quando o subwoofer é selecionado.

❑ Definição da posição de escuta

Pode ajustar os efeitos sonoros de acordo com a sua posição de escuta.

1 Visualize o ecrã <Position>.

No ecrã <TOP MENU>:

- Prima [▼] repetidamente para mudar a página no ecrã do menu <Audio>.

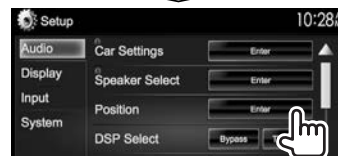

2 Selecione a posição de escuta ([All], [Front L], [Front R] ou [Front All]).



DEFINIÇÕES

Ajuste do alinhamento do tempo digital (DTA)

Faça o ajuste fino do tempo de retardo da saída de altifalante para obter um ambiente mais adequado para o seu veículo.

- 1 Visualize o ecrã <Position>. (Página 46)
- 2 Visualize o ecrã <Position DTA>.



- 3 Selecione o altifalante que pretende ajustar (1) e, em seguida, ajuste cada item (2).

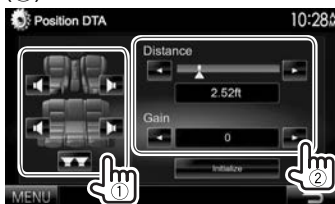

<Distance> Ajusta o valor do alinhamento do tempo digital (DTA).

<Gain> Ajusta o volume de saída do altifalante selecionado.

- Para determinar o valor de ajuste, consulte a coluna direita.
- Para inicializar o valor de definição, prima [Initialize].

Determinação do valor para o ajuste <Position DTA>

Se especificar a distância a partir do centro da posição de escuta definida atualmente para cada altifalante, o tempo de retardo será automaticamente calculado e definido.

- 1 Determine o centro da posição de escuta atualmente definida como o ponto de referência.
- 2 Meça as distâncias desde o ponto de referência até aos altifalantes.
- 3 Calcule as diferenças entre a distância do altifalantes mais distante e os outros altifalantes.
- 4 Defina o valor DTA calculado no passo 3 para altifalantes individuais.
- 5 Ajuste o ganho para altifalantes individuais. Uma imagem sonora será deslocada para o altifalantes com o ganho aumentado.

Exemplo: Quando [Front All] for selecionado como a posição de escuta

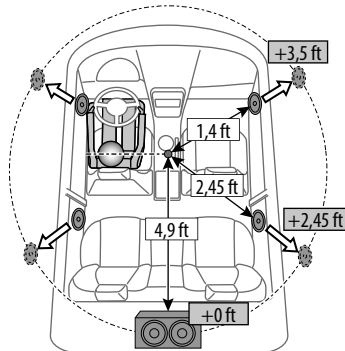

Ajuste para reprodução de vídeo

▣ Ajuste da imagem

Pode ajustar a qualidade da imagem.

- 1 Visualize o menu de ajuste.

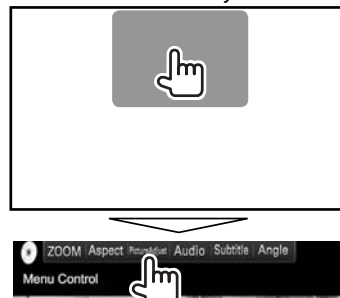

- 2 Selecione [DIM ON] (regulador de luz ligado) ou [DIM OFF] (regulador de luz desligado).



DEFINIÇÕES

3 Ajuste a imagem.



- <Bright> Ajusta o brilho. (De -15 a +15)
- <Contrast> Ajusta o contraste. (De -10 a +10)
- <Black> Ajusta a negrura. (De -10 a +10)
- <Color> Ajusta a cor. (De -10 a +10)
- <Tint> Ajusta o tom. (De -10 a +10)
- <Sharpness> Ajusta a nitidez. (De -2 a +2)

Alteração da relação largura-altura

Pode alterar a relação largura-altura para a reprodução de vídeo.

1 Visualize o menu de ajuste.

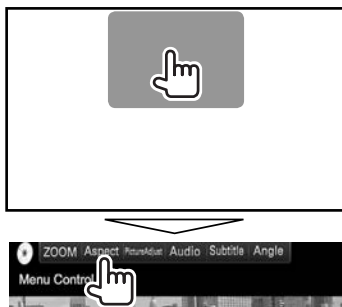

2 Seleccione a relação largura-altura.



<FULL>* Para imagens com o formato original de 16:9



<Normal>* Para imagens com o formato original de 4:3



<JUST> Para ver imagens 4:3 em ecrã inteiro sem qualquer distorção



- <Zoom1> - Muda a ampliação.
- <Zoom3> • A relação de aspeto é selecionada automaticamente de acordo com a fonte de vídeo.

* Durante a reprodução de DivX com <Screen Ratio> definido para [16:9] (Página 14), a relação largura-altura não é corretamente definida.

Zoom da imagem

Pode aplicar zoom na imagem. O zoom fica disponível somente durante a reprodução de um disco.

1 Visualize o menu de ajuste.

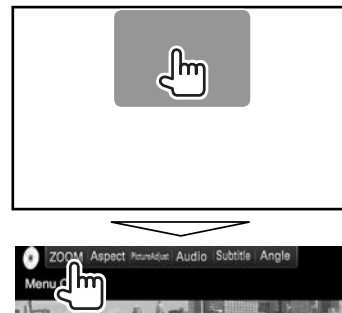

2 Altere a ampliação (1) e, em seguida, mova o quadro de zoom (2).



• A função de zoom não pode ser utilizada com algumas fontes de vídeo.

DEFINIÇÕES

Alteração do desenho do visor

Pode alterar o fundo e a cor do painel.

1 Visualize o ecrã <User Customize>.

No ecrã <TOP MENU>:

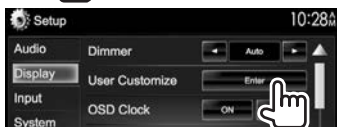
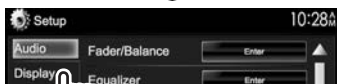

2 Seleccione um item a mudar ([Background] ou [Panel Color]).



3 Seleccione um fundo/cor de painel. Para seleccionar uma imagem de fundo



Para seleccionar uma cor do painel



- Seleccionar [Scan] muda a cor da iluminação gradativamente.

*1 Armazene a sua própria cena antecipadamente. (Consulte a coluna direita.)

*2 Armazene a sua própria cor antecipadamente. (Ver em baixo.)

Ajuste da sua cor original

1 Seleccione [Panel Color] no ecrã <User Customize>. (Consulte a coluna esquerda.)



3 Seleccione a definição do regulador da luz para a cor (1) e, em seguida, ajuste a cor (2).



Armazenamento da sua imagem favorita para a imagem de fundo

Pode definir a sua imagem favorita (ficheiro JPEG/PNG/BMP) armazenada no dispositivo USB ligado.

- Utilize um ficheiro JPEG/PNG/BMP cuja resolução seja de 800 x 480 pixels.
- A cor da imagem capturada pode parecer diferente da cor da cena real.

1 Ligue o dispositivo USB com a imagem armazenada. (Página 63)

2 Visualize o ecrã <User Customize>. (Consulte a coluna da extrema esquerda.)

3 Visualize o ecrã de selecção de ficheiro.



4 Seleccione a pasta (1) e, em seguida, o ficheiro para a imagem de fundo na pasta seleccionada (2).



- Pode mudar a página para visualizar mais itens premindo [▲]/[▼].

Aparece uma mensagem de confirmação. Prima [OK] para armazenar a imagem recentemente capturada. (A imagem existente será substituída pela nova imagem.)

DEFINIÇÕES

Personalização do ecrã <TOP MENU>

Pode arranjar os itens para visualização no ecrã <TOP MENU>.

- 1 Visualize o ecrã <Menu Customize>.
No ecrã <TOP MENU>:

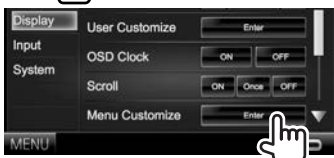
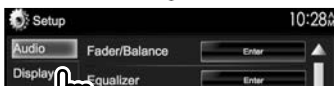

- 2 Selecione a posição para colocar o ícone (1) e, em seguida, selecione o item que pretende visualizar na posição selecionada (2).



Repita este passo para colocar ícones para outros itens.

Personalização das definições do sistema

Memorização/chamada das definições

- Pode memorizar as definições alteradas no menu <Setup> e chamar as definições memorizadas a qualquer momento.
- As definições memorizadas são retidas mesmo que o aparelho seja reiniciado.

- 1 Visualize o ecrã <SETUP Memory>.

No ecrã <TOP MENU>:

- Prima [▼] repetidamente para mudar a página no ecrã do menu <System>.

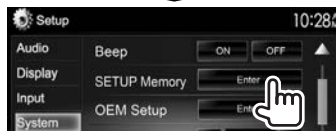

2



- Para cancelar, prima [No].

- 3 Selecione uma operação.

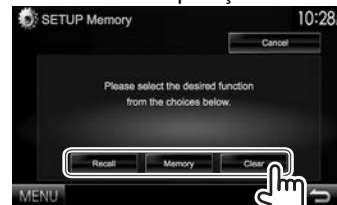

[Recall] Chama as definições memorizadas.

[Memory] Memoriza as definições atuais.

[Clear] Apaga as definições atualmente memorizadas.

- Para cancelar, prima [Cancel].

Aparece uma mensagem de confirmação. Prima [Yes].

DEFINIÇÕES

❑ Bloqueio das definições

Pode bloquear as definições para prevenir que sejam alteradas.

-  é visualizado ao lado das definições que podem ser bloqueadas.

1 Visualize o ecrã <SETUP Memory>.

(Página 50)

2

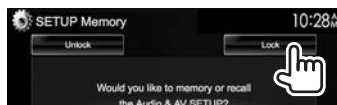

Para desbloquear a definição: Prima [Unlock].

❑ Atualização do sistema

Pode atualizar o sistema ligando um dispositivo USB que contenha um ficheiro de atualização.

- Para atualizar o sistema, visite <<http://www2.jvckenwood.com/cs/ce/>>.

1 Crie um ficheiro de atualização, copie-o para um dispositivo USB e, em seguida, ligue-o ao aparelho.

- Para ligar um dispositivo USB, consulte a página 63.

2 Visualize o ecrã <System Information>.

No ecrã <TOP MENU>:

- Prima [▼] repetidamente para mudar a página no ecrã do menu <System>.



3



<Application Version> Atualiza a aplicação do Sistema.

<System Version> Atualiza o sistema.

<Bluetooth Version> Atualiza a aplicação Bluetooth.

Pode demorar um pouco.

Se a atualização for feita com êxito, aparecerá "Update Completed". Reinicie a unidade.

- Se a atualização falhar, desligue o aparelho, ligue-o novamente, e volte a tentar realizar a atualização.
- Mesmo que desligue o aparelho durante a atualização, pode reiniciar a atualização depois de ligar o aparelho de novo. A atualização será realizada desde o começo.

❑ Ajuste da posição de toque

Pode ajustar a posição de toque no painel táctil se a posição tocada e a operação realizada não corresponderem.

1 Visualize o ecrã de definição <Setup>.

(Consulte a coluna da extrema esquerda.)

2 Visualize o ecrã <Touch Panel Adjust>.

- Prima [▼] repetidamente para mudar a página no ecrã do menu <System>.



3 Toque no centro das marcas na esquerda inferior e direita superior conforme instruído.

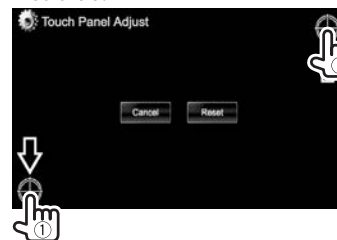

- Para reiniciar a posição de toque, prima [Reset].
- Para cancelar a operação atual, prima [Cancel].

DEFINIÇÕES

Definição dos itens de menu

Visualização do ecrã de menu <Setup>

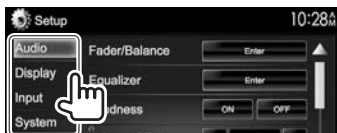

- Pode mudar a página para visualizar mais itens premindo [▲]/[▼].
- **Não será possível alterar as definições <Audio> quando [STANDBY] estiver selecionado no <TOP MENU>.** (Página 7)

Ecrã de definição <Audio>

<Fader/Balance>



Fader: Ajuste o balanço de saída dos altifalantes frontais e traseiros.

- De **F6 a R6** (Inicial: **0**)
 - Se utilizar um sistema de dois altifalantes, defina o fader ao centro (**0**).

Balance: Ajuste o balanço de saída dos altifalantes direitos e esquerdos.

- De **L6 a R6** (Inicial: **0**)
 - Prima [▲]/[▼]/[◀]/[▶] ou arraste [⊕] para ajustar.
 - Para apagar o ajustamento, prima [Center].

<Equalizer>

Altere o modo de som ou ajuste e armazene a equalização para cada fonte. (Página 45)

- **Natural** (Inicial)/**Rock/Pops/Easy/Top40/Jazz/iPod*1/Powerful/User**

<Loudness>

Pode ativar ou desativar a função de loudness.

- **ON** (Inicial): Um “Boost” baixo e frequências altas, para produzir um som equilibrado com um nível de volume baixo.
- **OFF:** Cancela.

<Volume Offset>

Ajuste e armazene o nível de volume de ajuste automático para cada fonte. (Para discos, o ajuste é armazenado para cada uma das seguintes categorias: DVD/DVD-VR, VCD/CD e DivX/MPEG1/MPEG2/H.264/WMV/MP3/WMA/WAV/AAC/FLAC.) O nível de volume é automaticamente aumentado, quando é mudada a fonte.

- De **-15 a +6** (Inicial: **0**)

<SW Level>

Ajuste o nível do subwoofer.

- De **-50 a +10** (Inicial: **0**)

<Car Setting>

Selecione um tipo de carro e localização do altifalante. (Página 45)

- Tipo de carro: **Off** (Inicial)/**Compact/Full Size Car/Wagon/Minivan/SUV/Minivan (Long)**
- **Speaker Location:** Selecione a localização do altifalante no seu carro.
 - **Front Speaker: Door** (Inicial)/**On Dash/Under Dash**
 - **Rear Speaker*2: Door/ Rear Deck/2nd Row/3rd Row**

<Speaker Select>

Selecione o tamanho do altifalante e ajuste a frequência de cruzamento. (Página 46)

<Position>

Ajuste os efeitos sonoros de acordo com a sua posição de escuta. (Página 46)

<DSP Select>

Selecione se é para utilizar o sistema DSP (Digital Signal Processor - Processador de sinal digital).

- **Bypass:** Invalida todas as definições para o DSP.
- **Through** (Inicial): Utiliza o DSP.

<Drive Equalizer>

Pode reduzir o ruído de processamento elevando a largura da banda.

- **ON:** Ativa o Drive EQ.
- **OFF** (Inicial): Cancela.

*1 Aparece somente quando iPod está selecionado como a fonte.

*2 A definição inicial varia dependendo da definição do tipo de carro.

DEFINIÇÕES

☐ Ecrã de definição <Display>

<Dimmer>

- **Auto** (Inicial): Escurece o ecrã e a iluminação dos botões quando acende os faróis.
 - É necessária a ligação do condutor ILLUMI. (Página 62)
- **ON**: Ativa o regulador da luz.
- **OFF**: Cancela.
- **NAV**: Ativa ou desativa o regulador da luz de acordo com a definição de visualização para dia/noite da unidade de navegação ligada.

<User Customize>

Altere o desenho do visor (fundo e cor do painel). (Página 49)

<OSD Clock>

- **ON**: Visualiza o relógio durante a reprodução da fonte de vídeo.
- **OFF** (Inicial): Cancela.

<Scroll>

- **ON** (Inicial): Desloca a informação visualizada repetidamente.
- **Once**: Desloca a informação uma vez.
- **OFF**: Cancela.

Premir [<] deslocará o texto independentemente desta definição.

<Menu Customize>

Altere os itens para visualizar no ecrã <TOP MENU>. (Página 50)

<Screen Adjust>

Ajuste o brilho e a negrura do ecrã.

Prima **[Enter]** para visualizar o ecrã de definição, selecione **[DIM ON]** (regulador de luz ligado)/**[DIM OFF]** (regulador de luz desligado) e, em seguida, altere as seguintes definições:

- **Bright**: Ajusta o brilho.
 - De **-15** a **+15** (Inicial: **0** para regulador de luz ligado/**+15** para regulador de luz desligado)
- **Black**: Ajusta a negrura.
 - De **-10** a **+10** (Inicial: **0**)

<Angle>*

Ajuste o ângulo do painel. (Página 7)

* Somente para DDX8901HD/DDX7701HD/DDX7071BT.

☐ Ecrã de definição <Input>

<R-CAM Interrupt>

- **ON**: Visualiza a imagem da câmara de marcha-atrás quando colocar o câmbio na posição de marcha-atrás (R).
- **OFF** (Inicial): Selecione isto quando não houver uma câmara ligada.

DEFINIÇÕES

❑ Ecrã de definição <System>

<Language>*1

Selecione o idioma de texto utilizado para as informações no ecrã.

- **English** (Inicial)/**Spanish/French/German/Italian/Dutch/Russian/Portuguese/Chinese-Simplified/Chinese-Traditional/Thai/Turkish/Arabic/Persian/Hebrew/Greek/Indonesia/Korean**
 - Para monitores externos, somente Inglês/Espanhol/Francês/Alemão/Italiano/Holandês/Russo/Português estão disponíveis. Se outro idioma tiver sido selecionado, o idioma de texto para os monitores externos será definido para English.
- **GUI Language**: Selecione um idioma para visualizar os botões de operação e itens de menu.
 - **English** (Inicial)/**Local** (o idioma selecionado acima)

<Clock>

Acerte a hora do relógio. (Página 5)

<iPod Setup>

Configure as definições do iPod. (Página 17)

<APP Setup>

- **APP Connection Setup**: Configure as definições de Apps. (Página 44)
- **APP Interrupt Volume**: Ajuste o volume de app.
 - De **00** a **35** (Inicial: **17**)

<Bluetooth Setup>

Configure as definições para utilizar um dispositivo Bluetooth, tal como uma conexão e outras operações gerais. (Página 43)

<Beep>

- **ON** (Inicial): Ativa o tom key-touch.
- **OFF**: Cancela.

<SETUP Memory>

Pode memorizar, chamar ou apagar as definições feitas. (Página 50)

<OEM Setup>*2

Mostra a informação sobre/altera as definições para utilizar o adaptador ADS.

<DivX(R) VOD>*3

Este aparelho tem o seu próprio Código de Registo. Uma vez reproduzido um ficheiro com o Código de Registo, o Código de Registo deste aparelho é substituído, para proteção de Copyright.

- Prima **[Enter]** para visualizar a informação.
- Para voltar ao ecrã anterior, prima **[OK]**.

<TEL Key Long Press>*4

Atribui a função do botão TEL quando mantido premido.

- **R-CAM**: Visualiza a imagem da câmara de marcha-atrás. (Página 35)
- **V-OFF**: Apaga o ecrã. (Página 8)
- **VOICE** (Inicial): Ativa a marcação por voz. (Página 41)

<AV-OUT>

Pode determinar o uso do componente externo ligado ao terminal AV-OUT.

• **OFF** (Inicial)/**AV-IN1/AV-IN2/DVD**

<AV Key Long Press>

Atribui a função do botão AV quando mantido premido.

- **AV-OUT** (Inicial): Seleciona a fonte AV para um amplificador ou monitor extra.
- **APPS**: Visualiza o ecrã Apps. (Página 19)

<AUD Key Long Press>*5

Atribui a função do botão AUD quando mantido premido.

- **V-OFF** (Inicial): Apaga o ecrã. (Página 8)
- **R-CAM**: Visualiza a imagem da câmara de marcha-atrás. (Página 35)

<SI>

Ative ou desative a função de segurança. (Página 4)

<Serial Number>*2

Visualiza o número de série.

<Touch Panel Adjust>

Ajuste a posição de toque dos botões no ecrã. (Página 51)

<Steering Remote Controller>*3

Atribua as funções às teclas no telecomando do volante. (Página 59)

<System Information>

Visualiza a informação da versão no software. Pode atualizar o software. (Página 51)

*1 "Please Power Off" aparece quando a definição é alterada. Desligue o aparelho e, em seguida, ligue-o de novo para ativar a mudança.

*2 Somente para DDX8901HD/DDX7701HD/DDX5901HD.

*3 Somente para DDX7071BT.

*4 Somente para DDX5901HD.

*5 Somente para DDX8901HD/DDX7701HD/DDX7071BT.

TELECOMANDO

Visão geral

DDX7071BT:

Este aparelho pode ser operado pelo telecomando (RC-DV340) fornecido.

DDX8901HD/DDX7701HD/DDX5901HD:

O telecomando opcional KNA-RCDV331 está desenhado para controlar este aparelho.

Consulte o manual de instruções que vem com o telecomando.

⚠ Precaução:

- Coloque o telecomando num lugar onde ele não se moverá durante uma travagem ou outras operações. Poderia ocorrer uma situação perigosa se o telecomando caísse e ficasse emperrado sob os pedais durante a condução.
- Não deixe a pilha perto de chamas ou sob a luz direta do sol. Isso poderia provocar um incêndio, uma explosão ou a geração de um calor excessivo.
- Não recarregue, não provoque um curto-circuito, não desmonte, não aqueça a pilha nem a coloque em chamas abertas. Tais ações podem causar o vazamento do fluido da pilha. Se o fluido derramado entrar em contacto com os seus olhos ou roupa, lave imediatamente a parte afetada com água e procure um médico.
- Coloque a pilha fora do alcance de crianças. No caso improvável de engolimento da pilha por uma criança, procure um médico imediatamente.

❑ Instalação das pilhas

Utilize duas pilhas de tamanho "AAA"/"R03".

Coloque as pilhas com os pólos + e - corretamente alinhados, de acordo com a ilustração dentro da caixa.

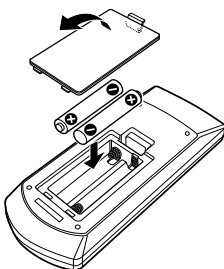

- Se o telecomando funcionar somente em distância mais curtas ou não funcionar, é possível que as pilhas estejam esgotadas. Em tais casos, substitua ambas as pilhas por novas.

❑ Interruptor de modo do telecomando

As funções operadas pelo telecomando diferem dependendo da posição do interruptor de modo.

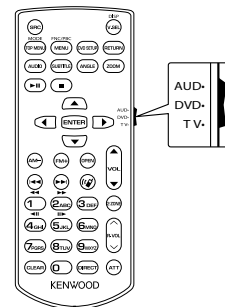

Modo AUD: Mude para este modo quando controlar uma fonte selecionada ou fonte do sintonizador, etc.

Modo DVD: Mude para este modo quando reproduzir DVDs ou CDs, etc., com o leitor integrado neste aparelho.

Modo TV: Não utilizado.

- A posição do interruptor de modo do telecomando é indicada no título de cada modo como, por exemplo, "(Modo AUD)".
- Quando controlar um leitor que não seja integrado neste aparelho, selecione o modo "AUD".

TELECOMANDO

Operações a partir do telecomando

Operações comuns (modo AUD)

Mudança da fonte

Muda para a fonte a ser reproduzida.
Termina a chamada recebida/atual.

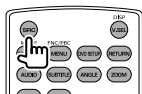

Controlar o volume do som

Ajusta o volume.

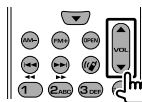

Atenuação do volume

Prima a tecla uma vez para diminuir o volume. Prima de novo para restaurar o volume anterior.

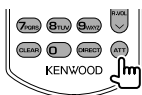

NAV/V.SEL

Muda para o ecrã de navegação.

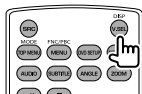

ENTER

Seleciona as opções.

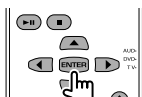

Comunicação de mãos livres

Quando uma chamada é recebida, atende a chamada.

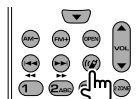

Função

Muda o ecrã de controlo.

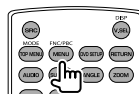

MODE

Muda a relação largura-altura. A relação largura-altura muda cada vez que esta tecla é premida.

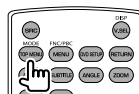

OPEN (Somente para DDX8901HD/DDX7701HD/DDX7071BT)

Ajusta o ângulo do painel. O ângulo do painel muda cada vez que esta tecla é premida.

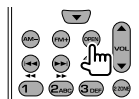

DVD/DVD-VR/VCD (modo DVD)

Tecla de cursor

Mova o cursor durante a visualização de um menu.

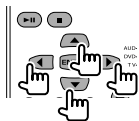

Procura de faixa e procura de ficheiro

Seleciona a faixa ou ficheiro a ser reproduzido.



Reprodução/Pausa

Pausa a faixa.
Prima de novo para retomar a reprodução.



Parar

Detém e memoriza o ponto em que o disco para.



Procura direta

Premir esta tecla muda as funções que podem ser diretamente procuradas.

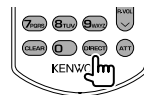

- DVD-VÍDEO
 - Número do capítulo
 - Número do título
 - Cancel
- DVD-VR
 - Número do capítulo
 - Programa original/lista de reprodução
 - Cancel
- VCD 1.X, VCD 2.X (PBC OFF)
 - Número de faixa
 - Cancel
- VCD 2.X (PBC ON)
 - Número de faixa
 - Cancel

Depois de mudar para a função de procura direta, especifique o número de procura utilizando o teclado numérico e, em seguida, prima a tecla [ENTER].

TELECOMANDO

Teclado numérico

- Especifique o número a procurar na procura direta.
- Prima **1** **2** para avançar ou recuar rapidamente. Muda a velocidade do avanço rápido/retrocesso cada vez que esta tecla é premida.
- Prima **1** **2** para realizar a câmara lenta para a frente/para trás durante a pausa.

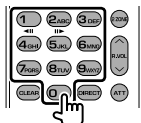

DVD Top Menu

Volta ao menu inicial de DVD.

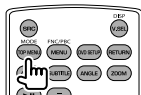

DVD Menu

Visualiza o menu DVD.

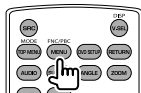

SUBTITLE

Muda o idioma das legendas.

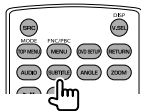

ZOOM

Muda a razão do zoom cada vez que esta tecla é premida.

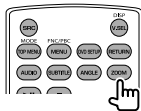

Picture Angle

Muda o ângulo da imagem cada vez que esta tecla é premida.

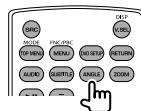

AUDIO

Muda o idioma das vozes cada vez que esta tecla é premida.

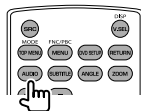

Disco de música/Ficheiro de áudio/ Ficheiro de vídeo (modo AUD)

Procura de pasta

Seleciona a pasta a ser reproduzida.



Procura de faixa e procura de ficheiro

Seleciona a faixa ou ficheiro a ser reproduzido.



Reprodução/Pausa

Pausa a faixa.
Prima de novo para retomar a reprodução.



Procura direta

Premir esta tecla muda as funções que podem ser diretamente procuradas.

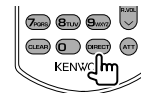

- Disco de música
 - Número de faixa
 - Cancel
- Ficheiros de áudio no disco DVD/CD
 - Número da pasta
 - Número do ficheiro
 - Cancel

Depois de mudar para a função de procura direta, especifique o número de procura utilizando o teclado numérico e, em seguida, prima a tecla [ENTER].

Teclado numérico

Especifique o número a procurar na procura direta.

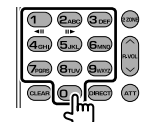

TELECOMANDO

❑ Rádio/HD Radio/SiriusXM (modo AUD)

Mudança da banda

Muda para as bandas recebidas pelo aparelho.

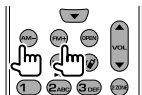

Seleção da estação

Muda para as estações recebidas pelo aparelho.

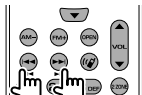

Mudança do modo de procura

Muda o modo de procura (AUTO1, AUTO2, MANU).



Sintonização direta

Depois de premir esta tecla, utilize o teclado para especificar a estação que deseja receber.

Exemplo: 92,1 MHz (FM)

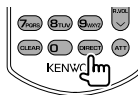

Exemplo: 810 kHz (AM)

Teclado numérico

- Para utilizar a sintonização predefinida, prima o número de uma estação programada. (1 - 6 MHz)
- Primeiro prima a tecla de sintonização direta e, em seguida, especifique a frequência da estação a receber.

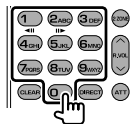

❑ iPod (modo AUD)

Procura de música/vídeo

Seleciona a música/vídeo a ser reproduzido.



Reprodução/Pausa

Pausa a música/vídeo. Prima de novo para retomar a reprodução.

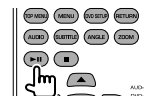

❑ USB (modo AUD)

Procura de pasta

Seleciona a pasta a ser reproduzida.



Procura de ficheiro

Seleciona o ficheiro a ser reproduzido.



Reprodução/Pausa

Pausa o ficheiro. Prima de novo para retomar a reprodução.



TELECOMANDO

Uso do telecomando de volante (somente para DDX7071BT)

Pode atribuir as funções às teclas no telecomando de volante.

- Esta função só fica disponível quando o seu veículo possui um telecomando de volante elétrico.
- Só pode registar/alterar as funções com o veículo estacionado.
- Se o telecomando de volante não for compatível, a aprendizagem pode não ser concluída e pode aparecer uma mensagem de erro.

❑ Registo/alteração das funções

- 1 Visualize o ecrã de definição <System>. No ecrã <TOP MENU>:



- 2 Visualize o ecrã <Steering Remote Control Setting>.
 - Prima [▼] repetidamente para mudar a página no ecrã do menu <System>.



- 3 Prima o botão do telecomando de volante que deseja registar/alterar.
- 4 Selecione a função que deseja atribuir.



- Pode mudar a página para visualizar mais itens premindo [▲]/[▼].
- 5 Repita os passos 3 e 4 conforme seja necessário.
 - 6 Termine a operação.



- O aparelho pode registar/mudar todas as funções dos botões ao mesmo tempo. Para fazer isto, prima cada botão, um de cada vez, e depois de premir todos eles, primagem [Done] no ecrã <Steering Remote Control Setting>. As novas funções, porém, não podem ser aprendidas após esta operação.
- Quando alterar as funções já aprendidas, toque no botão que deseja alterar no passo 3 e, em seguida, toque para seleccionar a nova função desde a lista de funções.
- Confirme o conteúdo da função definível na lista de funções. Não é possível editar a lista de funções.

❑ Inicialização das definições

- 1 Visualize o ecrã de definição <System>. (Consulte a coluna da extrema esquerda.)
 - Prima [▼] repetidamente para mudar a página no ecrã do menu <System>.

2



3



- Para cancelar a inicialização, prima [No].

CONEXÃO/INSTALAÇÃO

Antes de instalar o aparelho

⚠ AVISO

- Se ligar o fio de ignição (vermelho) e o fio da bateria (amarelo) ao chassis do automóvel (terra), poderá provocar um curto-circuito, que pode resultar num incêndio. Ligue sempre estes dois fios à fonte de energia passando-os através da caixa de fusíveis.
- Não corte o fusível do fio de ignição (vermelho) e o fio da bateria (amarelo). O fornecimento de energia deve ser ligado aos fios através do fusível.

⚠ Precauções relativas à instalação e conexão

- A montagem e a instalação elétrica deste produto requerem habilidades especiais e experiência. Para mais segurança, encarregue a montagem e a instalação elétrica a profissionais.
- Certifique-se de fazer a ligação à terra do aparelho a um fornecimento de energia de 12 V CC.
- Não instale o aparelho em um lugar exposto à luz direta do sol ou ao calor ou à humidade excessiva. Evite também lugares com muita poeira ou a possibilidade de salpicos de água.
- Não utilize os seus próprios parafusos. Utilize somente os parafusos fornecidos. Se utilizar os parafusos errados, o aparelho pode ser danificado.
- Se a alimentação não for ligada (a mensagem "Miswiring DC Offset Error", "Warning DC Offset Error" aparece), um fio do altifalante pode estar em curto-circuito ou em contacto com o chassis do veículo, e a função de proteção pode ter sido ativada. Portanto, deve verificar os fios dos altifalantes.
- Se a ignição do seu automóvel não tiver uma posição ACC, ligue os fios da ignição a uma fonte de energia que possa ser ligada e desligada com a chave de ignição. Se ligar o fio da ignição a uma fonte de energia com um fornecimento de voltagem constante, como com os fios da bateria, a bateria pode ser descarregada.
- Somente para DDX8901HD/DDX7701HD/DDX7071BT:
Se a consola tiver uma tampa, certifique-se de instalar a unidade de forma que o painel do monitor não bata na tampa ao fechar e abrir a tampa.
- Se o fusível queimar-se, certifique-se primeiro de que os fios não estão em contacto a causar um curto-circuito e, em seguida, substitua o fusível antigo por um novo com a mesma capacidade.
- Isole os fios não ligados com fita de vinil ou outro material similar. Para evitar um curto-circuito, não retire as tampas das extremidades dos fios não ligados ou dos terminais.
- Ligue os fios dos altifalantes corretamente aos terminais correspondentes. O aparelho pode ser danificado ou funcionar incorretamente se compartilhar os fios ⊖ ou fizer uma ligação à terra deles a qualquer parte de metal no automóvel.
- Quando somente dois altifalantes forem ligados ao sistema, ligue os conectores a ambos terminais de saída frontais ou a ambos terminais de saída traseiros (não misture um terminal frontal com um traseiro). Por exemplo, se ligar o conector ⊕ do altifalante esquerdo a um terminal de saída frontal, não ligue o conector ⊖ a um terminal de saída traseiro.
- Após a instalação do aparelho, verifique se as luzes de travões, pisca-piscas, limpa pára-brisas, etc. no automóvel estão a funcionar corretamente.
- Monte o aparelho de forma que o ângulo de montagem fique a 30° ou menos.
- Não exerça muita força sobre a superfície do painel ao instalar o aparelho no veículo. Caso contrário, poderão ocorrer arranhões, danos ou defeitos.

- Este aparelho tem uma ventoinha de arrefecimento para diminuir a temperatura interna. Não monte o aparelho num lugar onde a ventoinha de arrefecimento do aparelho fique bloqueada. Bloquear estas aberturas impedirá o arrefecimento da temperatura interna e resultará num mau funcionamento.

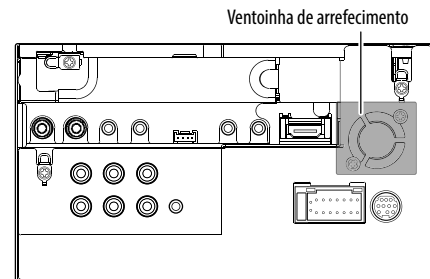

⚠ PRECAUÇÃO

Instale este aparelho no console do seu carro. Não toque na parte da metal deste aparelho durante e logo após a utilização do aparelho. As partes de metal, tal como o dissipador de calor e a caixa ficam muito quentes.

📦 Acessórios fornecidos para instalação

- ① Cablagem x 1
- ② Placa frontal x 1
- ③ Fio de extensão x 1
- ④ Chaves de extração x 2
- ⑤ Parafusos de cabeça chata (M5 x 7 mm) x 6
- ⑥ Parafusos de cabeça redonda (M5 x 6 mm) x 6
- ⑦ Cabo de controlo remoto de volante x 1*
- ⑧ Microfone x 1
- ⑨ Acessório de montagem para conector HDMI/MHL x 1
- ⑩ Parafusos para fixação (M2,6 x 6 mm) x 1

* Somente para DDX7071BT.

CONEXÃO/INSTALAÇÃO

❑ Procedimento de instalação

- 1 Para evitar um curto-circuito, retire a chave da ignição e desligue o lado ⊖ da bateria.
- 2 Certifique-se de fazer as conexões apropriadas dos fios de entrada e saída para cada unidade.
- 3 Ligue os fios de altifalante da cablagem.
- 4 Ligue os fios da cablagem na seguinte ordem: terra, bateria, ignição.
- 5 Ligue o conector da cablagem ao aparelho.
- 6 Instale o aparelho no automóvel.
 - Certifique-se de que o aparelho está firmemente instalado em posição. Se o aparelho ficar instável, ele pode funcionar incorretamente (por exemplo, o som pode saltar).
- 7 Volte a ligar o lado ⊖ da bateria.
- 8 Prima o botão Reset.
- 9 Configure <Initial Setup>. (Página 4)

Instalação da unidade

❑ Instalação da unidade

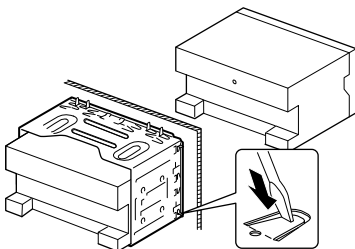

- Dobre as linguetas da manga de montagem com uma chave de fendas ou outro instrumento similar e fixe em posição.

❑ Quando instalar a unidade com o suporte de montagem retirado do automóvel

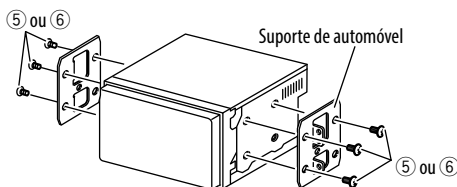

- Selecione o tipo apropriado de parafuso para o suporte de montagem: de cabeça chata (5) ou de cabeça redonda (6).

❑ Instalação da placa de guarnição

- 1 Instale a placa de guarnição (2).

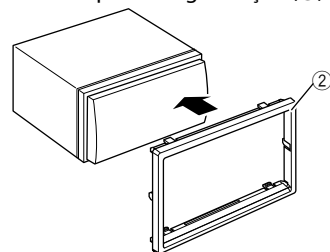

CONEXÃO/INSTALAÇÃO

Conexão

Conexão dos fios aos terminais

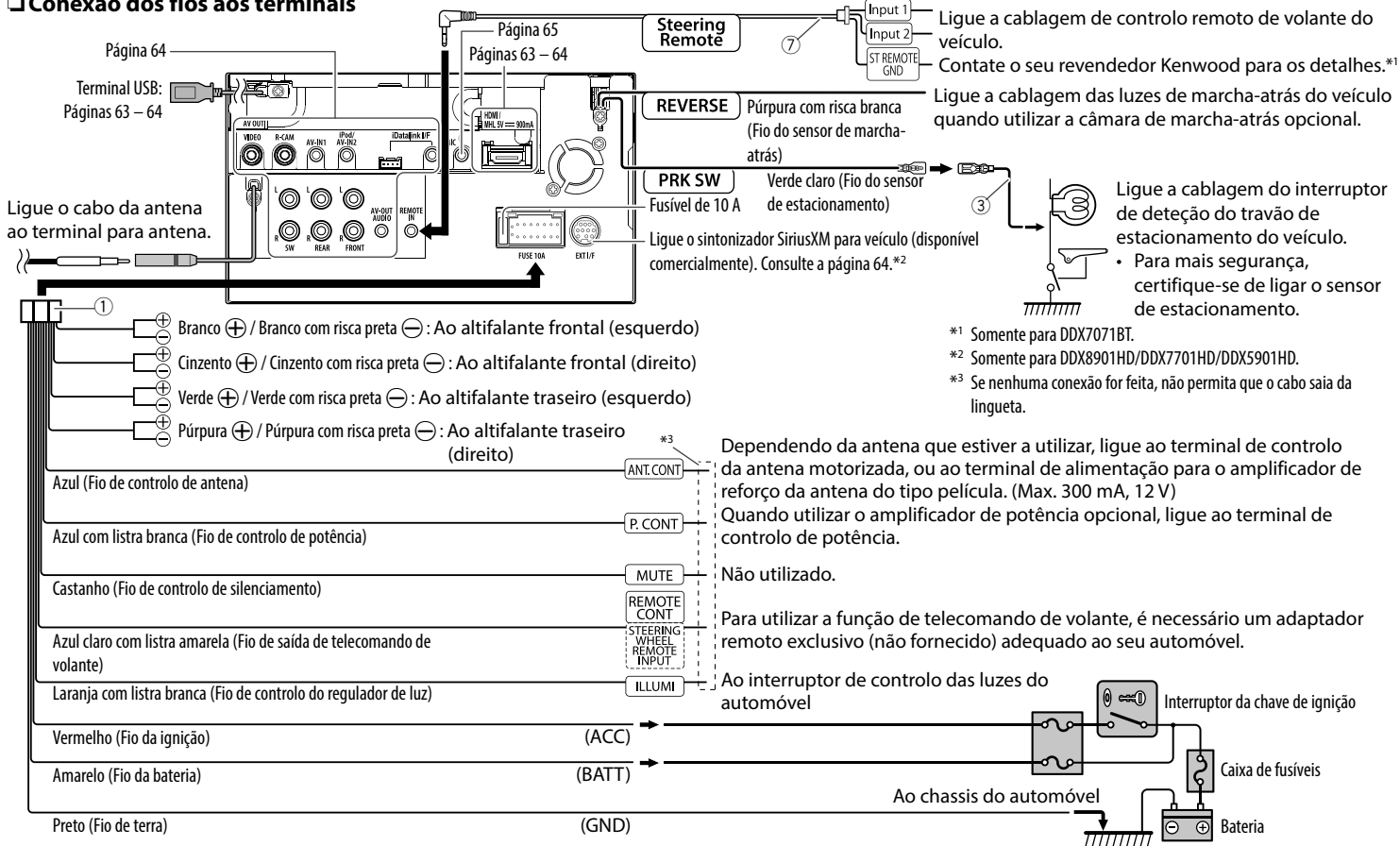

CONEXÃO/INSTALAÇÃO

❑ Ligar um dispositivo USB

Dispositivo USB*
(disponível comercialmente)

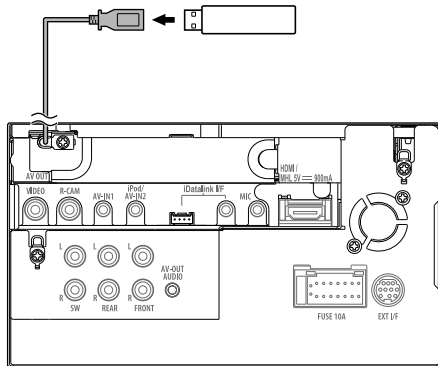

* Utilize CA-U1EX para estender o cabo se for necessário.
(Máx. 500 mA, 5 V)

❑ Ligação dum iPod/iPhone

iPod/iPhone exceto iPhone 5/iPod touch
(5ª geração)/iPod nano (7ª geração)
(disponíveis comercialmente)

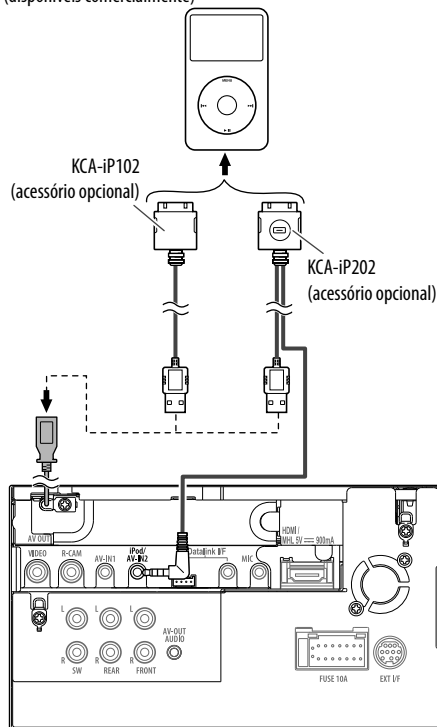

iPhone 5/iPod touch (5ª geração)/iPod nano
(7ª geração) (disponíveis comercialmente)

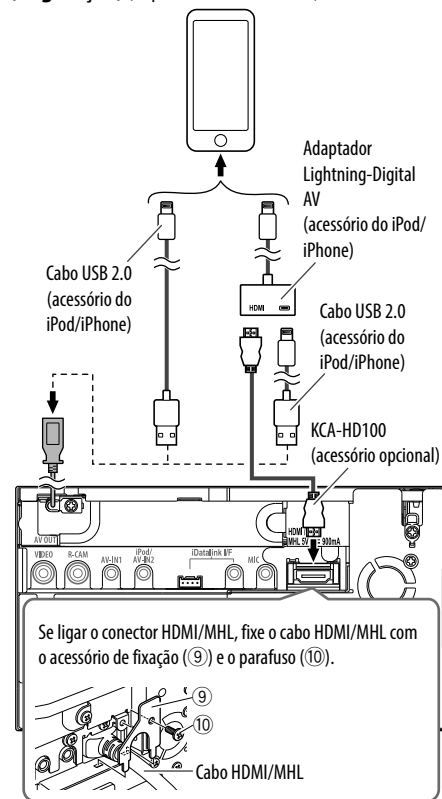

CONEXÃO/INSTALAÇÃO

❑ Ligação de um smartphone

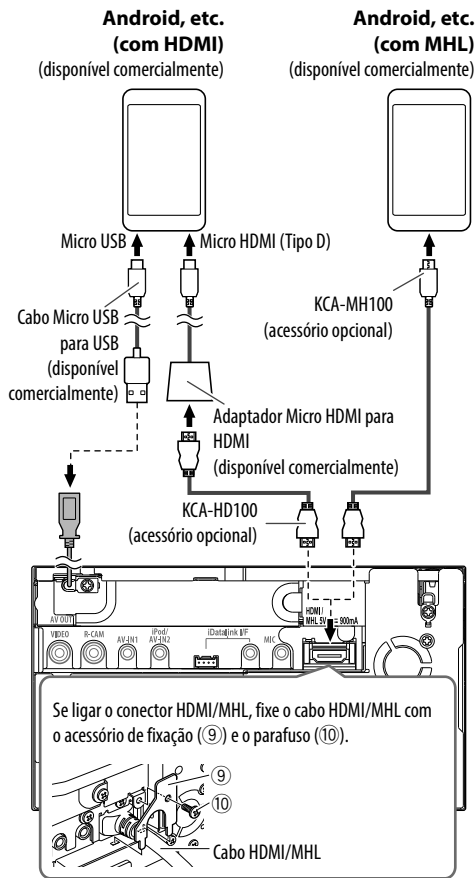

❑ Ligação de componentes externos

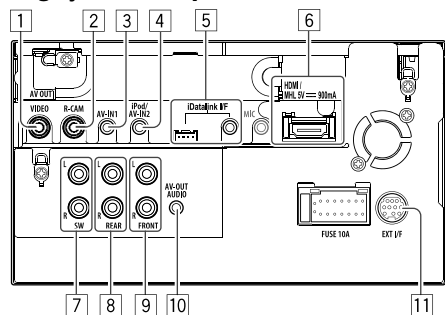

- 1 AV-OUT/Saída de Vídeo (Amarelo)
- 2 Entrada para câmara de marcha-atrás (Amarelo)
- 3 Entrada de áudio e vídeo (AV-IN1)*1
- 4 Entrada iPod/entrada de áudio e vídeo (iPod/AV-IN2)*1
- 5 Entrada iDataLink para ligação do adaptador ADS (disponível comercialmente)*2
- 6 Entrada HDMI/MHL
- 7 Pré-saída de subwoofer (saída monofónica)
 - Saída esquerda de subwoofer (Branco)
 - Saída direita de subwoofer (Vermelho)
- 8 Pré-saída traseira
 - Saída de áudio esquerda (Branco)
 - Saída de áudio direita (Vermelho)

- 9 Pré-saída frontal
 - Saída de áudio esquerda (Branco)
 - Saída de áudio direita (Vermelho)
- 10 Saída de áudio (mini ficha de Ø3,5)
Mini ficha estéreo do tipo livre de resistência
- 11 Porta de expansão para ligação de sintonizador SiriusXM para veículo (disponível comercialmente)*2

*1 Quando ligar um componente para reprodução em “AV-IN1” ou “AV-IN2”, utilize o cabo de áudio e vídeo CA-C3AV (acessório opcional).

*2 Somente para DDX8901HD/DDX7701HD/DDX5901HD.

CONEXÃO/INSTALAÇÃO

❑ Ligação de um microfone para Bluetooth

Ligue o microfone (8) ao terminal MIC.

- Para instalar o microfone, remova a fita adesiva, fixe-a na posição de instalação e, em seguida, ajuste a direção do microfone para o condutor. Após a instalação, fixe o cabo do microfone no veículo com braçadeiras (disponíveis comercialmente).

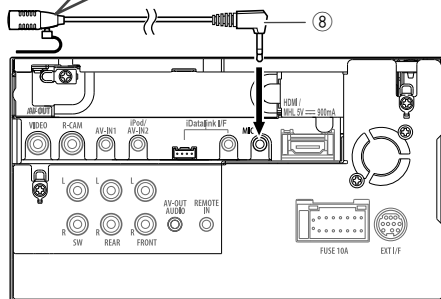
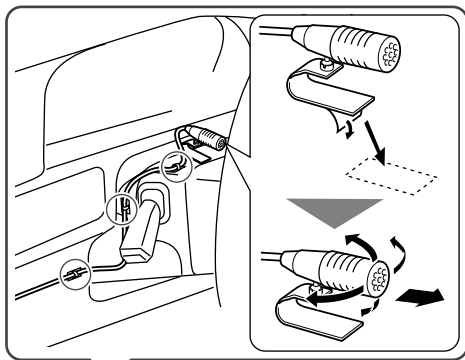

Remoção do aparelho

❑ Remoção da placa de guarnição

- 1 Engate os pinos de garra na chave de extração (4) e retire os dois fechos na parte inferior. Abaixue o quadro e puxe-o para a frente.

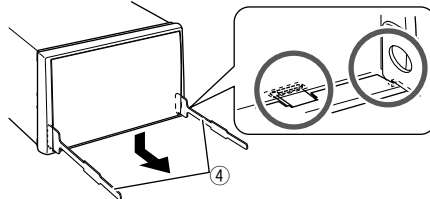

- 2 Retire desde as duas garras superiores.

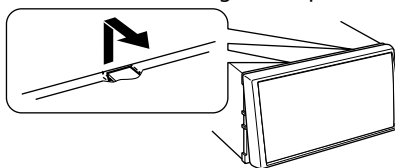

- A armação pode ser retirada por cima da mesma maneira.

❑ Remoção do aparelho

- 1 Retire a placa de guarnição. (Consulte a coluna esquerda.)
- 2 Insira as duas chaves de extração (4) e, em seguida, puxe-as como mostrado de forma que o aparelho possa ser retirado.

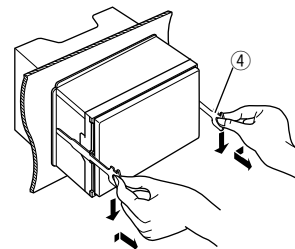

- Tenha cuidado para evitar ferimentos com os pinos de garra na chave de extração.

REFERÊNCIAS

Manutenção

❑ Precaução ao limpar o aparelho

Não utilize nenhum solvente (por exemplo, diluente de tinta, benzina, etc.), detergente ou inseticida. Isso pode danificar o monitor ou o aparelho.

Método de limpeza recomendado:

Limpe o painel suavemente com um pano macio e seco.

❑ Condensação de humidade

A humidade pode condensar na lente por dentro do aparelho nos seguintes casos:

- Depois de ligar o aquecimento do carro.
- Se o nível de humidade subir muito dentro do carro.

Se tal acontecer, o aparelho pode avariar. Nesses casos, ejecte o disco e deixe o aparelho ligado durante algumas horas até a humidade ter evaporado.

❑ Como manusear discos

- Para retirar um disco da caixa, carregue no encaixe central, e ajude o disco soltar-se puxando-o pela extremidade.



- Pegue nos discos sempre pela extremidade. Não toque na superfície gravada.
- Para guardar o disco na caixa, encaixe-o delicadamente no encaixe central (com a superfície impressa voltada para cima).
 - Certifique-se de guardar os discos em seus estojos após o uso.

❑ Para manter os discos limpos

Um disco sujo pode não ser corretamente reproduzido.

Se um disco ficar sujo, limpe-o com um tecido suave, em movimentos do centro para fora.



- Não utilize solventes (por exemplo, produto de limpeza, spray, diluente, gasolina, etc.) para limpar discos.

❑ Para reproduzir discos novos

Os discos novos podem ter algumas rugosidades nas extremidades ou no centro. Discos nessas condições podem ser automaticamente ejetados pela unidade.



- Para remover essas rugosidades, esfregue-as com um lápis, uma esferográfica, etc.

Mais informações

❑ Reprodução de ficheiro

Reprodução de ficheiros DivX (Somente para discos)*

- Este aparelho pode efetuar a reprodução de ficheiros DivX com as extensões <.divx>, <.div> ou <.avi> (independentemente de letras maiúsculas/minúsculas).
- A "stream" áudio deve ser compatível com MP3 ou Dolby Digital.
- O ficheiro codificado em modo "interlaced scanning mode" pode não ser corretamente reproduzido.
- A taxa de bits máxima para sinais de vídeo (média) é de 8 Mbps.

* Somente para DDX7071BT.

Reproduzir ficheiros MPEG1/MPEG2

- Este aparelho pode reproduzir ficheiros de MPEG1/MPEG2 com as extensões <.mpg> ou <.mpeg>.
- O formato da stream tem de ser compatível com a stream do sistema/programa MPEG.
 - O formato de ficheiro tem de ser MP@ML (Main Profile at Main Level)/SP@ML (Simple Profile at Main Level)/MP@LL (Main Profile at Low Level).
- As streams de áudio devem ser compatíveis com MPEG1 Audio Layer-2 ou Dolby Digital.

Reprodução de ficheiros JPEG/BMP/PNG (somente para USB)

- Este aparelho pode reproduzir ficheiros com os códigos de extensão <.jpg>, <.jpeg>, <.bmp> ou <.png>.
- Este aparelho pode reproduzir ficheiros com uma resolução de 32 x 32 a 8 192 x 7 680. Pode levar algum tempo para visualizar o ficheiro dependendo da sua resolução.
- Este aparelho só pode reproduzir ficheiros Baseline JPEG. Não é possível reproduzir ficheiros Progressive JPEG ou Lossless JPEG.

REFERÊNCIAS

Reprodução de ficheiros de áudio (para discos: MP3/WMA/AAC, para USB: MP3/WMA/WAV/AAC/FLAC)

- Este aparelho pode reproduzir ficheiros com as extensões <.mp3>, <.wma>, <.wav>, <.m4a> ou <.flac> (independentemente de ser em maiúsculas/minúsculas).
- Este aparelho pode reproduzir os ficheiros compatíveis com:
 - Bit rate:
 - MP3: 8 kbps – 320 kbps
 - WMA: 48 kbps – 192 kbps
 - AAC: Para discos: 16 kbps – 320 kbps
 - Para USB: 32 kbps – 320 kbps
 - Frequência de amostra:
 - MP3: 8 kHz – 48 kHz
 - WMA: Para discos: 32 kHz – 48 kHz
 - Para USB: 8 kHz – 48 kHz
 - WAV: 44,1 kHz
 - AAC: 16 kHz – 48 kHz
 - FLAC : 8 kHz – 48 kHz
- Este aparelho é compatível com a Tag ID3, versão 1.0/1.1/2.2/2.3/2.4 (para MP3).
- Esta unidade também pode mostrar a Tag WMA/AAC/FLAC.
- Este aparelho pode reproduzir ficheiros gravados em VBR (variable bit rate).
- Os ficheiros guardados em VBR sofrem uma discrepância na indicação do tempo decorrido.

- Este aparelho não pode reproduzir os seguintes ficheiros:
 - MP3 codificados com os formatos MP3i e MP3 PRO.
 - MP3 codificados com Layer 1/2.
 - Ficheiros WMA codificados com “lossless”, profissionais e em formato de voz.
 - Ficheiros WMA não compatíveis com Windows Media® Audio.
 - Ficheiros WMA/AAC protegidos contra cópia com DRM.
 - Ficheiros AAC codificados por aplicações diferentes do iTunes.
 - Ficheiros AAC protegidos contra cópia com FairPlay (exceto os armazenados num iPod).
 - Ficheiros com dados AIFF, ATRAC3, etc.
- Este aparelho pode visualizar imagens de capa que satisfaçam as condições a seguir:
 - Tamanho da imagem: resolução de 32 x 32 a 1 232 x 672 (PNG: 800 x 480)
 - Tamanho dos dados: inferior a 650 KB.
 - Tipo de ficheiro: JPEG/PNG/BMP

Reprodução de ficheiros H.264/WMV (somente para USB)

- Este aparelho pode reproduzir ficheiros com os códigos de extensão <.mp4>, <.wmv>, <.avi> ou <.mkv>.
- O formato da stream tem de ser compatível com a stream do sistema/programa MPEG.

Reprodução de disco

Tipos de discos que podem ser reproduzidos

Tipo de disco	Formato de gravação, tipo de ficheiro, etc.
DVD <ul style="list-style-type: none">• O som DTS não pode ser reproduzido ou emitido por este aparelho.	DVD-Vídeo*1
DVD Gravável/Regravável (DVD-R/-RW*2, +R/+RW*3) <ul style="list-style-type: none">• DVD-Vídeo: Ponte (bridge) UDF• DVD-VR• DivX*5/MPEG1/MPEG2/MP3/WMA/AAC: ISO 9660 level 1, level 2, Romeo, Joliet	<ul style="list-style-type: none">• DVD-Vídeo• DVD-VR*4• DivX*5/MPEG1/MPEG2• MP3/WMA/AAC
Dual Disc	Lado DVD
CD/VCD	<ul style="list-style-type: none">• VCD (CD Vídeo)• CD de áudio/CD de texto (CD-DA)
CD Gravável/Regravável (CD-R/-RW) <ul style="list-style-type: none">• ISO 9660 level 1, level 2, Romeo, Joliet	<ul style="list-style-type: none">• VCD (CD Vídeo)• CD-DA• MPEG1/MPEG2• MP3/WMA/AAC

*1 Código regional de DVD:
Para DDX8901HD/DDX7701HD/DDX5901HD: 1
Para DDX7071BT: 4

Se colocar um DVD de vídeo com um código regional incorreto, a mensagem “Region Code Error” aparecerá no ecrã.

*2 Também pode ser reproduzido um DVD-R gravado em formato “multi-border” (exceto discos dual layer). Os discos de camada dupla (dual layer) DVD-RW não são reproduzíveis.

*3 Podem ser reproduzidos discos +R/+RW “finalized” (apenas formato de vídeo). “DVD” é selecionado como o tipo de disco quando um disco +R/+RW é colocado. Os discos de camada dupla (dual layer) +RW não são reproduzíveis.

*4 Este aparelho não pode efetuar a reprodução de conteúdos protegidos com CPRM.

*5 Somente para DDX7071BT.

REFERÊNCIAS

Discos que não podem ser reproduzidos

- Os tipos e formatos de discos que não podem ser reproduzidos são os seguintes:
 - Discos DVD-Audio/DVD-ROM
 - MPEG4/DivX*/JPEG/FLAC/MKV/DVD+VR/DVD-RAM gravados em disco DVD-R/RW ou +R/+RW
 - SVCD (Super Video CD)/CD-ROM/CD-I (CD-I Ready), DTS-CD
 - MPEG4/JPEG/FLAC/MKV gravados em disco CD-R/RW
- Discos que não são redondos.
- Discos com coloração na superfície de gravação ou discos que estão sujos.
- Discos graváveis/regraváveis que não foram finalizados.
- Disco de 3 inch. Tentar colocar estes discos com um adaptador pode provocar um defeito.

* Somente para DDX8901HD/DDX7701HD/DDX5901HD.

Reprodução de DualDisc

O lado não-DVD de um "DualDisc" não é compatível com a norma "Áudio Digital de Discos Compactos". Por este motivo, não recomendamos a utilização do lado não-DVD de um DualDisc com este produto.

Reproduzir discos graváveis/regraváveis

- Este aparelho reconhece um total de 64 770 ficheiros e 254 pastas (com um máximo de 255 ficheiros por pasta).
- Utilize sempre discos cuja gravação tenha sido "finalizada".
- Este aparelho pode reproduzir discos multi-sessão, mas as sessões não fechadas serão ignoradas.
- Alguns discos ou ficheiros podem não ser reproduzidos, devido às suas características ou condições de gravação.

❑ Sobre os dados armazenados no dispositivo USB/iPod/iPhone ligado

- Não nos responsabilizamos por quaisquer perdas de dados num iPod/iPhone ou num dispositivo de armazenamento de massa USB durante a utilização com este aparelho.

❑ Reprodução USB

Ficheiros que podem ser reproduzidos num dispositivo USB

- Este aparelho pode reproduzir os seguintes tipos de ficheiros armazenados num dispositivo de armazenamento massivo USB.
 - JPEG/BMP/PNG/MPEG1/MPEG2/MP3/WMA/WAV/AAC/FLAC/H.264/WMV (VC-1)
- Este aparelho reconhece um total de 5 000 ficheiros e 250 pastas (com um máximo de 999 ficheiros por pasta).
- Certifique-se de efectuou uma cópia de segurança de todos os dados importantes com vista a prevenir a perda de dados.

Notas sobre a utilização de um dispositivo USB:

- Este aparelho não consegue ler ficheiros corretamente num dispositivo USB, se for utilizada uma extensão USB.
- Os dispositivos USB equipados com funções especiais, como as funções de segurança de dados, não podem ser usados com a unidade.
- Não use um dispositivo USB com 2 ou mais partições.
- Consoante a forma dos dispositivos USB e as portas de ligação, alguns dispositivos USB podem não encaixar corretamente ou a ligação não se estabelecer corretamente.
- Este aparelho pode não reconhecer um cartão de memória colocado no leitor de cartões USB.
- Quando ligar um cabo USB, use o cabo USB 2.0.

- Número máximo de caracteres (quando os caracteres são de 1 byte):
 - Nomes de pastas: 128 caracteres
 - Nomes de ficheiros: 128 caracteres
- Evite utilizar o dispositivo USB, se isso puder afetar a sua segurança durante a condução.
- Não retire e ligue repetidamente o dispositivo USB enquanto a mensagem "Reading..." estiver visualizada no ecrã.
- Uma descarga eletrostática ao ligar um dispositivo USB pode causar uma reprodução anormal do dispositivo. Neste caso, desligue o dispositivo USB e, em seguida, reinicie o aparelho e o dispositivo USB.
- A operação e a alimentação de corrente podem não funcionar como o esperado com alguns dispositivos USB.
- Não deixe o dispositivo USB no automóvel, não o exponha à luz direta do sol nem a temperaturas altas para evitar a sua deformação ou quaisquer outros danos.

REFERÊNCIAS

☐ Notas sobre a reprodução de iPod/iPhone

- iPod/iPhone que podem ser ligados a este aparelho:
Made for
 - iPod with video
 - iPod classic
 - iPod nano (7th Generation)
 - iPod nano (6th Generation)
 - iPod nano (5th Generation)
 - iPod nano (4th Generation)
 - iPod nano (3rd Generation)
 - iPod touch (5th Generation)
 - iPod touch (4th Generation)
 - iPod touch (3rd Generation)
 - iPod touch (2nd Generation)
 - iPod touch (1st Generation)
 - iPhone 5
 - iPhone 4S
 - iPhone 4
 - iPhone 3GS
 - iPhone 3G
 - iPhone
- Ao operar um iPod/iPhone, algumas operações poderão não ser executadas corretamente ou como esperado. Nesse caso, visite o seguinte website da KENWOOD:
<www.kenwood.com/cs/ce/ipod>
- Com alguns modelos de iPod/iPhone, o desempenho pode ser anormal ou instável durante o funcionamento. Neste caso, desligue o dispositivo iPod/iPhone e, em seguida, verifique a sua condição.
Se o desempenho não for melhorado ou estiver lento, reinicialize o seu iPod/iPhone.
- Ao ligar este aparelho, o iPod/iPhone é carregado através do aparelho.
- A informação de texto pode não ser exibida corretamente.

☐ Códigos de idioma (para seleção de idioma de DVD/DVD-VR)

AA	Afar	GL	Galego	MI	Maori	SO	Somali
AB	Abkhazian	GN	Guarani	MK	Macedônio	SQ	Albanês
AF	Línguas africanas	GU	Gujarati	ML	Malayolan	SR	Servo
AM	Amárico	HA	Hausa	MN	Mongol	SS	Sisuati
AR	Árabe	HI	Hindi	MO	Moldavo	ST	Sesoto
AS	Assamese	HR	Croata	MR	Marati	SU	Sudanês
AY	Aymará	HU	Húngaro	MS	Malay (MAY)	SW	Suahili
AZ	Azerbaijiano	HY	Armênio	MT	Maltês	TA	Tâmil
BA	Bashkir	IA	Interlíngua	MY	Birmanês	TE	Telugu
BE	Bielorrusso	IE	Interlíngua	NA	Nauru	TG	Tajik
BG	Búlgaro	IK	Inupiak	NE	Nepali	TH	Tailandês
BH	Bihari	IN	Indonésio	NO	Norueguês	TI	Tigrínia
BI	Bislama	IS	Islandês	OC	Occitan	TK	Turcomano
BN	Bengali, Bangla	IW	Hebraico	OM	(Afan) Oromo	TL	Tagalog
BO	Tibetano	JA	Japonês	OR	Oriya	TN	Setswana
BR	Bretão	JI	Yiddish	PA	Panjabi	TO	Tonga
CA	Catalão	JW	Javanês	PL	Polaco	TR	Turco
CO	Córsego	KA	Georgiano	PS	Pashtu	TS	Tsonga
CS	Tcheco	KK	Cazaque	QU	Quéchua	TT	Tatar
CY	Welsh	KL	Groenlandês	RM	Romanche	TW	Twi
DZ	Dzongká	KM	Cambojano	RN	Kirundi	UK	Ucraniano
EL	Grego	KN	Kannada	RO	Romeno	UR	Urdu
EO	Esperanto	KO	Coreano (KOR)	RW	Kinyarwanda	UZ	Uzbeque
ET	Estoniano	KS	Kashmiri	SA	Sânscrito	VI	Vietnamita
EU	Basco	KU	Curdo	SD	Sindhi	VO	Volapuk
FA	Persa	KY	Quirguiz	SG	Sangho	WO	Uolof
FI	Finlandês	LA	Latim	SH	Servo-croata	XH	Xhosa
FJ	Fiji	LN	Lingala	SI	Sinhala	YO	Yoruba
FO	Faroese	LO	Lao	SK	Eslovaco	ZU	Zulu
FY	Frisiano	LT	Lituano	SL	Esloveno		
GA	Irlandês	LV	Látvio	SM	Samoano		
GD	Gaélico escocês	MG	Malgaxe	SN	Chishona		

REFERÊNCIAS

Lista de mensagens de erro

Se ocorrer um erro durante a utilização do aparelho, aparecerá uma mensagem. Tome a medida apropriada de acordo com a seguinte lista de mensagens/soluções/causas.

“No Signal”/“No Video Signal”:

- Inicie a reprodução no componente externo ligado ao terminal de entrada AV-IN1 ou iPod/AV-IN2.
- Inicie a reprodução no smartphone ligado ao terminal de entrada HDMI/MHL.
- Verifique os fios e as fichas.
- A entrada de sinal é demasiado fraca.

“Miswiring DC Offset Error”/“Warning DC Offset Error”:

- Um cabo de altifalante está em curto-circuito ou em contacto com o chassis do veículo. Instale ou isole o cabo de altifalante corretamente e, em seguida, reinicie o aparelho. (Páginas 3 e 62)

“Parking off”:

- Nenhum imagem de reprodução aparece quando o travão de mão não está engatado.

“Authorization Error”:

- Verifique se o iPod/iPhone ligado é compatível com este aparelho. (Página 69)

“USB Device Error”:

- A voltagem de energia USB está anormal.
- Desligue e volte a ligar o aparelho.
- Ligue outro dispositivo USB.

“Panel Mecha Error”:

- O ecrã táctil não responde corretamente. Reinicie a unidade.

“Connection Error”:

- O dispositivo está registado, mas a ligação falhou. Ligue o dispositivo registado. (Página 38)

“Please Wait...”:

- A unidade está a preparar-se para a função Bluetooth. Se a mensagem não desaparecer, desligue e volte a ligar a unidade, e volte a ligar o dispositivo (ou reinicialize a unidade).

“No Voice Device”:

- O telemóvel ligado não possui o sistema de reconhecimento de voz.

“No Data”:

- Não há dados de lista telefónica contidos no telefone Bluetooth ligado.

“Initialize Error”:

- O aparelho não pôde inicializar o módulo Bluetooth. Repita a operação.

“Dial Error”:

- A marcação de chamada falhou. Repita a operação.

“Hung Up Error”:

- A chamada ainda não terminou. Estacione o automóvel e utilize o telemóvel ligado para terminar a chamada.

“Pick Up Error”:

- O aparelho não pôde receber uma chamada.

“Disconnected”:

- O dispositivo não está ligado.

“Check device”:

- A aplicação não está ativa.

“Check application”:

- Uma ligação à aplicação não pode ser estabelecida.

“Not logged in”:

- Não está registado.

“Request time out”:

- Ocorreu um erro na rede (conexão WiFi, servidor).

“Station not selected”:

- Nenhuma estação está selecionada.

“Station cannot be saved”/“Station cannot be created”/“Station cannot be deleted”:

- A estação não pode ser armazenada, criada ou apagada.

“Pandora upgrade required”:

- A aplicação Pandora no seu iPod touch/iPhone/Android/BlackBerry não é a última versão. Atualize a aplicação.

“Check App”:

- A aplicação Pandora no seu iPod touch/iPhone/Android/BlackBerry não é iniciada.
- A aplicação Pandora não está instalada no dispositivo ligado.
- Ocorreu um erro na aplicação Pandora.
- Ainda não se inscreveu no Pandora.

“Cannot Skip”:

- Nenhuma canção poderá ser saltada.

“Rating Failed”:

- É proibido classificar como “polegar para cima/para baixo”.

“No Station”:

- Nenhuma estação está disponível.

“No Active Station”:

- Nenhuma estação está a ser lida.

REFERÊNCIAS

“Cannot create a station”:

- O registo das estações na lista de estações está cheio.

“Failed to save your bookmark”:

- A unidade não conseguiu marcar. Repita a operação.

“SXM No Signal”:

- Certifique-se de que a antena de rádio SiriusXM está montada fora do veículo. Mova o veículo para uma área com uma visão clara do céu.

“SXM Check Antenna”:

- Verifique a ligação da antena de rádio SiriusXM e certifique-se de que a antena está firmemente fixada ao sintonizador.
- Verifique se o cabo da antena de rádio SiriusXM não está dobrado ou partido. Se estiver danificado, substitua a unidade da antena completa.

“SXM Check Tuner”:

- Certifique-se de que o sintonizador SiriusXM para veículo está ligado à unidade.

“SXM Chan Unavailable” (aparece no ecrã durante cerca de 2 segundos e, em seguida, retorna ao canal anterior):

- O canal selecionado não está mais disponível. Selecione outro canal ou continue a escutar o canal anterior.

“SXM Ch Unsubscribed”:

- O canal selecionado não é parte do seu plano de inscrição atual. Chame 1-866-635-2349 para inscrever-se.

“SXM Subscription Updated – Press Enter to Continue”:

- A sua inscrição está atualizada. Prima o botão apropriado para continuar.

“SXM Channel Locked”

- O canal selecionado foi bloqueado pelo controlo parental. Introduza o código de desbloqueio após ser solicitado. (Página 32)

“SXM Incorrect Lock Code”

- O canal selecionado é um canal com bloqueio de programas para adultos ou com bloqueio parental, e está bloqueado pelo bloqueio parental ou código de bloqueio do utilizador. Introduza o código de bloqueio correto.

Localização e solução de problemas

Às vezes, um problema não é tão grave como parece. Verifique o seguinte antes de contactar o serviço de reparações.

- Para operações com os componentes externos, consulte também as instruções fornecidas com os adaptadores utilizados nas respetivas ligações (e também as instruções fornecidas com esses componentes externos).

□ Geral

Não é emitido nenhum som pelos altifalantes.

- Ajuste o volume para o nível ideal.
- Verifique os fios e as fichas.

Não aparece nenhuma imagem no ecrã.

- Ative o ecrã. (Página 8)

O aparelho não funciona de todo.

- Reinicie a unidade. (Página 3)

O telecomando* não funciona.

- Troque a pilha.

* Para DDX8901HD/DDX7701HD/DDX5901HD: Compre o KNA-RCDV331 separadamente.

□ Discos

Não é possível reproduzir discos graváveis/ regraváveis.

- Insira um disco cuja gravação tenha sido “finalizada”.
- “Finalize” a gravação dos discos com o mesmo componente que utilizou para os gravar.

Não é possível saltar faixas em discos graváveis/ regraváveis.

- Insira um disco cuja gravação tenha sido “finalizada”.
- “Finalize” a gravação dos discos com o mesmo componente que utilizou para os gravar.

A reprodução não é iniciada.

- O formato dos ficheiros não é suportado pela unidade.

Não aparece nenhuma imagem no monitor externo.

- Ligue o vídeo corretamente.
- Selecione a entrada correta no monitor externo.

Um disco DivX*/MPEG1/MPEG2/MP3/WMA/AAC não pode ser reproduzido.

- Grave as faixas com uma aplicação compatível em discos apropriados. (Página 67)
- Utilize extensões apropriadas em nomes de ficheiros.

As faixas em discos graváveis/regraváveis não são reproduzidas conforme pretendido.

- A ordem de reprodução pode ser diferente do mesmo suporte noutros leitores.

* Somente para DDX7071BT.

REFERÊNCIAS

USB

“Reading...” não desaparece do ecrã.

- Desligue o aparelho e volte a ligá-lo.

O som é por vezes interrompido enquanto está a ser lida uma faixa.

- As faixas não foram devidamente copiadas para o dispositivo USB. Volte a copiar as faixas e tente de novo.

As faixas não são reproduzidas pela ordem prevista.

- A ordem de reprodução pode ser diferente do mesmo suporte noutros leitores.

iPod/iPhone

Não é emitido nenhum som pelos altifalantes.

- Desligue o iPod/iPhone e, em seguida, ligue-o de novo.
- Selecione outra fonte e, em seguida, selecione “iPod” de novo.

O iPod/iPhone não é ligado ou não funciona.

- Verifique o cabo de ligação e a ligação propriamente dita.
- Atualizar a versão do firmware.
- Carregue a bateria.
- Reinicie o iPod/iPhone.

O som é distorcido.

- Desative o equalizador no aparelho ou no iPod/iPhone.

Muito ruído é produzido.

- Desative (desmarque) a função “VoiceOver” do iPod/iPhone. Visite <<http://www.apple.com>> para os detalhes.

As operações não estão disponíveis quando são reproduzidas faixas com Grafismos.

- Pode operar a unidade depois de os Grafismos terem sido carregados.

Os vídeos não podem ser reproduzidos.

- Ligue com um cabo de áudio e vídeo USB KCA-iP202 para iPod/iPhone, exceto para iPhone 5/iPod touch (5ª geração)/iPod nano (7ª geração) ou cabo KCA-HD100 e USB2.0 através do adaptador Lightning-Digital AV para iPhone 5/iPod touch (5ª geração)/iPod nano (7ª geração). Outros cabos não podem ser utilizados.

Não é produzido nenhum som de vídeo.

- Ligue com um cabo de áudio e vídeo USB KCA-iP202 para iPod/iPhone, exceto para iPhone 5/iPod touch (5ª geração)/iPod nano (7ª geração) ou cabo KCA-HD100 e USB2.0 através do adaptador Lightning-Digital AV para iPhone 5/iPod touch (5ª geração)/iPod nano (7ª geração). Outros cabos não podem ser utilizados.

Sintonizador

A predefinição automática de AME não funciona.

- Memorize as estações manualmente. (Página 25)

O rádio gera um ruído estático.

- Verifique a ligação da antena.

AV-IN1/AV-IN2

Não aparece nenhuma imagem no ecrã.

- Ligue o componente de vídeo, se não estiver ligado.
- Ligue corretamente o componente de vídeo.

Recepção de HD Radio

A qualidade do som muda ao receber estações HD Radio.

- Fixe o modo de receção para [DIGITAL] ou [ANALOG]. (Página 27)

Não é emitido qualquer som.

- O modo de receção HD Radio não está adequado. Selecione o modo apropriado entre [DIGITAL], [ANALOG] ou [AUTO].

iHeartRADIO/Pandora (Apenas para DDX8901HD/DDX7701HD/DDX5901HD)

A aplicação não funciona.

- A aplicação no seu iPod touch/iPhone/Android não é a última versão. Atualize a aplicação.

Bluetooth

A qualidade do som do telefone não está boa.

- Reduza a distância entre o aparelho e o telemóvel Bluetooth.
- Mova o carro para um local onde possa apanhar melhor a rede.

O som é interrompido ou intermitente durante a reprodução de um leitor de áudio Bluetooth.

- Reduza a distância entre o aparelho e o leitor de áudio Bluetooth.
- Desligue o dispositivo ligado para o telefone Bluetooth.
- Desligue e volte a ligar o aparelho.
- (Antes do som ter sido reposto) volte a ligar o leitor.

Não é possível controlar o leitor áudio ligado.

- Verifique se o leitor áudio ligado suporta AVRCP (Perfil Telecomando Áudio/Visual).

O dispositivo Bluetooth não detecta o aparelho.

- Repita a procura a partir do dispositivo Bluetooth.

REFERÊNCIAS

O aparelho não faz "pairing" com o dispositivo Bluetooth.

- Para dispositivos compatíveis com Bluetooth 2.1: Registe o dispositivo utilizando um código PIN. (Página 37)
- Para dispositivos compatíveis com Bluetooth 2.0: Introduza o mesmo código PIN na unidade e no dispositivo pretendido. Se o código PIN do dispositivo não estiver indicado nas instruções, tente "0000" ou "1234".

Ocorre eco ou ruído.

- Ajuste a posição do microfone.
- Ajuste o volume de eco ou volume de redução de ruído. (Página 39)

O aparelho não responde quando tentou copiar a lista telefónica para a unidade.

- Pode ter tentado copiar as mesmas entradas (como memorizado) para a unidade.

Especificações

Seção do monitor

Tamanho da imagem (L x A)	
DDX8901HD/DDX7701HD/DDX7071BT:	6,95 polegadas de largura (diagonal)
	156,6 mm x 81,6 mm (6-3/16" x 3-3/16")
DDX5901HD	6,1 polegadas de largura (diagonal)
	136,2 mm x 72 mm (5-6/16" x 2-13/16")

Sistema de visualização	Painel LCD TN transparente
-------------------------	----------------------------

Sistema de accionamento	Sistema de matriz ativa TFT
-------------------------	-----------------------------

Número de Pixels	1 152 000 (800H x 480V x RGB)
------------------	-------------------------------

Pixels efetivos	99,99%
-----------------	--------

Disposição dos pixels	Disposição em listra RGB
-----------------------	--------------------------

Iluminação posterior	LED
----------------------	-----

Seção do leitor de DVD

Conversor D/A	24 bit
Descodificador de áudio	Linear PCM/Dolby Digital/MP3/WMA/AAC

Descodificador de vídeo	MPEG1/MPEG2/DivX*
-------------------------	-------------------

Flutuação de Velocidade	Abaixo do limite mensurável
-------------------------	-----------------------------

Resposta de frequência	
Amostragem de 96 kHz:	20 Hz a 20 000 Hz
Amostragem de 48 kHz:	20 Hz a 20 000 Hz
Amostragem de 44,1 kHz:	20 Hz a 20 000 Hz

Distorção harmónica total	0,010% (1 kHz)
---------------------------	----------------

Relação Sinal-Ruído	94 dB (DVD-Vídeo 96 kHz)
---------------------	--------------------------

Varição Dinâmica	91 dB (DVD-Vídeo 96 kHz)
------------------	--------------------------

Formato de disco	DVD-Vídeo/DVD-VR/VIDEO-CD/CD-DA
------------------	---------------------------------

Frequência de Amostragem	44,1 kHz/48 kHz/96 kHz
--------------------------	------------------------

Número de bits de quantificação	16/20/24 bit
---------------------------------	--------------

* Somente para DDX7071BT.

REFERÊNCIAS

❑ Seção da interface USB

Padrões USB	USB 2.0 High Speed
Sistema de ficheiros	FAT 16/32
Corrente máxima de fornecimento de energia	CC 5 V \equiv 1 A
Conversor D/A	24 bit
Descodificador de vídeo	MPEG1/MPEG2/H.264/WMV/ JPEG/BMP/PNG
Descodificador de áudio	MP3/WMA/AAC/WAV/FLAC

❑ Seção da interface HDMI

Tipo de conector	TIPO A
------------------	--------

❑ Seção da interface MHL

Versão suportada	MHL 2
Corrente máxima de fornecimento de energia	CC 5 V \equiv 900 mA

❑ Seção de Bluetooth

Tecnologia	Bluetooth 3.0 + EDR
Frequência	2,402 GHz a 2,480 GHz
Potência de saída	+4 dBm (MAX), 0 dBm (AVE), Classe de potência 2
Alcance máximo de comunicação	Linha de vista aprox. 10 m (32,8 ft)

Audio Codec	SBC/AAC/MP3/aptX/aptX Sprint*
Perfil	Perfil de Mãos Livres (HFP, da sigla em inglês Hands Free Profile) Perfil de Acesso da Lista Telefónica (PBAP, da sigla em inglês Phonebook Access Profile) Perfil Distribuição Áudio Avançada (A2DP, da sigla em inglês Advanced Audio Distribution Profile) Perfil Telecomando Áudio/Visual (AVRCP, da sigla em inglês Audio/Video Remote Control Profile) Perfil de acesso genérico (GAP, da sigla em inglês Generic Access Profile) Perfil de deteção de serviço (SDP, da sigla em inglês Service Discovery Profile) Perfil Porta Série (SPP, da sigla em inglês Serial Port Profile)

* aptX/aptX Sprint são compatíveis apenas com DDX8901HD/DDX5901HD.

❑ Seção do DSP

Equalizador gráfico	DDX8901HD/DDX5901HD:
BANDA	7 bandas
Frequência(Hz) (BAND1-7)	62,5/160/400/1k/2,5k/6,3k/16k
Ganho	-9/-8/-7/-6/-5/-4/-3/-2/ -1/0/1/2/3/4/5/6/7/8/9 dB
DDX7701HD/DDX701BT:	
BANDA	5 bandas
Frequência(Hz) (BANDA 1-5)	62,5/250/1k/4k/16k
Ganho	-9/-8/-7/-6/-5/-4/-3/-2/ -1/0/1/2/3/4/5/6/7/8/9 dB

2 Way X'Over (Cruzamento de 2 vias)
Frequência do FILTRO PASSA ALTOS
Através/50/60/80/100/120/150/
180/220

CURVA	-6/-12/-18/-24 dB/Oct.
Frequência do FILTRO PASSA BAIXOS	50/60/80/100/120/Através
CURVA	-6/-12/-18/-24 dB/Oct.

Posição	Retardo Frontal/Traseiro/Subwoofer
	0 ft a 20,0 ft (Passo de 0,07 ft)
Ganho	-8 dB a 0 dB
Subwoofer Nível	-50 dB a +10 dB

❑ Seção do sintonizador FM

Intervalo de frequência	DDX8901HD/DDX7701HD/DDX5901HD: 87,9 MHz a 107,9 kHz (200 kHz)
	DDX7071BT: 87,5 MHz a 108,0 MHz (50 kHz)

Sensibilidade Útil (Sinal/Ruído: 30 dB Dev 22,5 kHz)
9,3 dBf (0,8 μ V/75 Ω)

Sensibilidade de silêncio (Sinal/Ruído: 50 dB Dev 22,5 kHz)

15,2 dBf (1,6 μ V/75 Ω)

Resposta de frequência (\pm 3,0 dB)	Digital: 20 Hz a 20 kHz*
	Analógico: 30 Hz a 15 kHz

Relação Sinal-Ruído	Digital: 75 dB (STEREO)*
	Analógico: 75 dB (MONO)

Selectividade (\pm 400 kHz)
 \geq 80 dB

Separação estéreo 45 dB (1 kHz)

* Somente para DDX8901HD/DDX7701HD/DDX5901HD.

REFERÊNCIAS

☐ Seção do sintonizador AM

Intervalo de frequência (10 kHz)
530 kHz a 1 700 kHz

Sensibilidade Útil 28 dB μ

☐ Seção de vídeo

Sistema de cores da entrada de vídeo externa
NTSC/PAL

Nível de entrada de vídeo externa (mini tomada)
1 Vp-p/75 Ω

Nível máx. de entrada de áudio externa (mini tomada)
2 V/25 k Ω

Nível de entrada de vídeo (tomadas RCA)
1 Vp-p/75 Ω

Nível de saída de vídeo (tomadas RCA)
1 Vp-p/75 Ω

Nível de saída de áudio (mini tomadas)
1,2 V/10 k Ω

☐ Seção de áudio

Potência máxima (Frente e Traseira)
50 W \times 4

Potência total da largura de banda (Frente e Traseira)
(4 Ω , 14,4 V, 1% THD)
22 W \times 4

Nível de pré-saída
DDX8901HD/DDX5901HD: 5 V/10 k Ω
DDX7701HD/DDX7071BT: 4 V/10 k Ω

Impedância de pré-saída
DDX8901HD/DDX5901HD: \leq 250 Ω
DDX7701HD/DDX7071BT: \leq 600 Ω

Impedância do altifalante 4 Ω a 8 Ω

☐ Geral

Voltagem em Funcionamento
14,4 V (10,5 V a 16 V permissível)

Consumo máximo de corrente
10 A

Dimensões de instalação (L \times A \times P)
182 mm \times 111 mm \times 162 mm
(7-3/16" \times 4-3/8" \times 6-7/16")

Intervalo da temperatura de funcionamento
-10°C a +60°C

Peso
DDX8901HD/DDX7701HD/DDX7071BT:
2,5 kg (5,5 lb)
DDX5901HD: 2,0 kg (4,4 lb)

O design e as especificações deste produto estão sujeitas a alterações em aviso prévio.

☐ Marcas registadas e licenças

- Manufactured under license from Dolby Laboratories. Dolby and the double-D symbol are trademarks of Dolby Laboratories.
- "DVD Logo" is a trademark of DVD Format/Logo Licensing Corporation registered in the US, Japan and other countries.
- The "AAC" logo is a trademark of Dolby Laboratories.
- Microsoft and Windows Media are either registered trademarks or trademarks of Microsoft Corporation in the United States and/or other countries.

- "Made for iPod," and "Made for iPhone" mean that an electronic accessory has been designed to connect specifically to iPod, or iPhone, respectively, and has been certified by the developer to meet Apple performance standards. Apple is not responsible for the operation of this device or its compliance with safety and regulatory standards. Please note that the use of this accessory with iPod, or iPhone may affect wireless performance. iPhone, iPod, iPod classic, iPod nano, and iPod touch are trademarks of Apple Inc., registered in the U.S. and other countries.
- Lightning is a trademark of Apple Inc.
- This item incorporates copy protection technology that is protected by U.S. patents and other intellectual property rights of Rovi Corporation. Reverse engineering and disassembly are prohibited.
- Font for this product is designed by Ricoh.
- DivX®, DivX Certified® e os respetivos logótipos são marcas comerciais da Rovi Corporation e suas subsidiárias, e são utilizadas sob licença.
- SOBRE VÍDEO DIVX: DivX® é um formato de vídeo digital criado pela DivX, LLC, uma subsidiária da Rovi Corporation. Este produto é um dispositivo DivX Certified® oficial que efetua a reprodução de vídeos DivX. Visite divx.com para mais informações e ferramentas de software para converter os seus ficheiros em vídeo DivX.
- SOBRE VÍDEO DIVX SOB DEMANDA: Este dispositivo DivX Certified® deve ser registado para efetuar a reprodução de filmes DivX sob demanda (VOD) comprados. Para obter o seu código de registo, localize a seção DivX VOD no menu de configuração do seu dispositivo. Vá a vod.divx.com para mais informações sobre como concluir o seu registo.

REFERÊNCIAS

- THIS PRODUCT IS LICENSED UNDER THE MPEG-4 VISUAL PATENT PORTFOLIO LICENSE FOR THE PERSONAL AND NON-COMMERCIAL USE OF A CONSUMER FOR (i) ENCODING VIDEO IN COMPLIANCE WITH THE MPEG-4 VISUAL STANDARD ("MPEG-4 VIDEO") AND/OR (ii) DECODING MPEG-4 VIDEO THAT WAS ENCODED BY A CONSUMER ENGAGED IN A PERSONAL AND NON-COMMERCIAL ACTIVITY AND/OR WAS OBTAINED FROM A VIDEO PROVIDER LICENSED BY MPEG LA TO PROVIDE MPEG-4 VIDEO. NO LICENSE IS GRANTED OR SHALL BE IMPLIED FOR ANY OTHER USE. ADDITIONAL INFORMATION INCLUDING THAT RELATING TO PROMOTIONAL, INTERNAL AND COMMERCIAL USES AND LICENSING MAY BE OBTAINED FROM MPEG LA, LLC. SEE [HTTP://WWW.MPEGLA.COM](http://www.mpegla.com).
- THIS PRODUCT IS LICENSED UNDER THE AVC PATENT PORTFOLIO LICENSE FOR THE PERSONAL USE OF A CONSUMER OR OTHER USES IN WHICH IT DOES NOT RECEIVE REMUNERATION TO (i) ENCODE VIDEO IN COMPLIANCE WITH THE AVC STANDARD ("AVC VIDEO") AND/OR (ii) DECODE AVC VIDEO THAT WAS ENCODED BY A CONSUMER ENGAGED IN A PERSONAL ACTIVITY AND/OR WAS OBTAINED FROM A VIDEO PROVIDER LICENSED TO PROVIDE AVC VIDEO. NO LICENSE IS GRANTED OR SHALL BE IMPLIED FOR ANY OTHER USE. ADDITIONAL INFORMATION MAY BE OBTAINED FROM MPEG LA, L.L.C. SEE [HTTP://WWW.MPEGLA.COM](http://www.mpegla.com)
- Pandora, the Pandora logo, and the Pandora trade dress are trademarks or registered trademarks of Pandora Media, Inc., used with permission.
- HD Radio Technology manufactured under license from iBiquity Digital Corporation. U.S. and Foreign Patents. HD Radio™ and the HD, HD Radio, and "Arc" logos are proprietary trademarks of iBiquity Digital Corp.
- Sirius, XM and all related marks and logos are trademarks of Sirius XM Radio Inc. All rights reserved.
- Android is a trademark of Google Inc.
- BlackBerry®, RIM®, Research In Motion® and related trademarks, names and logos are the property of Research In Motion Limited and are registered and/or used in the U.S. and countries around the world. Used under license from Research In Motion Limited.
- The Bluetooth® word mark and logos are registered trademarks owned by Bluetooth SIG, Inc. and any use of such marks by JVC KENWOOD Corporation is under license. Other trademarks and trade names are those of their respective owners.
- The terms HDMI and HDMI High-Definition Multimedia Interface, and the HDMI logo are trademarks or registered trademarks of HDMI Licensing LLC in the United States and other countries.
- MHL and the MHL logo are a trademark or registered trademark of MHL, LLC.
 - Incorporates MHL 2
- iHeartRadio® is a registered mark of Clear Channel Broadcasting, Inc. in the United States and other countries. Such marks are used under license.
- libFLAC
 - Copyright (C) 2000,2001,2002,2003,2004,2005,2006,2007,2008,2009 Josh Coalson
 - Redistribution and use in source and binary forms, with or without modification, are permitted provided that the following conditions are met:
 - Redistributions of source code must retain the above copyright notice, this list of conditions and the following disclaimer.
 - Redistributions in binary form must reproduce the above copyright notice, this list of conditions and the following disclaimer in the documentation and/or other materials provided with the distribution.
 - Neither the name of the Xiph.org Foundation nor the names of its contributors may be used to endorse or promote products derived from this software without specific prior written permission.
- THIS SOFTWARE IS PROVIDED BY THE COPYRIGHT HOLDERS AND CONTRIBUTORS "AS IS" AND ANY EXPRESS OR IMPLIED WARRANTIES, INCLUDING, BUT NOT LIMITED TO, THE IMPLIED WARRANTIES OF MERCHANTABILITY AND FITNESS FOR A PARTICULAR PURPOSE ARE DISCLAIMED. IN NO EVENT SHALL THE FOUNDATION OR CONTRIBUTORS BE LIABLE FOR ANY DIRECT, INDIRECT, INCIDENTAL, SPECIAL, EXEMPLARY, OR CONSEQUENTIAL DAMAGES (INCLUDING, BUT NOT LIMITED TO, PROCUREMENT OF SUBSTITUTE GOODS OR SERVICES; LOSS OF USE, DATA, OR PROFITS; OR BUSINESS INTERRUPTION) HOWEVER CAUSED AND ON ANY THEORY OF LIABILITY, WHETHER IN CONTRACT, STRICT LIABILITY, OR TORT (INCLUDING NEGLIGENCE OR OTHERWISE) ARISING IN ANY WAY OUT OF THE USE OF THIS SOFTWARE, EVEN IF ADVISED OF THE POSSIBILITY OF SUCH DAMAGE.
- The aptX® software is copyright CSR plc or its group companies. All rights reserved. The aptX® mark and the aptX logo are trade marks of CSR plc or one of its group companies and may be registered in one or more jurisdictions.