

TERMO DE GARANTIA

MANUAL OFURÔ SIMPLES E DUPLO

INSTALAÇÃO

OPERAÇÃO

MANUTENÇÃO



ATENÇÃO: Antes de iniciar a instalação, leia este manual!

INDICE ÍNDICE

1 – Instruções Gerais.....	04
2 – Minuta do termo de garantia.....	05
3 – Ao receber o Ofurô.....	07
4 – Conhecendo seu Ofurô.....	08
4.1 – Dimensões Física.....	08
4.2 – Componentes.....	09
4.3 – Dimensões do Deck de Madeira.....	10
5 – Instalação	
5.1 – Pré requisitos.....	12
5.2 – Hidráulica Pré requisitos.....	13
5.2.1 – Ligação da válvula de escoamento entrada – Ladrão Abastecedor.....	13
5.2.2 – Esquema de Instalação.....	13
5.2.3 – Tubulação para entrada de água fria e quente.....	15
6 – Assentamento em alvenaria – Pré requisitos.....	16
6.1 – Assentamento em alvenaria - Exemplo.....	16
7 – Motobomba Autodrenante e Antichoque.....	17
7.1 – Instalação da Motobomba Autodrenante.....	18
7.2 – Instalação da Motobomba Silence Plus.....	19
7.3 - Esquema elétrico Motobomba com acionamento pneumático (opcional).....	19
7.4 – Recomendações para instalações elétricas.....	20
8 – Acionador com sensor de nível.....	20
9 – Funcionamento e Características.....	21
10 – Limpeza e conservação.....	23
11 – Antes de ligar a autorizada.....	23
Relação de autorizados Ouro fino.....	24

ÍNDICE DE FIGURAS

Figura 1 – Desenho ofurô individual	08
Figura 2 – Desenho ofurô duplo	08
Figura 3 – Vista dos dispositivos do ofurô individual	09
Figura 4 – Vista dos dispositivos do ofurô duplo	09
Figura 5 – Dispositivo de Sucção	10
Figura 6 – Dispositivo de Hidromassagem	11
Figura 7 – Válvula de Controle de Ar	10
Figura 8 – Acionador Eletrônico com Sensor de Nível	10
Figura 9 – Deck do ofurô simples	11
Figura 10 – Deck do ofurô duplo	11
Figura 11 – Teste	12
Figura 12 – Válvula com entrada de água ladrão misturador abastecedor	13
Figura 13 – Válvula disco	13
Figura 14 – Ligação Válvula de Escoamento com Válvula Disco	14
Figura 15 – Ligação Válvula de Saída ao Ponto de Esgoto	14
Figura 16 – Registro para água quente e fria	15
Figura 17 – Motobomba Autodrenante	18
Figura 18 – Motobomba Autodrenante Silence Plus	19
Figura 19 – Motobomba com Acionamento Pneumático	19
Figura 20 – Instalação Elétrica da Motobomba	20
Figura 21 – Sensor de nível com 1 acionamento	21
Figura 22 – Sensor de nível com 2 acionamentos	21
Figura 23 – Esquema de ligação sensor de nível com 1 acionamento	21
Figura 24 – Esquema de ligação sensor de nível com 2 acionamentos	21

ÍNDICE DE TABELAS

Tabela 01 – Dados técnicos	08
Tabela 02 – Especificações Elétricas	12
Tabela 03 – Especificações da Motobomba Autodrenante	18
Tabela 04 – Verificações importantes a serem feitas antes de ligar para Assistência	24

1- INSTRUÇÕES GERAIS

Prezado Cliente:

A Leitura atenta deste manual é muito importante observando suas instruções de instalação e manutenção que possibilitaram para que possa usufruir ao máximo dos benefícios do Ofurô.

O Ofurô **Ouro Fino** são produzidas com materiais de alta qualidade, seguem rigorosos controles durante a produção e por apresentarem modelos e formas criteriosamente estudadas permitem longa durabilidade e alta performance. Contudo para que se tenha uma vida útil longa é **indispensável seguir corretamente as instruções descritas neste manual.**

A **Ouro Fino Indústria e Comércio Ltda.**, não se responsabiliza por falhas e danos provenientes da instalação, transporte, limpeza, manutenção e operação incorreta de seus produtos; os quais são previamente testados e verificados antes da entrega. Bem como não implica em nossa responsabilidade a eventual instalação e utilização de aquecedores, pois se trata de acessório não incluso no produto. Mesmo assim é conveniente verificar o produto antes da instalação, pois quaisquer problemas que eventualmente possam ocorrer com os produtos Ouro Fino que não se caracterizam como defeitos ou vícios de fabricação (Material faltante, entrega inadequada) se não for procedida conferência no ato do recebimento, tanto por parte de seus revendedores quanto por parte do consumidor, estarão fora de garantia, principalmente quando a reclamação ocorrer meses após o recebimento. Caso algum defeito de fabricação seja constatado, comunique ao serviço de atendimento ao cliente.

O OFURÔ OURO FINO TEM GARANTIA CONTRA DEFEITOS DE FABRICAÇÃO PELO PERÍODO DE DOIS ANOS A PARTIR DA DATA DA COMPRA, EXCETO O MOTOR, ACESSÓRIOS E OPCIONAIS QUE TEM GARANTIA DE UM ANO SENDO A DO MOTOR E AQUECEDOR DADA PELO FABRICANTE. GUARDE SUA NOTA FISCAL COMO DOCUMENTO.

2- MINUTA DO TERMO DE GARANTIA

A OURO FINO Indústria e Comércio Ltda., garante este produto contra qualquer defeito de fabricação pelo prazo descritos abaixo contados da data da emissão da nota fiscal de compra, desde que obedecidos os critérios técnicos e recomendados para instalação observadas as regras e princípios de hidráulica e elétrica.

O presente não inclui o motor e opcionais que recebe garantia de **um (1) ano** dentro das mesmas condições acima estabelecidas. A OURO FINO não se responsabilizará caso a instalação tanto do como seus acessórios não tenha sido efetuada dentro dos padrões e normas técnicas ou em conflito com suas recomendações constantes do manual de instalação e uso dos respectivos produtos.

A sua OFURÔ Ouro Fino é garantida contra defeitos de fabricação, desde que observadas as condições estabelecidas por este manual, pelos seguintes prazos:

- ❖ **3 primeiros meses – Garantia Legal – para todo o produto, conforme previsto no Código de Defesa do Consumidor.**
- ❖ **2 anos – Garantia Especial – concedida pela Ouro Fino para Ofurô (itens de fabrica) – exceto motor elétrico e aquecedor garantido pelo fabricante.**

- ✓ Toda e qualquer anormalidade verificada nos produtos garantidos devem ser encaminhadas imediatamente a OURO FINO para que seus técnicos autorizados procedam a exame de constatação.
- ✓ Qualquer anormalidade ocasionada por defeito de fabricação constatado por técnico autorizado dentro do prazo de garantia será de responsabilidade da OURO FINO.
- ✓ Nenhuma pessoa estranha ou não autorizada pela OURO FINO poderá alterar as condições originais do produto e/ou instalação, sob pena da perda da garantia concedida.
- ✓ Conserto ou substituição de partes e peças não interrompe, suspende ou prorroga os prazos de garantia.
- ✓ Em ocorrendo problemas não abrangidos pela presente garantia, ou surgidos após a expiração do prazo de cobertura desta, poderá a OURO FINO, a seu único e exclusivo critério, promover reparos ou consertos, sem com isso ter assumido qualquer responsabilidade pelo fato ou pelo produto, nos termos da legislação em vigor.
- ✓ Sempre que for solicitada visita técnica e averiguar: - defeitos causados por má utilização do Ofurô e seus acessórios, cuja instalação não tenha sido feita corretamente ou que não há constatação de defeito algum, será cobrada taxa de visita com base na tabela de preço o serviço autorizado OURO FINO. Caso Ofurô apresentar problemas devido o mau uso, maus tratos, descuidos ou desobediência ao manual, ou apresentar qualquer alteração de sua estrutura original, ou ainda houver adaptações de partes ou peças adicionais haverá perda da garantia OURO FINO.
- ✓ As peças eventualmente substituídas em garantia serão de propriedade da Ouro Fino.

As garantias legal e/ou especial perderão totalmente suas validades se ocorrerem quaisquer das hipóteses:

- ✓ Na instalação ou uso não forem observadas as especificações e recomendações deste manual;
- ✓ O aparelho tiver recebido maus tratos, mau uso, descuidos ou desobediência ao que determina este manual, ou tiver sofrido quaisquer alterações, inclusive as que provoquem perda de pressão, ou se qualquer peça ou parte não for original, ou ainda se houver adaptação de partes e peças adicionais;
- ✓ Se o produto for ligado em rede hidráulica imprópria;
- ✓ Se o produto for ligado em rede elétrica imprópria ou submetido a uma variação acima de 5% da frequência padrão Brasil e acima de 10% da tensão nominal, ou não for devidamente aterrado como recomendado neste manual;
- ✓ Sobrecargas elétricas ou mecânicas;
- ✓ Surtos e/ou picos de tensão na rede elétrica;
- ✓ Se o defeito apresentado for causado pelo consumidor, terceiros estranhos ao fabricante, por acidente de transporte, reembalagem ou manuseios inadequados, riscos, amassamentos, atos e efeitos da natureza ou em decorrência do mau uso do produto;
- ✓ Danos decorrentes de ação de furto ou roubo;
- ✓ Limpeza inadequada através de utilização de solventes, líquidos, polidores, produtos abrasivos ou abrasivos polidores como esponja de aço, etc.;
- ✓ Se o produto apresentar sinais de violação, ajustes ou conserto por pessoa não habilitada ou autorizada dentro do prazo de garantia Ouro Fino;
- ✓ Problemas decorrentes com choque térmico.

As garantias legais e/ou especial não cobrem:

- ✓ Danos provocados por agentes da natureza como raios, excesso de umidade e calor;
- ✓ Danos provocados pela instalação inadequada, ou pelo não aterramento elétrico do produto;
- ✓ Defeito em aquecedores que não forem adequados junto com Ofurô Ouro Fino;
- ✓ Transporte e armazenamento até o local definitivo de instalação;
- ✓ Despesas decorrentes da instalação do Ofurô e seus acessórios da preparação e adaptação do local para ligação do produto (ex.: alvenaria, rede elétrica, água e esgoto, aterramento, etc.), sendo estas de total responsabilidade do proprietário consumidor;
- ✓ Desgaste normal decorrente do uso;
- ✓ Danos provocados por maus tratos, mau uso, negligência na conservação, descuidos ou desobediência ao que determina este manual;
- ✓ Problemas não caracterizados como defeitos de fabricação;
- ✓ Manchas ocasionadas pela utilização de água parada na tubulação de cobre ou dentro do Ofurô ou sem tratamento adequado - exemplo poços e salinas – ou água;
- ✓ Queima do selo mecânico em virtude de ligar a motobomba antes do nível de água cobrir os jatos de hidromassagem.

ADVERTÊNCIA!

- ***A OURO FINO INDÚSTRIA E COMÉRCIO LTDA, INFORMA QUE A UTILIZAÇÃO DE SEUS PRODUTOS (BANHEIRAS, SPA's E OFURÔS) NÃO PODE SER UTILIZADO POR PESSOAS COM CAPACIDADES FÍSICAS, SENSORIAIS OU MENTAIS REDUZIDAS OU POR PESSOAS COM TOTAL FALTA DE EXPERIÊNCIA E/OU CONHECIMENTO, A MENOS QUE TENHAM RECEBIDO INSTRUÇÕES REFERENTES A UTILIZAÇÃO DESTE EQUIPAMENTO E TAMBÉM ESTEJAM SOB A SUPERVISÃO DE UMA PESSOA APTA E RESPONSÁVEL POR SUA SEGURANÇA.***
- ***TAMBÉM NÃO É RECOMENDAVEL QUE CRIANÇAS QUE NÃO POSSUAM IDADE SUFICIENTE PARA FICAREM SOZINHAS SEM A SUPERVISÃO DE UM ADULTO RESPONSÁVEL DURANTE O BANHO E ASSEGURAR QUE ELAS NÃO ESTEJAM BRINCANDO DENTRO DA BANHEIRA.***
- ***EM CASO DE INSTALAÇÃO SOBRE LAJE ELEVADA, COBERTURAS OU QUALQUER NIVEL QUE ESTEJA ACIMA DO SOLO, DEVERÁ SER CONSULTADO UM ENGENHEIRO CIVIL OU TÉCNICO CAPACITADO PARA VERIFICAR SE O PISO ESTÁ APTO A RECEBER O EQUIPAMENTO.***

AVISOS IMPORTANTES

- ***A PERFEITA INSTALAÇÃO E NIVELAMENTO DE SUA BANHEIRA REALIZADA POR PESSOAL TÉCNICO AUTORIZADO, NÃO PERMITIRÁ QUE A MESMA ACUMULE ÁGUA GERANDO ASSIM MAU CHEIRO E BACTÉRIAS.***
- ***A PORTA DE INSPEÇÃO SERVE DE ACESSO AS PARTES INTERNAS, FACILITANDO A MANUTENÇÃO DESTES EQUIPAMENTOS (MOTOBOMBA E AQUECEDOR), E A MESMA DEVE POSSUIR FRESTAS PARA A VENTILAÇÃO INTERNA.***

3 - AO RECEBER O OFURÔ

- 1 - Verificar se embalagem esta danificada ou foi violada.
- 2 - Conferir se a entrega esta de acordo com solicitado, modelo, tamanho, acessórios e opcionais ou se há falta de algum item.
- 3 - Verificar se há alguma avaria durante transporte como: riscos, quebras, trincas, tubulações danificadas (avaridas ou soltas) e qualquer dano geral.



CUIDADOS IMPORTANTES

- ✓ Procure não desembalar o produto antes de chegar ao seu local de instalação.
- ✓ Conservar Ofurô em sua embalagem original em local seco, protegida de poeira e resíduos da obra.
- ✓ Preservar a embalagem posição correta da embalagem.
- ✓ Nunca colocar peso ou qualquer outro material sobre Ofurô ou embalagem.
- ✓ Transporte ou armazene Ofurô em sua embalagem original.
- ✓ Atenção ao desembalar cuidados com grampos e pregos da embalagem para não danificar o Ofurô.
- ✓ Nunca levante Ofurô pela tubulação.
- ✓ Não entre no Ofurô antes da instalação.
- ✓ Evite que ferramentas ou qualquer outro objeto caiam dentro do Ofurô.
- ✓ Ao realizar pintura ou colocação de forro ou qualquer outro serviço de alvenaria cubra o Ofurô com plástico para evitar respingos, oxidações ou quaisquer outras danificações.
- ✓ Não modifique as instalações hidráulicas ou elétricas do Ofurô.
- ✓ As conexões, acessórios, cabos elétricos, etc, para a instalação não acompanham o produto.
- ✓ Retire o filme plástico, somente após a instalação do Ofurô.
- ✓ Não limpe Ofurô com produtos ácidos, nem use palha de aço, ou pós de limpeza. **UTILIZE PRODUTOS DE LIMPEZA NEUTROS.**
- ✓ Proteja o Ofurô contra queda de resíduos (Cal, Cimento, Gesso, Pedras, etc.).
- ✓ Nunca entre no Ofurô usando calçados.

4 - CONHECENDO SEU OFURÔ

Os ofurôs Ouro Fino da linha Heatiro, proporcionam todas estas vantagens, pois, além de seu design ser moderno e compacto, são construídos em peça única de fibra de vidro o que proporciona uma maior facilidade de transporte, instalação e adequação ao ambiente. Somado a isto tudo, os ofurôs da linha Heatiro se baseiam no ritual terapêutico milenar do Ofurô que proporciona harmonização do corpo com o espírito, integrando o homem com a natureza através de relaxamento muscular, estimulação da circulação sanguínea e desintoxicação do organismo.

Sua integração com o ambiente é facilitada pelos decks que podem ser também adquiridos separadamente. Disponíveis para toda a linha Heatiro podem ser feitos em madeira ou no formato de aba em fibra de vidro. Tanto os ofurôs da linha Heatiro e as abas em fibra de vidro estão disponíveis em todas as cores de gel coat .

4.1 - DIMENSÕES FÍSICAS

OFURÔ SIMPLES



Figura 01 – Desenho Ofurô Individual

OFURÔ DUPLO

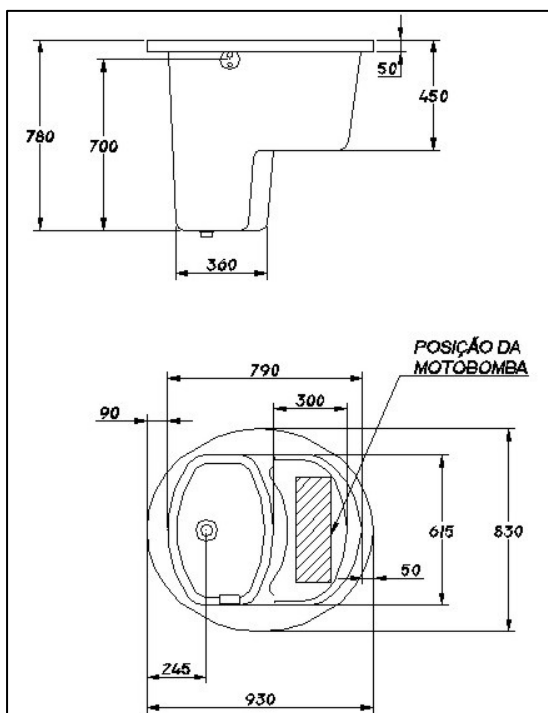

Figura 02 – Desenho Ofurô Duplo

MODELOS	COMP.	LARG.	PROF.	Nº HIDROS	POTÊNCIA DO MOTOR	Nº VÁLVULA CONTROLE DE AR	VOLUME DE ÁGUA	PESO MÉDIO PEÇA C/ MOTOBOMBA (SEM ÁGUA)	PESO MÉDIO PEÇA C/ MOTOBOMBA (SEM ÁGUA E EMBALADO)
INDIVIDUAL	93	83	78	2	1/3 CV	1	180L	18 Kg	50Kg
DUPLO	141	91	78	4	1/2 CV	1	260L	25 Kg	75 Kg

Tabela 01 – Dados Técnicos

4.2 - COMPONENTES

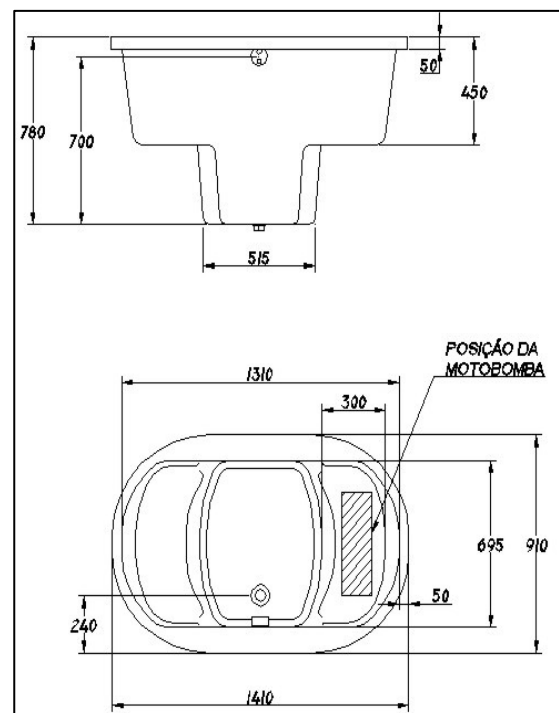
OFURÔ SIMPLES



Figura 03 – Vista dos dispositivos do ofurô individual

OFURÔ DUPLO



DISPOSITIVO DE SUCCÃO

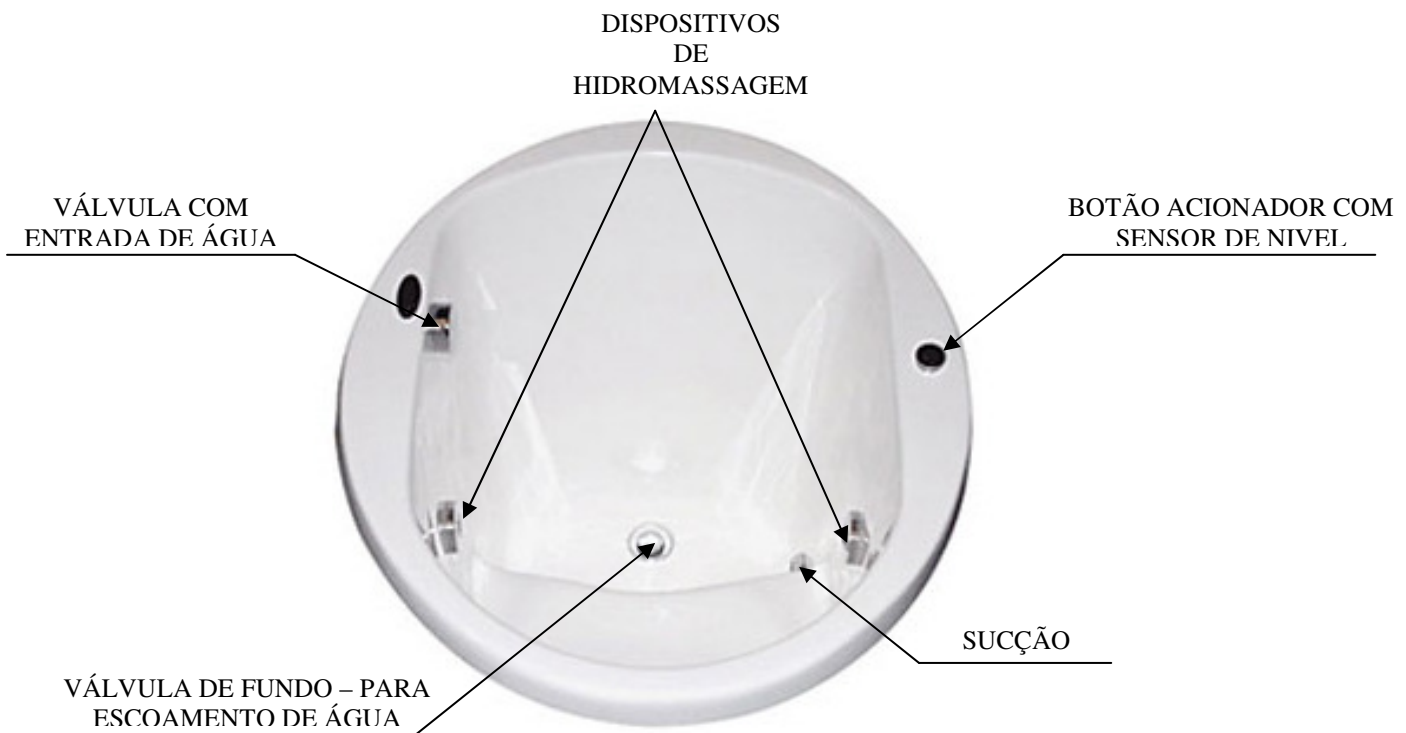
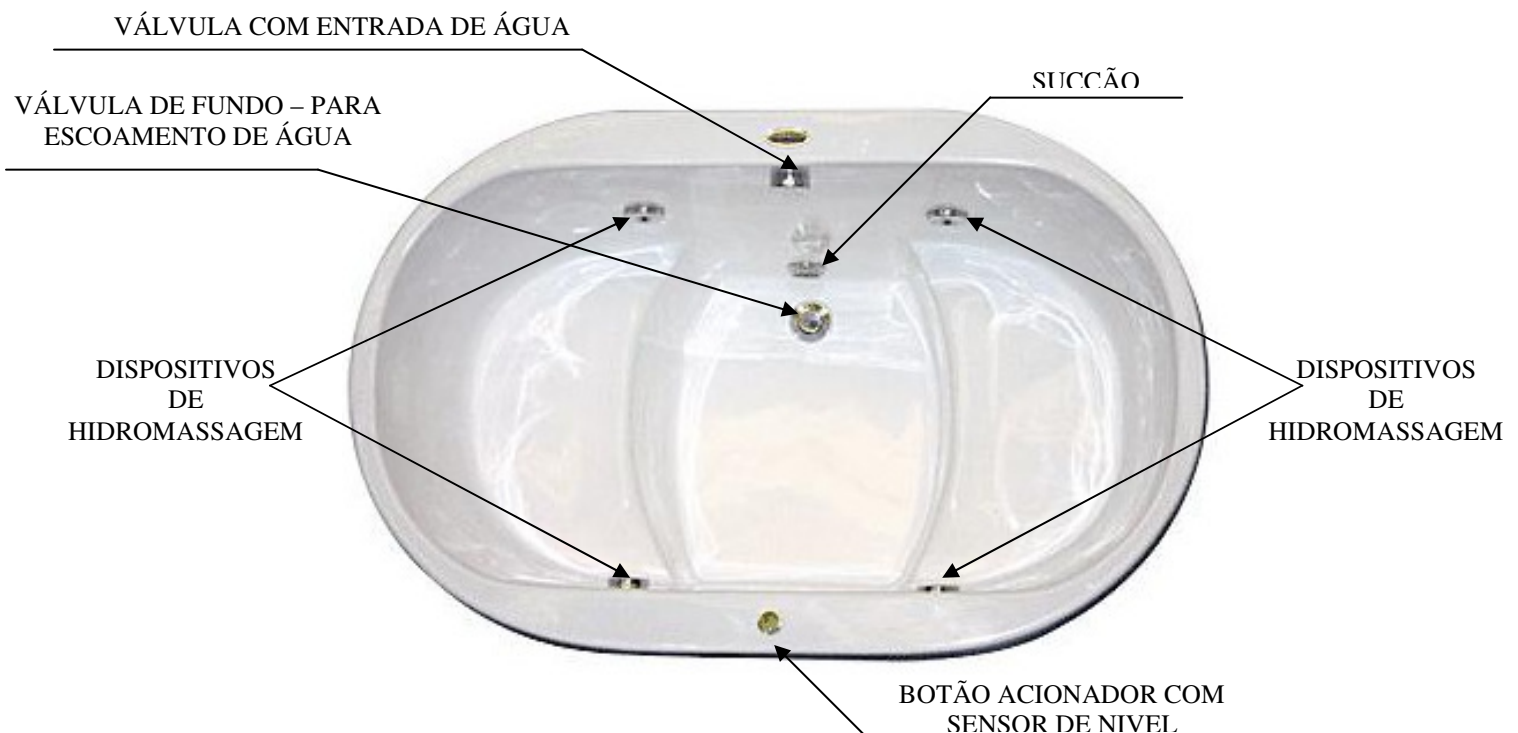

Figura 5

Mantenha a grade de proteção livre de cabelos, ou quaisquer outros objetos que obstruam o fluxo d'água reduzindo a ação da hidroterapia. Sua obstrução por completo queimará a motobomba.

Mantenha a grade de proteção livre de cabelos, ou quaisquer outros objetos que obstruam o fluxo d'água reduzindo a ação da hidroterapia. Sua obstrução por completo queimará a motobomba.

DISPOSITIVO DE HIDROMASSAGEM



Figura 6

DIREÇÃO: Posicione o direcionador de fluxo do Dispositivo de Hidromassagem para obter a direção desejada do jato d'água. **NÃO OBSTRUA OS DISPOSITIVOS DURANTE O FUNCIONAMENTO.**

VÁLVULA DE CONTROLE DE AR



Figura 7

A razão ar-água pode ser regulada através desta válvula. Girando no sentido horário reduz-se a quantidade de ar misturada na água.

ACIONADOR ELETRÔNICO COM SENSOR DE NÍVEL



Figura 8

Sistema desenvolvido para acionamento dos motores elétricos da hidromassagem através de comando eletrônico (liga/desliga). Totalmente seguro contra choque, sensor de controle de nível d'água que evita o acionamento da motobomba sem água o que ocasionará danos ao motor, podendo ser com 1 comando ou 2 comandos.

4.3 - DIMENSÕES DECK DE MADEIRA

Caso optar pela não realização de instalação em alvenaria pode-se utilizar deck de madeira. O deck tem como finalidade a fácil instalação. Feito em madeira tipo Cedrinho sua parte interna e com Angelin parte externa e pintada com verniz naval, pode ficar em ambiente interno e externo.

A instalação de qualquer deck pode ser feita sobre um piso já existente, sobre o contrapiso ou ainda sobre vigas, no caso de haver aproveitamento do caimento do terreno. É fundamental que a superfície onde o deck será instalado esteja nivelada. O Ofurô deve ser assentada seguindo os mesmos passos da alvenaria, com assentamento, acesso para manutenção e vedação.

CUIDADOS COM DECK

A constante exposição às agressões do tempo, como a radiação UV, por exemplo, assim como as chuvas e o vento, podem desgastar a madeira. Para uma melhor conservação, recomenda-se o uso de um verniz apropriado, pois a impermeabilização contribui para uma maior durabilidade do produto.

O tratamento deve ser feito com **verniz náutico**, que deve ser reaplicado depois de lixar o deck a cada:

- ✓ 1 (um) ano, em caso de ambiente fechado com ausência de umidade,
- ✓ 6 (seis) meses, em ambientes externos em contato direto com sol e chuvas.

OFURÔ SIMPLES



Figura 9 – Deck do ofurô Simples

OFURÔ DUPLO

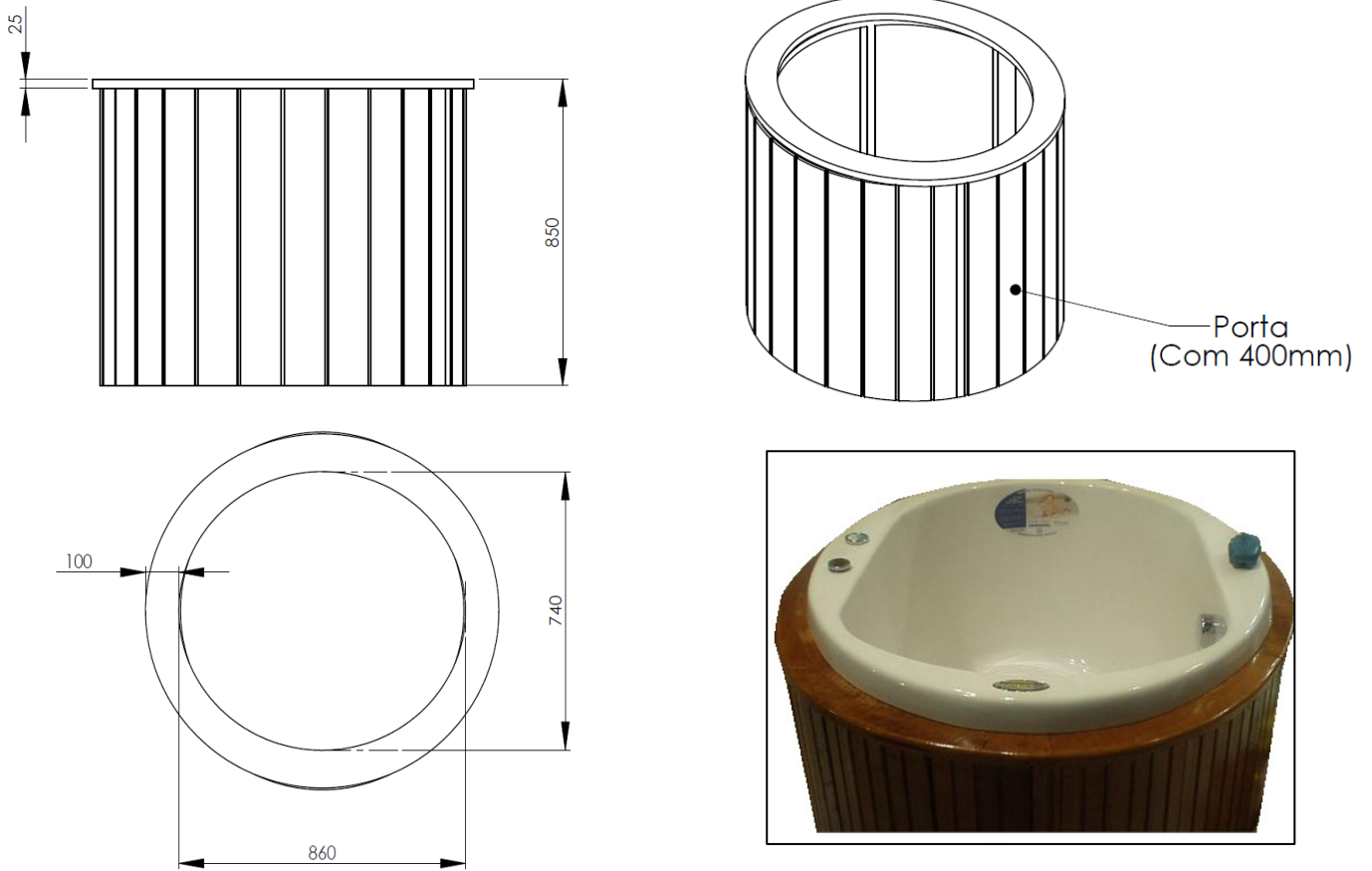
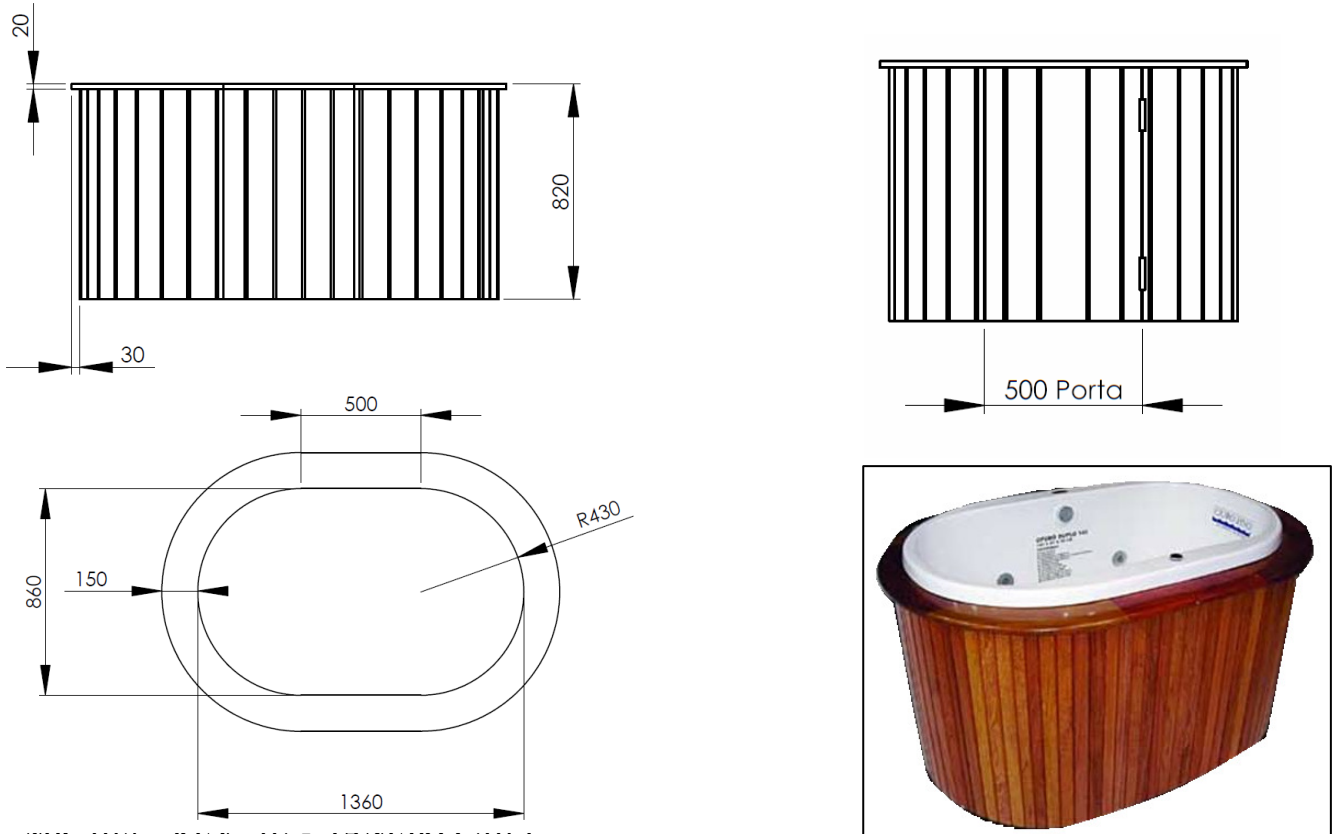

5 - INSTALAÇÃO

Antes de iniciar a instalação de seu Ofurô procure um profissional habilitado. Informar-se o mesmo já realizou instalações anteriores, a instalação é relativamente simples, porém exige cuidados e certos conhecimentos de hidráulica e elétrica.

Uma avaliação prévia da residência também é muito importante, medir os lugares por onde o Ofurô terá de passar até chegar ao banheiro, e se há obstáculos para que o produto chegue até lá. Outro detalhe importante é que o espaço que abrigará que seja adaptado para acomodar o encanamento. São necessárias uma entrada e uma saída de água para o Ofurô, ser embutida, o ideal é construir paredes de alvenaria e um piso homogêneo à base de cimento e areia.

5.1 – PRÉ REQUISITOS

- 1 - Ponto de entrada de água já misturada (quente/fria)
- 2_- Saída com tubo marrom 1^{1/2}” em direção a uma caixa sifonada no mínimo de 150mm com saída de 75mm
- 3 - Ponto de eletricidade:
- 4 - Deverá ser instalado um terra eficiente para o aterramento das motobombas e do aquecedor (não use o neutro como terra)

Tabela 02 – Especificações Elétricas

MOTOBOMBA E AQUECEDOR			
Vtagem	127V	220V	
Aquecedor (W)	5000W	5000W	8000W
Motobomba + Aquecedor (A)	59,5A	29,7A	43,4A
Disjuntor	63 A	32 A	50 A
Bitola do Fio (mm ²)	16 mm ²	6 mm ²	10 mm ²

SOMENTE COM MOTOBOMBA		
Vtagem (V)	127 V	220V
Motobomba (A)	14 A	7A
Disjuntor (A)	16A	10A
Bitola do Fio (mm ²)	2,5 mm ²	2,5 mm ²

Se a fiação de alimentação for danificada, o mesmo deve ser substituído somente pelo fabricante a fim de evitar riscos. O disjuntor e suas ligações não devem ter contato com a água bombeada, da chuva ou de qualquer outra fonte. Isolar todas as conexões elétricas. Abaixo descritas bitola e disjuntor para distância de 15 metros.



IMPORTANTE!

- ✓ Antes de iniciar a instalação, encha o ofurô com água e coloque – a **em funcionamento por no mínimo 2 horas** a fim de verificar possíveis vazamentos, que possam ter sido causados no transporte. Em seguida esvazie. Ao instalar ofurô deve estar vazio (ausência de água).



Recomenda-se:

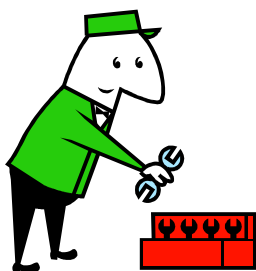

- ✓ Instalação seja realizada por técnico autorizado OURO FINO para entrar em contato verificar a lista que se encontra no final deste manual.
- ✓ Caso optar por serviço não Autorizado verificar se mesmo trata-se de profissional habilitado e que este ofereça garantia de seu trabalho.
- ✓ Haverá perda da garantia caso houver instalação inadequada causada por profissional não Autorizado OURO FINO.
- ✓ Quando o Ofurô for instalada em alvenaria todos os seus acentos devem ser feitos reforço com tijolinho para apoio.
- ✓ Quando instalada com Deck de madeira os acentos devem ser também ser feito calço de reforço para apoio nos acentos.
- ✓ Antes de iniciar a instalação, encha o com água e coloque – a em funcionamento por no mínimo 30 minutos a fim de verificar possíveis vazamentos, que possam ter sido causados no transporte.

5.2 - HIDRÁULICA – PRÉ-REQUISITOS

5.2.1 - LIGAÇÃO DA VÁLVULA DE ESCOAMENTO COM ENTRADA DE ÁGUA



Figura 12

Válvula com Entrada de Água – Ladrão Abastecedor: Sua função é proporcionar a entrada de água quente e fria (já *misturadas*), podendo assim obter a temperatura desejada e fazer o escoamento do excesso de água, ou seja, caso a água venha ultrapassar o seu nível, a mesma é conduzida diretamente para o esgoto de acordo com a ligação efetuada.



Figura 13

Válvula Disco: Sua função é o escoamento (drenagem) de toda água usada no banho, conduzindo-a para o esgoto de acordo com a ligação efetuada. É indispensável ter um sifão instalado juntamente com ela, pois a instalação sem o mesmo ocasionará mau cheiro por parte da tubulação.

5.2.2 - ESQUEMA DE INSTALAÇÃO LIGAÇÃO DA VÁLVULA DE ESCOAMENTO COM VÁLVULA ENTRADA DE ÁGUA – LADRÃO ABASTECEDOR

- 1 - Montar a válvula de entrada de água no Ofurô
- 2 - Fazer vedação do misturador à base de silicone na parte externa do Ofurô
- 3 - Rosquear adaptador de PVC de 25 x 3/4” na saída do ladrão
- 4 - Unir saída do ladrão ao “T” de escoamento da válvula disco
- 5 - Rosquear adaptador de cobre na entrada de água fria ou quente



Figura 14 – Ligação Válvula de Escoamento com Válvula Disco

Antes de colocar o Ofurô no local definitivo, é necessário ligar à válvula de saída um tubo de PVC 1.1/2" (Branco ou Marrom). Após assentar a, faz-se a conexão do tubo do ralo do Ofurô com o tubo da caixa sifonada, para evitar o mau cheiro do esgoto.

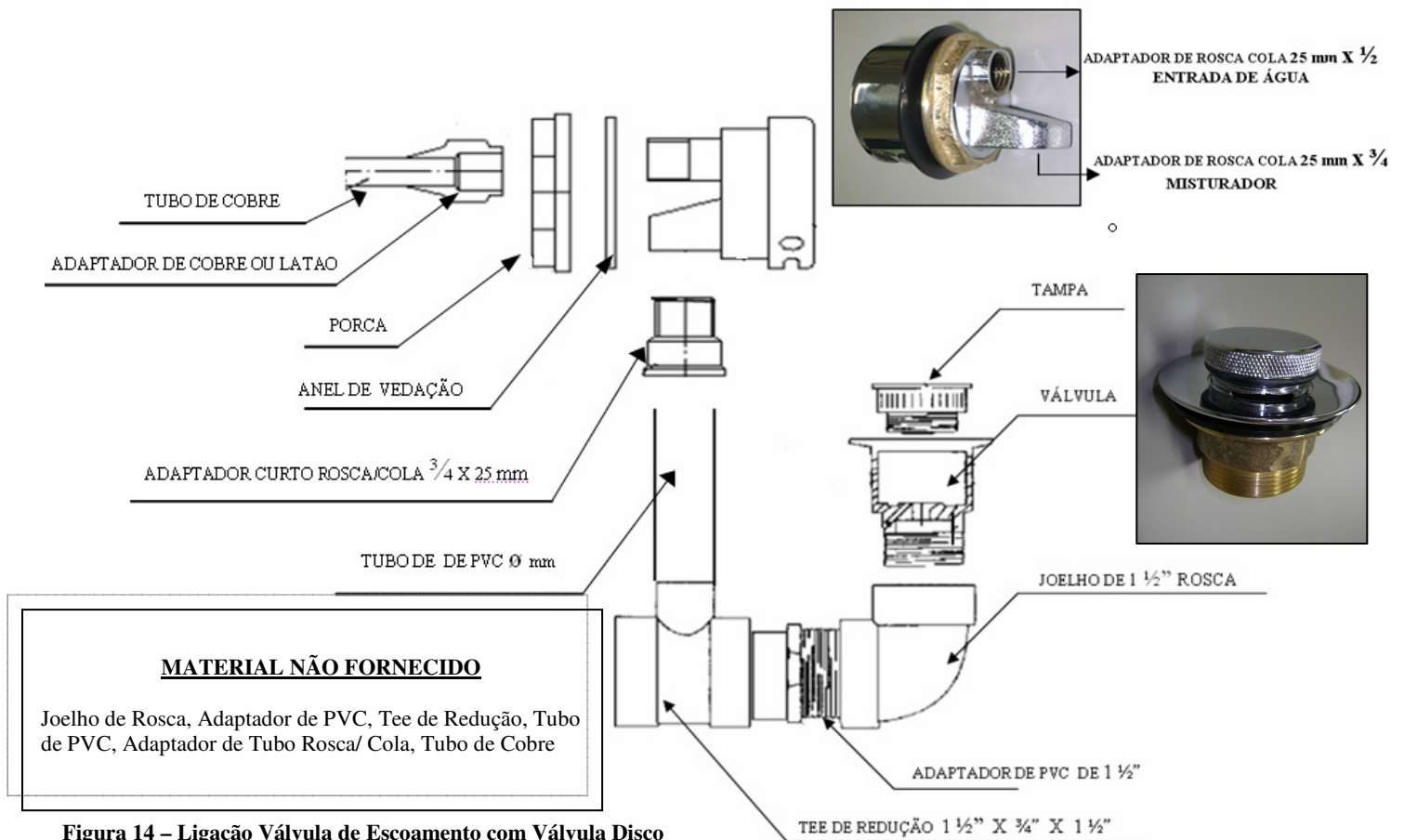

Figura 15 – Ligação da Válvula de Saída ao ponto de esgoto

Recomenda-se:

- ✓ A área de instalação hidráulica e também seja planejado e preparado antes de instalação
- ✓ A caixa sifonada não fique embaixo do Ofurô
- ✓ Antes de colocar o Ofurô no local definitivo, é necessário ligar à válvula de saída um tubo de PVC 1.1/2" (Branco ou Marrom).

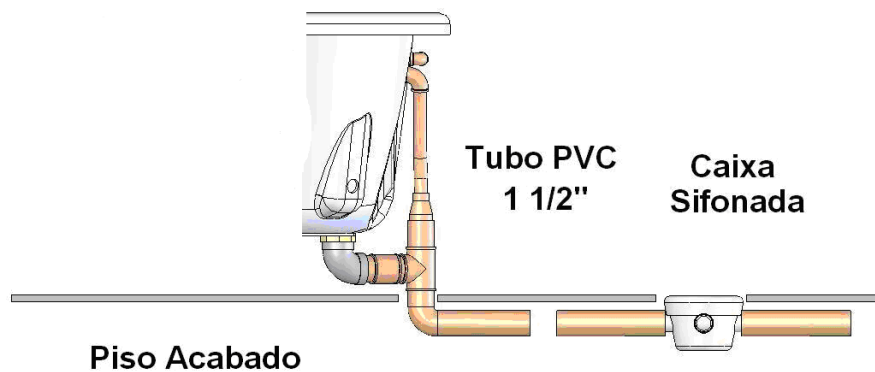
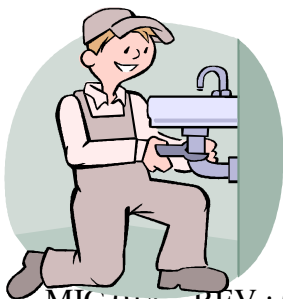

- ✓ Instalada o Ofurô faz-se a conexão desses com o tubo de espera, que está ligado à caixa sifonada, para evitar o mau cheiro do esgoto.
- ✓ Na entrada de água e esgoto pode-se além de PVC também optar por utilizar tubo flexível.

5.2.3 - TUBULAÇÃO PARA ENTRADA DE ÁGUA FRIA E QUENTE

Recomendamos a utilização de tubos de cobre de 1/2" e conexão com anel de solda depositado para facilitar na montagem. O controle de vazão e temperatura devera ser efetuada por dois registros ou registro monocomando.



Figura 16 – Registro para água quente e fria

Caso já possua aquecedor central de água será necessário ligar um misturador de água antes da entrada de água do Ofurô. Para isto, pode-se proceder de duas formas para a ligação do misturador de água:

A) Quando existir espaço suficiente para a ligação do misturador na tubulação da entrada d'água, Assentar o Ofurô no local, ligando o tubo n.º 1 diretamente ao misturador.

B) Quando não há espaço suficiente para a ligação do misturador

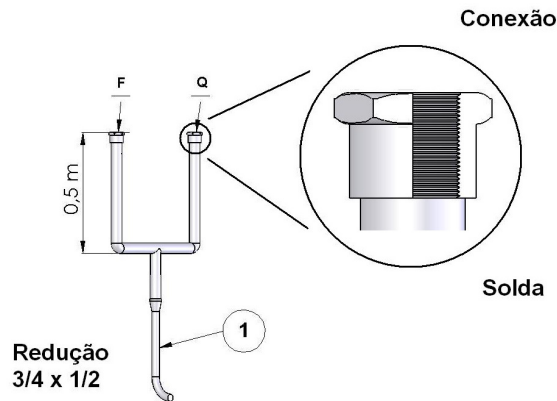
Antes de instalar o Ofurô será preciso fazer uma abertura na parede e ligar no misturador um pedaço de tubo de cobre. Posicionado o Ofurô no local solda-se esse tubo ao n.º 1 utilizando uma luva.

6 - ASSENTAMENTO EM ALVENÁRIA - PRÉ REQUISITOS

- 1- Nivele o piso.
- 2- Faça as paredes de apoio sob os assentos e sob das bordas da na largura desejada com tijolinho comum;
- 3- Deixe o acesso da motobomba livre através de uma janela de inspeção;
- 4- Aloje o Ofurô nivelando-a. Tome cuidado para que todos os pontos de contato com o piso sejam preenchidos.
- 5- Faça a vedação com o material à base de silicone.



IMPORTANTE!

- ✓ Não utilize cal na argamassa
- ✓ Nunca preencha as laterais com argamassa, tampando assim a tubulação assim a tubulação e embutindo o Ofurô.

6.1 - ASSENTAMENTO EM ALVENÁRIA – EXEMPLO

1º PASSO

- ✓ Nivelar piso onde será instalada o ofurô, argamassa contendo 4 partes de areia e 1 de cimento.



3º PASSO

- ✓ Separar material para instalação, tubulação, motobomba e aquecedor (opcional). Fazer uma pré instalação para testar os componentes do ofurô, sua tubulação e o espaço do local.



5º PASSO

- ✓ A instalação hidráulica da válvula de entrada de água possui 2 pontos para entrada e saída do excesso de água. A Válvula de Fundo possui a função de escoar a água a finalizar o banho, é recomendado utilização de caixa sinfonada.

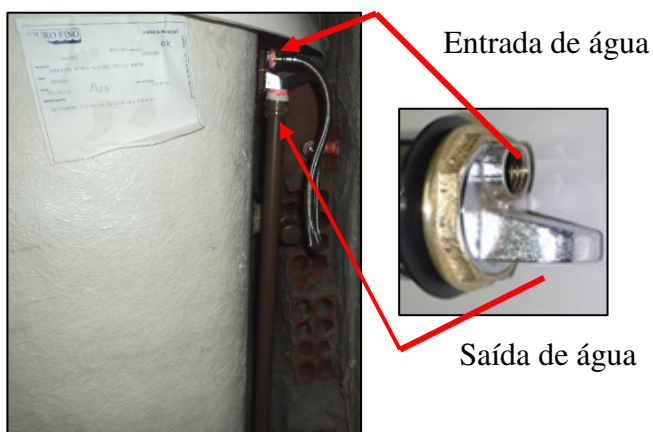

2º PASSO

- ✓ Faça as paredes de apoio na largura desejada com tijolinho comum. Deixe as laterais de acesso livres para serem fechadas somente após a instalação.



4º PASSO

- ✓ Efetuar as instalações elétricas e conexão com motobomba e aquecedor.

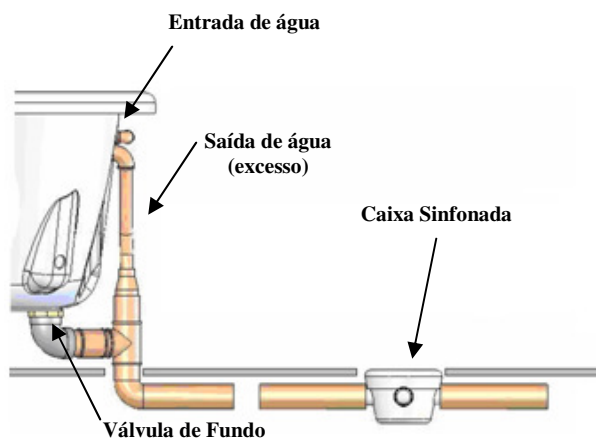

6º PASSO

- ✓ Encher com água e testar motobomba e aquecedor. Recomendamos o mínimo de 2 horas para estes testes funcionais, em seguida, deixar ofurô cheio com água durante período de 48 horas para verificação de vazamentos que possam ter sido causados no transporte.



8º PASSO

- ✓ Conectar os componentes novamente a motobomba e aquecedor a tubulação. Somente efetue acabamento em alvenaria quando a tubulação e parte elétrica estiverem instaladas e testadas.



10º PASSO

- ✓ Após instalação deve-se fazer vedação a base de silicone ao redor do Ofurô.



Vedação

7º PASSO

- ✓ Após finalizar testes, esvazie o ofurô e prepare o local da instalação desconecte componentes: Motobomba e aquecedor. Faça uma cama com argamassa na região do assento e fundo do Ofurô. Em seguida apóie o Ofurô na região da cama e o nivele. Verificar fundo, pois o mesmo não deverá constar espaços ociosos.



9º PASSO

- ✓ Nunca preencha com argamassa as laterais do ofurô, principalmente região da instalação hidráulica, pois prejudica ou inviabiliza em caso de necessidade de manutenção. Recomendamos construção de mureta lateral em toda a região do Ofurô até a borda, mas que não tenha contato direto com tubulação.



11º PASSO

- ✓ A região onde se encontra o motor e aquecedor deve ser de fácil acesso em necessidade de manutenção. Deve-se não fechar esta região. Para acabamento utilizar uma tampa ventilada e de fácil remoção.

Modelo de Tampa de Inspeção com Abertura de Ventilação

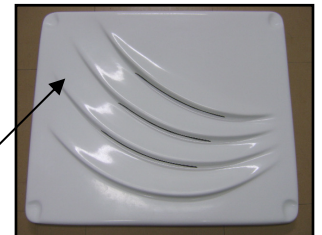

7 - MOTOBOMBA AUTO DRENANTE & ANTI - CHOQUE

Faça uma base de apoio da motobomba de 20x20 cm. (Exceto para ofurôs com base metálica de nivelamento), sendo a altura tal que permita o escoamento d'água pelo bico autodrenante. Utilize a própria argamassa de assentamento do ofurô. Após secar a argamassa coloque a motobomba na posição correta, verifique o nivelamento e as uniões de encaixe. Marque 4 pontos para colocação dos parafusos de fixação. Utilize parafusos de 2.1/2" de comprimento com bucha. Faça as furações para a colocação das buchas, coloque-as em posição, e antes de pôr a motobomba no local cole as uniões. Utilize cola de PVC de boa qualidade para colar as uniões, coloque a motobomba em posição que a cola não escorra para partes internas da mesma e causar danos não garantidos. Aguarde secar (geralmente as colas levam 12 horas para atingirem a resistência ideal). Parafuse a motobomba na base. A **Ouro Fino** se reserva o direito de utilizar em suas hidromassagens motores com pequenos detalhes diferenciados, porém de mesmas características, conforme as disponibilidades dos mesmos e/ou de acordo com o dia de montagem/embarque de seus produtos.



IMPORTANTE:

Antes de iniciar a instalação ler a etiqueta adesiva afixada na motobomba com informações técnicas.

7.1 - INSTALAÇÃO MOTOBOMBA AUTODRENANTE

A Ouro Fino equipa seus ofurôs de hidromassagem com uma moderna bomba d'água, que segue padrões internacionais de segurança e higiene. Seu design auto-drenante permite o escoamento d'água retida nas tubulações e no corpo da própria bomba, evitando a ocorrência de aromas desagradáveis e desperdício d'água com limpezas de tubulações, sendo também, totalmente anti-choque, pois fabricada com material plástico de engenharia de forma a não permitir o contato d'água com as partes metálicas do motor elétrico, sendo que no caso extremo da ocorrência de curto circuito o usuário estará protegido. Acompanha um novo sistema de fixação da bomba à tubulação da ofurô, através de uniões, que depois de coladas, também permitem a remoção da bomba, para uma manutenção ou limpezas futuras, por intermédio de um simples rosquear.



Tabela 3 – Especificações da Motobomba Autodrenante

7.2 - INSTALAÇÃO MOTOBOMBA SILENCE PLUS

A motobomba modelo Silence Plus apresenta seu modelo de instalação elétrica especificado abaixo.

Em caso de dúvidas referente à motobomba Silence Plus e sua instalação consultar a manual pelo site

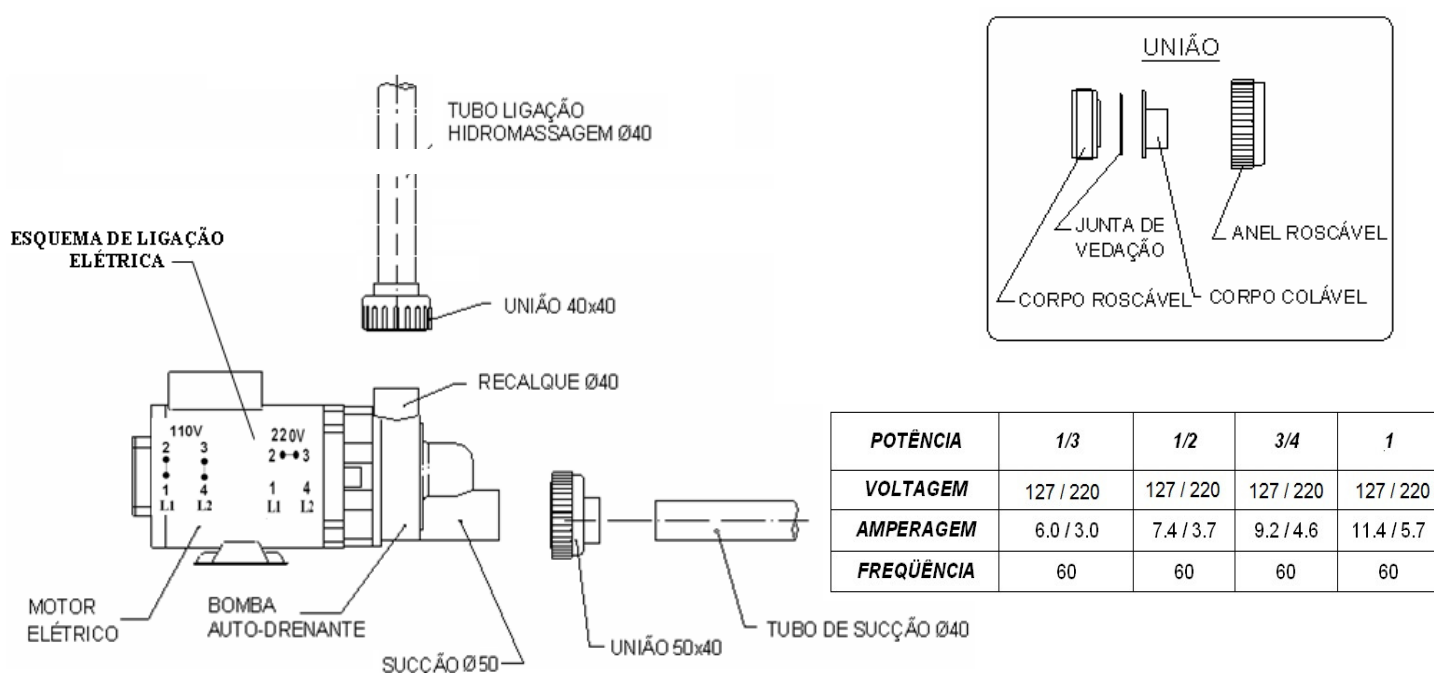
http://www.syllent.com.br/por/produtos_linha.asp

INSTALAÇÃO ELÉTRICA



Figura 18 – Motobomba Autodrenante Silence Plus

- ✓ Verificar se a tensão (voltagem) da rede elétrica é a mesma da motobomba.
- ✓ Conectar a fiação elétrica da motobomba ao interruptor do ofurô e rede elétrica conforme figura,
- ✓ Não esqueça a ligação do fio terra.
- ✓ Na instalação deve estar garantido que toda motobomba seja preenchida de água automaticamente quando o enchimento do ofurô
- ✓ Para maior eficiência da auto drenagem da motobomba e tubulação recomendamos que a base de fixação da motobomba seja inclinado.

7.3 - ESQUEMA ELÉTRICO MOTOBOMBA C/ ACIONAMENTO PNEUMÁTICO (OPCIONAL)

- ◆ RECOMENDA-SE UTILIZAR TERMINAIS ADEQUADOS PARA CONECTORES DO MICROSWITCH.

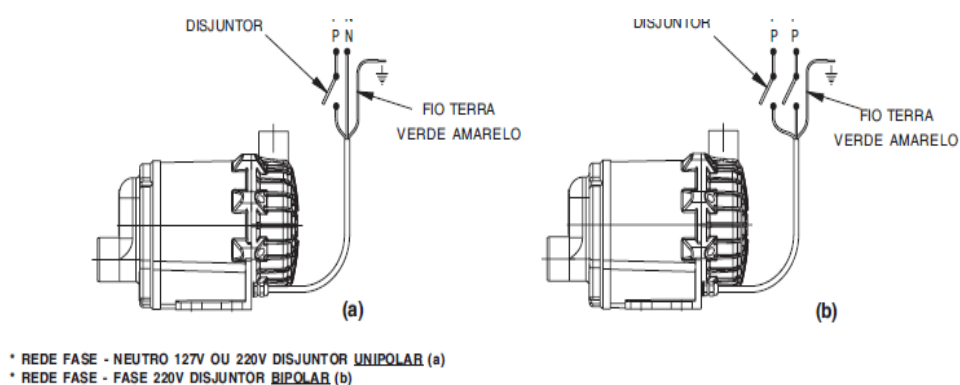

Figura 19 – Motobomba com acionamento pneumático



IMPORTANTE:

- A instalação elétrica deverá ser feita por profissional qualificado, o qual verificará se a motobomba está de acordo com a voltagem de sua região. Nunca deixe de fazer o aterramento da mesma. Sugerimos que os fios atinjam a carcaça da motobomba por meio de conduíte de plástico flexível de diâmetro 3/4. Aconselhamos que se faça uma linha separada direta do quadro de entrada à motobomba.

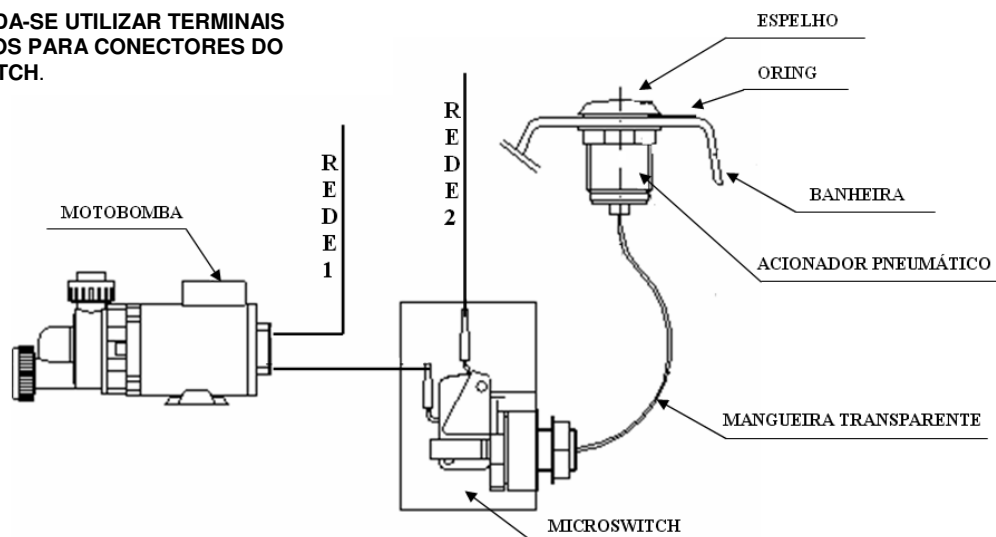

Figura 20 – Instalação Elétrica da Motobomba

- Mantenha a linha de força desligada quando estiver manipulando a motobomba ou fazendo as instalações.
- Não retire a tampa traseira do motor.
- Não retire a tampa dianteira da bomba.
- Siga atentamente as recomendações acima, em casos de dificuldades contate nosso Atendimento ao Cliente.
- Esta motobomba é para uso apenas em ofurôs com Hidromassagem.
- Falhas causadas pela inobservância das recomendações acarretam em perda da garantia.

O equipamento motobomba pode ser removido de sua posição normal para mais conveniente desde que sejam satisfeitas as seguintes condições:

1. Fique no mesmo nível da sucção do ofurô.
2. Seja instalada a uma distancia não superior a 3 metros do ofurô.
3. Seja montada em base que não provoque barulho e/ou vibração.
4. A tubulação não dê vazamento.

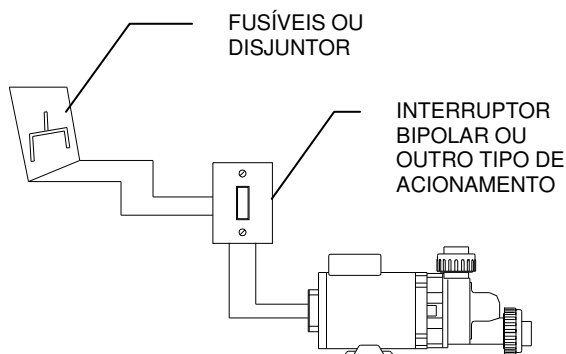
Se a distância entre a bomba e o ofurô for superior a 3 metros, será necessário o uso de uma bomba de maior potência.



Recomenda - se que o trabalho com eletricidade seja realizado por um profissional habilitado e obedeça a as normas ABNT – NBR 5410. Este procedimento evita curtos circuitos, choques elétricos e incêndios. A ligação elétrica incorreta implica na perda da garantia OURO FINO.

8 - ACIONADOR COM SENSOR DE NÍVEL

O acionador eletrônico da Ouro Fino com sensor de nível conta com uma proteção contra queima ou dano da motobomba do ofurô caso a mesma seja ligada sem água ou com água abaixo do nível de segurança. Nestas condições o acionador eletrônico não irá ligar a motobomba.

Além da proteção da motobomba, o acionador eletrônico proporciona segurança ao usuário, pois o duplo isolamento dos circuitos internos evita o contato direto com partes eletricamente perigosas.

Enquanto acionado, um led vermelho indicará que a motobomba está funcionando. Quando ocorrer falta de energia elétrica e o acionador eletrônico estiverem em funcionamento, ele retornará desligado, sendo necessário apertar novamente o botão On/Off para aciona-lo novamente.

O acionador eletrônico pode operar ligado à rede de 110 ou 220 volts, conforme a ligação da seleção da voltagem. **Para 110 volts, o limite de potência é de 1cv, e para 220 volts o limite é de 2cv.**

Existem dois modelos de acionadores eletrônicos com sensor de nível. Com opções de um ou dois acionamentos.



Figura 21 – Sensor de nível 1 acionamento



Figura 22 – Sensor de nível 2 acionamentos

9 - FUNCIONAMENTO E CARACTERÍSTICAS



IMPORTANTE!

Este produto conta com uma proteção contra queima ou dano da motobomba do ofurô caso a mesma seja ligada SEM ÁGUA ou com a água ABAIXO do nível de segurança. Nas condições acima citadas o Acionador NÃO ligará a bomba

Quando o nível da água for restabelecido nas condições de segurança para o correto funcionamento da bomba, a chave de ON/ OFF deverá ser acionado novamente.

- ✓ O produto tem por finalidade acionar a bomba de hidromassagem
- ✓ Pressionar ON/ OFF para ligar e desligar o equipamento
- ✓ Funcionar com 127 V ou 220 V conforme ligação da seleção da voltagem
- ✓ A tolerância da voltagem é de 10% para mais e para menos, ou seja, 99 V a 122 V e 198 V a 230 V.

FORA DESTAS FAIXAS NÃO HÁ GARANTIA DE FUNCIONAMENTO.

CUIDADOS NAS CONEXÕES ELÉTRICAS

- ✓ Verificar a voltagem da rede e selecione a voltagem correspondente
- ✓ Faça a ligação do painel com a fonte conectando as cores correspondentes
- ✓ Isolar todas as emendas inclusive às conexões de encaixe com fita isolante protegendo-as contra umidade

FONTE DO ACIONADOR ELETRÔNICO COM 1 COMANDO



Figura 23 – Esquema de ligação Sensor de nível 1 acionamento

FONTE DO ACIONADOR ELETRÔNICO COM 2 COMANDOS



Figura 24 – Esquema de ligação Sensor de nível 2 acionamentos

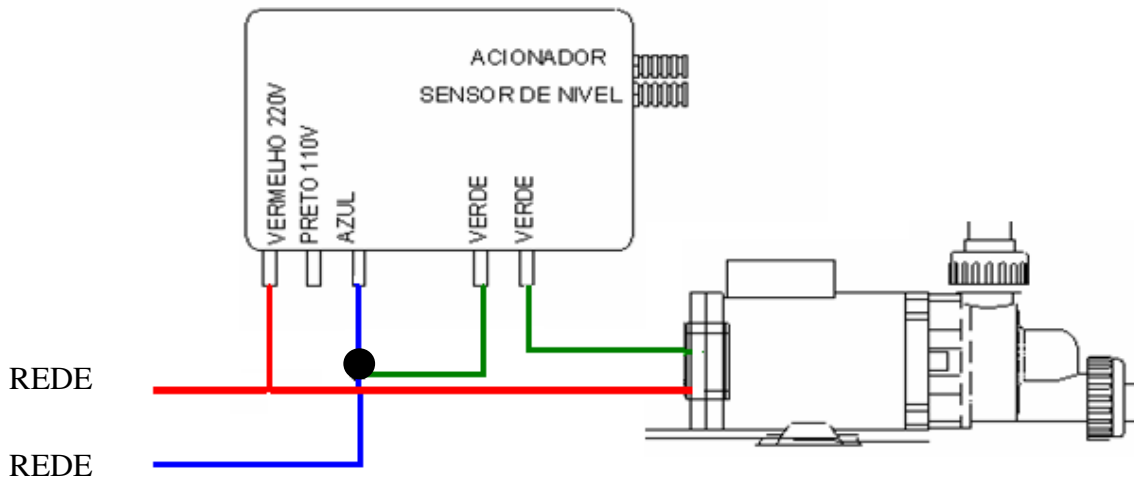

IMPORTANTE!

● **Ligação**

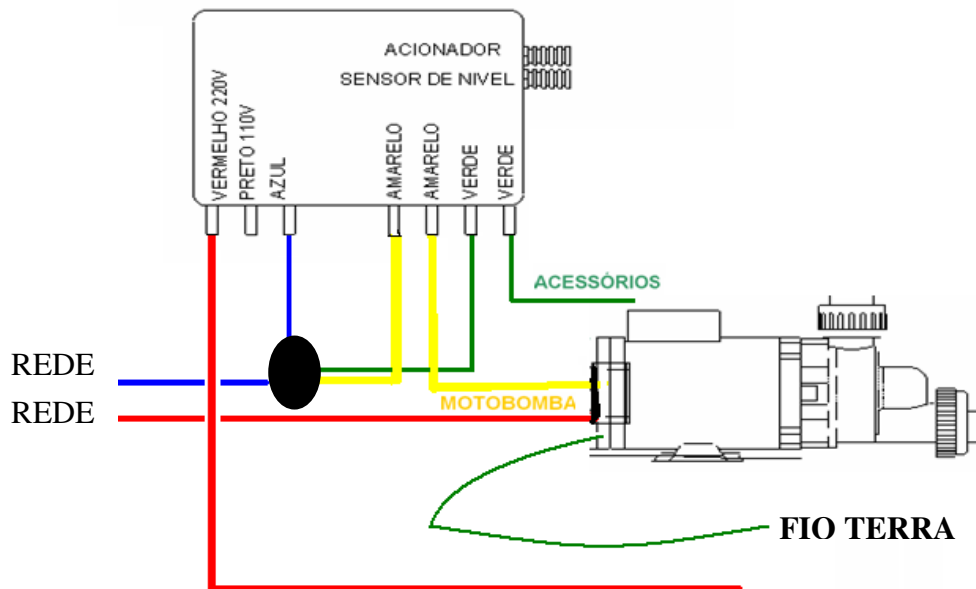
Azul + Vermelho = 220 V
Preto + Vermelho = 127 V

CUIDADOS PRELIMINARES

Proteja o ofurô contra resíduos de construção, evitando riscos provocados por serras, martelos, pregos e pisar com calçados dentro dela. Limpe bem o ofurô antes de colocá-la em funcionamento.

“NUNCA LIGUE O MOTOR COM O OFURÔ VAZIO”

INSTRUÇÕES PARA USO

- ✓ Certifique-se que o dreno do ofurô esteja na posição mais baixa (tampado).
- ✓ Encha o ofurô até cobrir por completo os Dispositivos de Hidromassagem.
- ✓ Nunca encha o ofurô com água cuja temperatura seja superior a 45° C pois poderá causar danos em sua tubulação e acabamento superficial.
- ✓ Não adicione produtos que possam causar espuma excessiva. A motobomba é controlada por interruptor, acionamento pneumático ou eletrônico e será acionada imediatamente após ligada.

10 - LIMPEZA E CONSERVAÇÃO

SUPERFÍCIE DO OFURÔ



- ✓ Para limpeza diária utilize sempre **PRODUTOS NEUTROS**, como sabão neutro (coco) ou detergente neutro com pano limpo, macio e umedecido ou esponjas (suaves). Enxágüe e seque com pano ou toalha macio e suave.
- ✓ Retire a poeira e a sujeira com um pano ou toalha de algodão limpo e seco.
- ✓ Nunca use produtos abrasivos tais como, palhas de aço ou tecidos com resíduos sólidos que acabarão danificando a superfície.
- ✓ Nunca use em seu ofurô tanto para limpeza como para higiene qualquer tipo de spray ou produtos com características ácidas, como por exemplo: água sanitária, desinfetante à base de pinho, produtos que contenham soda cáustica ou amoníaco.
- ✓ Nunca use limpadores ou desengordurantes abrasivos derivados de petróleo que contenham álcool ou amônia.
- ✓ Aplique periodicamente uma cera líquida (automotiva), mantendo o ofurô espelhada protegendo o revestimento.
- ✓ Cuidado com esmaltes ou removedores de esmaltes de unhas, solventes, gasolina, óleo de pinho ou soluções para limpeza a seco.
- ✓ Evite colocar lâminas de barbear ou outros instrumentos cortantes sobre a superfície do ofurô.
- ✓ Caso a superfície seja suavemente riscada, recupere o brilho e a qualidade original da mesma forma que se recupera a superfície de um carro, simplesmente polindo com ceras siliconizadas.
- ✓ Consulte nosso autorizado em caso de dúvidas.

SISTEMA DA HIDROMASSAGEM (TUBULAÇÃO)

A cada 2 (dois) meses limpar o sistema de hidromassagem. Quando houver uma frequência maior de utilização, deve-se efetuar a limpeza pelo menos uma vez por mês.

- ✓ Encha o ofurô com água quente (temperatura de banho) até cobrir os jatos.
- ✓ Coloque 2 colheres (chá) de detergente neutro.
- ✓ Ponha a hidromassagem em funcionamento por 30 minutos.
- ✓ Em seguida esvazie o ofurô e encha novamente com água fria e limpa.
- ✓ Ligue novamente por 10 minutos e esvazie o ofurô.

11 - ANTES DE LIGAR A AUTORIZADA VERIFIQUE:

PROBLEMA	PROVÁVEL CAUSA	SOLUÇÃO
Hidromassagem não funciona	1 - Ligação Errada	Confira a ligação dos fios
	2 - Disjuntor desligado	Ligue o disjuntor
	3 - Água abaixo dos jatos	Encha a banheira até acender a luz do botão de acionamento
	4 - Os jatos estão fechados	Regular jatos de acordo com sua preferencia
	5 - Fios da Motobomba desconectados ou ligados incorretamente	Conectar fios da Motobomba corretamente
Manchas amareladas na banheira	Água parada na tubulação de cobre	Limpar banheira conforme instrução do manual
Banheira demora a esvaziar	1 - Ralo obstruído	Desobstruir ralo
Tensão elétrica abaixo da especificada	1 - Fornecimento inadequado da energia	Contactar o fornecedor da energia elétrica
Aquecedor não esquenta a água	1 - Disjuntor desligado	Ligar disjuntor
	2 - Tempo insuficiente de aquecimento	Acione o botão da hidromassagem

Tabela 4 – Verificações Importantes a serem feitas antes de ligar para Assistência Técnica



Atendimento ao Cliente Ouro Fino

(11) 2179 - 6161 - Segunda á Sexta - feira 08:00 às 16:00)

e-mail: sac@ourofino.com.br

www.ourofino.com.br

Para sua comodidade, agilidade e rastreabilidade da fabricação, no caso de qualquer atendimento em garantia, são convenientes ter estes dados em mãos:

{ **NOTA FISCAL OU PEDIDO DE COMPRA**

{ **ORDEM DE PRODUÇÃO - (Ficha colada no casco ou na embalagem do ofurô)**

RELAÇÃO DE ASSISTÊNCIA TÉCNICA AUTORIZADA OURO FINO

BAHIA

LAURO FREITAS

CONTATO: ALESSANDRO / GIL DUARTE (Solar / ofurô/ SPA)
OCEÂNICA COM. E SERVIÇOS LTDA
AV. PRAIA DE ITAPUÁ QD. A 17, S/N LOTE 01,
VL. DO ATLÂNTICO, LAURO DE FREITAS - CEP 42700-000
CONTATO: (71) 3369-3414
E_mail: oceanica@terra.com.br

SALVADOR

CONTATO: DILMAR (Banheira / Solar)
DILMAR ALVES BARRETO
RUA IRAPUA, 06, BAIRRO COSME DE FARIAS,
SALVADOR - CEP 40253-255
CONTATO: (71) 9136-1058

BRASILIA

CONTATO: ELOISIO (Banheiras –SPA)
AQUESERVICE SERVICOS AUTORIZADOS LTDA
SCLN QD. 409 BLOCO A LOJA 33 - SUB SOLO,
BAIRRO ASA NORTE, BRASILIA, CEP 70857-510
CONTATO: (61) 3349-2604 - (61) 3273-9662 –
(61) 9982-4441 – (61) 9937 - 2828
Email: aqueservice@correioweb.com.br

CONTATO: ALESSANDRO (Banheira)
KASA SERVICOS HIDRAULICOS E ELETR. LTDA
RUA 310 LOTE 4,5 AP. 302, BAIRRO AGUAS CLARAS,
BRASILIA - CEP 71956-360
CONTATO: (61) 3567-2005 - (61) 3567-2186
Email: homeservice@uol.com.br

ESPIRITO SANTO

CONTATO: JOMAR (Banheira / SPA)
N&K ASSISTÊNCIA TÉCNICA E COM. LTDA-ME
RUA: MANOEL DA SILVA, 270, TABUAZEIRO, VITÓRIA
CEP: 29043-471
CONTATO: (27) 3223 – 3623 ou (27) 9769-6185
Email: jomar.f.siring@hotmail.com
ciadasbombasesaunas@hotmail.com

GOIAIS

CALDAS NOVAS

CONTATO: ROBERTO CARLOS (Banheira /SPA/ Solar)
ROBERTO CARLOS EVANGELISTA DE OLIVEIRA
R. MARIO DE GODOY, QD.50-LOTE 15, PQ.REAL,
MUNICIPIO CALDAS NOVAS - CEP 75690-000
CONTATO: (64) 9222-9909 – (64) 9222-9903
Email: roberto.ceo@brturbo.com.br

MINAS GERAIS

BELO HORIZONTE

CONTATO: Leandro (Banheira/ SPA)
ELETRO PARANA LTDA
RUA TAMOIOS, 1149, CENTRO,
BELO HORIZONTE - CEP: 30120-050
CONTATO: (31) 3201-5340
Email: eletroparana@yahoo.com.br

CONTATO: ELTON (Motobombas, ofurôs/ SPA)
TECNO BOMBAS LTDA
RUA ANFIBOLIOS, 253, BAIRRO CARLOS PRATES,
BELO HORIZONTE - CEP 31210 - 440
CONTATO: (31) 3201-6132 - 9646-4971 - 3072-8905
Email: tecnobombasltada@hotmail.com

CONTAGEM

CONTATO: MARDEN (Banheira / Solar)
SISTEMA MANUTENCÕES LTDA ME
RUA JAPURA, 314 - L.J.3, BAIRRO AMAZONAS,
CONTAGEM - CEP 32240-070
CONTATO: (31) 3362-4882 - (31) 9615-2047-
(31) 2565 - 2047 ou (31) 8576-3832
Email: contato@sistemamanutencoes.com
SITE: www.sistemasmanutencoes.com

ITAJUBÁ

CONTATO: BETO (Banheira/ SPA)
CASA DAS PISCINAS - LUIZ ALBERTO BARBOSA – ME
RUA JORGE BRAGA 392, BAIRRO AVENIDA,
ITAJUBA - CEP: 37504-052
CONTATO: (35) 3622-3976 – (35) 9922-3976
Email: casadaspiscinasmg@hotmail.com

JUIZ DE FORA

CONTATO: CARLOS (Solar –Banheiras)
CARLOS ROBERTO STRENG
RUA JOSE RAFAEL DE SOUZA ANTUNES, 482 / 101,
BAIRRO LOURDES, JUIZ DE FORA - CEP: 36070-460
CONTATO: (32) 3235-1408 - (32) 9982-1720
Email: carlinhoshidraulica@hotmail.com

MANHUCU

CONTATO: LANDERSON (Banheira)
INNOVA – ARICEL COM. DE MAT. DE CONST. LTDA – ME
RUA OLIMPO VARGAS, 253, MANHUCU, - MG
CONTATO: (33) 3331-6738 ou (33) 8404-0552
Email: innova.lander@hotmail.com

UBERLÂNDIA

CONTATO: GILMAR (Banheira / SPA/ Solar)
GILMAR HILARIO GUEDES
AV. DR. LAERTE V. GONCALVES, 3002 - CJ.SEGISMUNDO,
BAIRRO STA MONICA,
UBERLANDIA - CEP: 38408-176
CONTATO: (34) 3216-5085 – (34) 9991-2154 – (34) 3211 – 3791
Email: gilmarhidroeletrica@yahoo.com.br

CONTATO: REGINALDO (Banheira)
RUA VINTE NOVE DE OUTUBRO, 284, COPACABANA.
CEP: 38411-068
CONTATO: (34) 3086-0132 ou (34) 9971-3260
Email: reginaldo.hidraulica@yahoo.com.br
solucaohidraulica@yahoo.com.br

VARGINHA

CONTATO: JOAO (Banheira/ SPA / Solar)
JOAO VALIM HIDRAULICA GERAL LTDA
RUA JOSE BARCELONA DE OLIVEIRA, 54,
BAIRRO BARCELONA, VARGINHA - CEP: 37022-100
CONTATO: (35) 3221-5684 – (35) 9915-1156 – (35) 9197 - 3599
Email: jvhidraulica@hotmail.com

RELAÇÃO DE ASSISTÊNCIA TÉCNICA AUTORIZADA OURO FINO

MATO GROSSO

DOURADOS

CONTATO: MANUEL (Banheira)
MANUEL RODRIGUES DE SOUZA
R. DR. VANILTONFINAMORE, 900 VL INDUSTRIAL, DOURADOS
CEP: 79840-110
CONTATO: (67) 3428-2895 ou (67) 9905 – 8951
Email: manuelaquecedor@hotmail.com

CAMPO GRANDE

CONTATO: JOSÉ MAURO (Banheira e Solar)
JOSÉ MAURO MARTINS
RUA JOAQUIM FRANCISCO LOPES, 481, JARDIM MANUEL TAVEIRA
CAMPO GRANDE, CEP: 79115- 450
CONTATO: (67) 9984 - 1932
Email: josemauromartins@hotmail.com

PARANÁ

CONTATO: CARDOZO (Banheira)
CASA PEQUENA - MATS. HIDRAULICOS LTDA
AV. DUQUE DE CAXIAS, 3537 - A, CENTRO,
MUNICIPIO: LONDRINA - CEP 86010-190
CONTATO: (43) 3323-2341 ou (43) 9991-9423
Email: cardozo_pereira@hotmail.com

CONTATO: MARCOS (Banheiras)
WILSON MARCOS RAMOS
RUA REALEZA, 281, JD. PEDRO DEMETECO,
MUNICIPIO: PINHAIS - CEP 83324-260
CONTATO: (41) 3668-9150 ou (41) 9644-1409 ou (41) 8436-5060
Email: exclusivabanheiras@yahoo.com.br

CONTATO: LUIZ BURBELLA (Banheiras / Solar)
HIDROARTE
Rua Bahia n.06 casa 97, Campo Pequeno, Colombo/Pr –
CEP: 83.400.000
CONTATO: (41) 3056-0974 ou (41) 9224-7798 ou (41) 8408-3541
ou (41) 9251- 8808
Email: hidroarte@live.com

CONTATO: VALDENIR/ HUMBERTO (Banheira/SPA)
HIDROTERMI INSTALADORA
RUA SONIA MARIA 568, VILA HAUER, CURITIBA - CEP: 81.630-270
CONTATO: 41-3601-9066 ou 41-8466-0130 ou 41-9974-0197
EMAIL: contato@hidrotermi.com.br
SITE: www.hidrotermi.com.br

CONTATO: KARIN K ARRUDA (Banheira/ SPA)
HIDRO FORTE
RUA TUNISIA, 921 LOJA 02, BAIRRO FATIMA,
MUNICIPIO: COLOMBO CEP 83405-190
CONTATO: (41) 9820-7889 ou (41) 3663- 2337 ou (41) 3562 - 6586
Email: hidro-forte@hotmail.com

CONTATO: VALDENIR/ HUMBERTO (Banheira/SPA)
HIDROTERMI INSTALADORA
RUA SONIA MARIA 568, VILA HAUER, CURITIBA - CEP: 81.630-270
CONTATO: (41) 30395636 OU (41) 88252599 OU (41) 92597429
OU (41) 98179779
EMAIL: contato@hidrotermi.com.br
SITE: www.hidrotermi.com.br

RONDONIA

CONTATO: MAXIMO (Banheira / Solar/ SPA)
MAX HIDRONORTE COM. MAT.CONSTRUCAO LTDA
AV. BUENO AIRES, 1154 A, NOVA PORTO VELHO,
PORTO VELHO CEP 76820-138
CONTATO: (69) 3225 -2101 – (69) 9957-8116
Email: maxim.0@hotmail.com

PERNAMBUCO

RECIFE

CONTATO: DORIVAL (Banheira/SPA)
HIDROBRAS HIDRAULICA BRASIL
RUA ITAQUICE, 109, VILA MAURICEIA, RECIFE, CEP 51350-160
CONTATO: (81) 3471-1093 ou (81) 9136-9414
Email: dorivalfsilva@gmail.com

RIO DE JANEIRO

BOTAFOGO

CONTATO: VALDO (Banheiras)
SINEVALDO DOS SANTOS HIDROMASSAGENS M.E.
RUA GENERAL POLIDORO, 185 - AP.402, BOTAFOGO,
RIO DE JANEIRO
CONTATO: (21) 2543-8834 – (21) 7103-5915
Email: riohidro@uol.com.br

NITERÓI

CONTATO: MARCOS (Banheira / SPA/ Solar)
DOLAR-TEC COM. DE PECAS E SERV. LTDA-ME
AV. EWERTON XAVIER, 2101 – LOJA 131 - I
BIZA SHOPPING, ITAIPU, NITEROI - CEP 24342-040
CONTATO: (21) 2609-6073/6992 – (21) 9971 – 3615
Email: dolartec.ass@gmail.com

RIO DE JANEIRO - CAPITAL

CONTATO: GERSON (Trocador de Calor - SOLAR)
SORRISO DAS PISCINAS E SAUNAS LTDA
RUA BARCELONA, 12, CACHAMBI, RIO DE JANEIRO
CEP: 20785 - 130
CONTATO: (21) 3181-3398 - (21) 7861-4006 - (021) 9703-4502
Email: sorrisopiscinas@yahoo.com.br

RIO GRANDE DO SUL

CONTATO: PERICLES (Banheira / SPA)
ESPARTA PRODUTOS COM. LTDA.
RUA BEZERRA DE MENEZES, 87 SALAS 308 / 309,
PASSO DA AREIA - PORTO ALEGRE - CEP 91350-130
CONTATO: (51) 9971- 6584 ou (51) 3337-9511
Email: esparta.ez@gmail.com.br

SANTA CATARINA

CONTATO: LUIZ (Banheira / SPA)
HIDRODORADA
RUA DESEMBARGADOR TAVARES SOBRINHO, 216 CASA 03,
BELA VISTA, JOIVELLE – SC - CEP: 89206-500
CONTATO: (47) 3026-6187 ou 9636-4350
Email: hidrodorada@hotmail.com

CONTATO: DAVI (Banheira)
RUA FLOR DO CAMPO, QUADRA 1922, SERRARIA,
SÃO JOSÉ – SC CEP:88115-780
CONTATO: (48)3257-6361 ou (48)8411-7086
Email: urbano.aluminio@hotmail.com

BAURU

CONTATO: JAIRO (Banheiras/ SPA)
JAIR GARCIA NUNES ME
RUA GERSON FRANÇA 7-8, CENTRO, - CEP: 17015-2000
CONTATO: (14) 3214 – 3316 ou 9133 – 6673
Email: jairgnunes@ig.com.br

CAMPINAS

CONTATO: ANDRÉ (Banheiras/ SPA / SOLAR)
HIDROTECNICA HIDRAULICA E ASSISTÊNCIA TÉCNICA
RUA COATIARA, 36, PQ.UNIVERSITARIO,
CAMPINAS - CEP: 13056-492
CONTATO: (19) 3266-6717 – (19) 9791-4035 – (19) 92023901
Email: hidrotecnicainstalacoes@yahoo.com.br
atendimento@hidrotecnicaservicos.com.br

CONTATO: LUCIANA (Banheiras/ SPA/ SOLAR)
W.D. ZANCHET M.E.
RUA AMERICO FERREIRA DE CAMARGO FILHO –
COND. COLINA DO ERMITAGE – CAMPINAS -CEP: 13106 -134
CONTATO: (19) 3722 0454, (19) 8153 – 5135, (19) 8179 - 0362
Email: luciana@zanchetservicos.com.br

CONTATO: VANDERLEI (Banheira/ SPA)
V. CHARLES PRANDO DE CARVALHO
RUA ABAÇAI, 736, PQ UNIVERSITARIO VIRA COPOS,
CAMPINAS - CEP: 13056-481
CONTATO: (19) 7812-8380 ou 9161 – 2731 ou 3258-5339
Email: hidrotec.2009@hotmail.com

CONTATO: NAVARRO (Banheira/ SPA/ Solar)
HEC – HIDROELETRO CAMPINAS
RUA: ROSA ABURAD KROURI, 914, SOUSAS, CAMPINAS
CEP:13105-618
CONTATO: (19) 3258-2192 - 8144-6008 – 8842-5993
Email: hidroeletrorcampinas@globomail.com

GUARATINGUETÁ

CONTATO: SIMÃO (Banheiras / SPA)
SIMAO UZUM FILHO GUARATINGUETA - M.E.
RUA BENJAMIN CONSTANT, 222,
BAIRRO SAO BENEDITO, GUARATINGUETA - CEP 12502-160
CONTATO (12) 3133-2030 – (12) 9776-7123
Email: simaouzum@uol.com.br

GUARULHOS

CONTATO: ISAUQUE/ CÉLIA REGINA (Banheiras/ SPA)
HIDROCIA COMÉRCIO E REPRESENTAÇÕES E SERVIÇOS
RUA EDGAR, 162, CENTRO, GUARULHOS – SP
CEP: 07124-380
CONTATO: (11) 2457-3581 ou (11) 2458-1982(FAX)
Email: hidrocia@hotmail.com

GUARUJÁ

CONTATO: LUIZ FERNANDO (Banheiras/ SPA/ Solar)
ABC AQUECEDORES E MAT. HIDRAULICOS LTDA
AV. ADHEMAR DE BARROS, 522,
JARDIM SANTO ANTONI, GUARUJÁ – CEP: 11430-000
CONTATO: (13) 3387-2278
Email: abcaquecedores@abcaquecedores.com.br

JACAREÍ - SP

CONTATO: RENAN (Banheiras e SPA)
ELETRONICA RF DE JACAREI LTDA
RUA DR. LUCIO MALTA, 122, CENTRO, CEP: 12327-001
CONTATO: (12) 3951-8812
Email: eletrorf@uol.com.br

JUNDIAÍ

CONTATO: OCIMAR (Banheiras / SPA)
SINEVALDO DOS SANTOS HIDROMASSAGEM – ME
RUA TEODORO SAMPAIO, 60 JD. DO LAGO – JUNDIAÍ
CEP: 13203-690
CONTATO: (11) 9786-5513 ou (11) 4817-2385
Email: ocimarhidroart@gmail.com

JAÚ

CONTATO: MARCOS/ RAFAEL(Banheiras/ SPA)
HIDROPLUS JAU
RUA GOVERNADOR ARMANDO SALLES 18, CENTRO,
JAU - CEP 17201-360
CONTATO: (14) 3624-6512 – (14) 9733-2025
Email: hydroplusjau@hotmail.com

MARÍLIA

CONTATO: MARCOS (Banheiras/ SPA/ Solar)
CASTADELLI COMERCIAL LTDA ME
RUA CORONEL GALDINO DE ALMEIDA, 297,
CENTRO, MARILIA - CEP: 17500-100
CONTATO: (14) 3413-1133 - (14) 8135-0082
Email: castadelli@ig.com.br

MAUÁ

CONTATO: ALAN / EDILSON (Banheiras)
ARCOTEC REPARO DE BOMBAS HIDRAULICAS
RUA HUGO SCACHETTI, 151, JD. ZAIRA - CEP: 09321-340
CONTATO: (11) 4518-4342 ou (11) 9833-3386 ou
(11) 6275-6810 ou (11) 4546-4375
Email: arcotec@r7.com

OSASCO

CONTATO: ALBERTO (Banheiras / SPA/ Solar/ Motor)
ABM - SOLUÇÕES EM HIDROMASSAGENS E MANUTENÇÃO LTDA
RUA MINAS BOGASIAN, 315 – SALA 03
CENTRO - OSASCO. - CEP: 06013-010
CONTATO: (11) 3682-4948 - (11) 9563 - 9976
(11) 9958 – 4945 ou (11) 34531-9665
Email: abm@abmbanheiras.com.br
abm.icat.comercial@terra.com.br
alberto@abmbanheiras.com.br

CONTATO: SABRINA/ JOÃO (SOLAR)
TORRES & BONATO ELÉTRICA E HIDRÁULICA LTDA.
RUA JOÃO DE BARRO, 176, VILA AYROSA, OSASCO
CEP: 06013-010
CONTATO: (11) 3656-9063
Email: torresbonato@terra.com.br

PERUÍBE

CONTATO: CARLOS (Banheiras)
C&K MAX MANUTENÇÃO E INSTALAÇÃO DEofurôS
RUA ALBERTO PEREIRA FORTUNA,102, PARQUE D' AVILLE ,
PERUÍBE - CEP: 11750-000
CONTATO: (13) 3454-1245 ou (13) 7894-5984
Email: max.hidro@hotmail.com

PRESIDENTE PRUDENTE

CONTATO: ANTONIO CARLOS (Banheiras)
RUA JOSÉ CLARO, 45, VILA JESUS, PRESIDENTE PRUDENTE – SP
CEP: 19020-010
CONTATO: (18)9108-0539 ou (18)9771-7676 ou FAX (18)3223-5721

RELAÇÃO DE ASSISTÊNCIA TÉCNICA

RIBEIRÃO PIRES

CONTATO: CICERO (Banheiras / SPA)
CICERO AUGUSTO MARTINS
R ARMANDO PORTELA, 192, JD RANCHO ALEGRE,
RIBEIRÃO PIRES - CEP 09441-510
CONTATO: (11) 9693-4996 ou 4823 – 9423 ou 8305-8242
Email: hidromax_ourofino@hotmail.com

RIBEIRÃO PRETO

CONTATO: RICARDO (Banheira / SPA / Solar)
RICARDO DE CARVALHO ASSIST.TECNICA-ME –
ENDEREÇO: AV. MONTEIRO LOBATO,242, VL.VIRGINIA,
RIBEIRÃO PRETO - CEP: 14030-520
CONTATO: (16) 3919-5855 – (16) 9992-6922
Email: ricardodecarvalhorp@hotmail.com

SANTOS

CONTATO: ISABEL (Banheiras)
AQUECILODI ASSIST.TEC.AQUECEDORES
RUA DR. MANOEL TOURINHO, 292, MACUCO,
SANTOS CEP: 11015-030 CEP: 11015-030
CONTATO: (13) 3227-2629 – (13) 7850-3180
ou (13) 3011-3811 ou (13) 3019-1186
Email: tec.aquecilodi@hotmail.com
assistenciatecnica@aquecilodi.com.br

SANTO ANDRÉ

CONTATO: PATRICIA (Solar)
NARTOI COM DE PÇS E PREST DE SERV LTDA
RUA ALABASTRO, 31, JD DO ESTADIO, SANTO ANDRÉ
CEP 09175-050
CONTATO: (11) 4971-7155 - (11) 4451-4660 – (11) 4974-5711
Email: nartoi@hotmail.com
assistencianartoi@hotmail.com

CONTATO: JOSÉ ROBERTO (Motobombas Silence Plus)
AEROTECNIC KDJ VULCANO MOTORES E MANUT.LTDA
RUA FERREIRA, 21, JD.CRISTIANE, SANTO ANDRÉ
CEP 09185 -170
CONTATO: (11) 4426-2433 - (11) 7728-3311
Email: aerotecnicvulcano@ig.com.br

SÃO PAULO - CAPITAL

CONTATO: ALVARO (Banheiras / SPA)
ACQUAPRESS COMERCIAL LTDA
ENDEREÇO: RUA LUIS PAULINO DE FRANÇA 81,
JD AVELINO, SÃO PAULO - CEP: 03227-050
CONTATO: (11) 2084 - 8350
Email: banheira1945@yahoo.com.br ou
ofurô1945@uol.com.br

CONTATO: JOSÉ / CASSIA (Banheiras)
HIDRO FINO INSTALACOES HIDRAULICAS LTDA
RUA DOS PINHEIROS, 551, PINHEIROS,
SAO PAULO - CEP: 05422- 011
CONTATO: (11) 4112-6666 - (11) 8427-0203 –
(11) 3061 - 2780 – Loja
Email: assistencia@ibizaacabamentos.com.br

CONTATO: EMERSON (Banheiras / SPA)
(MULTI – OURO) - EMERSON KLEI DA SILVA ME
RUA OLDEGARD OLSEN SAPUCAIA, 274,
JARDIM LUSO, SAO PAULO - CEP 04421-000
CONTATO: (11) 5621-5497 - (11) 9141-4885 – (11) 7746- 2248
Email: mult-ouro@ig.com.br

CONTATO: SERGIO/ MARINA (Solar)
MARINA SOLAR
RUA FELIPE CARDOSO,562, JARDIM DA SAÚDE,
SÃO PAULO - CEP: 04149–080
CONTATO: (11)5058-5571 ou (11) 9262-1275
Email: marinasolar@ig.com.br