

Zebra®
RW 420 4-Bay Power Station
Installation and User Guide

Guide d'installation et
d'utilisation du chargeur
de batteries à 4 logements
RW 420

Base de carga de 4 módulos
RW 420 - Guía de instalación
y del usuario

Manual de Instalação e
do usuário da Estação de
Carregamento Quádrupla
RW 420



English	3
Français	11
Español	19
Portuguese	27

RW 420 4-Bay Power Station Installation and User Guide

Important Safety Information

Keep this guide available. It contains important safety and operating information.

Printer Safety



Caution • Static Discharge

The discharge of electrostatic energy can damage or destroy the printhead or electronic components used in this device. **DO NOT TOUCH** the printhead or any exposed electronic components.



Caution • Hot Surfaces

The printhead can become hot after prolonged printing.

Battery Safety



Caution • Short Circuits

Avoid accidental short circuiting of any battery. Allowing battery terminals to contact conductive material will create a short circuit which could cause burns and other injuries or could start a fire.

Caution • Don't Use Damaged Batteries

Never attempt to charge a battery that is visibly damaged or is emitting odors.

Caution • Always Use Zebra Batteries

Use of any batteries not approved specifically for use with this charger could cause damage to the battery or the charger and will void the warranty.



Important • Observe Battery Safety Precautions

Always observe the safety precautions in the Lithium-ion Technical Bulletin included with each battery pack.

Important • Battery Disposal

Always dispose of used batteries in accordance with local regulations. Placing used batteries into the trash or the municipal waste stream may be illegal in your area. Insulate battery contacts with a piece of tape prior to disposal.

Charger Safety



Caution • Use the Correct Zebra Charger

Only charge the supported battery pack types designated for use with this charger. Use of any battery charger not approved specifically by Zebra for use with its batteries could cause damage to the battery pack or the printer and will void any equipment warranty.

Caution • Correct Voltage

Ensure that the battery charger is configured for the AC voltage used in your area and you are using the correct AC power cord and/or power supply for the intended country of use. Use the charger with the supplied power supply only, which must be plugged into an earth grounded outlet.



Important • Charger Location

Use care in locating the charger. Do not place it in locations where liquids or metallic objects may be dropped into the charger. Never locate the charger near any source of combustion.

Ensure that the charger is plugged into a power source that won't accidentally be turned off if you will be charging batteries overnight.

Important • Indoor Use Only

This charger is intended for indoor use only.

Important • Charger Maintenance

Clean only with a dry or slightly damp, lint free cloth.

Never operate a charger that has been damaged in any way.

Do not disassemble the battery packs or the charger. There are no user serviceable components inside.

Environmental Specifications

The RW 420 4-Bay Power Station is equipped with the power supplies noted below. It is compatible with all common AC supply voltages. AC voltage setting is automatic.

		Power Supply AT18138-2	Power Supply AT18486-2
Power Supply Specifications	Input	100-240 VAC 50-60 Hz 1,2 AMPS Max.,	90-240 VAC 47-63 HZ 1,2A Max.
	Output	12.0 VDC @ 4,2 A Max.	12,0 VDC 4,0A Max
Charger Operating & Storage Temperature	During Charge	32° to 95°F (0° to 35° C)	
	In Storage	14° to 149° F (-10° to 65° C)	

Installation

The RW 420 4-Bay Power Station's power supply may be secured to the bottom of the Power Station with the supplied straps as shown in Figure 2, or may be located a distance from the main charger module. The Power Station has provisions to allow hanging from a wall. (Refer to Figures 1 and 4.)



NOTE 1: Minimum vertical mounting dimension includes a 6.0 inch [15.2 cm] space above the printer to allow its insertion and removal if you are installing the Power Station under an overhang.

Figure 1: Mounting Dimensions

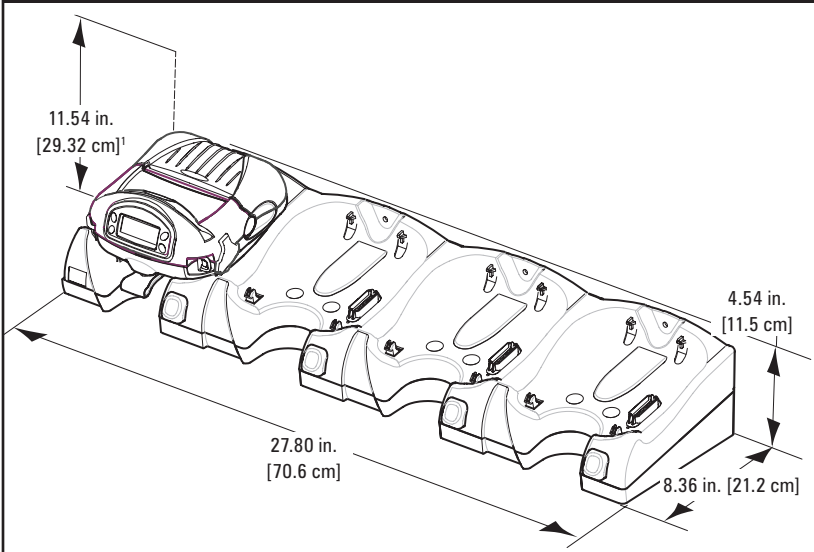

Plug the power supply output cable into the connector on the bottom of the Power Station. You may elect to secure the power supply and its output cable to the bottom of the Power Station in one of two possible locations using the supplied Velcro® holding straps as shown in Figure 3.

Ensure the AC power cord supplied with your Power Station is the correct one for use in your locality. Plug the AC power cord into the power supply and into an AC receptacle. The indicator on the power supply and the power indicators for each charging station on the front of the charger will light up.

The Power Station should be situated to avoid the possibility of interfering with operator's normal activities, and should be plugged into an AC outlet that will not be accidentally shut off if you are planning twenty-four hour charging of batteries.

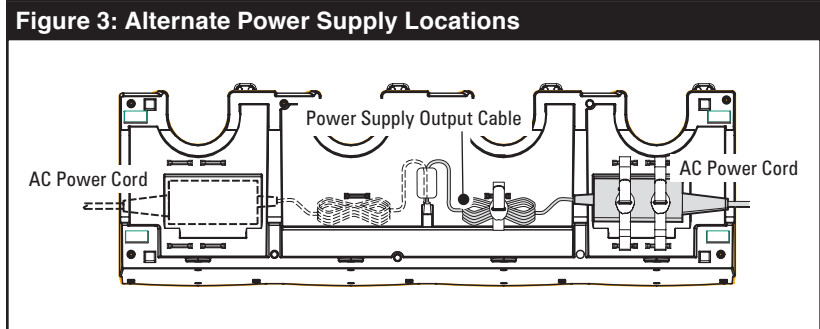
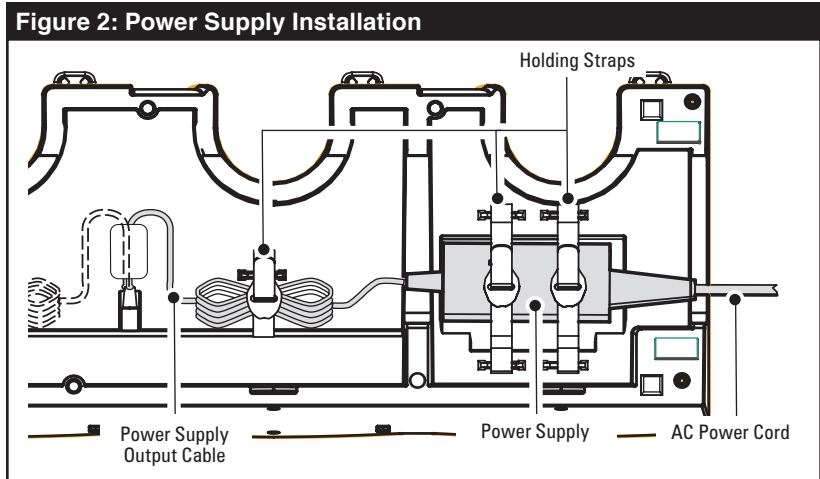

Wall Mounting

Use the dimensions in Figure 4 to determine the best location for mounting the RW 420 4-Bay Power Station on a wall. Remember to retain a minimum of 6.0 inches [15.2 cm] clearance above the Power Station for removing and inserting printers as noted above. When choosing a location, please observe all the safety precautions included in this manual.

Figure 4: Dimensions for Wall Mounting

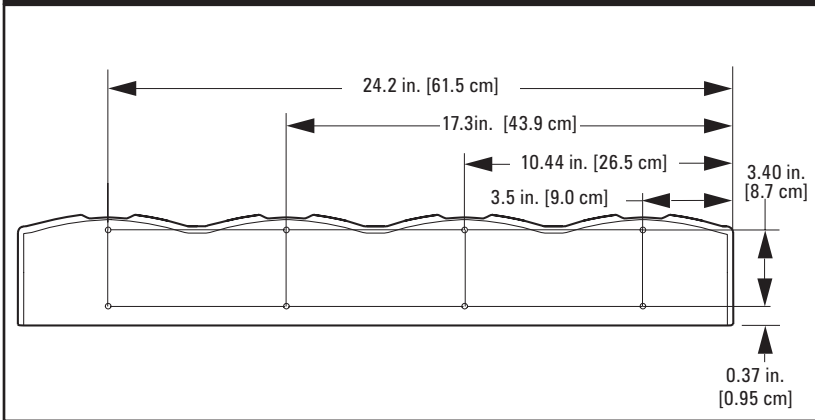

Mounting holes are sized for #10 [M5] hardware. Due to the many attachment variations that may be encountered in mounting the RW 420 4-Bay Power Station to a wall, Zebra cannot supply or recommend specific mounting hardware. Selection of the correct hardware is solely the responsibility of the installer.

Zebra recommends placing a flat washer between the RW 420 4-Bay Power Station chassis and any securing fasteners.

Zebra is not responsible for any personal injury or property damage resulting from improper installation of the RW 420 4-Bay Power Station.

Using the RW 420 4-Bay Power Station

The RW 420 4-Bay Power Station is designed to dock and charge up to four RW 420 printers simultaneously.



Observe all safety warnings in the RW 420 Printer User Guide and Quick Start Guide.

1. Ensure that the Power Station has been installed properly per this manual. Ensure that the power supply is properly connected and the power indicator light for each docking station is on.
 2. Remove the Docking Connector Cover from the bottom of the RW 420 printer, and retain it for future use. (Refer to Figure 5.)
-



NOTE: It is recommended that the adjustable shoulder strap be removed prior to docking the printer. This precaution will ensure the straps will not become entangled when multiple Power Stations are installed near one another.

Figure 5: RW 420 Printer Preparation

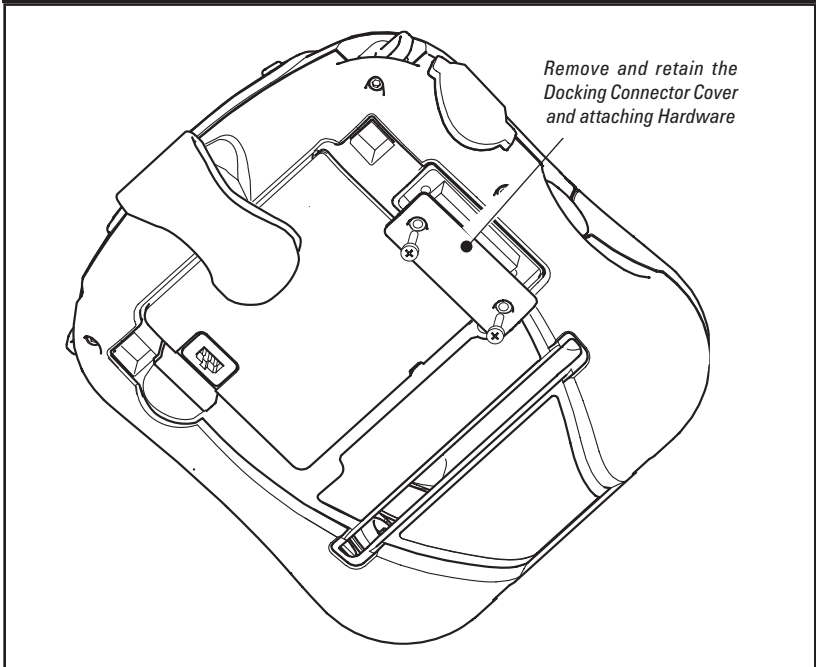
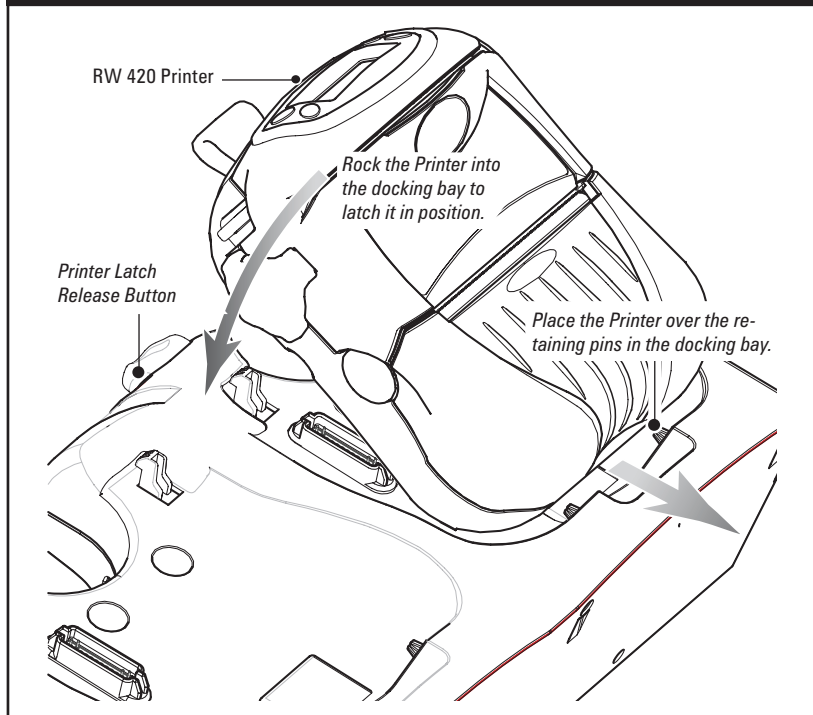



Figure 6: RW 420 Installation



3. Slide a printer into any one of the four docking bays, as shown in Figure 6.
4. Rotate the printer into the docking bay until it latches into place.
5. A printer is removed from the Power Station by pressing the latch release button on the front panel of the charging station, and lifting and removing the printer from its docking bay.

Status Indicators

Please refer to Figure 7. Each docking station's indicators will allow you to monitor the charging process.

The **Power Indicator** () has two states:

- A steadily lit indicator means that power is on and the charging station is ready for use.
- An unlit indicator means that there is no power for that charging station and it cannot be used.

If all four charging stations have no power, check the con-

Figure 7: Docking Station Indicators

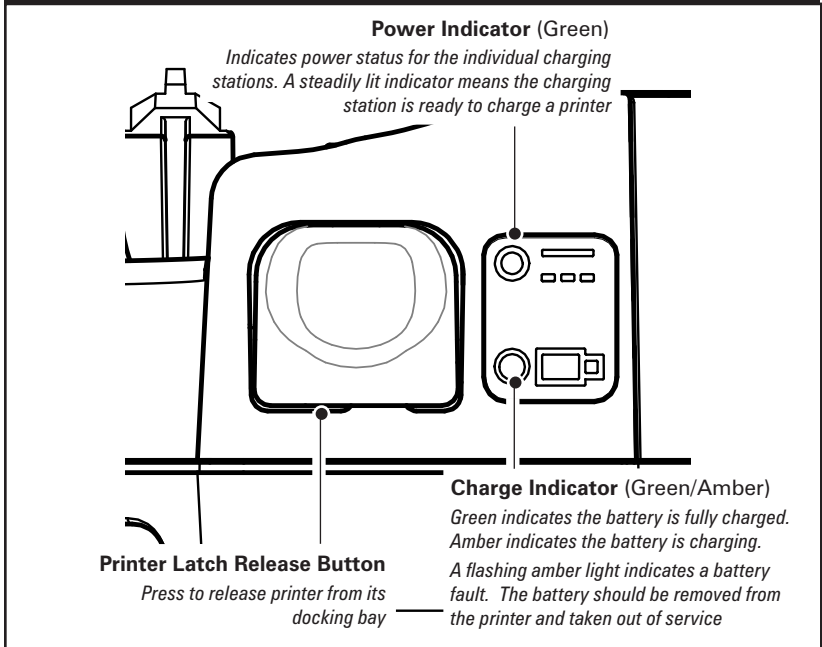

nections between the power supply and the Power Station, and the power supply and the AC socket. Ensure that all connections are made properly and that there is power at the wall connection.

When the printer is installed in the Power Station, the **Charging Indicator** () indicates the charging status of that particular charging station:

- If the indicator is amber, the battery is being charged.
- If the indicator is green, the battery is fully charged.
- If the indicator is rapidly blinking amber, there is a faulty battery condition.



A faulty battery should be removed from service immediately.

Approximate Charge Times

When all four charging stations are in use, batteries will become fully charged within five (5) hours after the printer's low battery shut-off warning displays.

FCC Disclaimer

This device complies with Part 15 rules. Operation is subject to the following two conditions:

1. This device may not cause harmful interference, and
2. This device must accept any interference received, including interference that may cause undesired operation.

The user is cautioned that any changes or modifications not expressly approved by Zebra Technologies Corporation could void the user's authority to operate the equipment. To ensure compliance, this printer must be used with Shielded Communication Cables.

FCC Rules and Regulations for Data Cables

Zebra printers comply with FCC Rules and Regulations, Part 15 for Class B Equipment using fully shielded, 6.5 ft. (2 m) data cables. Use of un-shielded cables may increase radiation above the Class B limits.

Canadian DOC Compliance Statement

This Class B digital apparatus complies with Canadian ICES-003.

Cet appareil numérique de la classe B est conforme à la norme NMB-003 du Canada.

Liability Disclaimer

Inasmuch as every effort has been made to supply accurate information in this manual, Zebra Technologies Corporation is not liable for any erroneous information or omissions. Zebra Technologies Corporation reserves the right to correct any such errors and disclaims liability resulting therefrom.

No Liability for Consequential Damage

In no event shall Zebra Technologies Corporation or anyone else involved in the creation, production, or delivery of the accompanying product (including hardware and software) be liable for any damages whatsoever (including, without limitation, damages for loss of business profits, business interruption, loss of business information, or other pecuniary loss) arising out of the use of or the results of use of or inability to use such product, even if Zebra Technologies Corporation has been advised of the possibility of such damages. Because some states do not allow the exclusion of liability for consequential or incidental damages, the above limitation may not apply to you.

Product Support Contacts

In the Americas contact

Regional Headquarters	Technical Support	Customer Service Dept.
Zebra Technologies International, LLC 333 Corporate Woods Parkway Vernon Hills, Illinois 60061.3109 U.S.A T: +1 847 793 2600 Toll-free +1 800 423 0422 F: +1 847 913 8766	T: +1 847 913 2259 F: +1 847 913 2578 Hardware: ts1@zebra.com Software: ts3@zebra.com	For printers, parts, media, and ribbon, please call your distributor, or contact us. T: +1 877 ASK ZEBRA (275 9327) E: clientcare@zebra.com

In Europe, Africa, the Middle East, and India contact

Regional Headquarters	Technical Support	Internal Sales Dept.
Zebra Technologies Europe Limited Zebra House The Valley Centre, Gordon Road High Wycombe Buckinghamshire HP13 6EQ, UK T: +44 (0) 1494 472872 F: +44 (0) 1494 450103	Self Service Knowledgebase: www.zebra.com/knowledgebase E-mail Back Technical Library: Send e-mail to: emb@zebra.com Subject: Emallist On-Line case registration: www.zebra.com/techrequest	For printers, parts, media, and ribbon, please call your distributor, or contact us. T: +44 (0) 1494 768316 F: +44 (0) 1494 768244 E: mseurope@zebra.com

In the Asia Pacific region contact

Regional Headquarters	Technical Support	Customer Service
Zebra Technologies Asia Pacific, LLC Go to www.zebra.com/contact for complete contact information. T: +65 6858 0722 F: +65 6885 0838	T: +65 6858 0722 F: +65 6885 0838 E: tsasiapacific@zebra.com	For printers, parts, media, and ribbon, please call your distributor, or contact us. T: +65 6858 0722 F: +65 6885 0837

Guide d'installation et d'utilisation du chargeur de batteries à 4 logements RW 420

Informations de sécurité importantes

Conservez ce guide à portée de main. Il contient d'importantes informations de sécurité et de fonctionnement.

Sécurité liée à l'imprimante



Attention • Décharge d'électricité statique

Une décharge d'électricité statique peut endommager ou détruire la tête d'impression ou des composants électroniques utilisés dans ce périphérique. **NE TOUCHEZ PAS** la tête d'impression ni aucun autre composant électronique exposé.



Attention • Surfaces très chaudes

La tête d'impression peut devenir très chaude après une impression prolongée.

Sécurité de la batterie



Attention • Courts-circuits

Évitez de court-circuiter accidentellement une batterie. Si les contacts de la batterie touchent un matériau conducteur, il se produira un court-circuit pouvant causer des brûlures, des blessures ou un incendie.

Attention • N'utilisez pas les batteries détériorées

Ne tentez jamais de recharger une batterie visiblement endommagée ou dégageant une odeur.

Attention • Utilisez toujours des batteries Zebra

Le fait de recharger des batteries non spécifiquement approuvées dans ce chargeur peut endommager la batterie ou le chargeur et annulera la garantie.



Important • Respectez les précautions de sécurité de la batterie

Respectez les précautions de sécurité figurant dans le bulletin technique sur les batteries Lithium-ion qui accompagne chaque batterie.

Important • Mise au rebut des batteries

Mettez toujours les batteries usagées au rebut en vous conformant aux réglementations locales. Il est possible que dans votre région il soit interdit de jeter des batteries usagées dans les ordures ménagères.

Avant de jeter une batterie, isolez ses contacts avec du ruban adhésif.

Sécurité du chargeur



Attention • Veillez à utiliser le chargeur Zebra approprié

Rechargez seulement les types de batteries prévus pour ce chargeur. L'utilisation d'un chargeur non spécifiquement approuvé par Zebra peut endommager la batterie ou l'imprimante Zebra et annulera la garantie de l'appareil.

Attention • Tension correcte

Assurez-vous que le chargeur est correctement configuré pour la tension du secteur alternatif local et que vous avez le bon cordon et la bonne alimentation pour le pays d'utilisation. N'utilisez le chargeur qu'avec le bloc d'alimentation fourni raccordé au secteur par une prise avec mise à la terre.



Important • Emplacement du chargeur

Soyez prudent dans le choix de l'emplacement du chargeur. Ne le placez pas à un endroit où des liquides ou des objets métalliques pourraient tomber dans le chargeur. Ne placez jamais le chargeur près d'une source de combustion.

Assurez-vous que le chargeur est raccordé à une alimentation ne risquant pas d'être accidentellement coupée si vous rechargez des batteries pendant la nuit.

Important • Usage intérieur uniquement

Ce chargeur ne doit être utilisé qu'à l'intérieur.

Important • Entretien du chargeur

Nettoyez uniquement avec un chiffon non pelucheux, sec ou légèrement humide.

N'utilisez jamais un chargeur qui présente des dommages quelconques.

Ne cherchez pas à démonter les batteries ou le chargeur. Ils ne contiennent aucune pièce réparable par l'utilisateur.

Spécifications environnementales

Le chargeur à 4 logements RW 420 est muni du bloc d'alimentation décrit ci-dessous. Il est compatible avec toutes les tensions ordinaires d'alimentation secteur. Le réglage de la tension secteur est automatique.

		Bloc d'alimentation AT18138-2	Bloc d'alimentation AT18486-2
Spécifications du bloc d'alimentation	Entrée	100-240 V c.a. 50-60 Hz 1,2 A max.	90-240 Vc.a. 47-63 Hz 0,8A@ 90Vc.a.-3,0A@ 240Vc.a.
	Sortie	12,0 V c.c. à 4,2 A max.	12 V c.c. ± 5% @ 4,0A nominal, 4,8A dépassement (<10 min.)
Température d'utilisation et de stockage du chargeur	En cours de charge	0 à 35 °C	-20°C à +40°C
	En stockage	-10 à 65 °C	-30° à +60°C

Installation

Le bloc d'alimentation du chargeur à 4 logements RW 420 peut être fixé au bas de ce dernier à l'aide des courroies fournies (voir figure 2) ou être placé à distance du chargeur principal. Le chargeur peut être fixé au mur. (Reportez-vous aux figures 1 et 4.)



REMARQUE 1 : L'espace de montage vertical minimal comprend un dégagement de 15,2 cm au-dessus de l'imprimante afin de permettre l'insertion et le retrait si le chargeur est installé sous un surplomb.

Figure 1 : Dimensions de montage

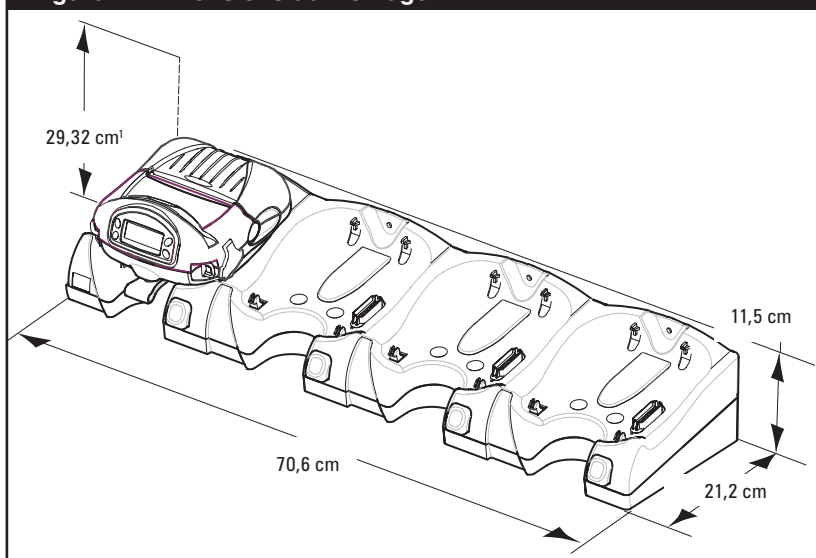

Branchez le câble de sortie du bloc d'alimentation dans le connecteur au bas du chargeur. Vous pouvez choisir de fixer le bloc d'alimentation et son câble de sortie au bas du chargeur dans l'un des deux emplacements possibles à l'aide des courroies Velcro® de maintien fournies (voir figure 3).

Vérifiez que le cordon d'alimentation secteur fourni avec votre chargeur est le bon pour votre région. Branchez le cordon d'alimentation secteur dans le bloc d'alimentation et dans une prise secteur. Le témoin du bloc d'alimentation et les témoins d'alimentation des différentes stations de charge sur la face du chargeur s'allumeront.

Le chargeur doit être placé de manière à éviter toute interférence avec les activités normales de l'opérateur et doit être branché dans une prise secteur qui ne sera pas accidentellement désactivée si vous prévoyez de recharger vos batteries 24 heures sur 24.

Figure 2 : Installation du bloc d'alimentation

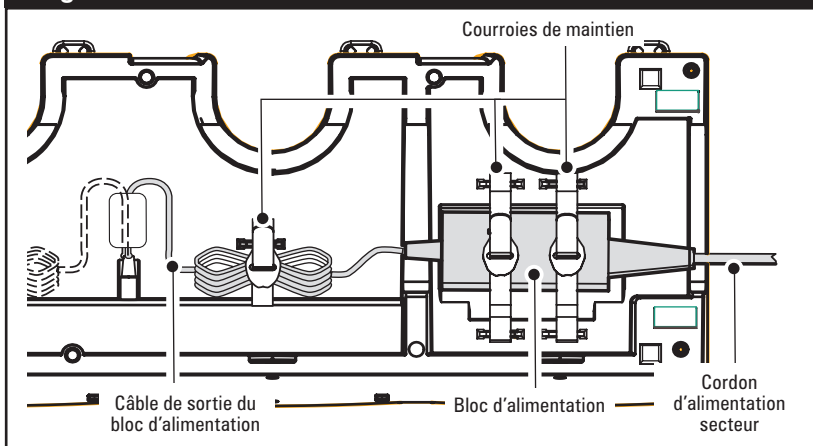
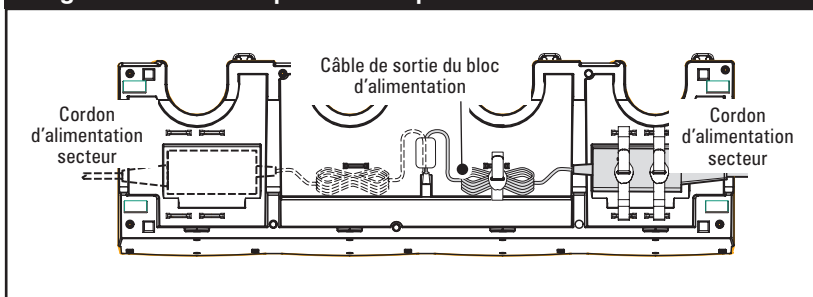

Figure 3 : Autres emplacements pour le bloc d'alimentation



Installation murale

Utilisez les dimensions de la figure 4 afin de choisir le meilleur endroit possible pour une installation murale du chargeur à 4 logements RW 420. Comme expliqué plus haut, n'oubliez pas de laisser un dégagement de 15,2 cm au-dessus du chargeur pour insérer et retirer les imprimantes. Respectez toutes les consignes de sécurité de ce manuel lors du choix de votre emplacement.

Figure 4 : Dimensions pour une installation murale

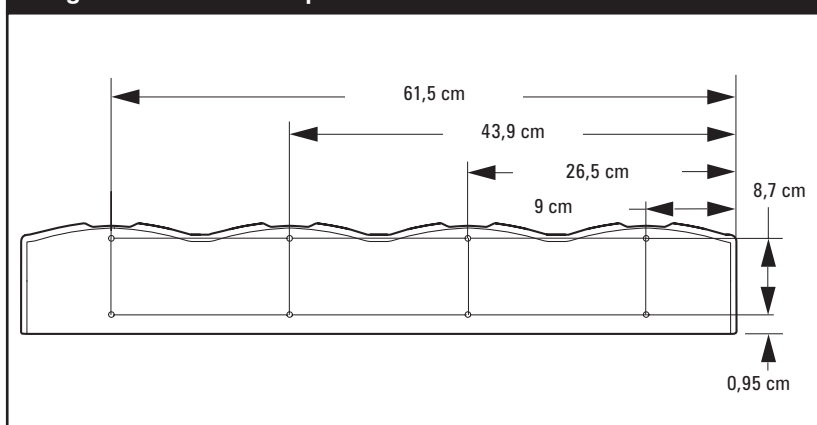

Les orifices de montage sont adaptés à des vis M5. Étant donné que le chargeur de batterie à 4 logements RW 420 peut être accroché au mur de diverses façons, Zebra ne peut vous fournir ou vous conseiller des éléments de montage précis. L'installateur doit choisir lui-même le matériel de montage adéquat.

Zebra recommande de placer une rondelle plate entre le chargeur de batterie à 4 logements RW 420 et les fixations.

Zebra ne peut être tenu responsable des blessures ou des dégâts matériels qui résulteraient d'une mauvaise installation du chargeur de batterie à 4 logements RW 420.

Utilisation du chargeur à 4 logements RW 420

Le chargeur de batteries à 4 logements RW 420 est conçu pour recevoir et charger jusqu'à quatre imprimantes RW 420 simultanément.



Respectez tous les avertissements de sécurité du Guide d'utilisation et du Guide de démarrage rapide de l'imprimante RW 420.

1. Vérifiez que le chargeur de batterie a été installé conformément aux instructions de ce manuel. Vérifiez que le bloc d'alimentation électrique est correctement branché et que le témoin d'alimentation de chaque station d'arrimage est allumé.
2. Retirez le cache du connecteur d'arrimage au bas de l'imprimante RW 420 et conservez-le pour pouvoir le réutiliser. (Reportez-vous à la figure 5.)



REMARQUE : Il est recommandé de retirer la courroie d'épaule réglable avant d'arrimer l'imprimante. Cette précaution garantit que les courroies ne s'emmêleront pas si plusieurs chargeurs sont installés à proximité l'un de l'autre.

Figure 5 : Préparation de l'imprimante RW 420

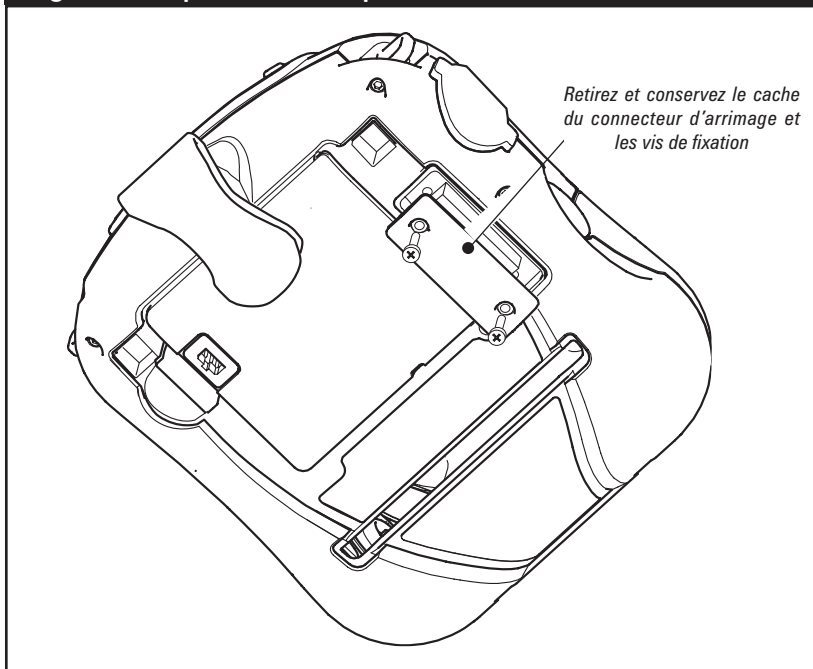
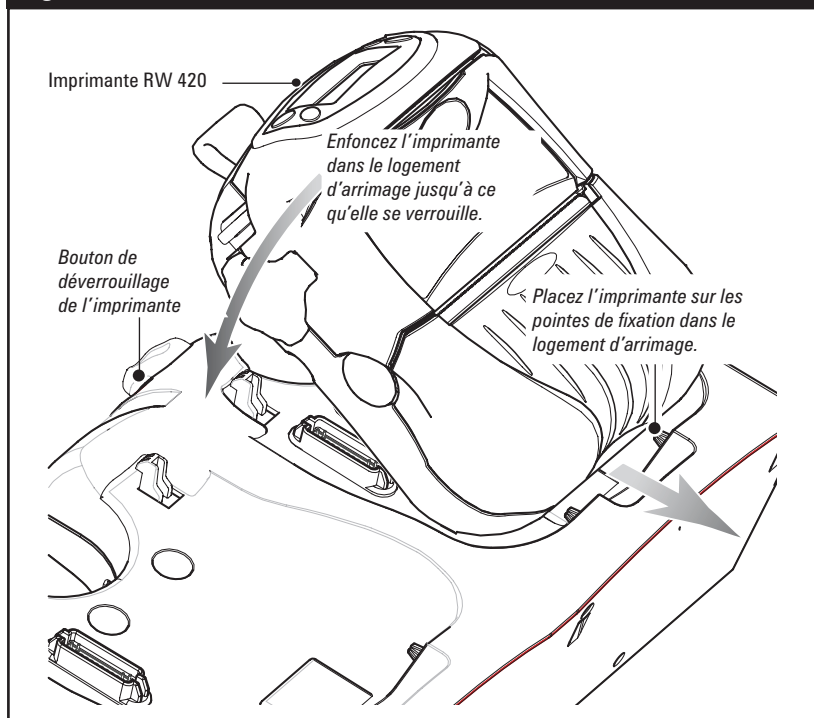

Figure 6 : Installation de la RW 420



3. Placez une imprimante dans l'un des quatre logements d'arrimage comme illustré dans la figure 6.
4. Faites pivoter l'imprimante dans le logement d'arrimage jusqu'à ce qu'elle se verrouille.
5. Pour retirer une imprimante du chargeur, il suffit d'appuyer sur le bouton de déverrouillage situé sur le panneau avant du chargeur, et de soulever et retirer l'imprimante de son logement d'arrimage.

Témoins d'état

Reportez-vous à la figure 7. Les témoins des différents logements d'arrimage vous permettront de suivre le processus de chargement.

Le **témoin d'alimentation** () a deux états possibles :

- S'il reste allumé de façon continue, l'appareil est en marche et la station de charge est prête à l'utilisation.
- Un témoin éteint indique que cette station de charge n'est pas alimentée et ne peut pas être utilisée.

Si aucune des quatre stations de charge n'est alimentée,

Figure 7 : Témoins de station d'arrimage

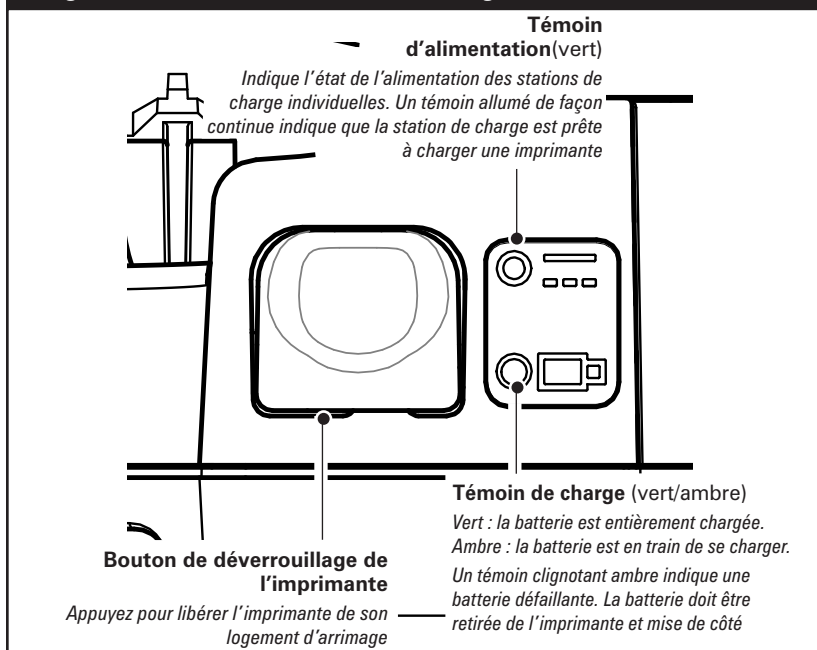

vérifiez les connexions entre le bloc d'alimentation et le chargeur, ainsi que le bloc d'alimentation et la prise secteur. Assurez-vous que toutes les connexions sont correctes et que la prise murale est elle-même alimentée.

Lorsque l'imprimante est installée dans le chargeur, le **témoin de charge** () indique l'état de charge de cette station particulière :

- Si le témoin est ambre, la batterie est en cours de charge.
- Si le témoin est vert, la batterie est totalement chargée.
- Si le témoin clignote rapidement et de couleur ambre, la batterie est défaillante.



Une batterie défaillante doit être immédiatement mise de côté.

Durées de charge approximatives

Quand les quatre stations de charge sont utilisées, les batteries seront totalement chargées dans les cinq (5) heures après affichage des avertissements d'arrêt d'imprimante pour cause de batterie déchargée.

Avertissement FCC

Cet appareil est conforme à la section 15 de la réglementation. Le fonctionnement est soumis aux deux conditions suivantes :

1. Cet appareil ne peut pas créer d'interférences nuisibles, et
2. Cet appareil doit supporter toute interférence extérieure, notamment celles susceptibles d'entraîner un fonctionnement imprévu.

L'utilisateur est prévenu que toute adaptation ou modification de cet appareil non expressément approuvée par Zebra Technologies Corporation peut rendre caduque l'homologation de cet équipement. Pour garantir la conformité FCC, cette imprimante doit être utilisée avec des câbles de communication blindés.

Règles et règlements FCC pour les câbles de données

Les imprimantes Zebra sont conformes à la section 15 des règles et règlements FCC pour les équipements de classe B utilisant des câbles de données de 2 m entièrement blindés. L'utilisation de câbles non blindés peut augmenter le rayonnement jusqu'à dépasser les limites de la classe B.

Avis de conformité DOC canadien

This Class B digital apparatus complies with Canadian ICES-003.

Cet appareil numérique de la classe B est conforme à la norme NMB-003 du Canada.

Avertissement juridique

Toutes les précautions ont été prises pour assurer l'exactitude des informations contenues dans ce manuel, mais Zebra Technologies Corporation décline toute responsabilité à l'égard des conséquences d'éventuelles erreurs ou omissions. Zebra Technologies Corporation se réserve le droit de corriger de telles erreurs et n'assume aucune responsabilité à l'égard de leurs conséquences éventuelles.

Non responsabilité pour les dommages indirects

En aucun cas, Zebra Technologies Corporation ou quiconque participant à la création, à la production ou à la distribution du produit (y compris son matériel et son logiciel) ne pourra être tenu responsable de dommages quelconques (notamment, à titre non limitatif, pour pertes de revenus, interruption d'activités, pertes d'informations commerciales et autres pertes), découlant de l'utilisation ou de l'impossibilité d'utiliser le produit en question, même si Zebra Technologies Corporation a été avisé de l'éventualité de telles pertes. Certains États n'admettant pas l'exclusion de responsabilité pour les dommages consécutifs ou incidents, cette limitation peut ne pas s'appliquer à votre cas.

Contacts pour l'assistance technique

Contact sur le continent américain

Bureau régional	Assistance technique	Service clientèle
Zebra Technologies International, LLC 333 Corporate Woods Parkway Vernon Hills, Illinois 60061.3109 États-Unis Tél. : +1 847 793 2600 Numéro gratuit (aux États-Unis) : +1 800 423 0422 Fax : +1 847 913 8766	Tél. : +1 847 913 2259 Fax : +1 847 913 2578 Matériel : ts1@zebra.com Logiciel : ts3@zebra.com	Pour toute information concernant les imprimantes, les pièces, les supports et les rubans, veuillez appeler votre distributeur ou nous contacter. Tél. : +1 877 ASK ZEBRA (275 9327) E-mail : clientcare@zebra.com

Contact pour l'Europe, l'Afrique, le Moyen-Orient et l'Inde

Bureau régional	Assistance technique	Service commercial interne
Zebra Technologies Europe Limited Zebra House The Valley Centre, Gordon Road High Wycombe Buckinghamshire HP13 6EQ, Royaume-Uni Tél. : +44 (0) 1494 472872 Fax : +44 (0) 1494 450103	Base de connaissance en libre-service : www.zebra.com/knowledgebase Consultation par e-mail de la bibliothèque technique : Envoyez un e-mail à : emb@zebra.com Objet : Emailist Enregistrement de cas en ligne : www.zebra.com/techrequest	Pour toute information concernant les imprimantes, les pièces, les supports et les rubans, veuillez appeler votre distributeur ou nous contacter. Tél. : +44 (0) 1494 768316 Fax : +44 (0) 1494 768244 E-mail : mseurope@zebra.com

Contact pour la région Asie-Pacifique

Bureau régional	Assistance technique	Service clientèle
Zebra Technologies Asia Pacific, LLC Consultez www.zebra.com/contact pour obtenir des coordonnées complètes. Tél. : +65 6858 0722 Fax : +65 6885 0838	Tél. : +65 6858 0722 Fax : +65 6885 0838 E-mail : tsasiapacific@zebra.com	Pour toute information concernant les imprimantes, les pièces, les supports et les rubans, veuillez appeler votre distributeur ou nous contacter. Tél. : +65 6858 0722 Fax : +65 6885 0837

Base de carga de 4 módulos RW 420 -- Guía de instalación y del usuario

Información de seguridad importante

Conserve esta guía con usted. Contiene información importante sobre la seguridad e instalación.

Indicaciones de seguridad relacionadas con la impresora



Advertencia • Descarga estática

La descarga de energía electrostática puede dañar o destruir el cabezal de impresión o los componentes electrónicos utilizados en este dispositivo. **NO TOQUE** el cabezal de impresión ni ninguno de los componentes electrónicos que se encuentran al descubierto.



Advertencia • Superficies calientes

El cabezal de impresión puede alcanzar temperaturas elevadas después de una impresión prolongada.

Indicaciones de seguridad relacionadas con la batería



Advertencia • Cortocircuitos

No produzca cortocircuitos accidentales de las baterías. Si los terminales de la batería entran en contacto con un material conductor, se creará un cortocircuito que podría producir quemaduras y otros daños personales o provocar un incendio.

Advertencia • No use baterías dañadas

Nunca intente cargar una batería visiblemente dañada o que esté emitiendo algún olor.

Advertencia • Utilice baterías de Zebra

El uso de cualquier batería no aprobada específicamente por Zebra para emplearse con este cargador podría dañar la batería o el cargador y anular la garantía.



Importante • Siga las indicaciones de seguridad relacionadas con la batería

Siga siempre las indicaciones de seguridad que vienen en el boletín técnico sobre litio-ión con cada paquete de baterías.

Importante • Eliminación de las baterías

Deshágase siempre de las baterías usadas de la manera adecuada, de acuerdo con la legislación vigente en su país o región. Depositar las baterías en la basura o en vertederos de residuos no clasificados puede ser ilegal en determinados lugares. Antes de deshacerse de la batería, aíse los contactos con cinta.

Indicaciones de seguridad relacionadas con el cargador



Advertencia • Utilice el cargador de Zebra apropiado

Solamente cargue los tipos de baterías diseñados para ser utilizados con este cargador. El uso de cargadores de baterías cuya compatibilidad no haya sido aprobada por Zebra podría dañar las baterías o la propia impresora y anular la garantía.

Advertencia • Voltaje correcto

Compruebe si el cargador está configurado para el voltaje CA que se utiliza en su zona y si está utilizando el cable de alimentación de CA adecuado para el país en que se encuentra. Use el cargador con el cable de alimentación únicamente, el cual se deberá conectar en una toma puesta a tierra.



Importante • Ubicación del cargador

Tenga sumo cuidado a la hora de buscar un lugar para el cargador. No coloque el cargador en lugares en los que exista el riesgo de que cualquier líquido u objeto metálico pueda introducirse en éste. Nunca coloque el cargador cerca de fuente de combustión alguna. Asegúrese de enchufar el cargador a una toma de corriente eléctrica que no se desconecte accidentalmente si va a cargar las baterías por la noche.

Importante • Para uso en interiores solamente

Este cargador está previsto únicamente para uso en interiores.

Importante • Mantenimiento del cargador

Limpie únicamente con un paño que no deje residuos y que esté seco o ligeramente humedecido. Nunca opere un cargador que presente daño alguno. No desarme el paquete de baterías ni el cargador. Ninguno de ellos contiene piezas que puedan repararse.

Especificaciones medioambientales

La estación de carga de 4 módulos RW 420 viene equipada las fuentes de alimentación conocidas abajo. Es compatible con todos los voltajes de alimentación de CA típicos. El ajuste del voltaje de CA es automático.

		Fuente de alimentación AT 18138-2	Fuente de alimentación AT 18486-2
Especificaciones de la fuente de alimentación	Entrada	100 a 240 VCA 50 a 60 Hz 1,2 AMPS Máx.,	90-240 VCA 47 a 63 HZ 0,8A@ 90VCA-3,0A@ 240VCA Estado constante máximo
	Salida	12,0 VCC a 4,2 A Máx.	12,0 VCC \pm 5% a 4,0A nominal, 4,8A transitorio (<10 min)
Temperatura de operación y almacenamiento del cargador	Durante las cargas	0 °C a 35 °C	-20°C a +40°C
	En almacenamiento	-10 °C a 65 °C	-30°C a +60°C)

Instalación

La fuente de alimentación de la base de carga de cuatro módulos RW 420 se puede fijar a la parte inferior de la estación de carga con las correas suministradas como se muestra en la Figura 2, o se puede ubicar a cierta distancia del módulo cargador principal. La estación de carga dispone de lo necesario para instalarla en una pared. (Consulte las Figuras 1 y 4.)

Figura 1: Dimensiones de montaje

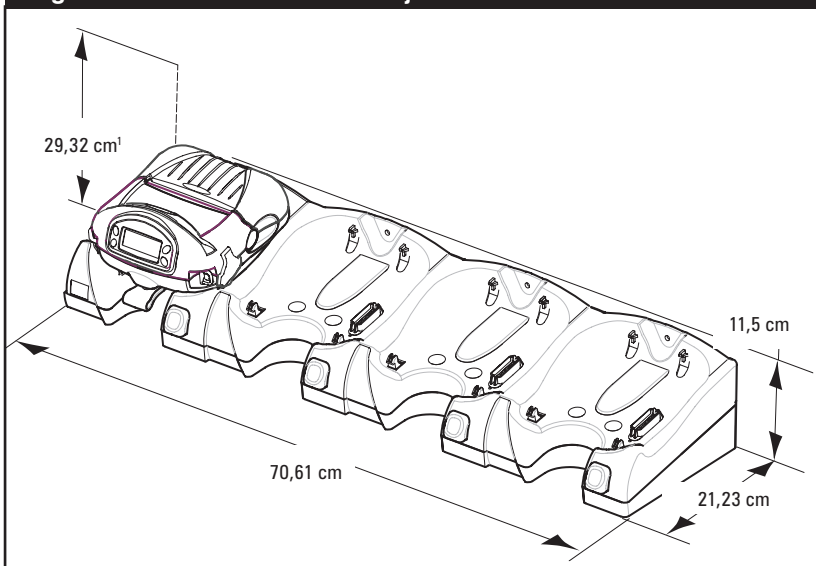



NOTA 1: La dimensión vertical mínima de montaje incluye un espacio de 15,2 cm por encima de la impresora para que se pueda insertar y retirar en caso de que la estación de carga se instale debajo de alguna repisa.

Conecte el cable de salida de la fuente de alimentación en el enchufe de la parte inferior de la estación de carga. Puede optar por fijar la fuente de alimentación y su cable de salida en la parte inferior de la estación de carga en una de las dos posibles posiciones mediante las correas de sujeción con Velcro® como se muestra en la Figura 3.

Verifique que el cable de alimentación de CA suministrado con la estación de carga sea el correcto para su instalación. Conecte el cable de alimentación de CA en la fuente de alimentación y en una toma de CA. Se encenderán el indicador de la estación de carga y los indicadores de encendido de cada estación de carga de la parte delantera del cargador.

La estación de carga se debe situar de tal forma que se

Figura 2: Instalación de la fuente de alimentación



Figura 3: Ubicaciones alternativas para la fuente de alimentación



evite la posibilidad de interferir con las actividades típicas del operario y se debe conectar en una toma de CA que no se pueda desconectar inesperadamente si tiene pensado cargar baterías las 24 horas.

Montaje en la pared

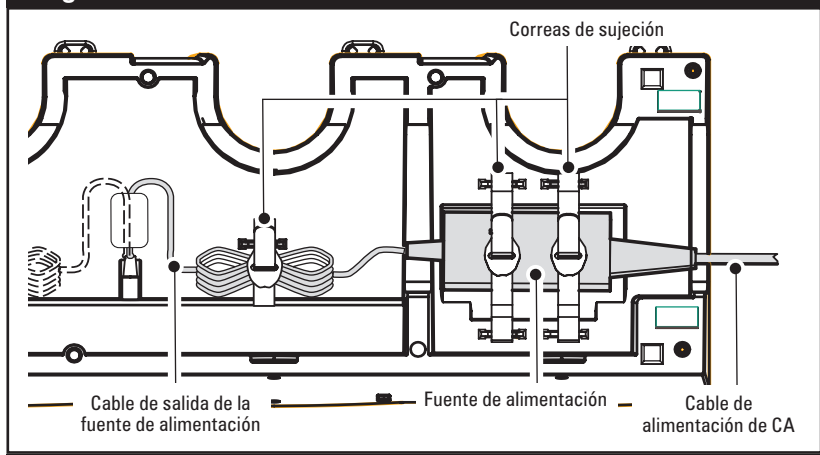
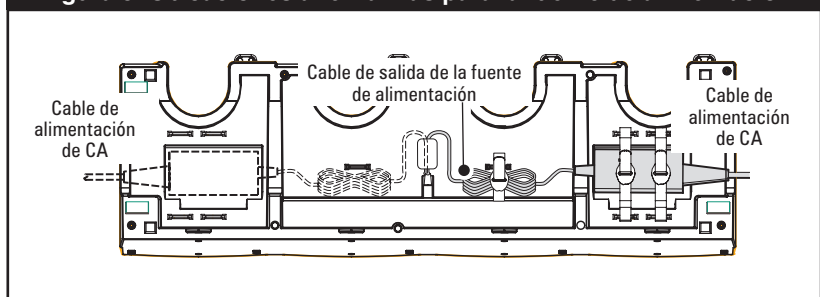
Consulte las dimensiones de la Figura 4 para determinar la mejor ubicación para montar en la pared la estación de carga de cuatro módulos RW 420. Tenga presente que debe conservar un

Figura 4: Dimensiones para el montaje en pared

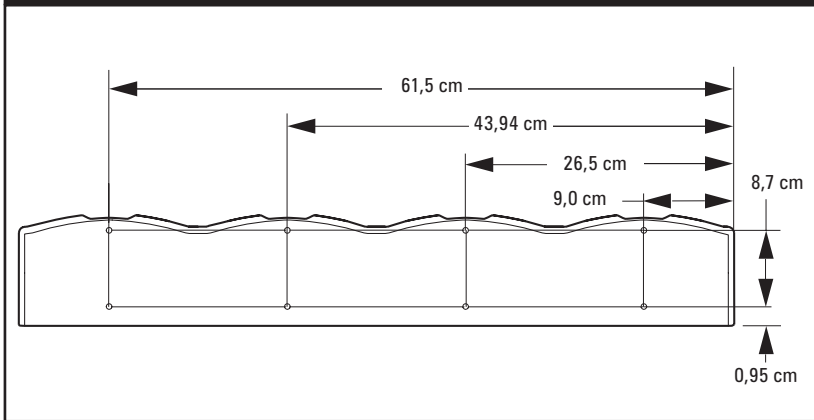

mínimo de 15,2 cm libres por encima de la estación de carga para insertar y retirar las impresoras, como se indicó anteriormente. Cuando elija un lugar, observe todas las advertencias de seguridad que se incluyen en este manual.



Los orificios de montaje están previstos para herrajes del No. 10 [M5]. Debido a la gran variedad de posibilidades de accesorios de montaje, Zebra no puede suministrar ni recomendar herrajes de montaje específicos para la estación de carga de 4 módulos RW 420. La selección de los herrajes apropiados es responsabilidad exclusiva del instalador.

Zebra recomienda colocar una arandela plana entre la estación de carga de 4 módulos RW 420 y cualquier herraje de sujeción.

Zebra no asume responsabilidad alguna por lesión o daño a la propiedad que pudiera resultar de la instalación incorrecta de la estación de carga de 4 módulos RW 420.

Uso de la estación de carga de 4 módulos RW 420

La estación de carga de 4 módulos RW 420 ha sido diseñada para alojar y cargar hasta cuatro impresoras RW 420 simultáneamente.



Observe todas las advertencias de seguridad dispuestas en la Guía del usuario y la Guía de inicio rápido de la impresora RW 420.

1. Verifique que la estación de carga esté instalada correctamente de conformidad con este manual. Verifique que la fuente de alimentación esté conectada correctamente y que el indicador de encendido de cada módulo de carga esté encendido.
2. Quite la tapa del conector de acoplamiento de la parte inferior de la impresora RW 420 y guárdela para utilizarla en otro momento. (Consulte la Figura 5.)



NOTA: Se recomienda retirar la correa ajustable para el hombro antes de cargar la impresora. Al observar esta precaución se asegurará de que las correas no se enmarañen cuando se instalen varias estación de carga en mutua proximidad.

Figura 5: Preparación de la impresora RW 420



Figura 6: Instalación de la RW 420

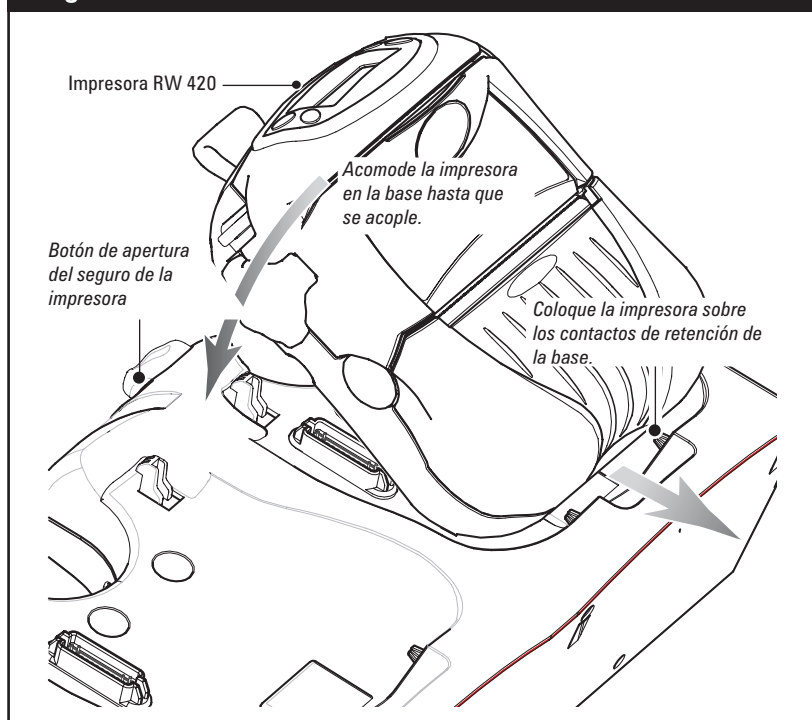

3. Coloque una impresora en cualquiera de los cuatro módulos, como se muestra en la Figura 6.
4. Gire la impresora hasta que se enganche en el módulo.
5. Para retirar una impresora de la estación de carga, oprima el botón del seguro del panel delantero de la estación de carga y levante la impresora.

Indicadores de estado

Consulte la Figura 7. Los indicadores de cada base le permiten vigilar el proceso de carga.

El **Indicador de encendido** (**— — —**) tiene dos estados:

- Si el indicador está iluminado continuamente, significa que está encendido y que la estación de carga está lista para el uso.
- Si el indicador no está iluminado, significa que no hay corriente en esa estación de carga y no se puede usar.

Si ninguna de las cuatro bases tiene corriente, revise las conexiones entre la fuente de alimentación y la estación de carga y la fuente de alimentación y la toma de CA. Verifique que

Figura 7: Indicadores de la base

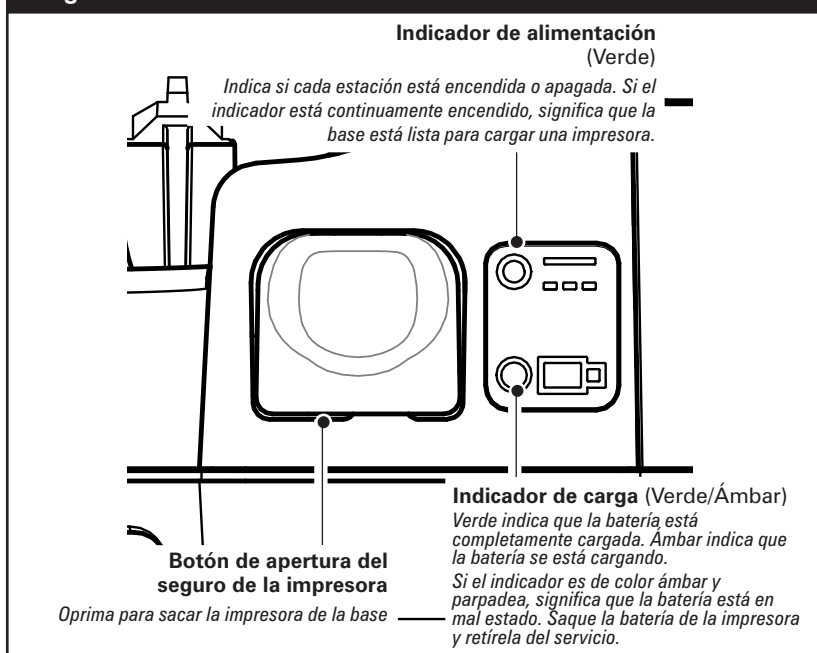

todas las conexiones estén hechas correctamente y que haya electricidad en la toma.

Cuando la impresora está instalada en la estación de carga, el **indicador de carga** () indica el estado de carga de esa estación de carga en particular:

- Si el indicador es de color ámbar, la batería se está cargando.
- Si el indicador es de color verde, la batería está completamente cargada.
- Si el indicador parpadea rápidamente en color ámbar, la batería está en mal estado.



Toda batería en mal estado debe retirarse del servicio inmediatamente.

Tiempos de carga aproximados

Cuando las cuatro estaciones de carga están en uso, las baterías se cargan por completo en cinco (5) horas a partir del momento en que se muestre la advertencia de apagado por pila baja de la impresora.

Limitación de responsabilidad de la FCC

Este dispositivo cumple con las reglas de la Parte 15. La operación está sujeta a las siguientes dos condiciones:

1. Este dispositivo no debe causar interferencia dañina y
2. Este dispositivo debe aceptar cualquier interferencia recibida, incluso interferencia que pudiera causar un desempeño indeseable.

Se advierte al usuario que cualquier cambio o modificación no aprobado expresamente por Zebra Technologies Corporation podría anular la autoridad del usuario para operar el equipo. Con el fin de asegurar el cumplimiento, esta impresora se debe usar con cables de comunicación blindados.

Reglas y reglamentos de la FCC para cables de datos

Las impresoras Zebra cumplen con las reglas y reglamentos de la FCC Parte 15 para equipo Clase B al utilizar cables para datos completamente blindados de 2 m. El uso de cables no blindados podría aumentar la radiación por encima de los límites de la clase B.

Declaración de conformidad con las normas canadienses del DOC

Este aparato digital de Clase B cumple con la norma canadiense ICES-003.

Cet appareil numérique de la classe B est conforme à la norme NMB-003 du Canada.

Limitación de responsabilidad

Considerando que se han hecho todos los esfuerzos por suministrar información precisa en este manual, Zebra Technologies Corporation no se hace responsable por información errónea alguna ni por omisiones. Zebra Technologies Corporation se reserva el derecho a corregir tales errores y rechaza la responsabilidad que resulte de los mismos.

Descarga de responsabilidad por daños emergentes

En ningún caso, Zebra Technologies Corporation o algún tercero que haya participado en la creación, producción o entrega del producto adjunto (incluido el hardware y el software) se hará responsable por daño alguno (incluidos, a título enunciativo pero no limitativo, los daños por pérdidas de ganancias comerciales, la interrupción de las actividades comerciales, la pérdida de información comercial u otras pérdidas pecuniarias) proveniente del uso o los resultados del uso o la imposibilidad de usar dicho producto, ni aun cuando se haya avisado a Zebra Technologies Corporation de la posibilidad de esos daños. Debido a que algunos estados no permiten la exclusión de responsabilidad por daños emergentes o incidentales, es posible que la limitación antedicha no se aplique a su caso.

Contactos para soporte del producto

En las Américas, comunicarse con

Sucursal regional	Soporte técnico	Dept. de atención al cliente
Zebra Technologies International, LLC 333 Corporate Woods Parkway Vernon Hills, Illinois 60061.3109 EE.UU. T: +1 847 793 2600 Gratuito +1 800 423 0422 F: +1 847 913 8766	T: +1 847 913 2259 F: +1 847 913 2578 Hardware: ts1@zebra.com Software: ts3@zebra.com	Para impresoras, piezas, medios de soporte y cinta, llame a su distribuidor o contáctenos. T: +1 877 ASK ZEBRA (275 9327) E: clientcare@zebra.com

En Europa, África, el Medio Oriente e India, contactar a

Sucursal regional	Soporte técnico	Departamento interno de ventas
Zebra Technologies Europe Limited Zebra House The Valley Centre, Gordon Road High Wycombe Buckinghamshire HP13 6EQ, Reino Unido T: +44 (0) 1494 472872 F: +44 (0) 1494 450103	Base de conocimientos de autoservicio: www.zebra.com/knowledgebase Biblioteca técnica que responde por correo electrónico: Enviar mensaje a: emb@zebra.com Asunto: Emailist Registro de casos en línea: www.zebra.com/techrequest	Para impresoras, piezas, medios de soporte y cinta, llame a su distribuidor o contáctenos. T: +44 (0) 1494 768316 F: +44 (0) 1494 768244 E: mseurope@zebra.com

En la región del Pacífico Asiático, contactar a

Sucursal regional	Soporte técnico	Atención al cliente
Zebra Technologies Asia Pacific, LLC Consulte www.zebra.com/contact para obtener información de contacto completa. T: +65 6858 0722 F: +65 6885 0838	T: +65 6858 0722 F: +65 6885 0838 E: tsasiapacific@zebra.com	Para impresoras, piezas, medios de soporte y cinta, llame a su distribuidor o contáctenos. T: +65 6858 0722 F: +65 6885 0837

Manual de Instalação e do usuário da Estação de Carregamento Quádrupla RW 420

Informações importantes sobre segurança

Mantenha este manual facilmente acessível. Contém informação importante sobre segurança e funcionamento.

Segurança da impressora



Cuidado • Descarga eletrostática

A descarga de energia eletrostática pode danificar ou destruir a cabeça de impressão ou os componentes electrónicos usados neste dispositivo. NÃO TOQUE na cabeça de impressão nem em componentes electrónicos expostos.



Cuidado • Superfícies quentes

A cabeça de impressão pode ficar quente após impressão prolongada.

Segurança das baterias



Cuidado • Curto-circuito

Evite curto-circuitos acidentais em qualquer bateria. Permitir que os terminais de uma bateria entrem em contacto com material condutor, criará um curto-circuito que poderá causar ferimentos ou iniciar um incêndio.

Cuidado • Não utilize baterias danificadas

Nunca tente carregar uma bateria que esteja visivelmente danificada ou emane odores.

Cuidado • Utilize sempre baterias Zebra

A utilização de baterias não aprovadas especificamente para este carregador poderá danificar a bateria ou o carregador e anulará a garantia.



Importante • Respeite as precauções de segurança das baterias

Respeite sempre as precauções de segurança indicadas no folheto técnico que acompanha cada embalagem de bateria de íons de lítio.

Importante • Tratamento de baterias usadas

As baterias usadas devem ser sempre tratadas em conformidade com as normas locais. A colocação de baterias usadas no lixo doméstico ou nos circuitos municipais de recolha de resíduos pode ser ilegal na sua zona de residência.

Isole os contactos da bateria com fita adesiva antes de lhe dar o tratamento adequado.

Segurança do carregador



Cuidado • Utilize o carregador Zebra correcto

Carregue apenas baterias dos tipos aprovados para uso com este carregador. A utilização de qualquer carregador não aprovado especificamente pela Zebra para utilização com baterias Zebra poderá danificar a bateria ou a impressora e anulará qualquer garantia do equipamento.

Cuidado • Voltagem correcta

Certifique-se de que o carregador de baterias está regulado para a tensão de CA utilizada na sua região e que está a utilizar um cabo de alimentação de CA e/ou uma fonte de alimentação correcta para o seu país.

Utilize o carregador apenas com a fonte de alimentação fornecida, a qual terá de estar ligada a uma tomada eléctrica com ligação à terra.



Importante • Localização do carregador

Escolha a localização do carregador com cuidado. Não o coloque em locais onde líquidos ou objectos metálicos possam cair sobre o carregador. Nunca coloque o carregador perto de qualquer fonte de combustão.

Certifique-se de que o carregador está ligado a uma fonte de alimentação que não possa ser desligada acidentalmente se deixar as baterias a carregar durante a noite.

Importante • Apenas para uso em interiores

Este carregador destina-se apenas a utilização em interiores.

Importante • Manutenção do carregador

Limpe apenas com um pano seco ou ligeiramente húmido e isento de linho.

Nunca opere um carregador que tenha sido danificado de alguma forma.

Não desmonte as baterias nem o carregador. Não há componentes no seu interior que se destinem a ser manipulados pelo utilizador.

Especificações ambientais

A Estação de Carregamento Quádrupla RW 420 está equipada com a fonte de alimentação indicada em baixo. É compatível com todas as voltagens de CA mais comuns. A configuração de voltagem de CA é automática.

		Fonte de alimentação AT18138-2	Fonte de alimentação AT18646-2
Especificações da fonte de alimentação	Entrada	100-240 Vca 50-60 Hz 1,2 A (máx.)	90-240 Vca 47-63 HZ 0,8A e 90VAC-3,0A e 240VAC (máx.)
	Saída	12,0 Vcc e 4,2 A (máx.)	12,0 Vcc \pm 5% e 4,0A nom. 4,8A transiente (<10 min)
Temperatura ambiente para funcionamento e armazenamento do carregador	Durante o carregamento	0 a 35 °C	-20 a +40°C
	Em armazenamento	-10 a 65 °C	-30° a +60°C

Instalação

A fonte de alimentação da Estação de Carregamento Quádrupla RW 420 pode ser fixada à base da própria Estação de Carregamento com as correias fornecidas, conforme indicado na Figura 2, ou ser colocada a alguma distância do módulo de carregamento principal. A Estação de Carregamento está preparada para poder ser fixada numa parede. (Consulte as Figuras 1 e 4).

Figura 1: Dimensões de montagem

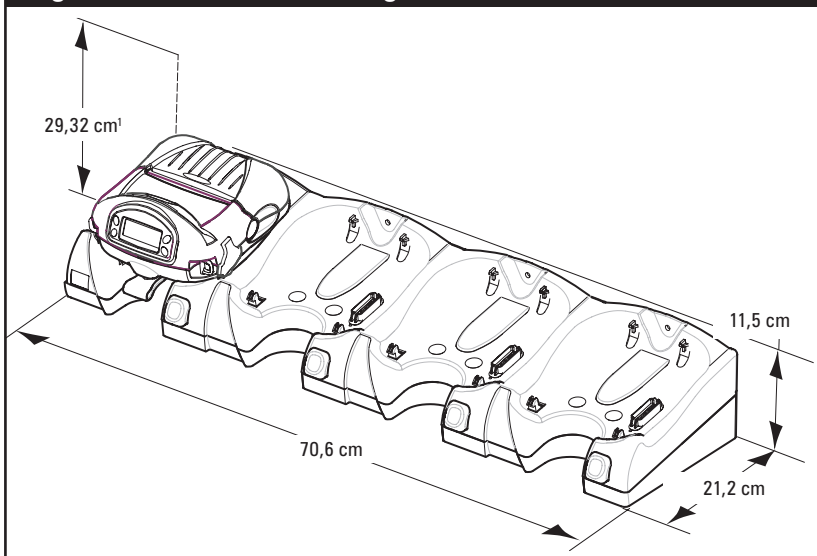



NOTA 1: O espaço mínimo na vertical requerido para a montagem inclui um espaço de 15,2 cm acima da impressora para permitir a inserção e remoção se a Estação de Carregamento for instalada debaixo de uma prateleira, por exemplo.

Ligue o cabo de saída da fonte de alimentação à tomada de entrada da base da Estação de Carregamento. Pode optar por fixar a fonte de alimentação e o cabo de saída à base da Estação de Carregamento num dos dois pontos disponíveis utilizando as correias de Velcro® para fixação, conforme indicado na Figura 3.

Certifique-se de que o cabo de alimentação de CA fornecido com a Estação de Carregamento é adequado para a sua região. Ligue o cabo de alimentação de CA à fonte de alimentação e a uma tomada eléctrica. O indicador da fonte de alimentação e os indicadores de energia de cada carregador da Estação de Carregamento, localizados na parte frontal, acendem.

A Estação de Carregamento deve estar posicionada de forma

Figura 2: Instalação da fonte de alimentação



Figura 3: Locais alternativos para a fonte de alimentação



a não interferir na actividade normal do operador e deve ser ligada a uma tomada eléctrica que não possa ser desligada acidentalmente, caso esteja a planear carregar baterias durante as 24 horas.

Instalação em parede

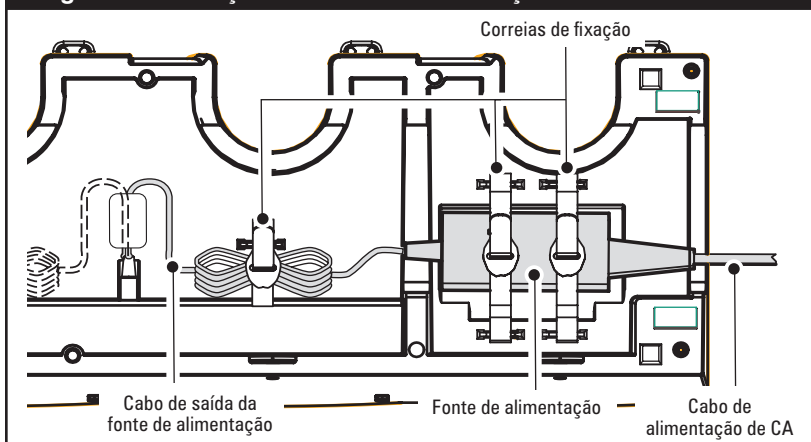
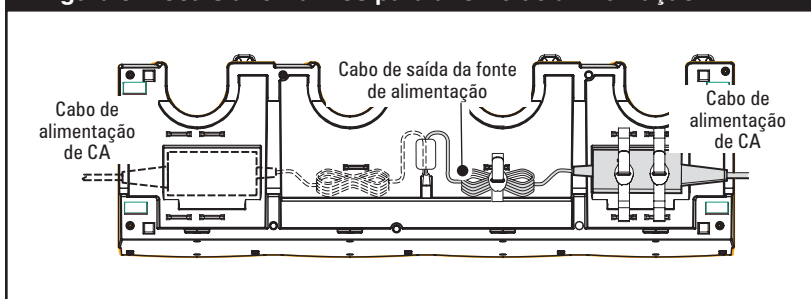
Utilize as dimensões da Figura 4 para determinar o melhor local para montar a Estação de Carregamento Quádrupla RW 420 numa parede. Lembre-se de deixar um espaço mínimo

Figura 4: Dimensões para montagem em parede

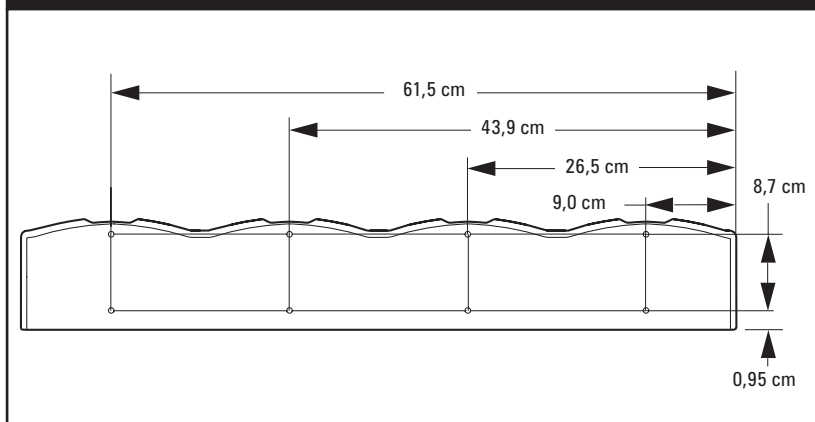

de 15,2 cm sobre a Estação de Carregamento para remoção e inserção das impressoras, conforme dito anteriormente. Quando escolher o local, respeite todas as precauções de segurança indicadas neste manual.



Os orifícios de montagem estão dimensionados para parafusos M5 (#10). Dada a variedade de possibilidades de fixação que poderá encontrar ao montar a Estação de Carregamento Quádrupla RW 420 numa parede, a Zebra não fornece nem recomenda peças de fixação específicas. A selecção das peças adequadas é da exclusiva responsabilidade do instalador.

A Zebra recomenda a colocação de uma anilha plana entre o chassis da Estação de Carregamento Quádrupla RW 420 e as peças de fixação.

A Zebra não se responsabiliza por quaisquer ferimentos pessoais ou danos materiais resultantes de uma instalação incorrecta da Estação de Carregamento Quádrupla RW 420.

Utilização da Estação de Carregamento Quádrupla RW 420

A Estação de Carregamento Quádrupla RW 420 foi concebida para receber e carregar até quatro impressoras RW 420 em simultâneo.



Respeite todas as precauções de segurança do Manual de Instalação e do Utilizador da Estação de Carregamento Quádrupla RW 420.

1. Certifique-se de que a Estação de Carregamento está instalada correctamente, tal como indicado neste manual. Certifique-se de que a fonte de alimentação está ligada e que a luz indicadora de cada carregador está acesa.
2. Remova a Tampa do Conector de Carregamento, na base da impressora RW 420, e guarde-a para voltar a colocá-la após o carregamento. (Consulte a Figura 5).



NOTA: Recomenda-se a remoção da correia de pô ao ombro antes da colocação da impressora no carregador. Esta precaução ajudará a garantir que as correias não se entrelacem nos casos em que houver várias Estações de Carregamento muito próximas umas das outras.

Figura 5: Preparação da impressora RW 420



Figura 6: Instalação da RW 420



3. Coloque a impressora em qualquer um dos quatro carregadores, tal como indicado na Figura 6.
4. Rode a impressora para dentro do carregador até sentir o encaixe correcto.
5. Para retirar uma impressora de um carregador, pressione o botão de liberação da patilha de fixação, no painel frontal da Estação de Carregamento, e levante a impressora para retirá-la do carregador.

Indicadores de estado

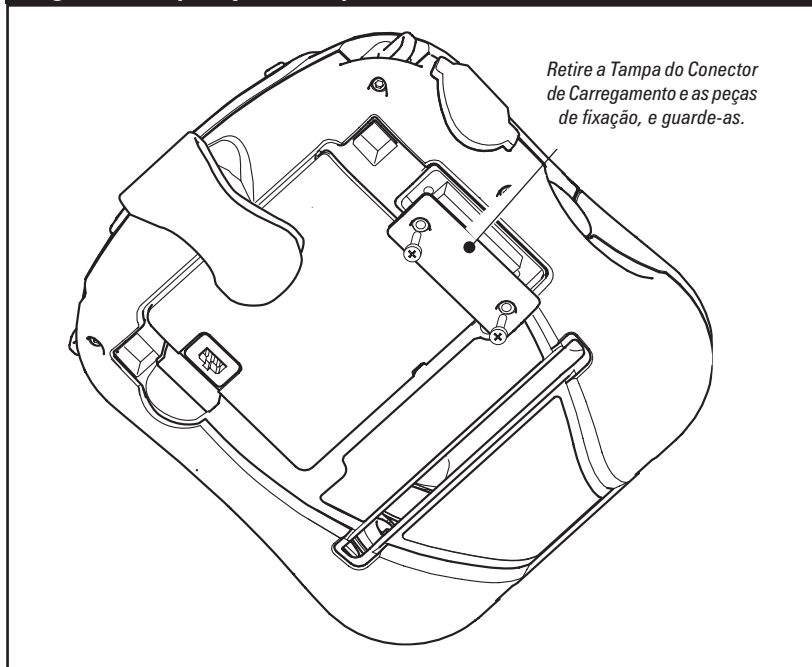
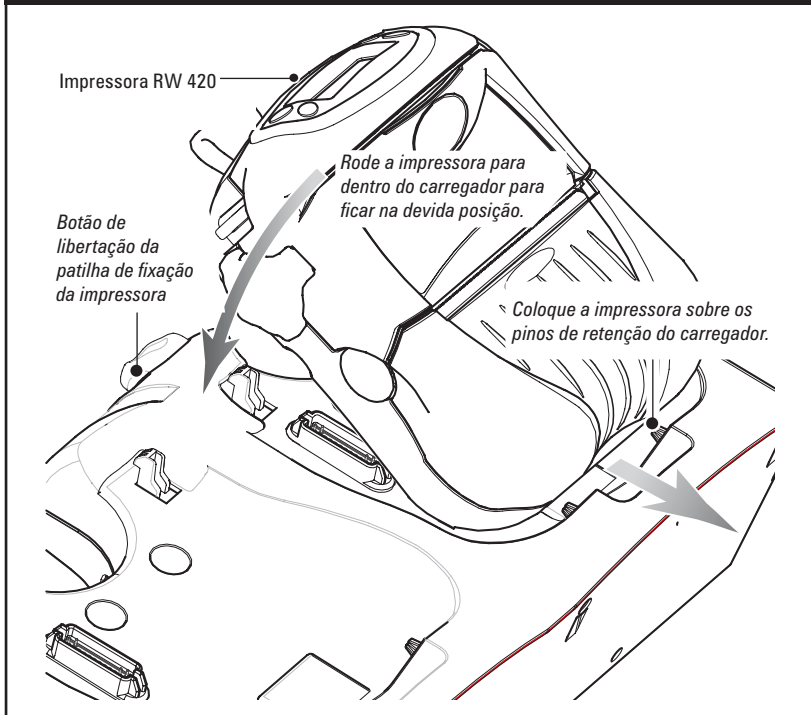
Consulte a Figura 7. Os indicadores de cada carregador permitem monitorizar o processo de carregamento.

O **indicador de energia** (**==**) tem dois estados possíveis:

- Um indicador sempre aceso significa que o carregador está ligado e pronto a funcionar.
- Um indicador apagado significa que o carregador não está ligado e não pode ser utilizado.

Se todos os quatro carregadores estiverem desligados, verifique as ligações entre a fonte de alimentação e a Estação de Carregamento e entre a fonte de alimentação e a tomada

Figura 7: Indicadores da Estação de Carregamento

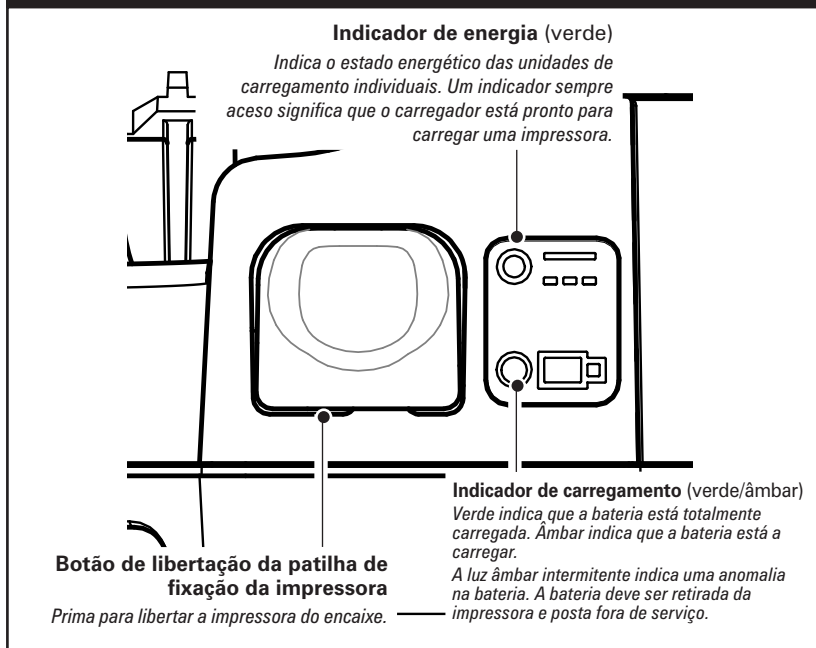

eléctrica. Certifique-se de que todas as ligações estão correctas e que a tomada eléctrica tem tensão.

Quando uma impressora está instalada na Estação de Carregamento, o **indicador de carregamento** () indicará o estado do respectivo carregador:

- Se o indicador estiver âmbar, a bateria está a ser carregada.
- Se o indicador estiver verde, a bateria está totalmente carregada.
- Se o indicador estiver âmbar e intermitente, está-se perante uma anomalia de bateria.



Uma bateria que apresente alguma anomalia deve ser retirada de serviço imediatamente.

Tempos de carregamento aproximados

Quando todos os carregadores estiverem a ser utilizados, as baterias estarão totalmente carregadas cinco (5) horas após a impressora ter dado o aviso de bateria descarregada.

Conformidade com os regulamentos da FCC

Este dispositivo está em conformidade com o disposto na Parte 15 dos regulamentos da FCC. O funcionamento está sujeito às duas seguintes condições:

1. este dispositivo não pode causar interferências prejudiciais; e
2. este dispositivo tem de aceitar qualquer interferência recebida, incluindo interferências que podem provocar o funcionamento de forma não desejada.

O utilizador fica desde já informado de que quaisquer alterações ou modificações não expressamente aprovadas pela Zebra Technologies Corporation podem levar ao impedimento da utilização do equipamento por parte do utilizador. Para garantir a conformidade, esta impressora tem de ser utilizada com cabos de comunicação blindados.

Regras e regulamentos da FCC para cabos de transmissão de dados

As impressoras Zebra cumprem as regras e os regulamentos da FCC, nomeadamente a Parte 15 para equipamento de Classe B, se forem utilizados cabos de transmissão de dados com 2 m de comprimento, totalmente blindados. A utilização de cabos sem blindagem pode permitir que os níveis de radiação fiquem acima dos limites especificados para a Classe B.

Declaração de conformidade relativa aos regulamentos do Canadá (DOC)

Este aparelho digital de Classe B está em conformidade com a norma canadiana ICES-003.

Este aparelho digital de Classe B está em conformidade com a norma canadiana NMB-003.

Isenção de responsabilidade

Atendendo a que se fizeram todos os esforços para colocar informação correcta e precisa neste manual, a Zebra Technologies Corporation não poderá ser responsabilizada por qualquer informação incorrecta ou qualquer omissão. A Zebra Technologies Corporation reserva o direito de corrigir qualquer um desses erros e isenta-se da responsabilidade deles resultante.

Sem responsabilidade por danos consequentes

Em nenhuma circunstância a Zebra Technologies Corporation, ou qualquer outra entidade envolvida na criação, produção ou fornecimento do produto que acompanha esta declaração (incluindo hardware e software), poderão ser responsabilizados por quaisquer danos de qualquer natureza (incluindo, entre outros, danos por perda de proveitos comerciais, interrupção de actividade, perda de informações comerciais ou outra perda pecuniária) que resultem da utilização deste produto ou da impossibilidade de utilizar este produto, ainda que a Zebra Technologies Corporation tenha sido notificada acerca da possibilidade de tais danos ocorrerem. Dado que alguns estados não permitem a exclusão de responsabilidade por danos consequentes ou incidentais, a limitação acima poderá não se aplicar a si.

Contactos para assistência técnica

Nas Américas, contacte:

Sede Regional	Assistência Técnica	Departamento de Apoio ao Cliente
Zebra Technologies International, LLC 333 Corporate Woods Parkway Vernon Hills, Illinois 60061.3109 E.U.A. Tel.: +1 847 793 2600 +1 800 423 0422 (chamada gratuita) Fax: +1 847 913 8766	Tel.: +1 847 913 2259 Fax: +1 847 913 2578 Hardware: ts1@zebra.com Software: ts3@zebra.com	Para informação sobre impressoras, componentes, suportes de impressão e fitas, contacte o seu distribuidor ou os nossos serviços. Tel.: +1 877 ASK ZEBRA (275 9327) E-mail: clientcare@zebra.com

Na Europa, África, Médio Oriente e Índia, contacte:

Sede Regional	Assistência Técnica	Departamento Comercial Interno
Zebra Technologies Europe Limited Zebra House The Valley Centre, Gordon Road High Wycombe Buckinghamshire HP13 6EQ, Reino Unido Tel.: +44 (0) 1494 472872 Fax: +44 (0) 1494 450103	Base de conhecimento com acesso livre: www.zebra.com/knowledgebase Biblioteca Técnica por E-mail: Envie mensagem para: emb@zebra.com Assunto: Emailist Registo de casos on-line: www.zebra.com/techrequest	Para informação sobre impressoras, componentes, suportes de impressão e fitas, contacte o seu distribuidor ou os nossos serviços. Tel.: +44 (0) 1494 768316 Fax: +44 (0) 1494 768244 E-mail: mseurope@zebra.com

Na região Ásia-Pacífico, contacte:

Sede Regional	Assistência Técnica	Serviço de Apoio ao Cliente
Zebra Technologies Asia Pacific, LLC Visite www.zebra.com/contact para informações de contacto completas. Tel.: +65 6858 0722 Fax: +65 6885 0838	Tel.: +65 6858 0722 Fax: +65 6885 0838 E-mail: tsasiapacific@zebra.com	Para informação sobre impressoras, componentes, suportes de impressão e fitas, contacte o seu distribuidor ou os nossos serviços. Tel.: +65 6858 0722 Fax: +65 6885 0837



Zebra Technologies International, LLC

333 Corporate Woods Parkway
Vernon Hills, Illinois 60061-3109 USA



**Printed on
chlorine-free
recycled paper.**