

PRODUTOS LINHA SIMETRIA

Parabéns

Você acaba de adquirir um produto Fabrimar, fabricado dentro dos mais elevados padrões de qualidade. Os produtos da linha Simetria possuem design exclusivo, assinado pelo escritório de design Índio da Costa.



Prêmios:



FABRIMAR

Índice

Misturador para Lavatório Banca
Ref.: C-1876-SIM
(base e bico)

Torneira para Lavatório Banca
Ref.: 1194-SIM

Acabamentos Simetria
Ref.: A-1-SIM

A- Instalação de Misturadores e Torneiras para Lavatório Banca.

Dimensões para instalação:

Espessura máxima da banca = 35 mm

A- Misturador de Lavatório

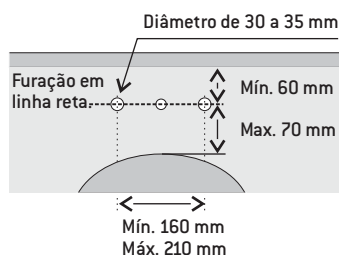

B- Torneira de Lavatório

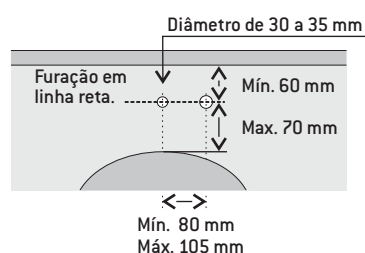

INSTALAÇÃO DO BICO DE BANCA:

- 1 Instale o bico rosqueando o flange na rosca do bico. Não esqueça a guarnição.

Atenção: não utilize o tubo como alavanca para dar aperto final.

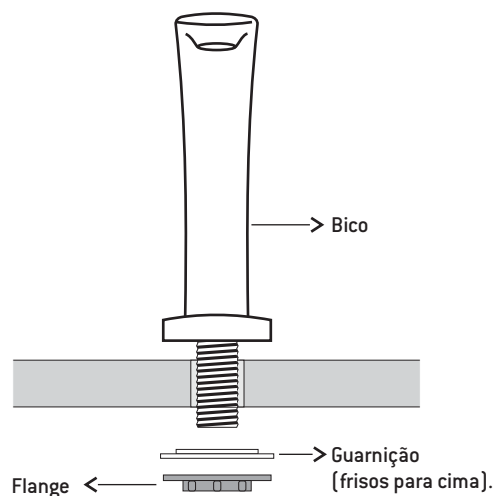

FABRIMAR

Rod. Presidente Dutra, 1.362 - Pavuna - CEP: 21535-502 - RJ
CNPJ: 33.064.262/0001-79 - Indústria Brasileira

www.fabrimar.com.br

Composição Genérica: Metal (latão níquel, cromo, aço), plásticos de engenharia, elastômeros.

A Fabrimar se isenta de qualquer responsabilidade por danos provenientes de instalação não inclusos nesta instrução. Para o projeto hidráulico siga as normas ABNT. A Fabrimar se reserva o direito de alterar as características gerais, técnicas e estéticas de seus produtos sem prévio aviso.



SERVIÇO DE ATENDIMENTO AO CONSUMIDOR
0 800 022 1362

PRODUTOS LINHA SIMETRIA

MONTAGEM DA BASE:

1 **IMPORTANTE:**

1- Certifique-se que os registros laterais estejam instalados na posição correta conforme abaixo:

1- Base do Misturador

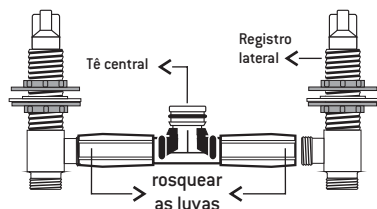

2- Base da Torneira

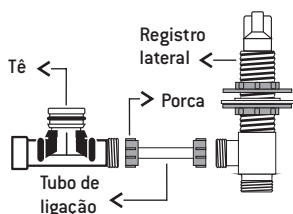

INSTALAÇÃO DA BASE NA BANCADA:

2 Retire os flanges superiores, abaixe os inferiores. Regule a distância entre os registros e passe-os pelos furos da bancada.

1- Base do Misturador

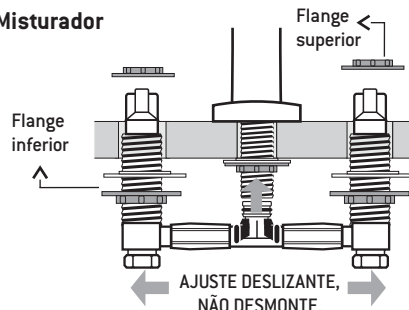

2- Base da Torneira

Se necessário corte o tubo de ligação na medida adequada, remonte a base.

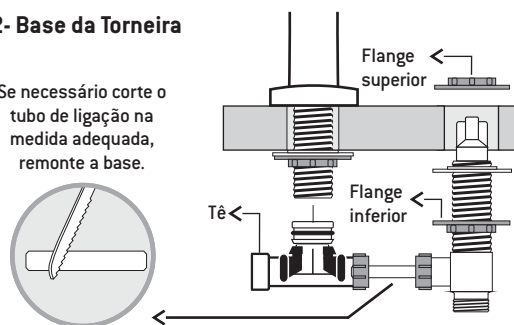

INSTALAÇÃO DA BASE NA BANCADA:

3 Empurre o conjunto para cima até encaixar na rosca do bico com um "clik". Certifique-se que o encaixe foi bem feito puxando o tê central para baixo.



Rosqueie os flanges superiores alinhando pelo último fio de rosca do registro. Rosqueie os flanges inferiores até encostarem na bancada (louça) e dê o aperto final com chave nos flanges superiores.

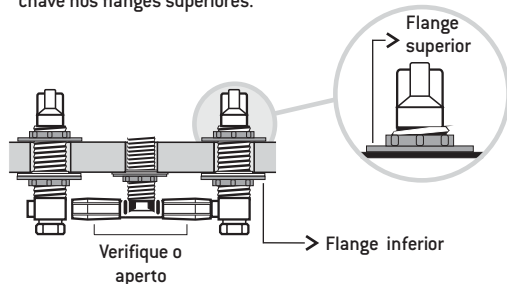

C- Instalação dos Acabamentos em Misturadores e Torneiras para Lavatório banca e parede.

A - Feche o registro.

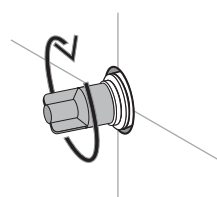

B - Coloque a canopla na posição desejada e rosqueie o prensa canopla.

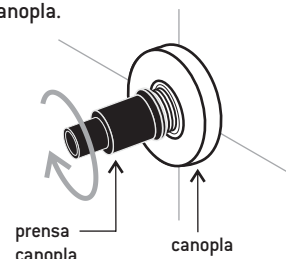

C - Encaixe o volante no melhor alinhamento.

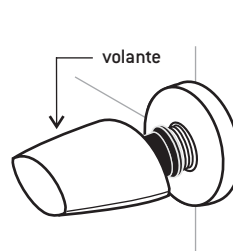

D - Pressione até "clikar".

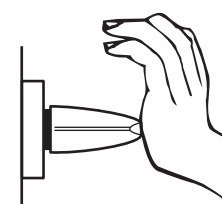

PRODUTOS LINHA SIMETRIA

D- Instalação da Válvula de Escoamento

Em louças COM CHANFRO: use a guarnição para fazer a vedação na parte inferior da válvula (não necessita de massa).

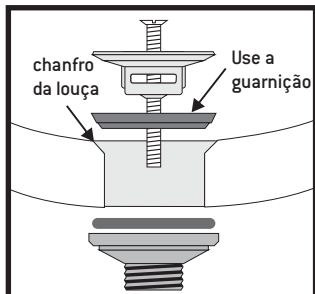

Em louças SEM CHANFRO: use massa de vidraceiro ou massa para calafetar e não utilize a guarnição.

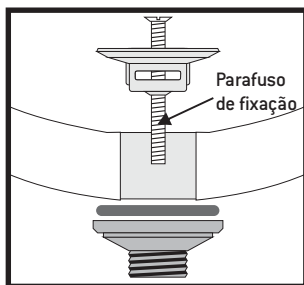

MANUTENÇÃO:

Caso você note alguma alteração na saída d'água, retire o arejador conforme indicado.

Utilize a chave que acompanha o produto para retirar o arejador. Lave o arejador em água corrente.

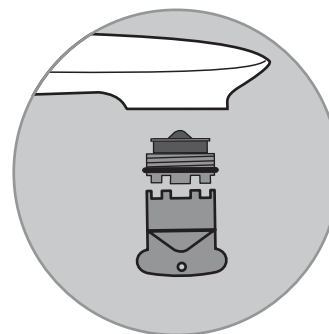

Não use abrasivos ou qualquer substância ácida para a limpeza dos metais, use apenas pano macio e sabão neutro comum.

Para a proteção de produtos cromados em imóveis não habitados ou fechados por longos períodos, recomendamos a aplicação de vaselina líquida sobre a superfície dos produtos.