

SONY[®]

4-137-405-12(1)



Sistema de Áudio Bluetooth[®]

Manual de Instruções

Com relação à instalação e conexões, veja o manual de instalação/conexão fornecido.

Antes de utilizar o aparelho, leia este manual cuidadosamente e conserve-o para futuras consultas.

Para cancelar a demonstração (DEMO), consulte a página 6.

MEX-BT3707U



MP3



©2009 Sony Corporation

Impresso no Brasil

MEX-BT3707U
4-125-655-11 (1)

Certifique-se de instalar este aparelho no painel frontal do automóvel para maior segurança. Para a instalação e conexões, consulte o manual de instalação/conexão fornecido.

Nota sobre a bateria de lítio

Não exponha a bateria ao calor excessivo como à luz solar direta, ou fogo.

Os logotipos e a marca *Bluetooth* são propriedade da Bluetooth SIG, Inc. e qualquer utilização de tais marcas pela Sony Corporation está sob licença. Outras marcas registradas e nomes de registro são de seus respectivos proprietários.

ZAPPIN é uma marca registrada da Sony Corporation.



Microsoft, Windows Media e o logotipo Windows são marcas registradas ou marcas comerciais da Microsoft Corporation nos

Estados Unidos da América e/ou outros países.

iPod é uma marca registrada da Apple Inc., registrada nos Estados Unidos e outros países.

iPhone é uma marca registrada da Apple Inc.

Tecnologia de codificação de áudio MPEG Layer 3 e patentes licenciadas pela Fraunhofer IIS e Thomson.

Este produto está protegido por determinados direitos de propriedade intelectual da Microsoft Corporation. O uso ou a distribuição desta tecnologia fora deste produto são proibidos caso você não possua uma licença da Microsoft ou de uma subsidiária autorizada da Microsoft.

Os provedores de conteúdo utilizam a tecnologia de gerenciamento de direitos digitais para Windows Media contida neste dispositivo (“WM-DRM”) para proteger a integridade do seu conteúdo (“Conteúdo Seguro”), evitando desta forma o uso impróprio de sua propriedade intelectual, incluindo os direitos autorais. Este dispositivo utiliza o software WM-DRM para reproduzir Conteúdo Seguro (“Software WM-DRM”). Se a segurança do Software WM-DRM deste dispositivo estiver em risco, os proprietários do Conteúdo Seguro (“proprietários do conteúdo seguro”) podem solicitar que a Microsoft revogue os direitos do Software WM-DRM para aquisição de novas licenças para copiar, visualizar e/ou reproduzir o Conteúdo Seguro. A revogação não afeta a capacidade do Software WM-DRM de reproduzir um conteúdo não protegido. Uma lista de Softwares WM-DRM revogados é enviada ao seu dispositivo quando se realiza o download de uma licença do Conteúdo Seguro através da Internet ou de um PC. Em conjunto com esta licença, a Microsoft pode descarregar também listas de revogação no seu dispositivo a favor dos Proprietários do Conteúdo Seguro.

Advertência para a instalação em um automóvel que não possui a posição ACC (acessórios) na chave de ignição

Certifique-se de ajustar a função A. OFF (Desligamento Automático) (página 21). O aparelho será desligado completa e automaticamente no tempo ajustado após o aparelho ser desligado, o qual previne o descarregamento da bateria. Se você não ajustar a função de Desligamento Automático, mantenha pressionada a tecla **OFF** até que a visualização desapareça sempre que desligar a ignição.

Nota

Este aparelho destina-se ao uso doméstico e não profissional.

ADVERTÊNCIA

- Evite o uso prolongado com volume alto (potência superior a 85 decibéis), pois isto poderá prejudicar a sua audição (Lei Federal N° 11.291/06).

Caro(a) consumidor(a)

Maximize o prazer de ouvir a música com este aparelho lendo estas recomendações que ensinam você a tirar o máximo proveito do aparelho quando reproduzir um som a um nível seguro, que permite que o som seja alto, claro, sem distorção, sem causar desconforto e, principalmente, de tal forma que proteja a sua sensibilidade auditiva.

Para estabelecer um nível seguro:

- Ajuste o controle de volume a um nível baixo.
- Aumente lentamente o som até poder ouvi-lo confortável e claramente, sem distorções.

Uma vez estabelecido um nível de som confortável:

- Ajuste o controle de volume e deixe-o nesta posição. O minuto gasto para fazer este ajuste agora protegerá a sua audição no futuro. Afinal de contas, nós queremos que você ouça durante toda a vida.

Usando sabiamente o seu novo equipamento de som, será proporcionada a você uma vida toda de entretenimento e prazer. A Sony recomenda que você evite a exposição prolongada a ruídos muito altos.

A seguir, incluímos uma tabela com os níveis de intensidade sonora em decibéis e os exemplos de situações correspondentes para a sua referência.

Nível de Decibéis	Exemplos
30	Biblioteca silenciosa, sussurros leves.
40	Sala de estar, refrigerador, quarto longe do trânsito.
50	Trânsito leve, conversação normal, escritório silencioso.
60	Ar condicionado a uma distância de 6 m, máquina de costura.
70	Aspirador de pó, secador de cabelo, restaurante ruidoso.
80	Tráfego médio de cidade, coletor de lixo, alarme de despertador a uma distância de 60 cm.

OS RUÍDOS ABAIXO PODEM SER PERIGOSOS EM CASO DE EXPOSIÇÃO CONSTANTE

90	Metrô, motocicleta, tráfego de caminhão, cortador de grama.
100	Caminhão de lixo, serra elétrica, furadeira pneumática.
120	Show de banda de rock em frente às caixas acústicas, trovão.
140	Tiro de arma de fogo, avião a jato.
180	Lançamento de foguete.

Informação cedida pela Deafness Research Foundation, por cortesia.

DESCARTE DE PILHAS E BATERIAS

Após o uso, as pilhas/baterias podem ser dispostas em lixo doméstico.
Conforme Resolução CONAMA 257/99

Em respeito ao meio ambiente, a Sony tem como boa prática a coleta de pilhas e baterias, dando a destinação adequada das mesmas.

PARA SUA SEGURANÇA, NÃO AS INCINERE.

Para o encaminhamento de pilhas e baterias usadas Sony, acesse o site

www.sony.com.br/electronicos/insr_meioamb-sp_recolhimento.crp

ou entre em contato com a

Central de Relacionamento Sony

4003 SONY (7669)

para capitais e regiões metropolitanas

0800 880 SONY (7669)

para demais localidades



Consumidor do Brasil:

<http://www.sony-latin.com/suporte/>

ATENÇÃO

Este aparelho **não pode realizar gravações em CDs** (cópias de CDs). O termo **“Reprodução”**, quando citado neste manual, **significa exclusivamente** a produção de som para que se possam **ouvir as músicas de um CD/RÁDIO ou de outra fonte sonora conectada ao aparelho.**

Índice

Operações Iniciais

Discos que podem ser reproduzidos neste aparelho	6
Notas sobre Bluetooth	6
Inicializando o aparelho	6
Cancelando o modo DEMO	6
Preparando o controle remoto sem fio	7
Ajustando o relógio	7
Colocando/destacando o painel frontal	7
Colocando o painel frontal	7
Destacando o painel frontal	7

Localização dos controles e Operações Básicas

Aparelho	8
Controle remoto sem fio RM-X304	10
Procurando uma faixa	11
Procurando por uma faixa pelo nome	
— Quick-BrowZer	11
Procurando uma faixa ouvindo os trechos da faixa — ZAPPIN™	11

Rádio

Memorizando e sintonizando emissoras	12
Memorizando emissoras automaticamente	
— BTM	12
Memorizando emissoras manualmente	12
Sintonizando as emissoras memorizadas	12
Sintonizando automaticamente	12

CD

Itens exibidos no visor	12
Reprodução repetida e aleatória	12

Dispositivos USB

Reprodução de dispositivos USB	13
Itens exibidos no visor	13
Reprodução repetida e aleatória	13

iPod

Reproduzindo o iPod	14
Itens exibidos no visor	14
Ajustando o modo de reprodução	15
Reprodução repetida e aleatória	15
Operando o iPod diretamente	
— Controle do iPod no painel frontal	15

Bluetooth (Chamada com o Viva-voz e Áudio streaming)

Operações Bluetooth	16
Emparelhamento	16
Sobre os ícones Bluetooth	17
Conexão	17
Para ativar o Bluetooth deste aparelho	17
Conectando um telefone celular	17
Conectando um aparelho de áudio	17
Conversando com as mãos livres	18
Recebendo chamadas	18
Fazendo chamadas	18
Transferindo chamadas	18
Ativando a discagem pela voz	18
Áudio streaming (transmissão de Áudio)	19
Ouvindo música de um dispositivo de áudio	19
Operando um dispositivo de áudio com este aparelho	19
Apagando o registro de todos os dispositivos emparelhados	19

Outras funções

Mudando os ajustes de som	20
Ajustando as características sonoras	20
Ajustando a curva do equalizado	
— EQ3	20
Alterando os itens de ajuste — SET	21
Utilizando equipamentos opcionais	21
Equipamento de áudio auxiliar	21
CD Changer	22
Controle remoto de segurança com fio	
RM-X4S (opcional)	22
Microfone externo XA-MC10	23

Informações Adicionais

Precauções	24
Notas sobre discos	24
Sequência de reprodução dos arquivos	
MP3/WMA/AAC	24
Sobret iPod	24
Sobre a função Bluetooth	25
Manutenção	26
Removendo o aparelho	27
Especificações técnicas	27
Guia para solução de problemas	28
Mensagens e indicações de erro	31
Termo de Garantia	Última capa

Índice

Site da Web para suporte técnico

Para mais informações sobre o suporte técnico deste produto, veja o seguinte site:

Clientes da América Latina:

www.sony-latin.com/suporte
<http://esupport.sony.com/ES/LA/>







Fornecer informações sobre:

- Modelos e fabricantes dos reprodutores de áudio digital compatível
- Arquivos compatíveis MP3/WMA/AAC
- Modelos e fabricantes de telefones celulares compatíveis, assim como as respostas às perguntas mais frequentes sobre a função Bluetooth

Operações Iniciais

Discos que podem ser reproduzidos neste aparelho

Este aparelho pode reproduzir CD-DA (que também contenha CD TEXT) e CD-R/CD-RW (arquivos MP3/WMA/AAC (página 24)).

Tipo de discos	Logotipo
CD-DA	 
MP3 WMA AAC	   

Notas sobre Bluetooth

Cuidado

Em nenhum evento a Sony será responsável por qualquer dano incidental, indireto ou consequencial ou outros danos incluindo, sem limitação, perda de lucros, perda de renda, perda de dados, perda de uso do produto ou qualquer equipamento associado, tempo de manutenção, e o tempo que o comprador relacionou ou que surgiu devido ao uso deste produto, seu hardware e/ou seu software.

AVISO IMPORTANTE!

Utilização segura e eficaz

Mudanças ou modificações neste produto que não estejam expressamente aprovadas pela Sony podem anular a autoridade do usuário de operar o produto. Por favor verifique as exceções, devido às exigências ou limitações nacionais, na utilização de produtos Bluetooth antes de utilizar este produto.

Enquanto dirigir

Verifique as leis e regulamentos sobre a utilização de telefones celulares e equipamentos que deixam as mãos livres nos locais onde você dirige. Sempre preste muita atenção ao dirigir, saia da estrada e estacione antes de realizar ou responder a uma chamada.

Conectando a outros dispositivos

Ao conectar a qualquer outro dispositivo, leia o manual de instruções que acompanha o dispositivo para obter as instruções de segurança.

Exposição à frequência de rádio

Os sinais RF podem afetar os sistemas eletrônicos que não tenham sido instalados ou blindados adequadamente em automóveis, tais como sistemas eletrônicos de injeção de combustível, sistemas eletrônicos de antiderrapagem, sistemas eletrônicos de controle de velocidade ou sistemas de air bag. Para a instalação ou manutenção deste dispositivo consulte o fabricante ou o representante de seu automóvel. A instalação ou manutenção impróprias podem ser perigosas e podem invalidar qualquer garantia deste dispositivo. Consulte o fabricante de seu automóvel para assegurar que o uso de seu telefone celular no automóvel não afete o seu sistema eletrônico. Verifique regularmente se todos os equipamentos do dispositivo sem fio estão instalados e operam corretamente.

Chamadas de emergência

O dispositivo de Viva-voz Bluetooth para automóveis e o dispositivo eletrônico conectados ao Viva-voz operam utilizando redes de sinais de rádio, celular, e terrestres bem como a função programada pelo usuário, que não pode garantir a conexão em todas as condições. Desta forma, não dependa somente de um dispositivo eletrônico para comunicações essenciais (como as emergências médicas). Lembre-se que para realizar ou receber chamadas, o dispositivo de Viva-voz e o dispositivo eletrônico conectados, devem operar em uma área de serviço com intensidade de sinal para celulares adequada. É possível que não se possa realizar chamadas de emergência em todas as redes de telefones celulares ou quando se estiver utilizando certos tipos de serviços de rede e/ou características do telefone. Verifique com o provedor de serviço local.

Inicializando o aparelho

Antes de utilizar o aparelho pela primeira vez ou após substituir a bateria do automóvel ou mudar as conexões, você deve inicializar o aparelho. Remova o painel frontal (página 7) e pressione a tecla RESET (página 9) (localizada na parte frontal do aparelho, com o painel frontal destacado) utilizando um objeto pontiagudo, como a ponta de uma caneta.

Nota

Quando você pressionar a tecla RESET, o relógio e algumas funções memorizadas serão apagadas.

Cancelando o modo DEMO

Você pode cancelar a exibição da demonstração que aparece enquanto o aparelho está desligado.

- 1 Mantenha pressionada a tecla de seleção (PUSH ENTER/SELECT).**
A tela de ajustes aparece.
- 2 Pressione a tecla de seleção (PUSH ENTER/SELECT) repetidamente até "DEMO" aparecer.**
- 3 Gire o botão de controle para selecionar "DEMO-OFF".**

4 Mantenha pressionada a tecla de seleção (PUSH ENTER/SELECT).

O ajuste é concluído e o visor retorna para o modo de reprodução normal e sintonização.

Preparando o controle remoto sem fio

Antes de utilizar o controle remoto sem fio pela primeira vez remova o filme de isolamento.

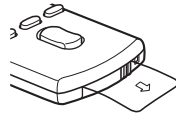

Informação adicional

Para substituição da bateria de lítio, consulte "Manutenção" na página 26.

Ajustando o relógio

O relógio utiliza a indicação digital de 12 horas.

1 Mantenha pressionada a tecla de seleção (PUSH ENTER/SELECT).

A tela de ajuste aparece.

2 Pressione a tecla de seleção (PUSH ENTER/SELECT) repetidamente até que "CLOCK-ADJ" apareça.

3 Pressione (SEEK) +.

A indicação de hora pisca.

4 Gire o botão de controle para ajustar a hora e os minutos.

Para mover a indicação digital, pressione (SEEK) +/-.

5 Após ajustar os minutos, pressione a tecla de seleção (PUSH ENTER/SELECT).

O ajuste está completo e o relógio começa a funcionar.

Para visualizar o relógio, pressione (DSPL). Pressione (DSPL) novamente para retornar à indicação anterior.

Com o controle remoto sem fio

Para ajustar a hora e os minutos, pressione ↑ ou ↓ no passo 4.

Colocando/destacando o painel frontal

Você pode destacar o painel frontal do aparelho para evitar que ele seja roubado.

Colocando o painel frontal

Coloque o lado (A) do painel frontal no lado (B) do aparelho, conforme a ilustração, depois empurre levemente o lado esquerdo para dentro até ouvir um clique.

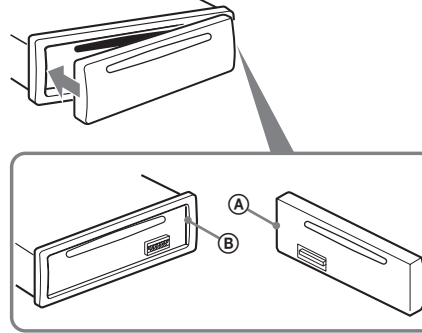

Nota

Não coloque nada na superfície interna do painel frontal.

Destacando o painel frontal

Alarme de precaução

Se você desligar a chave de ignição sem remover o painel frontal, o alarme de precaução soará por alguns segundos. O alarme soará somente quando o amplificador interno estiver sendo utilizado.

1 Pressione (OFF).

O aparelho é desligado.

2 Pressione (), depois puxe-o em sua direção.

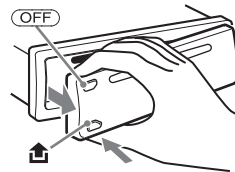

Notas

- Não derrube o painel frontal durante sua remoção, nem exerça muita pressão sobre o painel frontal e o visor de informações.
- Não exponha o painel frontal ao calor, nem às temperaturas altas e à umidade excessiva. Evite deixá-lo no interior de um automóvel estacionado ao sol, onde possa ocorrer elevação considerável de temperatura.
- Não retire o painel frontal durante a reprodução de um dispositivo USB, pois os dados do USB podem ser danificados.

Localização dos controles e Operações Básicas

Aparelho

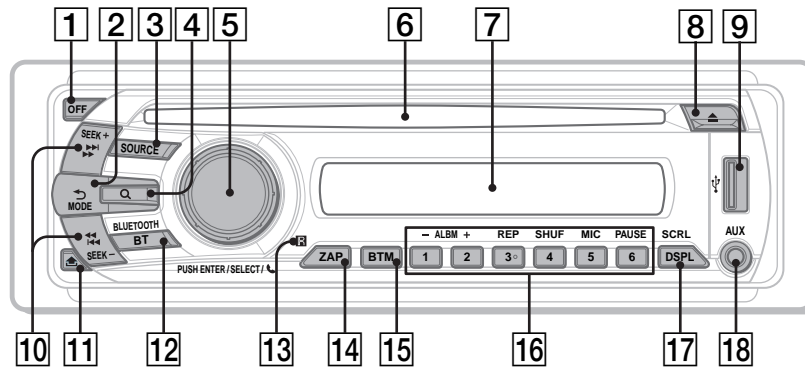

Com o painel frontal removido

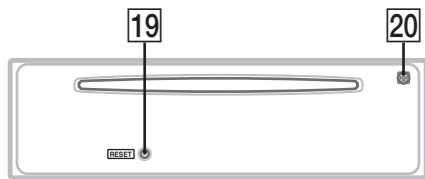

Esta seção contém instruções sobre a localização dos controles e as operações básicas. Consulte as páginas listadas para mais detalhes. As teclas correspondentes do controle remoto sem fio controlam as mesmas funções que as do aparelho.

- 1 Tecla OFF***
Para desligar o aparelho ou parar a fonte de som.
- 2 Tecla ↶ (BACK)/MODE** páginas 11, 12, 14, 15
Pressione para: retornar à visualização anterior/selecionar a faixa de rádio (FM/AM)*1/selecionar o modo de reprodução do iPod.
Mantenha pressionado para: Confirmar/cancelar o controle do iPod no painel frontal.
- 3 Tecla SOURCE**
Para ligar o aparelho; mudar a fonte de som (Rádio/CD/USB/AUX/áudio Bluetooth/telefone Bluetooth)*1.
- 4 Tecla Q (BROWSE)** página 11
Para entrar no modo Quick-BrowZer.
- 5 Botão de controle/tecla de seleção (PUSH ENTER/SELECT) / (viva-voz)**
Gire para ajustar o volume/selecionar cada categoria; mantenha pressionado para selecionar um item de ajuste; pressione para receber/encerrar uma chamada telefônica.
- 6 Compartimento de disco**
Insira um disco (com o lado impresso para cima), a reprodução é iniciada.
- 7 Visor de informações**

8 Tecla ▲ (ejeção)

Para ejetar o disco.

9 Terminal USB página 13

Para conectar um dispositivo USB.

10 Teclas SEEK +/-

CD/USB:

Para pular faixas (pressione); para pular faixas continuamente (pressione-a, depois volte a pressioná-la dentro de aproximadamente 1 segundo e mantenha-a pressionada); para avançar/retroceder uma faixa rapidamente (mantenha-a pressionada).

Rádio:

Para sintonizar emissoras automaticamente (pressione-a); para procurar uma emissora manualmente (mantenha-a pressionada).

Dispositivo de áudio Bluetooth*2:

Para pular faixas (pressione).

11 Tecla ⏏ (para retirar o painel frontal) página 7

12 Tecla BT (BLUETOOTH) página 16

Para ativar/desativar o sinal Bluetooth, emparelhamento.

13 Receptor de controle remoto sem fio

14 Tecla ZAP página 11

Para entrar no modo ZAPPIN™.

15 Tecla BTM página 12

Para iniciar as funções do BTM (mantenha pressionada).

16 Teclas numéricas

CD/USB:

1/2): ALBM -/+ (durante a reprodução de MP3/WMA/AAC)

Para pular álbuns (pressione); pular álbuns continuamente (mantenha-a pressionada).

3): REP páginas 12, 13, 15

4): SHUF páginas 12, 13, 15

6): PAUSE

Para deixar a reprodução em pausa. Para cancelar, pressione-a novamente.

Rádio:

Para sintonizar as emissoras memorizadas (pressione-a); memorizar emissoras (mantenha-a pressionada).

Dispositivo de áudio Bluetooth*2:

6): PAUSE

Para deixar a reprodução em pausa. Para cancelar, pressione-a novamente.

Telefone Bluetooth:

5): MIC página 18

17 Tecla DSPL (visualizar)/SCRL (rolar) páginas 12, 13, 14, 15

Para mudar os itens visualizados (pressione); para visualizar automaticamente os itens do visor (mantenha-a pressionada).

18 Tomada de entrada AUX página 21

Para conectar um dispositivo de áudio portátil.

19 Tecla RESET página 6

20 Microfone página 18

Nota

Não cubra o microfone, a função Viva-voz poderá não operar adequadamente.

*1 *No caso em que um CD changer, sintonizador de rádio HD ou sintonizador SAT estiver conectado; quando (SOURCE) for pressionado, o dispositivo conectado ("HD," "XM" or "SR") aparecerá no visor, dependendo do dispositivo conectado. Além disso, se (MODE) for pressionado, você poderá mudar entre o CD changer, faixa do sintonizador de rádio HD ou faixa do sintonizador SAT.*

*2 *Quando um dispositivo de áudio Bluetooth (suporta a tecnologia AVRCP do Bluetooth) estiver conectado. Dependendo do dispositivo, algumas operações podem não estar disponíveis.*

Notas

- Quando ejetar/insertar um disco, mantenha qualquer dispositivo USB desconectado para evitar danos no disco.
- Quando o aparelho está desligado e o visor apagado, não é possível operar o aparelho com o controle remoto sem fio, a menos que (SOURCE) do aparelho seja pressionada ou um disco seja inserido para ativar o aparelho primeiro.

continua na próxima página →

Controle remoto sem fio RM-X304

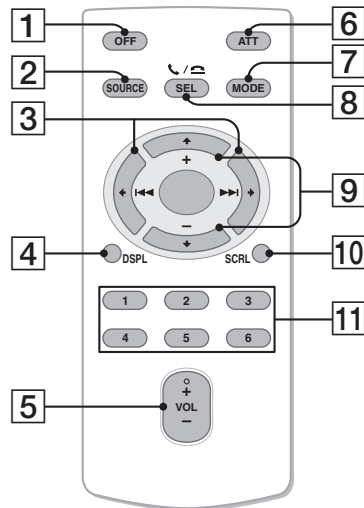

Algumas das seguintes teclas do controle remoto sem fio possuem também teclas/funções diferentes do aparelho. Remova o filme de isolamento antes de utilizá-lo pela primeira vez (página 7).

- 1 Tecla OFF***
Para desligar o aparelho ou parar a fonte de som.
- 2 Tecla SOURCE**
Para ligar o aparelho; mudar a fonte de som (Rádio/CD/USB/AUX/áudio Bluetooth/telefone Bluetooth).
- 3 Teclas ◀ (◀◀)/▶ (▶▶)**
Para controlar a rádio/CD/USB/áudio Bluetooth, o mesmo que a tecla (SEEK) -/+ no aparelho.
Ajustes, ajustes do som, etc., podem ser operadas pelas teclas ◀ ▶.
- 4 Tecla DSPL (visor)**
Para mudar os itens do visor.
- 5 Tecla VOL (volume) +/-**
Para ajustar o volume.
- 6 Tecla ATT (atenuar)**
Para atenuar o som. Para cancelar, pressione-a novamente.

- 7 Tecla MODE**
Pressione para: selecionar a faixa de rádio (FM/AM); selecionar o modo de reprodução do iPod.
Mantenha pressionada para: Entrar/cancelar o controle do iPod no painel frontal.
- 8 Tecla SEL (seleção)/⏏ (Viva-voz)**
O mesmo que a tecla de seleção do aparelho.
- 9 Teclas ↑ (+)/↓ (-)**
Para controlar o CD/USB, o mesmo que ①/② (ALBM -/+) no aparelho.
Ajustes, ajustes do som, etc., podem ser operados pelas teclas ↑ ↓.
- 10 Tecla SCRL (rolar)**
Para visualizar automaticamente os itens do visor.
- 11 Teclas numéricas**
Para sintonizar emissores memorizadas (pressione-as); para memorizar emissores (mantenha-as pressionadas).

* Advertência para a instalação em um automóvel que não possui a posição ACC (acessórios) na chave de ignição

Certifique-se de pressionar (OFF) no aparelho por aproximadamente 2 segundos para desativar a visualização do relógio após desligar o automóvel. Caso contrário, a indicação do relógio não será desativada, podendo descarregar a bateria do automóvel.

Procurando por uma faixa

Procurando uma faixa pelo nome — Quick-BrowZer

Você pode localizar facilmente uma faixa em um CD ou em um dispositivo USB por categoria.

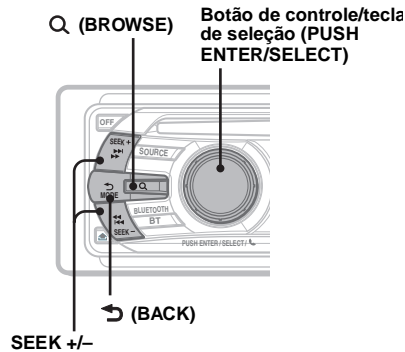

1 Pressione Q (BROWSE).

O aparelho entra no modo Quick-BrowZer e a lista de categorias de busca é exibida.

2 Gire o botão de controle para selecionar a categoria de busca desejada e depois pressione-o para confirmar a seleção.

3 Repita o passo 2 até selecionar a faixa desejada.

A reprodução é iniciada.

Para retornar à visualização anterior

Pressione **(BACK)**.

Para sair do modo Quick-BrowZer

Pressione **Q (BROWSE)**.

Nota

Quando você entra no modo Quick-BrowZer, o ajuste de reprodução repetida ou aleatória é cancelado.

Busca pulando itens — Jump mode

Quando há muitos itens numa categoria, você pode realizar uma busca rápida do item desejado.

- 1 Pressione **(SEEK)** + no modo Quick-BrowZer. A seguinte informação aparece no visor.

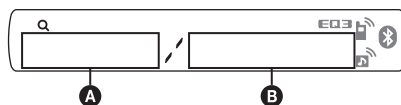

- A** Número do item atual
- B** Número total de itens na camada atual

Depois o nome do item aparecerá.

- 2 Gire o botão de controle para selecionar o item desejado ou um item próximo do item desejado.

Esta operação pulará itens num intervalo que corresponde a 10% do número total de itens.

- 3 Pressione a tecla de seleção. O visor retornará ao modo Quick-BrowZer exibindo o item selecionado.
- 4 Gire o botão de controle para selecionar o item desejado e pressione o botão. Se o item selecionado for uma faixa, a reprodução será iniciada.

Para cancelar o modo Jump

Pressione **(BACK)** ou **(SEEK)** -.

Procurando uma faixa ouvindo os trechos da faixa — ZAPPIN™

Enquanto reproduz pequenos trechos da faixa de um CD ou dispositivo USB em sequência, você poderá procurar a faixa que deseja ouvir. O modo ZAPPIN é apropriado para procurar por faixas no modo de reprodução aleatória.

Tecla de seleção (PUSH ENTER/SELECT)

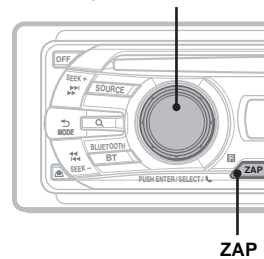

1 Pressione **(ZAP)** durante a reprodução.

Após "ZAPPIN" aparecer no visor, a reprodução é iniciada a partir do trecho da próxima faixa.

O trecho é reproduzido durante o tempo ajustado, depois ouve-se um som de clique e a reprodução do próximo trecho é iniciada.

Faixa

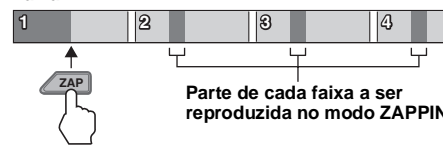

2 Pressione a tecla de seleção (PUSH ENTER/SELECT) ou a tecla **(ZAP)** quando a faixa que deseja ouvir estiver em reprodução.

A faixa que você selecionou retorna ao modo de reprodução normal desde o seu início. Para procurar outra faixa através do modo ZAPPIN, repita os passos 1 e 2.

Informações adicionais

- Você pode selecionar o tempo de reprodução entre 6 segundos/9 segundos/30 segundos (página 21). Não é possível selecionar o trecho da faixa a ser reproduzida.
- Pressione **(SEEK)** -/+ ou **(1)/(2)** (ALBM -/+) no modo ZAPPIN para pular uma faixa ou um álbum.

Rádio

Memorizando e sintonizando emissoras

Precaução

Para sintonizar emissoras de rádio enquanto dirige um automóvel, utilize a função BTM (Best Tuning Memory) para evitar acidentes.

Memorizando emissoras automaticamente — BTM

1 Pressione **(SOURCE)** repetidamente até “TUNER” aparecer.

Para mudar a faixa, pressione **(MODE)** repetidamente. Você pode selecionar FM1, FM2, FM3, AM1 ou AM2.

2 Mantenha pressionada **(BTM)** até “BTM” piscar.

O aparelho memoriza as emissoras na ordem de frequência nas teclas numéricas. Quando a memorização termina, o aparelho emite um bipe.

Memorizando emissoras manualmente

1 Durante a sintonização da emissora que deseja memorizar, mantenha pressionada uma tecla numérica (1 a 6) até “MEM” aparecer.

Nota

Se você memorizar uma nova emissora em uma tecla numérica ocupada, a emissora anterior será apagada e substituída pela atual.

Sintonizando as emissoras memorizadas

1 Selecione a faixa e depois pressione uma tecla numérica (1 a 6).

Sintonizando automaticamente

1 Selecione a faixa, depois pressione **(SEEK) +/-** para procurar a emissora.

A procura para quando o aparelho sintoniza uma emissora. Repita a operação até que a emissora desejada seja sintonizada.

Informação adicional

Se souber a frequência da emissora que deseja ouvir, mantenha pressionada **(SEEK) +/-** para localizar a frequência aproximada, depois pressione repetidamente **(SEEK) +/-** para ajustar precisamente a frequência desejada (sintonização manual).

CD

Itens exibidos no visor

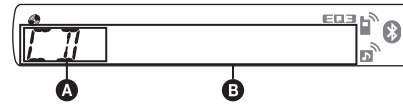

A Fonte

B Nome da faixa*1, Nome do disco/artista*1, Nome do artista*1, Número do álbum*2, Nome do álbum*1, Número da faixa/Tempo de reprodução decorrido, Relógio

*1 A informação de um CD TEXT, MP3/WMA/AAC é visualizado.

*2 O número do álbum é visualizado somente quando o álbum é modificado.

Para mudar os itens visualizados na parte **B**, pressione **(DSPL)**.

Informação adicional

Os itens exibidos no visor variam dependendo do tipo de disco, formato gravado e ajustes.

Reprodução repetida e aleatória

1 Durante a reprodução, pressione **(3)** (REP) ou **(4)** (SHUF) repetidamente até que o ajuste desejado apareça.

Selecione	Para reproduzir
(TRACK)	a faixa repetidamente.
(ALBUM)*	o álbum repetidamente.
SHUF ALBUM*	o álbum em ordem aleatória.
SHUF DISC	o disco em ordem aleatória.

* Quando se reproduz um arquivo MP3/WMA/AAC.

Para retornar ao modo de reprodução normal, selecione “**(OFF)**” ou “**SHUF OFF**”.

Dispositivos USB

Para detalhes sobre a compatibilidade do seu dispositivo USB, visite o site de suporte indicado na página 5.

- Pode ser utilizado USB do tipo MSC (Mass Storage Class) e MTP (Media Transfer Protocol) compatível com o padrão USB.
- O codec correspondente é MP3 (.mp3), WMA (.wma) e AAC (.m4a).
- Recomendamos que faça uma cópia de segurança dos dados armazenados no dispositivo USB.

Nota

Conecte o dispositivo USB depois de ligar o automóvel.

Dependendo do dispositivo USB, pode ocorrer um mau funcionamento ou danos se for conectado antes de ligar o automóvel.

Reprodução de dispositivos USB

1 Conecte o dispositivo USB ao terminal USB.

Quando utilizar um cabo, utilize o cabo fornecido com o dispositivo USB a ser conectado.

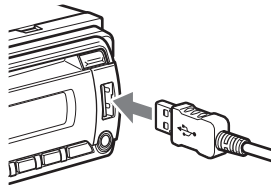

A reprodução é iniciada.

Se um dispositivo USB já estiver conectado, para iniciar a reprodução, pressione **(SOURCE)** repetidamente até a indicação “USB” aparecer.

Pressione **(OFF)** para parar a reprodução.

Removendo o dispositivo USB

1 Pare a reprodução do dispositivo USB.

2 Remova o dispositivo USB.

Se você remover o dispositivo USB durante a reprodução, os dados contidos no dispositivo USB podem ser danificados.

Notas

- Não utilize dispositivos USB muito grandes ou pesados, pois eles podem cair devido à vibração, bem como impossibilitar uma conexão firme.
- Não retire o painel frontal durante a reprodução do dispositivo USB, isto pode danificar os dados do USB.
- Este aparelho não pode reconhecer dispositivos USB através de um hub USB.

Itens exibidos no visor

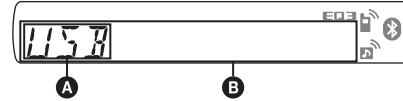

A Fonte

B Nome da faixa, Nome do artista, Número do álbum*, Nome do álbum, Número da faixa/ Tempo de reprodução decorrido, Relógio

* O número do álbum é exibido somente quando se muda o álbum.

Para mudar os itens exibidos em **B**, pressione **(DSPL)**.

Notas

- Os itens exibidos serão diferentes dependendo do dispositivo USB, formato de gravação e ajustes. Para mais detalhes, visite o site de suporte.
- O número máximo de dados que podem ser exibidos é conforme a seguir:
 - pastas (álbuns): 128
 - arquivos (faixas) por pasta: 500
- Não deixe o dispositivo USB dentro de um carro estacionado pois pode resultar em mau funcionamento.
- Pode levar algum tempo para a reprodução se iniciar, dependendo da quantidade de dados gravados.
- Arquivos DRM (Gerenciamento de direitos autorais) podem não ser reproduzidos.
- Durante a reprodução de um arquivo MP3/WMA/AAC de VBR (Taxa de bit variável) ou no avanço rápido/retrocesso, o tempo decorrido de reprodução pode não ser exibido corretamente.
- A reprodução dos arquivos MP3/WMA/AAC a seguir não é suportada.
 - com compressão sem perda de dados
 - com proteção de direitos autorais

Reprodução repetida e aleatória

1 Durante a reprodução, pressione **(3)** **(REP)** ou **(4)** **(SHUF)** repetidamente até aparecer o ajuste desejado.

Selecione	Para reproduzir
↶ TRACK	a faixa repetidamente.
↶ ALBUM	o álbum repetidamente.
SHUF ALBUM	o álbum em ordem aleatória.
SHUF DEVICE	o dispositivo em ordem aleatória.

Após 3 segundos o ajuste está completo.

Para retornar ao modo de reprodução normal, selecione “**↶ OFF**” ou “**SHUF OFF**”.

iPod

Para mais detalhes sobre a compatibilidade do seu iPod, consulte “Sobre o iPod” na página 24 ou visite o site de suporte. Neste Manual de Instruções, “iPod” é utilizado como uma referência geral para as funções do iPod no iPod e iPhone, a menos que especificado de outra forma no texto ou na ilustração.

Nota

Caso não faça a atualização, o seu iPod pode não ser reconhecido pelo seu aparelho. Antes de conectá-lo, verifique a versão. Para funcionar adequadamente, a versão do seu iPod deve ser acima de 1.1.2.

Reproduzindo o iPod

Antes de conectar o iPod, abaixe o volume do aparelho.

- 1 Conecte o iPod ao terminal USB através da entrada USB para o cabo USB.**

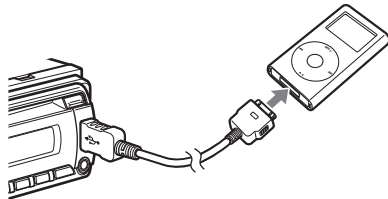

O iPod será ligado automaticamente e aparecerá a visualização a seguir na tela do iPod.*



Informação adicional

Recomendamos que utilize o cabo RC-100IP USB (não fornecido) para conectar o iPod à entrada USB.

As faixas do iPod iniciam a reprodução automaticamente a partir do ponto em que foi reproduzido pela última vez.

Se um iPod já estiver conectado, pressione **(SOURCE)** repetidamente até “USB” aparecer, para iniciar a reprodução. (“IPD” aparece no visor quando o iPod é reconhecido.)

* Se a última reprodução foi ativada através do controle no painel frontal, o visor não aparecerá.

- 2 Pressione **(MODE)** para selecionar o modo de reprodução.**

14 O modo muda conforme a seguir:

RESUMING → ALBUM → TRACK → PODCAST* → GENRE → PLAYLIST → ARTIST

* Pode não aparecer dependendo do ajuste no iPod.

3 Ajuste o volume.

Pressione **(OFF)** para parar a reprodução.

Removendo o iPod

- 1 Pare a reprodução do iPod.
- 2 Remova o iPod.

Cuidados com relação a iPhone

Quando você conecta um iPhone através da conexão USB, o controle de volume do telefone é controlado pelo próprio iPhone. Para evitar um som alto repentino após uma chamada telefônica, não aumente o volume do aparelho durante a chamada.

Notas

- Não retire o painel frontal durante a reprodução do iPod, se o fizer os dados serão danificados.
- Este aparelho não pode reconhecer o iPod através de um hub USB.

Informações adicionais

- Quando a chave de ignição estiver na posição acessório ACC e o aparelho estiver ligado, o iPod será recarregado.
- Se o iPod for desconectado durante a reprodução, “NO DEV” aparecerá no visor do aparelho.

Modo Resume (Retomada)

Quando o iPod é conectado à entrada USB, o modo deste aparelho muda para o modo resume e a reprodução inicia no modo ajustado pelo iPod. No modo resume, as teclas a seguir não funcionam.

- **(3)** (REP)
- **(4)** (SHUF)

Itens exibidos no visor

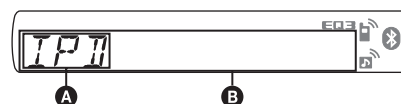

- A** Indicação da fonte (iPod)
- B** Nome da faixa, Nome do artista, Nome do álbum, Número da faixa/Tempo de reprodução decorrido, Relógio

Para mudar os itens visualizados em **B**, pressione **(DSPL)**.

Informação adicional

Quando o álbum/podcast/gênero/artista/playlist é modificado, o número do item aparece momentaneamente.

Nota

Alguns caracteres armazenados no iPod podem não ser exibidos corretamente.

Ajustando o modo de reprodução

1 Durante a reprodução, pressione (MODE).

O modo muda conforme a seguir:
ALBUM → **TRACK** → **PODCAST*** →
GENRE → **PLAYLIST** → **ARTIST**

* Pode não aparecer dependendo do ajuste no iPod.

Pulando álbuns, podcasts, gêneros, playlists e artistas

Para	Pressione
Pular	(1)/(2) (ALBM -/+) [pressione uma vez para cada um]
Pular continuamente	(1)/(2) (ALBM -/+) [mantenha pressionado até o ponto desejado]

Reprodução repetida e aleatória

1 Durante a reprodução, pressione (3) (REP) ou (4) (SHUF) repetidamente até aparecer o ajuste desejado.

Selecione	Para reproduzir
↶ TRACK	a faixa repetidamente.
↶ ALBUM	o álbum repetidamente.
↶ PODCAST	o podcast repetidamente.
↶ ARTIST	o artista repetidamente.
↶ PLAYLIST	o playlist repetidamente.
↶ GENRE	o gênero repetidamente.
SHUF ALBUM	o álbum em ordem aleatória.
SHUF PODCAST	o podcast em ordem aleatória.
SHUF ARTIST	o artista em ordem aleatória.
SHUF PLAYLIST	o playlist em ordem aleatória.
SHUF GENRE	o gênero em ordem aleatória.
SHUF DEVICE	o dispositivo em ordem aleatória.

Após 3 segundos, o ajuste está completo.

Para retornar ao modo de reprodução normal, selecione "↶ OFF" ou "SHUF OFF".

Operando o iPod diretamente — Controle do iPod no painel frontal

Você pode operar diretamente um iPod conectado à entrada USB.

1 Durante a reprodução, mantenha pressionado (MODE).

"MODE IPOD" aparece e você poderá operar o iPod diretamente.

Para mudar os itens exibidos

Pressione (DSPL).

Os itens exibidos mudam conforme a seguir:
Nome da faixa → Nome do artista → Nome do álbum → MODE IPOD → Relógio

Para sair do controle do iPod no painel frontal

Mantenha pressionado (MODE). Depois aparecerá "MODE AUDIO" e o modo de reprodução mudará para "RESUMING."

Notas

- O volume pode ser ajustado somente pelo aparelho.
- Se este modo for cancelado, o ajuste de repetição será cancelado.

Bluetooth (Chamada com o Viva-voz e Áudio streaming)

Operações Bluetooth

Para utilizar a função Bluetooth, os procedimentos a seguir são necessários.

1 Emparelhamento

Quando conectar dispositivos Bluetooth pela primeira vez, é necessário um registro mútuo. Isto é chamado de “emparelhamento”. Este registro (emparelhamento) é necessário somente na primeira vez, pois este aparelho e os outros dispositivos reconhecerão um ao outro automaticamente a partir da próxima vez. Você pode emparelhar até 8 dispositivos. (Dependendo do dispositivo, você precisará colocar uma senha para cada conexão.)

2 Conexão

Para usar o dispositivo após o emparelhamento ter sido feito, inicie a conexão. Algumas vezes o emparelhamento permite a conexão automática.

3 Fazendo chamadas com o Viva-voz/ Áudio streaming (Transmissão de áudio)

Você pode falar com o Viva-voz e ouvir música depois de estabelecer a conexão. Veja o endereço de suporte ao consumidor na página 5.

Emparelhamento

Primeiro registre (“emparelhe”) um dispositivo Bluetooth (telefone celular, etc.) e este aparelho um com o outro. Você pode emparelhar até 8 dispositivos. Uma vez realizado o emparelhamento, não é necessário realizá-lo novamente.

1 Coloque o dispositivo Bluetooth a uma distância de até 1 m do aparelho.

2 Mantenha pressionada a tecla **[BT]** até que “**[B]**” pisque (aproximadamente 5 segundos).

O aparelho entra no modo de espera do emparelhamento.



3 Ajuste o dispositivo Bluetooth para procurar este aparelho.

Uma lista dos dispositivos detectados aparece no visor do dispositivo a ser conectado. Este aparelho será mostrado como “XPLOD” no dispositivo a ser conectado.

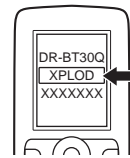

4 Se for necessário introduzir a Senha* no visor do dispositivo a ser conectado, digite “0000”.

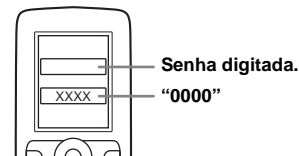

Este aparelho e o dispositivo Bluetooth memorizam a informação, um do outro, e quando o emparelhamento é realizado, o dispositivo está pronto para a conexão com o aparelho.



“**[B]**” pisca e permanece aceso após a conclusão do emparelhamento.

5 Ajuste o dispositivo Bluetooth para que seja conectado a este aparelho.

“**[B]**” ou “**[B]**” aparecem quando a conexão é realizada.



* A senha pode ser chamada “passkey”, “PIN code”, “PIN number” ou “Password” etc., dependendo do dispositivo.

Nota

O modo de espera do emparelhamento só será desativado após a conclusão da conexão.

Sobre os ícones Bluetooth

Os ícones a seguir são usados neste aparelho.

	aceso: Sinal Bluetooth ligado piscando: Modo de espera do emparelhamento desligado: Sinal Bluetooth desligado
	aceso: Conexão com sucesso piscando: Conectando desligado: Sem conexão
	aceso: Conexão com sucesso piscando: Conectando desligado: Sem conexão

Conexão

Se o emparelhamento foi concluído, inicie a operação a partir deste ponto.

Para ativar o Bluetooth deste aparelho

Para usar a função Bluetooth, ajuste o sinal de saída deste aparelho em ligado/ativado.

- 1 Mantenha pressionada **(BT)** até “” acender (aproximadamente 3 segundos).

O sinal Bluetooth é ajustado em ligado/ativado.



Conectando um telefone celular

- 1 Certifique-se de que tanto este aparelho quanto o telefone celular estejam com o Bluetooth ajustado em ligado/ativado.

- 2 Conecte este aparelho usando seu telefone celular.



“” aparece quando a conexão é realizada.



Conectando o último telefone celular conectado com este aparelho

- 1 Certifique-se de que tanto este aparelho quanto o telefone celular estejam com o Bluetooth ligado/ativado.

- 2 Pressione **(SOURCE)** repetidamente até “BT PHONE” aparecer.

- 3 Pressione  (Viva-voz) neste aparelho (página 8). “” pisca enquanto a conexão estiver sendo feita. E depois, a indicação “” permanecerá acesa após a conclusão da conexão.

Nota

Durante a transmissão do Áudio streaming (Transmissão de áudio) Bluetooth, não será possível realizar a conexão a partir deste aparelho para um telefone celular. Então, conecte a partir do telefone celular para este aparelho. Um ruído de conexão poderá ser ouvido com o som da reprodução.

Informação adicional

Com o Bluetooth ligado/ativado: quando a chave de ignição for ligada, este aparelho reconecta-se automaticamente ao último telefone celular conectado. Mas a conexão automática também depende da especificação do telefone celular. Se este aparelho não se reconectar automaticamente, conecte-o manualmente.

Conectando um aparelho de áudio

- 1 Certifique-se de que tanto este aparelho quanto o aparelho de áudio estejam com o Bluetooth ligado/ativado.

- 2 Conecte a este aparelho usando o aparelho de áudio.

“” aparece quando a conexão é realizada.





Conectando ao último dispositivo de áudio conectado a este aparelho

- 1 Certifique-se de que tanto este aparelho quanto o dispositivo de áudio estejam com o Bluetooth ligado/ativado.

- 2 Pressione **(SOURCE)** repetidamente até “BT AUDIO” aparecer.

- 3 Pressione **(6)**.

“” pisca enquanto a conexão está sendo realizada. E depois, a indicação “” permanecerá acesa após a conclusão da conexão.

continua na próxima página →

Conversando com as mãos livres

Verifique com antecedência se o aparelho e o telefone celular estão conectados.

Recebendo chamadas

Quando se recebe uma chamada, um tom de chamada é emitido através dos alto-falantes do seu automóvel.

1 Pressione (Viva-voz) neste aparelho (página 9) quando receber uma chamada com um tom de chamada.

A chamada telefônica é iniciada.

Para encerrar uma chamada

Pressione  (Viva-voz) novamente ou **OFF**.

Para rejeitar uma chamada, mantenha pressionada  (Viva-voz) por aproximadamente 2 segundos.

Ajuste do Ganho do microfone (Mic Gain)

Você pode mudar entre dois níveis de volume ("LOW" ou "HI") para ajustar o nível adequado para a outra parte durante a chamada.

- 1 Pressione **5** durante a chamada.
Os itens mudam conforme a seguir:
MIC-LOW ↔ MIC-HI

Nota

O microfone deste aparelho está localizado na parte traseira do painel frontal (página 9). Não cubra o microfone com fitas, etc.

Fazendo chamadas

No caso de realizar uma chamada com este aparelho, use somente a rediscagem.

- 1 Pressione **SOURCE** repetidamente até "BT PHONE" aparecer.
- 2 Mantenha pressionada  (Viva-voz) por aproximadamente 3 segundos ou mais.

A chamada telefônica é iniciada.

Para encerrar uma chamada

Pressione  (Viva-voz) novamente, ou **OFF**.

Para chamar outro telefone, use o seu telefone celular e transfira a ligação.
Para detalhes sobre transferência de chamadas, veja a seguir.

Transferindo chamadas

Para ativar/desativar o dispositivo adequadamente (este aparelho/telefone celular), verifique o seguinte.

1 Mantenha pressionada (Viva-voz) ou use seu telefone celular.

Para mais detalhes sobre a operação do telefone celular, veja o manual de instruções do seu telefone celular.

Nota

Dependendo do telefone celular, a conexão de Viva-voz pode ser desconectada quando se tentar fazer uma transferência de chamada.

Ativando a discagem pela voz

Você pode ativar a discagem pela voz com o telefone celular conectado a este aparelho, pelo comando de voz (voice tag) armazenado no telefone celular, depois faça a chamada.

- 1 Pressione **SOURCE** repetidamente até que "BT PHONE" apareça.
- 2 Pressione  (Viva-voz).
O telefone celular entra no modo de discagem pela voz.
- 3 Fale o comando de voz (voice tag) armazenado no telefone celular.
A sua voz é reconhecida e a chamada é feita.

Notas

- Verifique com antecedência se o aparelho e o telefone celular estão conectados.
- Armazene com antecedência o comando de voz no seu telefone celular.
- Se você ativar a discagem de voz com o telefone celular conectado a este aparelho, esta função pode não funcionar em alguns casos.
- Ruídos, como o barulho do motor, podem interferir no reconhecimento de voz. Para melhorar o reconhecimento de voz, opere em condições de pouco ruído.
- A discagem pela voz pode não operar em algumas situações, dependendo da efetividade da função de reconhecimento do telefone celular. Para mais detalhes consulte o site da Web para suporte técnico (página 5).

Informações adicionais

- Fale da mesma forma que você falou quando armazenou o comando de voz.
- Armazene o comando de voz enquanto estiver sentado no automóvel, através deste aparelho com a fonte "BT PHONE" selecionada.

Áudio streaming (Transmissão de Áudio)

Ouvindo música de um dispositivo de áudio

Você pode ouvir música de um dispositivo de áudio neste aparelho se o dispositivo de áudio for compatível com A2DP (Advanced Audio Distribution Profile) da tecnologia Bluetooth.

- 1 **Abaxe o volume deste aparelho.**
- 2 **Pressione **(SOURCE)** repetidamente até que “BT AUDIO” apareça.**
- 3 **Para iniciar a reprodução utilize as funções do dispositivo de áudio.**
- 4 **Ajuste o volume neste aparelho.**

Ajustando o nível de volume

O nível do volume pode ser ajustado para tirar qualquer diferença entre o aparelho e o Dispositivo de Áudio Bluetooth.

- 1 **Inicie a reprodução do Dispositivo de Áudio Bluetooth a um nível moderado de volume.**
- 2 **Ajuste o volume que você costuma ouvir no aparelho.**
- 3 **Pressione a tecla de seleção (PUSH ENTER/SELECT) repetidamente até “BTA” aparecer e gire o botão de controle de volume para ajustar o nível de entrada (entre -8 dB e +18 dB).**

Operando um dispositivo de áudio com este aparelho

Você pode realizar as seguintes operações neste aparelho se o dispositivo de áudio for compatível com AVRCP (Audio Video Remote Control Profile) da tecnologia Bluetooth. (A operação pode ser diferente dependendo do dispositivo de áudio.)

Para	Pressione
Reproduzir	(6) (PAUSE)* neste aparelho.
Pausar	(6) (PAUSE)* neste aparelho.
Pular faixas	SEEK -/+ (⏮ / ⏭) [uma vez para cada faixa]

* Dependendo do dispositivo, pode ser necessário pressionar duas vezes.

Outras operações não citadas acima podem ser realizadas no dispositivo de áudio.

Notas

- Durante a reprodução do dispositivo de áudio, informações como número/duração da faixa, status da reprodução, etc., do dispositivo de áudio conectado não será exibido neste aparelho.
- Mesmo que a fonte seja mudada neste aparelho, a reprodução do dispositivo de áudio não para.

Informação adicional

Você pode conectar um telefone celular que suporta A2DP (Advanced Audio Distribution Profile) como um dispositivo de áudio e ouvir música.

Apagando o registro de todos os dispositivos emparelhados

- 1 **Pressione **(OFF)**.**
Este aparelho é desligado.
- 2 **Se “**⊗**” acender, mantenha pressionada **(BT)** até “**⊗**” desligar.**
- 3 **Mantenha pressionada a tecla de seleção (PUSH ENTER/SELECT).**
- 4 **Pressione a tecla de seleção (PUSH ENTER/SELECT) repetidamente até “BT INIT” aparecer.**
- 5 **Pressione **(SEEK) +**.**
A inicialização é iniciada.
Para cancelar todos os registros levará aproximadamente 3 segundos. Não desligue a alimentação enquanto “INITIAL” estiver piscando.

Outras funções

Mudando os ajustes de som

Ajustando as características sonoras

- 1 Pressione a tecla de seleção (PUSH ENTER/SELECT) repetidamente até o item desejado aparecer.**
- 2 Gire o botão de controle para ajustar o item selecionado.**
- 3 Pressione ↵ (BACK).**
O ajuste está completo e o visor retorna para o modo de recepção/reprodução normal.

Os itens a seguir podem ser ajustados (consulte as páginas indicadas para mais detalhes):

EQ3

Seleciona uma curva de equalizador entre 7 tipos de músicas.

LOW*1, MID*1, HI*1

BAL CENTER (Balanço)

Ajusta o balanço entre os alto-falantes direito (Right) e esquerdo (Left).

FAD CENTER (Fader)

Ajusta o balanço entre os alto-falantes dianteiros (FRONT) e traseiros (REAR).

SUB (Volume do subwoofer)

Ajusta o volume do subwoofer.
("ATT" é o ajuste mais baixo.)

AUX*2 (AUX level)

Ajusta o nível de volume de cada equipamento auxiliar conectado: "+18 dB" – "0 dB" – "-8 dB."
Este ajuste elimina a necessidade do ajuste de nível de volume entre as fontes.

BTA*3 (Nível de áudio BT)

Ajusta o nível de volume para cada dispositivo de áudio Bluetooth conectado: "+18 dB" – "0 dB" – "-8 dB."

Este ajuste elimina a necessidade do ajuste de nível de volume entre as fontes (página 19).

*1 Quando a fonte EQ3 é ativada.

*2 Quando a fonte AUX é ativada.

*3 Quando a fonte de áudio Bluetooth é ativada (página 19).

Ajustando a curva do equalizador

— EQ3

"CUSTOM" de EQ3 permite que você faça um ajuste personalizado.

- 1 Selecione uma fonte e depois pressione a tecla de seleção (PUSH ENTER/SELECT) repetidamente para selecionar "EQ3".**
- 2 Gire o botão de controle para selecionar "CUSTOM".**
- 3 Pressione a tecla de seleção (PUSH ENTER/SELECT) repetidamente até "LOW," "MID" ou "HI" aparecer.**
- 4 Gire o botão de controle de volume para ajustar o item selecionado.**
O nível de volume pode ser ajustado em passos de 1 dB, entre -10 dB e +10 dB.

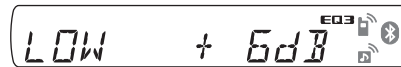

Repita os passos 3 e 4 para ajustar a curva do equalizador.

Para restaurar a curva do equalizador ao ajuste de fábrica, mantenha pressionada a tecla de seleção (PUSH ENTER/SELECT) antes que o ajuste esteja completo.

- 5 Pressione ↵ (BACK).**

O ajuste estará completo e o visor retornará ao modo de recepção/reprodução normal.

Informação adicional

Outros tipos de equalizador também podem ser ajustados.

Alterando os itens de ajuste — SET

- 1 Mantenha pressionada a tecla de seleção (PUSH ENTER/SELECT).**
A tela de ajuste aparece.
- 2 Pressione a tecla de seleção (PUSH ENTER/SELECT) repetidamente até que o item desejado apareça.**
- 3 Gire o botão de controle de volume para selecionar o ajuste (exemplo “ON” ou “OFF”).**
- 4 Mantenha pressionada a tecla de seleção (PUSH ENTER/SELECT).**
O ajuste está completo e o visor retorna ao modo de reprodução/recepção normal.

Nota

Os itens que aparecem no visor variam dependendo da fonte de som e do ajuste.

Os seguintes itens podem ser ajustados (para mais detalhes consulte as página de referência):

CLOCK-ADJ (Ajustando o relógio) (página 7)

BEEP (Sinal sonoro)

Ativa ou desativa o som do bipe: “ON” ou “OFF”.

AUX-A*1 (Áudio AUX)

Ativa a tela da fonte AUX: “ON” ou “OFF”

A.OFF (Desligamento automático do painel)

Desliga automaticamente a alimentação do painel, decorrido o período de tempo desejado e quando o aparelho estiver desligado: “NO”, “30S (segundos)”, “30M (minutos)”, “60M (minutos)”.

MIC*1 (Microfone)

– “EXT”: muda automaticamente para o microfone externo quando este estiver conectado.

– “INT”: seleciona somente o microfone interno.

B.OUT (Black Out - Escurecimento do painel)

Para desligar automaticamente a iluminação de qualquer fonte de som (por exemplo, durante a reprodução do CD/sintonização de rádio, etc.).

– “ON”: para desligar a iluminação se nenhuma operação for realizada em aproximadamente 5 segundos.

– “OFF”: para desativar a função de escurecimento do painel.

Para restabelecer a iluminação, pressione qualquer tecla do painel frontal. (Se esta função estiver ativa, a operação com o controle remoto não estará disponível.)

DEMO (Demonstração)

Ativa o modo de demonstração: “ON” ou “OFF”.

DIM (Atenuador de brilho)

Muda o brilho do visor: “ON” ou “OFF”.

A.SCRL*2 (Visualização automática)

Visualiza automaticamente os itens longos: “ON” ou “OFF”.

LOCAL*3 (Modo de busca local)

– “ON”: sintoniza somente as emissoras com sinais fortes.

– “OFF”: sintoniza com uma recepção normal.

MONO*3 (Modo mono)

Seleciona o modo de recepção para melhorar a recepção de FM: “ON” ou “OFF”.

Z.TIME*2 (Tempo do Zappin)

Seleciona o tempo de reprodução para a função ZAPPIN.

– “Z.TIME-1 (aproximadamente 6 segundos),”

“Z.TIME-2 (aproximadamente 9 segundos),”

“Z.TIME-3 (aproximadamente 30 segundos).”

LPF (Filtro de passa baixa - Low Pass Filter)

Seleciona a frequência de corte do subwoofer: “OFF”, “80Hz”, “100Hz”, “120Hz”, “140Hz”, “160Hz”.

HPF (Filtro de passa alto - High Pass Filter)

Seleciona o corte de frequência dos alto-falantes frontal/traseira: “OFF”, “80Hz”, “100Hz”, “120Hz”, “140Hz”, “160Hz”.

LOUD (Sonoridade)

Reforça os graves e agudos para um som claro a um volume baixo: “ON”, “OFF”.

BTM*3 (página 12)

DM+*2

Para ajustar a função DM+: “ON”, “OFF”.

BT INIT*1 (página 21)

*1 Quando o aparelho está desligado.

*2 Quando a fonte CD/USB está ativada.

*3 Quando FM está sendo sintonizada.

*4 Quando a função Black Out (escurecimento do painel) é ativada, o aparelho não pode ser operado com o controle remoto sem fio.

Utilizando equipamentos opcionais

Equipamento de áudio auxiliar

Você pode conectar um aparelho de áudio portátil opcional à entrada AUX (miniplugue estéreo) do aparelho e depois, simplesmente selecionando esta fonte, você pode ouvir através dos alto-falantes do seu automóvel. O nível de volume pode ser ajustado para qualquer diferença entre este aparelho e o portátil opcional. Siga os procedimentos a seguir:

continua na próxima página → 21

Conectando um aparelho de áudio portátil

- 1 Desligue a alimentação do aparelho de áudio portátil.
- 2 Abaixe o volume deste aparelho.
- 3 Conecte-o ao aparelho.

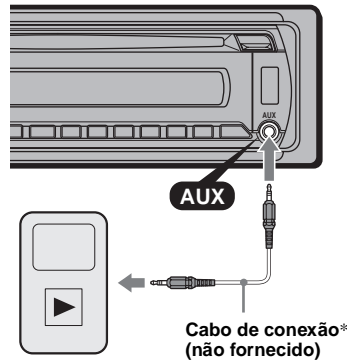

* Certifique-se de usar o plugue tipo reto.

Ajustando o nível de volume

Certifique-se de ajustar o volume para cada aparelho de áudio portátil conectado antes da reprodução.

- 1 Abaixe o volume deste aparelho.
- 2 Pressione **(SOURCE)** repetidamente até "AUX" aparecer. "AUX FRONT IN" aparece.
- 3 Inicie a reprodução do aparelho de áudio portátil em um nível de volume moderado.
- 4 Ajuste o nível de volume desejado neste aparelho.
- 5 Ajuste o nível de entrada (página 19).

CD Changer

Selecionando o changer

- 1 Pressione **(SOURCE)** repetidamente até "CD" aparecer.
- 2 Pressione **(MODE)** repetidamente até que o changer desejado apareça.



A reprodução é iniciada.

Pulando álbuns e discos

- 1 Durante a reprodução, pressione **(1)/(2)** (ALBM -/+).

Para pular	Pressione (1)/(2) (ALBM -/+)
álbum	e solte (mantenha-o pressionado por um momento).
álbum continuamente	dentro de 2 segundos após soltá-lo pela primeira vez.
discos	repetidamente.
discos continuamente	depois, pressione novamente após 2 segundos e mantenha-o pressionado.

Reprodução repetida e aleatória

- 1 Durante a reprodução, pressione **(3)** (REP) ou **(4)** (SHUF) repetidamente até que o ajuste desejado apareça.

Selecione	Para reproduzir
DISC	o disco repetidamente.
SHUF CHANGER	as faixas no changer na ordem aleatória.

Para retornar para o modo de reprodução normal, selecione "OFF" ou "SHUF OFF".

Controle remoto de segurança com fio RM-X4S (opcional)

Colando a etiqueta de indicação

Cole a etiqueta apropriada de acordo com o modo de montagem do controle remoto de segurança com fio, conforme a ilustração a seguir.

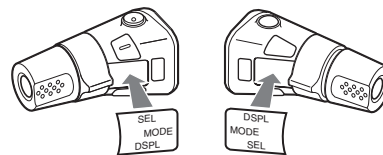

Localização dos controles

As teclas correspondentes do controle remoto de segurança controlam as mesmas funções que as teclas deste aparelho.

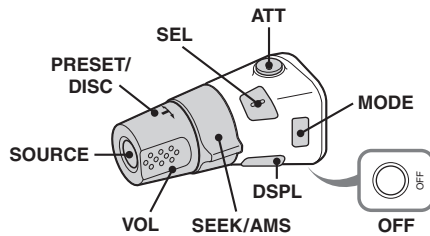

Os seguintes controles do controle remoto de segurança com fio são operados de forma diferente do aparelho.

- **Tecla ATT (atenuação)**
Para atenuar o som. Para cancelar, volte a pressionar a tecla.
- **Tecla SEL (seleção)**
O mesmo que a tecla de seleção (PUSH ENTER/SELECT) do aparelho.
- **Controle PRESET/DISC**
CD/USB: O mesmo que ①/② (ALBUM -/+) no aparelho (empurre e gire).
Rádio: Para sintonizar as emissoras memorizadas (empurre e gire).
- **Controle VOL (volume)**
O mesmo que girar o botão de controle no aparelho (gire).
- **Controle SEEK/AMS**
O mesmo que (SEEK) +/- no aparelho (gire, ou mantenha girado).
- **Tecla DSPL (visor)**
Para mudar os itens do visor.
- **Tecla MODE**
Pressione para: Selecionar a faixa de rádio (FM/AM)/ selecione o modo de reprodução do iPod.
Mantenha pressionado para: Entrar/cancelar o controle no painel frontal.

Mudando a direção de operação

A direção de operação dos controles é ajustada na fábrica, como ilustrada a seguir.

Para aumentar

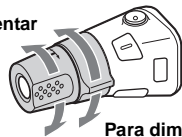

Para diminuir

Se precisar montar o controle remoto de segurança com fio no lado direito da coluna da direção, você poderá inverter a direção de operação.

- 1 Enquanto empurra o controle VOL, mantenha pressionada (SEL).

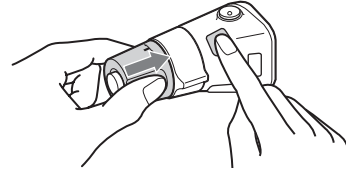

Microfone externo XA-MC10

Conectando um microfone externo (não fornecido) ao conector de entrada do microfone, você pode melhorar a qualidade de áudio enquanto fala através deste aparelho.

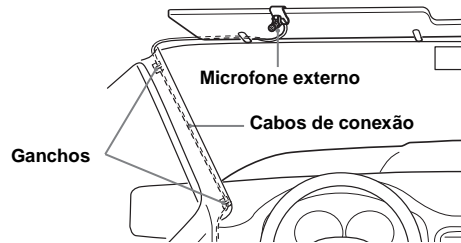

Informação adicional

Você pode estabelecer a prioridade dos microfones (página 21).

Nota

Conecte o XA-MC10 como microfone externo. Você pode não conseguir fazer uma chamada telefônica ou pode ocorrer um mau funcionamento se outro dispositivo for conectado.

Informações Adicionais

Precauções

- Se o automóvel ficar estacionado sob o sol, aguarde o aparelho retornar à temperatura normal antes de utilizá-lo novamente.
- Se o automóvel possuir uma antena elétrica, esta será acionada quando o rádio for ligado.

Condensação de umidade

Em dias chuvosos ou em locais muito úmidos, pode ocorrer condensação de umidade no interior da lente e do visor do aparelho. Se isto ocorrer, o aparelho não irá operar corretamente. Neste caso, remova o disco e espere aproximadamente uma hora, com o aparelho ligado, até que a umidade se evapore.

Para manter a alta qualidade de som

Se houver suportes para bebidas próximos ao seu equipamento de áudio, seja cuidadoso para não deixar que suco ou outras bebidas sejam derramadas dentro do aparelho e no CD.

Resíduos de açúcar no aparelho ou no CD podem contaminar a lente dentro do aparelho, comprometendo a qualidade de som ou sua reprodução.

Notas sobre discos

- Não exponha os discos à luz solar direta ou fontes de calor, como dutos de ar quente. Não deixe os discos no interior de um automóvel estacionado sob o sol, onde pode ocorrer uma elevação considerável de temperatura.
- Antes de reproduzir, limpe o disco com um pano macio, passando-o do centro para as bordas. Não use solventes como benzina, tiner, limpadores disponíveis no mercado, nem sprays anti-estáticos destinados aos discos de vinil.
- Este aparelho foi projetado para reproduzir discos que estão de acordo com o padrão de disco compacto (CD). DualDiscs e alguns discos de música codificados com a tecnologia de proteção de direitos autorais não estão de acordo com o padrão de disco compacto (CD), entretanto, estes discos podem não ser reproduzidos por este aparelho.
- **Discos que este aparelho NÃO pode reproduzir**
 - Discos com etiquetas ou fitas adesivas. Se o fizer pode causar um mau funcionamento ou danificar o disco.
 - Discos com formatos especiais (formato de coração, disco quadrado, formato de estrela) não podem ser reproduzidos neste aparelho. Se você tentar reproduzi-los, o aparelho poderá ser danificado.
 - Discos de 8 cm



Notas sobre discos CD-R/CD-RW

- O número máximo de: (somente CD-R/CD-RW)
 - pastas (álbuns): 150 (incluindo a pasta raiz)
 - arquivos (faixas) e pastas: 300 (se o nome de um arquivo ou pasta possuir muitos caracteres, esta quantidade poderá ser inferior a 300)
 - caracteres que podem ser visualizados no nome de uma pasta ou arquivo: 32 (Joliet)/64 (Romeo)
- Se o disco multi-session começa com uma seção CD-DA, este é reconhecido como um disco CD-DA e outras seções não serão reproduzidos.
- **Discos que este aparelho NÃO pode reproduzir**
 - CD-R/CD-RW com qualidade inferior de gravação.
 - CD-R/CD-RW gravado com um dispositivo de gravação incompatível.
 - CD-R/CD-RW que foi finalizado incorretamente.
 - CD-R/CD-RW que não foram gravados no formato de CD de música ou formato MP3 em conformidade com o ISO9660 Nível 1/Nível 2, Joliet/Romeo ou multi-session.

Sequência de reprodução dos arquivos MP3/WMA/AAC

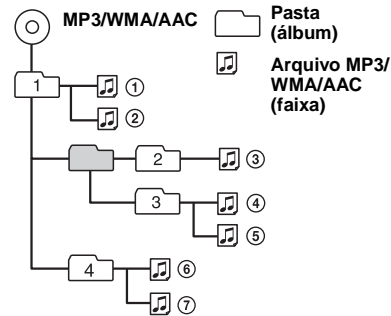

Sobre o iPod

- Você pode conectar os seguintes modelos de iPod. Atualize o seu iPod para o software mais recente antes de utilizá-lo.
 - iPod de toque
 - iPod clássico
 - iPod com vídeo*
 - iPod nano (terceira geração)
 - iPod nano (segunda geração)
 - iPod nano (primeira geração)*
 - iPhone e iPhone 3G

*O controle do iPod no painel frontal não está disponível para o iPod nano (primeira geração) ou iPod com vídeo.

- “Criado para iPod” significa que um acessório eletrônico foi projetado para se conectar especificamente com o iPod e foi certificado pelo fabricante para cumprir os padrões de desempenho da Apple.
- “Compatível com iPhone” significa que um acessório eletrônico foi projetado para se conectar especificamente com o iPhone e foi certificado pelo fabricante para cumprir os padrões de desempenho da Apple.
- A Apple não é responsável pela operação deste dispositivo e no cumprimento com os padrões de segurança e normas.

Sobre a função Bluetooth

O que é a tecnologia Bluetooth?

- O Bluetooth é uma tecnologia sem fios de faixa pequena que possibilita a comunicação de dados entre dispositivos digitais, tais como telefone celular e fones de ouvido. A tecnologia sem fio Bluetooth opera dentro de uma faixa de aproximadamente 10m. A conexão de dois dispositivos é comum, mas alguns aparelhos podem ser conectados a vários outros ao mesmo tempo.
- Não é necessário usar um cabo para a conexão pois Bluetooth é uma tecnologia sem fio, nem é necessário que os dispositivos fiquem frente a frente, o que é necessário para o caso da tecnologia de infravermelhos. Por exemplo, você pode usar este dispositivo na bolsa ou bolso.
- A tecnologia Bluetooth é um padrão internacional adotado por milhões de companhias por todo o mundo e empregado por várias companhias mundialmente.

Comunicação Bluetooth

- A tecnologia sem fios Bluetooth opera dentro de uma faixa de aproximadamente 10 m. A faixa de comunicação máxima pode variar dependendo dos obstáculos (pessoa, metal, parede, etc.) ou ambiente eletromagnético.
- As condições seguintes podem afetar a sensibilidade de comunicação Bluetooth.
 - Há um obstáculo como uma pessoa, metal, ou parede entre este aparelho e o dispositivo Bluetooth.
 - Um dispositivo que usa a frequência de 2.4 GHz, como um dispositivo sem fios LAN, telefone sem fio ou forno de microondas, está em uso próximo a este aparelho.
- Como os dispositivos Bluetooth e LAN sem fio (IEEE802.11b/g) utilizam a mesma frequência, poderá ocorrer interferência de microondas resultando na deterioração da velocidade de comunicação, ruído ou conexão inválida caso este aparelho seja usado próximo a um dispositivo LAN sem fio. Nestes casos, faça o seguinte.
 - Use este aparelho a pelo menos 10 m de distância do dispositivo LAN sem fio.
 - Se este aparelho for usado a menos de 10 m de um dispositivo LAN sem fio, desligue o dispositivo LAN sem fio.

- Instale este aparelho e o dispositivo Bluetooth o mais próximo possível um do outro.
- As microondas emitidas pelo dispositivo Bluetooth podem afetar a operação de dispositivos médicos eletrônicos. Desligue este aparelho e outros dispositivos Bluetooth nos locais a seguir, pois podem causar um acidente.
 - onde há gás inflamável, em hospitais, trens, aviões e em postos de gasolina
 - próximos à portas automáticas ou alarmes de incêndio
- Este aparelho está de acordo com as capacidades de segurança que obedecem ao padrão Bluetooth para proporcionar uma conexão segura quando a tecnologia sem fios Bluetooth é utilizada, mas a segurança pode não ser suficiente dependendo do ajuste. Tenha cuidado ao comunicar-se utilizando a tecnologia sem fios Bluetooth.
- Não nos responsabilizamos por vazamento de informações durante a comunicação Bluetooth.
- A conexão com todos os dispositivos Bluetooth não pode ser garantida.
 - Um dispositivo que possua a função Bluetooth deve estar de acordo com o padrão Bluetooth especificado pela Bluetooth SIG, e deve ser autenticado.
 - Mesmo se o dispositivo conectado estiver de acordo com o padrão Bluetooth mencionado acima, alguns dispositivos podem não ser conectados ou operados corretamente, dependendo das características ou especificações do dispositivo.
 - Enquanto estiver falando ao telefone com o Viva-voz Bluetooth, podem ocorrer ruídos, dependendo do dispositivo ou ambiente de comunicação.
- Dependendo do dispositivo a ser conectado, o início da comunicação pode requerer algum tempo.

Outros

- É possível que o dispositivo Bluetooth não funcione em telefones celulares, dependendo das condições da onda de rádio e do local onde o equipamento está sendo usado.
- Se você sentir um desconforto depois de usar o dispositivo Bluetooth, deixe de utilizá-lo imediatamente. Se o problema persistir, consulte o Serviço Autorizado Sony mais próximo.

Se tiver quaisquer dúvidas ou problemas com relação a este aparelho que não estejam especificadas neste manual de instruções, entre em contato com o Serviço Autorizado Sony.

continua na próxima página →

Manutenção

Substituindo a bateria de lítio do controle remoto sem fio

Quando a bateria ficar fraca, o alcance do controle remoto sem fio diminuirá. Troque a bateria por outra nova (CR2025). O uso de outro tipo de bateria pode apresentar risco de fogo ou explosão.

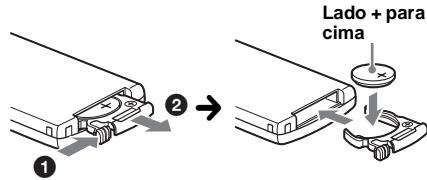

Notas sobre a bateria de lítio

- Mantenha a bateria de lítio fora do alcance das crianças. Se a bateria for engolida, consulte um médico imediatamente.
- Limpe a bateria com um pano seco para assegurar um bom contato.
- Certifique-se de observar a polaridade correta quando instalar a bateria.
- Não segure a bateria com pinças metálicas, caso contrário, pode ocorrer curto-circuito.

CUIDADO

A bateria poderá explodir se for mal utilizada. Não carregue, desmonte nem jogue a bateria ao fogo.

Substituição do fusível

Quando for substituir o fusível, certifique-se de usar um fusível que tenha a mesma especificação de corrente que o original. Se o fusível queimar, verifique a conexão da alimentação e substitua-o. Se o fusível queimar novamente após sua substituição, pode ser que haja um problema interno. Neste caso, entre em contato com o Serviço Autorizado Sony.

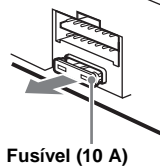

Atenção!

Nunca utilize um fusível cuja corrente exceda à corrente do fusível fornecido com o aparelho, pois poderá causar sérios danos ao aparelho.

Limpeza dos conectores

O aparelho pode não funcionar corretamente se os conectores entre o aparelho e o painel frontal estiverem sujos. Para evitar este tipo de problema, destaque o painel frontal (página 7) e limpe os conectores com uma haste com algodão levemente umedecido em álcool, conforme a figura abaixo. Não exerça força excessiva. Caso contrário, os pontos de conexão poderão ser danificados.

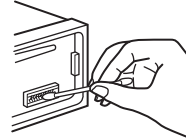

Aparelho principal

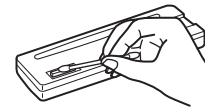

Parte de trás do painel frontal

Notas

- Para sua segurança, desligue a ignição antes de limpar os conectores e retire a chave do contato.
- Nunca toque nos conectores diretamente com os dedos ou objetos metálicos.

Removendo o aparelho

1 Remova o ornamento do painel.

- 1 Destaque o painel frontal (página 7).
- 2 Segure ambas as bordas do ornamento do painel e remova-o.

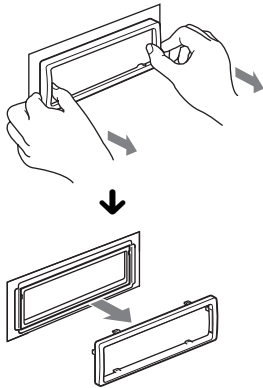

2 Remova o aparelho.

- 1 Insira as chaves simultaneamente até ouvir um clique.

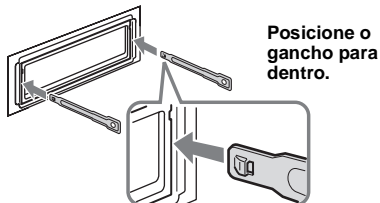

- 2 Puxe as chaves para destravar o aparelho.

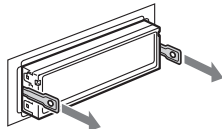

- 3 Remova o aparelho deslizando-o para fora do suporte.

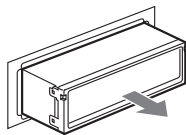

Especificações técnicas

ESPECIFICAÇÕES DE ALIMENTAÇÃO DO ÁUDIO

Reprodutor de CD

Relação sinal/ruído: 120 dB
Resposta de frequência: 10 – 20.000 Hz
Wow e flutter: Abaixo do limite mensurável

Rádio

FM

Faixa de sintonia: 87,5 – 107,9 MHz
Intervalo de sintonia FM: 200 kHz
Terminal de antena:
Conector de antena externa
Frequência intermediária: 150 kHz
Sensibilidade útil: 10 dBf
Seletividade: 75 dB at 400 kHz
Relação sinal/ruído: 70 dB (mono)
Separação: 40 dB at 1 kHz
Resposta de frequência: 20 – 15.000 Hz

AM

Faixa de sintonia: 530 – 1.710 kHz
Intervalo de sintonia AM: 10kHz
Terminal de antena:
Conector de antena externa
Frequência intermediária: 25 kHz
Sensibilidade: 26 µV

Reprodutor USB

Interface: USB (velocidade máxima)
Corrente máxima: 500mA

Comunicação sem fio

Sistema de comunicação:

Padrão Bluetooth, versão 2.0

Saída:

Alimentação padrão Bluetooth classe 2
(Máx. +4 dBm)

Faixa de comunicação máxima:

Linha de visão aproximada de 10 m*1

Faixa de frequência:

Faixa de 2,4 GHz (2,4000 – 2,4835 GHz)

Método de modulação: FHSS

Perfis compatíveis Bluetooth*2:

A2DP (Advanced Audio Distribution Profile)
AVRCP (Audio Video Remote Control Profile)
HFP (Handsfree Profile) 1,5
HSP (Headset Profile)

*1 A faixa atual pode variar dependendo de fatores como os obstáculos entre dispositivos, campos magnéticos ao redor e forno de microondas, eletricidade estática, sensibilidade de recepção, funcionamento da antena, sistema operacional, aplicativos de software, etc.

*2 Perfis de padrão Bluetooth indicam o propósito da comunicação Bluetooth entre os dispositivos.

continua na próxima página →

Amplificador

Saída: Saídas para alto-falantes

Impedância do alto-falante: 4 – 8 ohms

Potência máxima de saída: 52 W × 4 (a 4 ohms)

Potência de saída RMS: 23,2 W × 4 (a 4 ohms, 1KHz, 10% THD, CC:14,4V nas quatro saídas simultaneamente).

Geral

Saídas:

- Terminal de saída de áudio (frontal/traseira)
- Terminal de saída do Subwoofer (mono)
- Terminal de controle de antena elétrica
- Terminal de controle do amplificador de potência

Entradas:

- Terminal de entrada do controle remoto
- Terminal de entrada da antena
- Terminal de controle de telefone ATT
- Terminal de controle de entrada BUS
- Terminal de entrada de áudio BUS
- Terminal de entrada de áudio AUX (minitomada estéreo)
- Terminal de entrada do sinal USB

Controles de tom:

Baixo: ±10 dB a 60 Hz (XPLOD)

Médio: ±10 dB a 1 kHz (XPLOD)

Alto: ±10 dB a 10 kHz (XPLOD)

Alimentação: bateria de carro de 12 V CC (terra negativo)

Dimensões: Aprox. 178 × 50 × 179 mm (LxAxP)

Dimensões de instalação: Aprox. 182 × 53 × 162 mm (LxAxP)

Peso: Aprox. 1,2 kg

Acessórios fornecidos:

- Control remoto sem fio: RM-X304
- Cabo conector (ISO) (1)
- Ornamento (1)
- Chave (frame) (2)
- Rede de Serviço Autorizado (1)
- Manual de Instruções (1)
- Manual de Instalação (1)
- Guia rápido do Bluetooth (1)
- Folheto USB (1)
- Suporte de fixação (1)
- Kit de parafuso para montagem (1)

Acessórios opcionais:

- Control remoto de segurança com fio: RM-X4S
- Seletor de fonte : XA-C40
- Seletor AUX-IN: XA-300
- Cabo de conexão USB para iPod: RC-100IP
- Sintonizador HD Radio™: XT-100HD
- Microfone externo: XA-MC10

Alguns dos acessórios listados acima podem não estar disponíveis em algumas localidades. Entre em contato com um revendedor para mais informações.

Projeto e especificações técnicas sujeitos a alterações sem prévio aviso.

Guia para solução de problemas

Este guia o ajudará na resolução da maioria dos problemas que possam ocorrer com o aparelho. Antes de verificar a lista abaixo, veja os procedimentos de conexão e operação.

Se o problema persistir, mesmo após as verificações a seguir, procure um Serviço Autorizado Sony, ou entre no site indicado na página 5.

Geral

O aparelho está sem alimentação.

- Verifique as conexões. Se tudo estiver em ordem, verifique o fusível.
- Quando o aparelho está desligado e o visor apagado, não é possível operá-lo com o controle remoto sem fio. → Ligue o aparelho.

A antena elétrica não é ativada automaticamente.

A antena elétrica não possui a caixa relé.

Nenhum som é emitido.

- A função ATT está ativa, ou a função ATT de telefone (quando o cabo de interface de um telefone para automóvel estiver conectado ao cabo ATT) está ativa. Cancele-a.
- O controle fader “FAD” não está ajustado para um sistema de 2 alto-falantes. Ajuste-o (balanço dianteiro e traseiro) na posição central do sistema de 2 alto-falantes.
- O dispositivo de áudio Bluetooth está no modo de pausa. → Cancele o modo de pausa.

O bipe não soa.

- O som de bipe está desativado (página 21).
- Um amplificador opcional está conectado e você não está utilizando o interno.

O conteúdo da memória foi apagado.

- A tecla RESET foi pressionada. → Memorize os dados novamente.
- O cabo de alimentação ou a bateria foram desconectados ou não estão conectados apropriadamente.

As emissoras memorizadas e a hora correta foram apagadas.

O fusível está queimado.

A mudança da posição da chave de ignição gera ruídos.

Os cabos não estão conectados corretamente ao cabo de conexão de alimentação do automóvel.

Durante a reprodução ou sintonização, o modo de demonstração se inicia.

Se nenhuma operação for realizada em 5 minutos com o ajuste “DEMO-ON”, o modo de demonstração será iniciado automaticamente.

→ Ajuste em “DEMO-OFF” (página 21).

As informações desaparecem do visor ou não aparecem.

- O atenuador está ajustado em "DIM-ON" (página 21).
- A indicação do visor desaparecerá se a tecla **(OFF)** for mantida pressionada.
 - Mantenha pressionada a tecla **(OFF)** no aparelho até o visor aparecer.
- Os conectores estão sujos (página 26).

A função Auto Off (desligamento automático) não funciona.

- O aparelho está ligado. A função de desligamento automático será ativada após o aparelho ser desligado.
- Desligue o aparelho.

Reprodução de CD**Não é possível inserir um disco.**

- Outro disco está inserido.
- O disco foi inserido forçadamente pelo lado contrário ou de maneira inadequada.

A reprodução do disco não se inicia.

- Disco defeituoso ou disco sujo.
- Os CD-Rs/CD-RWs não são para o uso de áudio (página 24).

Não é possível a reprodução dos arquivos MP3/WMA/AAC.

- O disco não é compatível com o formato e a versão de MP3/WMA/AAC. Para mais detalhes sobre os discos e formatos que podem ser reproduzidos, visite o site de suporte.

Os arquivos MP3/WMA/AAC demoram mais para serem reproduzidos do que outros.

- O início da reprodução dos discos a seguir é mais demorado.
- Um disco gravado com uma estrutura de árvore complicada.
 - Um disco gravado em Multi Session.
 - Um disco ao qual dados podem ser adicionados.

Os itens do visor não podem ser visualizados.

- No caso dos discos com muitos caracteres, pode não ser possível visualizar todos os caracteres.
- "A.SCRL" está ajustado em "OFF" (desativado).
 - Ajuste em "A.SCRL-ON" (página 21).
 - Mantenha pressionada **(DSPL)** (SCRL).

O som pula.

- A instalação não está adequada.
 - Instale o aparelho em um ângulo menor que 45° em uma parte dura do automóvel.
- Disco sujo ou com defeito.

As teclas de operação não funcionam.**Não é possível ejetar o disco.**

- Pressione a tecla RESET (página 6).

Recepção de rádio**Não é possível sintonizar as emissoras. Há muito ruído no som.**

A conexão não está correta.

- Conecte o cabo de controle de antena elétrica (azul) ou o cabo de alimentação de acessório fornecido (vermelho) ao cabo de alimentação do amplificador de antena do automóvel (somente quando o automóvel possuir uma antena com amplificador FM/AM no vidro lateral/traseiro).
- Verifique a conexão da antena elétrica do automóvel.
- Se a antena elétrica automática não for ativada, verifique a conexão do cabo de controle da antena elétrica.

Não é possível sintonizar as emissoras memorizadas.

- Memorize a frequência correta.
- Os sinais das emissoras de rádio estão muito fracos.

Não é possível utilizar a sintonização automática.

- O ajuste do modo de busca local não está correto.
 - A sintonização pára com muita frequência: Ajuste "LOCAL-ON" (página 21).
 - A sintonização não pára em uma emissora: Ajuste "LOCAL-OFF" (página 21).
- Os sinais das emissoras de rádio estão muito fracos.
 - Utilize a sintonização manual.

Durante a recepção de FM, a indicação "ST" pisca.

- Sintonize a emissora com precisão.
- Os sinais das emissoras de rádio estão muito fracos.
 - Ajuste "MONO-ON" (página 21).

Um programa de FM emitido em estéreo é ouvido em mono.

- O aparelho está ajustado no modo de recepção mono.
- Ajuste "MONO-OFF" (página 21).

Reprodução USB**Não é possível reproduzir itens através de um hub USB**

Este aparelho não pode reconhecer dispositivos USB através de um hub USB.

Não é possível reproduzir itens.

- O dispositivo USB não opera.
- Conecte-o novamente.

O dispositivo USB demora mais tempo para reproduzir.

O dispositivo USB possui arquivos com uma estrutura de árvore complicada.

Um bipe soa.

- O dispositivo USB foi desconectado durante a reprodução.
- Antes de desconectar um dispositivo USB, certifique-se de parar a reprodução para proteger os dados.

O som é intermitente.

O som pode ser intermitente em uma taxa de bits alta acima de 320 kbps.

Função Bluetooth

O dispositivo conectado não pode detectar o aparelho.

- Antes do emparelhamento ser realizado, ajuste este aparelho para o modo de espera para o emparelhamento.
- Enquanto se está conectando a um dispositivo Bluetooth, este aparelho não pode ser detectado por outro dispositivo. Desconecte a conexão atual e procure por este aparelho de outro dispositivo.
- Quando o emparelhamento estiver concluído, ajuste saída de sinal Bluetooth em ligado (página 17).

A conexão não é possível.

- Conecte a partir deste aparelho a um dispositivo Bluetooth ou vice-versa. A conexão pode ser controlada por um dos lados (este aparelho ou o dispositivo Bluetooth), mas não pode ser por ambos.
- Verifique os procedimentos de emparelhamento e conexão no manual de instruções do outro dispositivo, e realize a operação novamente.

A voz da pessoa que está falando está baixa.

Ajuste o nível do volume.

A pessoa para quem está telefonando diz que o volume está muito baixo ou alto.

Ajuste o volume adequadamente utilizando o ajuste do Ganho do Microfone (página 18).

Ocorre eco ou ruído na conversação de uma chamada telefônica.

- Abaixar o volume.
- Se o ruído do ambiente estiver muito alto, exceto o volume da chamada telefônica, tente reduzir este ruído.
Por exemplo: se a janela estiver aberta e o barulho da rua, estiver alto, feche a janela. Se o ruído do ar condicionado for alto, desligue o ar condicionado.

O telefone não está conectado.

Quando o áudio Bluetooth é reproduzido, o telefone não pode ser conectado mesmo que se pressione  (Viva-voz).

→ Conecte a partir do fone de ouvido.

A qualidade do som do telefone é ruim.

A qualidade do som do telefone depende da condição de recepção do telefone celular.

→ Mova o seu automóvel a um local onde a recepção do telefone celular melhora se a recepção estiver ruim.

O volume do dispositivo de áudio conectado é baixo (alto).

O nível de volume será diferente de acordo com o dispositivo de áudio.

→ Ajuste o volume do dispositivo de áudio conectado ou deste aparelho.

O som pula durante a reprodução de um dispositivo de áudio Bluetooth.

- Reduza a distância entre o aparelho e o dispositivo de áudio Bluetooth.
- Se o dispositivo de áudio Bluetooth está armazenado em uma caixa que interrompe o sinal, remova o dispositivo de áudio Bluetooth da caixa durante a utilização.
- Estão sendo utilizados próximos alguns dispositivos Bluetooth ou outros dispositivos que emitem ondas de rádio.
→ Desligue os outros dispositivos.
→ Reduza a distância dos outros dispositivos.
- O som da reprodução pára momentaneamente quando a conexão entre este aparelho e o telefone celular estiver sendo realizada. Isto não é um mau funcionamento.

O dispositivo de áudio Bluetooth não pode ser controlado.

Verifique se o dispositivo de áudio Bluetooth conectado suporta o AVRCP.

Algumas funções não operam.

Verifique se o dispositivo conectado suporta a função em questão.

Uma chamada é iniciada acidentalmente.

O telefone conectado está ajustado para iniciar a chamada automaticamente.

Nenhum som é emitido pelos alto-falantes do automóvel durante uma chamada com o Viva-voz.

Se nenhum som estiver sendo emitido pelo telefone celular, ajuste o telefone celular para que emita o som através dos alto-falantes do automóvel.

“OFF BT” aparece durante a inicialização.

Mantenha pressionada  até  desaparecer. Depois inicialize novamente (página 19).

O microfone externo não opera.

O ajuste do microfone não está correto.

→ Ajuste “MIC-EXT” (página 21).

Mensagens e indicações de erro

CHECKING

O aparelho está confirmando a conexão de um dispositivo USB.

→ Aguarde o aparecimento da confirmação da finalização da conexão.

ERROR*1

- O disco está sujo ou foi inserido ao contrário.*2
→ Limpe o disco ou insira-o corretamente.
- Foi inserido um disco em branco.
- O disco não pode ser reproduzido devido a algum problema.
→ Insira outro disco.
→ O dispositivo USB não é reconhecido automaticamente.
- Pressione  para remover o disco.

FAILURE (Fica iluminado até que alguma tecla seja pressionada.)

A conexão dos alto-falantes/amplificadores não está correta.

→ Veja o manual de instalação/conexão deste modelo e verifique a conexão.

FAILURE (Ilumina por aproximadamente 1 segundo.)

Ocorreu uma falha quando tentou memorizar uma emissora com o sintonizador SAT conectado.

→ Certifique-se de sintonizar um canal que deseja memorizar, depois tente novamente.

HUB NO SUPRT

O HUB USB não é compatível com este aparelho.

LOAD

O CD changer está carregando um disco.

→ Espere até o carregamento estiver completo.

L. SEEK +/-

O modo de busca local está ativo durante a sintonização automática.

NO DEV (Sem dispositivo)

(SOURCE) foi selecionado sem um dispositivo USB conectado. Um dispositivo USB ou um cabo USB foi desconectado durante a reprodução.

Certifique-se de conectar um dispositivo USB e um cabo USB.

NO DISC

O disco não foi inserido no CD changer.

→ Insira os discos no CD changer.

NO MAG

O magazine do disco não está inserido no CD changer.

→ Insira o magazine do disco no CD changer.

NO MUSIC

O disco ou o dispositivo USB não contém um arquivo de música.

→ Insira um CD de música neste aparelho ou um CD changer de MP3 que possa ser reproduzido.

→ Conecte um dispositivo USB com um arquivo de música.

NO NAME

Não há nome de disco/álbum/artista/faixa gravado na faixa.

Se as sugestões anteriores não o ajudarem na solução dos problemas, ou se tiver alguma dúvida, procure o Serviço Autorizado Sony.

Se você levar o aparelho para o conserto devido a problemas na reprodução do CD, leve também o disco que foi usado no momento em que ocorreu o problema.

SONY®

I-CONTEUDO E PRAZO DE GARANTIA

1. A Sony Brasil Ltda. garante o produto acima identificado, o qual foi recebido devidamente lacrado, pelo prazo de **12 (doze) meses**, incluído o da garantia legal (primeiros noventa dias), contados a partir da aquisição pelo primeiro consumidor, contra defeitos de projeto, fabricação, montagem, ou solidariamente em decorrência de vícios de qualidade do material, que o torne impróprio ou inadequado ao consumo a que se destina.
2. A Garantia acima mencionada não se refere aos acessórios que acompanham este produto, sendo que para estes o prazo é de **90 (noventa) dias** conforme legislação.
3. A Garantia se faz mediante a exibição deste termo, bem como da Nota Fiscal correspondente.

II-EXCLUDENTES DA GARANTIA

1. O presente Termo exclui despesas de transporte, frete, seguro, substituídos tais itens, ônus e responsabilidade do consumidor, além de não cobrir:
 - a) peças que se desgastam naturalmente com o uso regular, tais como cabeças gravadora/reprodutora, cabo de microfone, cabos e espumas dos fones de ouvido, agulha,

ATENÇÃO

Este Termo de Garantia só tem validade quando acompanhado da Nota Fiscal correspondente. Conserve-os em seu poder.

TERMO DE GARANTIA

- lâmpadas de mostrador, etc. (para linha áudio, vídeo e TVs com vídeo integrado);
- b) bateria de lítio, bateria de hidreto de metal níquel (Ni-MH), pilhas AA, pilhas AAA;
 - c) danos à parte externa do produto (gabinete, painel, acabamentos, botões, etc.), bem como peças e acessórios sujeitos à quebra causada por maus tratos;
 - d) manuseio inadequado, indevido aos fins a que se destina, em desacordo com as recomendações do Manual de Instruções.
 - e) esta garantia não compreende produtos que tenham sido adquiridos usados, recondicionados ou vendidos "no estado".

III-INVALIDADE DA GARANTIA

1. A Garantia fica automaticamente invalidada, se:
 - a) não for apresentada a Nota Fiscal de venda no Brasil, ou documento fiscal equivalente, conjuntamente com o Termo de Garantia;
 - b) o produto for ligado em rede elétrica fora dos padrões especificados ou sujeita a flutuação excessiva de voltagem;
 - c) o produto for aberto para conserto, manuseado ou tiver o circuito original alterado por técnico não autorizado ou não credenciado;
 - d) o número de série do produto for removido ou alterado;

Modelo: MEX-BT3707U

- e) o produto for utilizado em ambientes sujeitos a gases corrosivos, umidade excessiva ou em locais com altas/baixas temperaturas, poeira, acidez, etc.;
- f) o produto sofrer qualquer dano por acidente (quebra), ou agente da natureza (raio, enchente, maresia, etc.);
- g) o produto for manuseado ou usado em desacordo com o Manual de Instruções que o acompanha;
- h) qualquer modificação for introduzida no aparelho, não prevista no Manual de Instruções.

IV- FORMA E LOCAL DE UTILIZAÇÃO DA GARANTIA

1. Para usufruir desta garantia adicional à legal, o consumidor deverá utilizar-se de um dos Postos de Serviço Autorizado Sony, dentre aqueles que constam na relação que acompanha o produto.
2. Esta Garantia é válida apenas em território brasileiro.
3. O transporte do produto ao Posto de Serviço Autorizado é de responsabilidade do consumidor.

Unidade comercial: Sony Brasil Ltda.
Rua Inocêncio Tobias, 125, Bloco A, Barra Funda
São Paulo - SP - CEP 01144-000
Central de Relacionamento Sony:
- Capitais e regiões metropolitanas: 4003 SONY (7669)
- Demais localidades: 0800 880 SONY (7669)
(<http://www.sony.com.br>)

**PRODUZIDO NO
POLO INDUSTRIAL
DE MANAUS**



CONHEÇA A AMAZÔNIA



PROTEJA O MEIO AMBIENTE
AMAZÔNIA.
A NATUREZA EM NOSSAS MÃOS