

eBeam Education Suite

Version 2.4



Portuguese - Português

© Luidia Incorporated, 2011

Sumário

Software eBeam Education	4
Sobre...	5
Novidades	6
Requisitos Mínimos do Sistema	7
Instalação	8
Instalação de Hardware	8
Configuração do eBeam Edge(TM)	9
Configuração do eBeam Classic	12
Estilo Interativo	14
Instalação do Software	16
Menu da Barra de Tarefas do eBeam Education	19
Configuração de Sem Fio Bluetooth	20
eBeam Edge Setup	21
Configuração do eBeam Classic	22
Configurações de Sem Fio Bluetooth	24
Hardware Não Detectado	25
Calibração	26
Opções e Preferências do eBeam Education	27
Opções eBeam Education	27
Opções Scrapbook	29
Preferências do Sistema eBeam	29
Ferramentas de eBeam	31
Reconhecimento de Texto Manuscrito	35
Teclado de Tela	36
Gravador	37
Instantâneo	40
Ferramenta Texto	41
Ferramenta Votar	42
Resumo das Ferramentas de Interatividade do Scrapbook	44
eBeam Home	45
Atalhos eBeam Home	46
eBeam Scrapbook	48
Menus do Scrapbook	48
Menu Arquivo	49
Menu Editar	52
Menu Exibir	55
Folha de Rosto	57
Página Mestra	58
Camadas	59
Reprodução	61
Destaque	62
Menu Página	63
Menu Sessões	65
Menu Ajuda	66
Recursos do Scrapbook	67
Elementos do Scrapbook	67
Barra de Ferramentas de Edição de Elementos do Scrapbook	73
Imagens de Fundo	76
Elementos com hiperlink	78
Importar documentos do PowerPoint, Excel e Word	79

Exportando Documentos para o Scrapbook	81
Navegação baseada em gestos	82
Tablet Sem Fio eBeam Inscribe	85
Document Camera	88
Galeria	90
Adicionando Imagens às Páginas do Scrapbook	90
Favoritos	91
Modelos	93
Flickr	95
Enciclopédia Britânica	96
Sessões Compartilhadas	98
O que é uma Sessão Compartilhada?	98
Hospedar/Compartilhar uma Sessão	99
Participar de uma Sessão	102
Enviar um Convite	103
Aceitar um Convite por Email	104
Armazenar uma sessão	105
Recuperar uma Sessão	107
Participantes	111
Bate-Papo	113

Software eBeam Education



eBeam Education
v2.4

Portuguese
- Português

[Sobre...](#)

[Instalação](#)

[Opções e Preferências](#)

[Ferramentas de eBeam](#)

[eBeam Home](#)

[eBeam Scrapbook](#)

www.luidia.com

Sobre...

Software eBeam Education

Versão 2.4

O Pacote eBeam Education é composto pelo eBeam Scrapbook, o eBeam Tool Palette e o eBeam Home. O Pacote eBeam Education facilita desenvolver, organizar e comunicar informações em sala de aula. Inclui as aplicações de software que permitem anotar as lições dinamicamente, criar e salvar sessões multipáginas de brainstorming e marcar conteúdo de fora das aplicações. O software eBeam Education é fácil de configurar e de uso intuitivo, criando um ambiente de aprendizado divertido para os estudantes e professores, e melhorando o impacto de cada plano de aula.

O eBeam Scrapbook é um recurso poderoso que pode ser usado para criar aulas, guardar anotações e estimular materiais do currículo.

O eBeam Tool Palette fornece rápido acesso a importantes ferramentas que podem ser usadas como parte do Scrapbook, em conjunto com suas aplicações de rotina ou para fazer anotações em todo o seu desktop. As ferramentas na eBeam Tool Palette podem mudar de acordo com o ambiente em que se está trabalhando.

O eBeam Home trabalho sobre o Scrapbook. Ele cria um atalho centralizado para a maioria dos recursos comumente usados, tornando o Pacote eBeam Education uma parte mais integral dos recursos de ensino diários.

Copyright © 2011 Luidia, Inc.
Todos os direitos reservados.

As publicações que acompanham o produto interativo são protegidas por leis de direitos autorais, e todos os direitos estão reservados. Nenhuma parte desse material poderá ser reproduzida ou transmitida de qualquer forma, por qualquer meio ou com qualquer propósito, sem o consentimento prévio por escrito da Luidia, exceto conforme expressamente permitido aqui. As informações neste documento estão sujeitas a alterações sem aviso prévio e não representam um compromisso da Luidia.

O software descrito nesta publicação é fornecido sob licença e pode ser usado ou copiado somente de acordo com os termos dessa licença.

Partes do Scrapbook Galeria ©2011 Luidia, Inc. Todos os direitos reservados.

Partes do Scrapbook Galeria ©2005 Mythic Wave Productions, Inc. Todos os direitos reservados.

Rev 2.4

Novidades

Novos Recursos nesta versão:

- O software agora é conhecido como eBeam Education Suite
- O eBeam Home foi adicionado ao Software eBeam Education
- O eBeam Engage é oferecido como uma instalação de hardware adicional

Requisitos Mínimos do Sistema

- Computador compatível com Windows, com Pentium IV ou equivalente, com 1 GB de RAM
- Windows 7, Vista ou XP
- 120 MB de espaço disponível no disco rígido
- Placa de vídeo colorida SVGA de 65K ou outra compatível com o mesmo desempenho
- Unidade de CD-ROM ou conexão com a Internet (para a instalação do software)
- Conexão com a Internet (para registrar seu software e participar de sessões compartilhadas)
- Uma porta USB disponível ou uma conexão Bluetooth
- Projetor digital conectado ao computador

Instalação

Instalação de Hardware

Selecione um tópico abaixo para obter uma descrição de como configurar um sistema eBeam. Se o seu sistema não estiver descrito aqui, consulte a documentação de configuração incluída na caixa.

[Configuração do eBeam Classic](#)

[Configuração do eBeam Edge\(TM\)](#)

[eBeam Engage\(TM\) Instalação](#)

Configuração do eBeam Edge(TM)

Essa seção apresenta as instruções de configuração rápida para o receptor eBeam(R) Edge(TM).



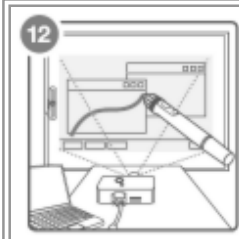

	<p>Conecte o projetor ao computador.</p>
	<p>Ligue o projetor e alinhe/focalize a imagem no quadro.</p>
	<p>Conecte o cabo USB do eBeam ao Receptor eBeam.</p>
	<p>Retire o Comando adesivo do Receptor.</p>
	<p>Segure o Receptor e prepare-se para colocá-lo cuidadosamente no local indicado.</p>
	<p>Coloque o Receptor de modo que fique centralizado verticalmente no quadro e paralelo à estrutura.</p>



	
	<p>Pressione o Receptor com firmeza no quadro para melhor aderência.</p>
	<p>Instale a pilha AAA na Estilo eBeam.</p>
	<p>Conecte o cabo USB do eBeam à porta USB do computador.</p>
	<p>Insira o CD do software eBeam e instale-o.</p>
	<p>Inicie o software eBeam e calibre o sistema.</p>
	<p>Concluído!</p>

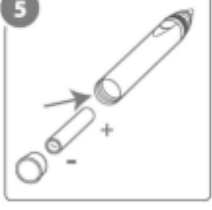

Configuração do eBeam Classic

A seguir está a descrição da configuração típica para os receptores eBeam USB ou Bluetooth Sem Fio e hardwares relacionados.

	<p>1</p> <p>Conecte o projetor ao computador.</p>
	<p>2</p> <p>Ligue o projetor e alinhe/focalize a imagem no quadro.</p>
	<p>3</p> <p>Conecte o cabo USB do eBeam ao Receptor eBeam.</p>
	<p>4</p> <p>Encaixe o suporte de montagem do Receptor eBeam ao quadro.</p> <p>O pacote do eBeam contém as seguintes opções de encaixe de receptor.</p> <ul style="list-style-type: none">• conchas de sucção• comando adesivo• suportes magnéticos de encaixe <p>O receptor eBeam é pré-encaixado no suporte de encaixe com concha de sucção. Para soltar qualquer suporte de encaixe do receptor eBeam, posicione os polegares nos cantos inferiores do suporte e empurre para cima; o suporte deve soltar-se facilmente.</p> <p>Para prender o suporte desejado no receptor, posicione-o sobre a parte de trás do receptor e encaixe no lugar. Para manter o receptor fechado permanentemente, use o suporte de encaixe transparente, sem conchas de sucção. Fixe o receptor à superfície de trabalho através dos furos no suporte de encaixe transparente.</p>
	<p>5</p> <p>Instale a pilha AA na Estilo eBeam.</p>

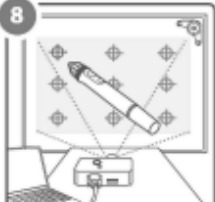
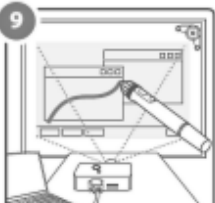
 <p>6</p>	<p>Conecte o cabo USB do eBeam à porta USB do computador.</p>
 <p>7</p>	<p>Insira o CD do software eBeam e instale-o. Para informações adicionais sobre a configuração do Bluetooth no seu computador, consulte Configuração do Bluetooth Sem Fio.</p>
 <p>8</p>	<p>Inicie o software eBeam e calibre o sistema.</p>
 <p>9</p>	<p>Concluído!</p>

Estilo Interativo

A Estilo Interativo do eBeam foi criada especificamente para ser usada com o sistema de projeção eBeam Education. A Estilo Interativo funciona exatamente como um mouse conectado ao seu computador.

Modelo 303

Modelo 305



Neste tópico, vamos nos referir a um toque no quadro como sendo o equivalente a um clique do mouse para indicar que você está usando a Estilo Interativo do eBeam para executar uma ação.

Consulte [Navegação Baseada em Gestos](#) para obter uma descrição da navegação avançada do software com o uso da Estilo Interativo.

A tabela a seguir mostra os diferentes componentes da Estilo Interativo e o que esses componentes fazem.

	Modelo 303	Modelo 305	Descrição
Botão Menu			O Botão Menu é o equivalente ao clique com o botão direito do mouse.
Botão de Ferramentas de Interatividade			O Botão de Ferramentas de Interatividade mostra e oculta a paleta de Ferramentas de Interatividade. Esse botão também é usado para a Navegação Baseada em Gestos .
Ponta da Estilo			A Ponta da estilo executa a mesma ação que o clique com o botão esquerdo do mouse.

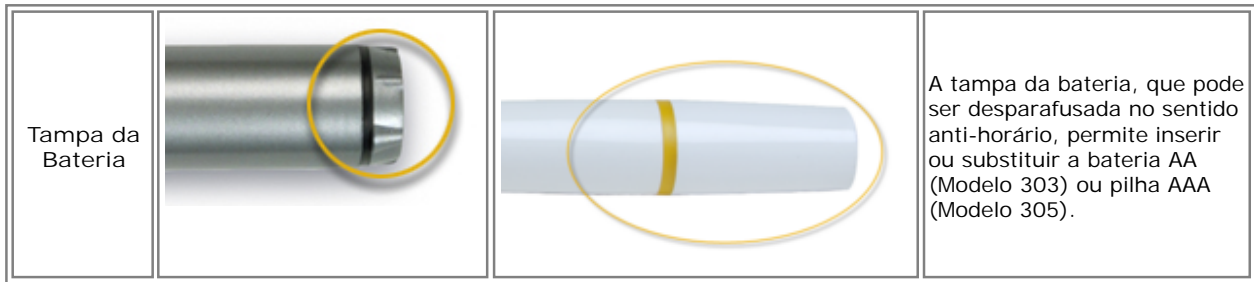

Instalação do Software

O software interativo pode ser instalado a partir do CD de instalação enviado na caixa ou a partir de um pacote da web que pode ser baixado.

Ao iniciar, o software fornece acesso à configuração de recursos básicos de software. As opções para destravar os recursos completos de software são:

- [Conecte](#) o software a um receptor interativo.
- Ative o software usando um CD-chave ou chave de segurança (consulte a [Caixa de diálogo Bem-vindo](#)).
- Use a [câmera de documentos do eBeam Focus](#) como chave de segurança.
- Use o [tablet sem fio do eBeam Inscribe](#) como chave de segurança.

Se o software não detectar o hardware interativo ou uma chave de segurança ao iniciar, então aparecerá a caixa de diálogo Bem-vindo para concluir a configuração do software.

Caixa de diálogo Bem-vindo

A caixa de diálogo Bem-vindo aparece quando você não está conectado ao hardware interativo e não instalou um código de ativação de software.

Para iniciar o software selecione uma das seguintes opções:

- [Conectar](#). Tenho um receptor interativo e preciso de ajuda para conectá-lo.
- [Ativar](#). Quero usar uma chave de licença de software para ativar o software.
- [Testar](#). Quero usar a configuração de recursos completos do software por 30 dias.
- [Participar de uma sessão](#). Quero apenas participar de uma sessão como participante remoto.
- Para usar o software para apenas abrir e editar arquivos Scrapbook, clique no botão Continuar.

Ativação do software usando uma Chave de licença de software

Uma Chave de licença de software é incluída em alguns produtos ou pode ser adquirida com o fornecedor do produto. É necessário uma chave de licença de software para ativar um único PC Windows.

Para ativar o software:

1. Certifique-se de que o computador está conectado à internet.
2. Inicie o software.
3. Vá para o website de ativação, usando uma das seguintes opções:
 - selecionar o botão Ativar Agora na caixa de diálogo Bem-vindo, ou
 - selecionar a guia Opções > Ativação no [Menu da Barra de Tarefas do eBeam Education](#) e depois selecionar Obter Código de Ativação.

Isso abre o website da Luidia no seu navegador padrão, onde é solicitado que você digite

a chave de licença do software e suas informações de contato.

4. Digite sua chave de licença do software e as informações de contato na página de ativação.

Depois que todas as informações forem corretamente inseridas, o website enviará um código de ativação por e-mail para o endereço de e-mail que você acabou de fornecer.

5. Copie o código de ativação do e-mail no campo de texto na guia Ativação.
6. Clique no botão Ativar Agora.

O software será ativado e iniciado. Não será preciso inserir o código de ativação novamente.

Notas:

- Se um código de ativação ou chave de segurança válido(a) for detectado pode ser que você ainda seja solicitado a conectar ao hardware interativo. Essa solicitação existe para ajudar usuários que utilizam o software tanto com ativação de software quando com conexão de hardware. Se você não quiser ser solicitado novamente você pode desmarcar a caixa de seleção Sempre exibir notificação quando o hardware interativo não for encontrado indo para a guia Preferências do sistema > Sistema.
- Usuários existentes podem ativar o software usando uma chave de segurança (dongle HASP). Essa opção está disponível somente para usuários existentes que já possuem uma chave de segurança. Basta plugar a chave de segurança na porta USB antes de iniciar o software.
- Veja também: [Desativação do software ou mudança do software para outro computador](#).

Teste o software por 30 dias

Selecione a opção Testar para ativar a configuração de recursos completos do software por 30 dias.

Utilização do software como visualizador (somente recursos básicos)

Cada vez que você inicia o software, primeiro ele tenta localizar o hardware do receptor interativo, um código de ativação válido ou uma chave de segurança (dongle HASP). Se esses itens não forem detectados, então apenas os recursos básicos do software ficarão disponíveis e o ícone da barra de tarefas do eBeam Education é desativado.

Se você quiser usar o software apenas para participar de uma sessão compartilhada, selecione o botão Participar de sessão na caixa de diálogo Bem-vindo.

Se você quiser usar o software apenas para abrir um arquivo Scrapbook, selecione o botão Continuar na caixa de diálogo Bem-vindo. O Scrapbook abrirá automaticamente.

Desativação do software ou mudança do software para outro computador

Às vezes é necessário desativar o software, por exemplo, se você precisar mover o software para outro computador. Para desativar o software:

1. Abra a guia Ativação ao selecionar a guia Opções > Ativação no [menu da barra de tarefas do eBeam Education](#).
2. Selecione o botão Desativar Agora.

- Lembre-se de que se desativar o software você terá acesso apenas aos recursos básicos do software.
3. Copie o número de referência fornecido e envie para o suporte técnico em <http://www.e-beam.com/support/techform.html>. O suporte técnico se certificará que você consiga ativar o software em outro PC.

Nota: o suporte técnico pode precisar de 24 horas para redefinir a ativação.

Menu da Barra de Tarefas do eBeam Education

O menu do eBeam Education aparece como um ícone na bandeja do sistema do Windows enquanto o software está sendo executado. O menu da bandeja do sistema apresenta as seguintes opções:

Item de Menu	Descrição
Ferramentas de Interatividade	Mostra/Oculta as Ferramentas de Interatividade .
Scrapbook	Abre o Scrapbook .
Destaque	Abre o item Destaque .
Calibrar Área de Interatividade...	Inicia a Calibração . O hardware de interatividade deve ser detectado pelo software antes da calibração ser iniciada.
Detectar Sistema	Tenta detectar o hardware de interatividade. Consulte Hardware Não Detectado .
Opções...	Abre a caixa de diálogo Opções de Interatividade. Consulte Opções.
Sobre...	Exibe a caixa de diálogo 'Sobre' do software. Para fechar, toque em qualquer área na caixa de diálogo 'Sobre'.
Ajuda	Abre um submenu que permite acessar a ajuda e que também fornece links para várias páginas de registro e suporte oferecidas pelo fabricante do hardware do seu sistema de interatividade.
Sair	Fecha totalmente o software. Se o Scrapbook estiver aberto, você será solicitado a salvar o arquivo do Scrapbook primeiro.

Configuração de Sem Fio Bluetooth

Escolha o tópico abaixo para obter uma descrição de sobre como configurar sua conexão Bluetooth para seu sistema eBeam Bluetooth sem fio. Se seu sistema não está descrito aqui, consulte a documentação de instalação incluída nesta caixa.

[Instalação eBeam Edge\(TM\)](#)

[Configuração do eBeam Classic](#)

[Configurações do Sem Fio Bluetooth](#)

eBeam Edge(TM) Setup

Para que o seu receptor eBeam Edge Bluetooth funcione corretamente, é necessário ter o Windows XP SP2 ou mais atual, o Windows Vista ou o 7.

Configurar uma conexão Sem Fio Bluetooth para o receptor

1. Conecte o dispositivo Bluetooth USB que veio junto ao seu produto Edge a uma porta USB de seu PC. Devem ocorrer dois eventos:
 - A mensagem de instalação de novo hardware do Windows deve aparecer em sua barra de tarefas informando que o dispositivo foi detectado.
 - Um ícone de Bluetooth deve aparecer em sua barra de tarefas.
2. Clique com o botão direito sobre este ícone e selecione Adicionar um dispositivo Bluetooth.
3. Conclua o Assistente para Adicionar Dispositivo Bluetooth.
 - a) Verifique se Meu dispositivo está configurado e pronto para ser encontrado está marcado. Clique em Avançar.
O Windows procurará por dispositivos Bluetooth.
 - b) Selecione seu dispositivo eBeam a partir da lista. Clique em Avançar.
 - c) Selecione Use a chave de acesso fornecida na documentação e digite 1234. Clique em Avançar.
O Windows agora instalará o receptor eBeam Bluetooth .
 - d) Clique em Concluir.
4. Inicie o software. Ele detectará o receptor Bluetooth automaticamente.

Configuração do eBeam Classic

Configuração de Bluetooth do eBeam Classic

O eBeam Classic com Bluetooth habilitado é suportado, atualmente, apenas no Windows Vista, Windows 7 ou Windows XP Service Pack 2 ou superior.

Para verificar qual o Service Pack você tem instalado, vá a Iniciar > Painel de Controle > Sistema.

Antes de começar, verifique se você tem instalados em seu computador o software eBeam mais recente e também um driver IOGEAR atualizado. Visite <http://www.iogear.com/support/dm/> para obter o driver atualizado e as instruções de instalação para seu computador.

Selecione o Sistema Operacional do computador no qual você está trabalhando para concluir sua instalação:

- [Instalação em Windows 7 / Vista](#)
- [Instalação em Windows XP](#)

Instalação em Windows 7 / Vista

- 1) Conecte seu receptor eBeam a uma tomada e confirme se a luz azul está acesa.
- 2) Se o seu IOGEAR ainda não estiver conectado a uma porta USB disponível em seu computador, conecte-o agora.
- 3) Verifique se seu computador reconheceu o adaptador Bluetooth inserido. Procure um ícone de Bluetooth na bandeja do sistema de seu computador (no canto inferior direito da tela).
- 4) Clique com o botão direito sobre este ícone e selecione "Adicionar um dispositivo" / "Adicionar um dispositivo Bluetooth". Será iniciado o Assistente de Bluetooth.
- 5) Selecione seu dispositivo eBeam habilitado para Bluetooth e clique em Avançar. (Seu dispositivo será chamado eBeam-"XXXXXX").
- 6) Selecione "Use a chave de acesso fornecida na documentação" / "Informar código de emparelhamento do dispositivo".
- 7) Digite "1234" e clique em Avançar. (Esta chave de acesso será solicitada sempre que o receptor eBeam for emparelhado a outro computador.)
- 8) Conclua o Assistente de Bluetooth e verifique se a luz azul em seu receptor eBeam pisca quatro vezes. Sua instalação está concluída.

Instalação em Windows XP

- 1) Conecte seu receptor eBeam a uma tomada e confirme se a luz azul está acesa.
- 2) Conecte o driver IOGEAR a uma porta USB disponível em seu computador, conecte-o agora.
- 3) Verifique se seu computador reconheceu o dongle Bluetooth inserido. Procure um ícone de Bluetooth na bandeja do sistema de seu computador (no canto inferior

direito da tela).

- 4) Dê dois cliques no ícone de Bluetooth e o Assistente de Bluetooth será iniciado. Deixe todas as 3 caixas desmarcadas e clique em Avançar.
- 5) A caixa de diálogo Geral é exibida e permite que você altere o nome e selecione o tipo de seu computador. Clique em Avançar duas vezes.
- 6) A caixa de diálogo Seleção de Serviço Bluetooth permite escolher quais serviços você gostaria que seu computador oferecesse a outros computadores. Desmarque todas as caixas e clique em Avançar duas vezes.
- 7) Verifique se o menu suspenso está configurado para "Mostrar todos os dispositivos". Selecione seu receptor eBeam e clique em Avançar. (Seu dispositivo será chamado eBeam-"XXXXXX").
- 8) Digite "1234" e clique em Avançar. (Esta chave de acesso será solicitada sempre que o receptor eBeam for emparelhado a outro computador.)
- 9) Marque a caixa próxima ao "Quadro de Avisos" e selecione Configurar.
- 10) Desmarque "Conexão Segura" e clique em OK.
- 11) Conclua o Assistente de Bluetooth e verifique se a luz azul em seu receptor eBeam pisca quatro vezes. Sua instalação está concluída.

Configurações de Sem Fio Bluetooth

A caixa de diálogo de Configurações Bluetooth pode ajudar a configurar as preferências para seu receptor eBeam habilitado para Bluetooth. Para abrir esta caixa de diálogo, seu receptor Bluetooth deve estar conectado a seu computador por meio de um cabo USB e seu software deve ser aberto. Para abrir a caixa de diálogo:

- Clique com o botão direito no ícone eBeam Education, no [Menu da Barra de Tarefas do eBeam Education](#)
- Selecione Opções
- Na guia Geral, selecione Preferências do Sistema
- Na guia Sistema, selecione Configurações Bluetooth. A caixa de diálogo Configurações Bluetooth será exibida.

Caixa de Diálogo Configurações Bluetooth

A caixa de diálogo Configurações Bluetooth contém as seguintes opções:

Nome Amigável	<p>Exibe o nome para o receptor Bluetooth que é relacionado no PC ao ser feita uma busca por dispositivos Bluetooth. O receptor eBeam é fornecido com um Nome Amigável padrão.</p> <p>Mudar: Selecione este botão para mudar o Nome Amigável. Será necessário informar um novo nome amigável na caixa de diálogo Mudar Nome Amigável e clicar OK. Há um limite de oito caracteres para o Nome Amigável. É necessário acionar o botão Aplicar novas configurações para aceitar as alterações.</p>
Segurança	<p>Permite determinar quem pode usar o receptor habilitado para Bluetooth. É necessário acionar o botão Aplicar novas configurações para aceitar qualquer alteração. As opções incluem:</p> <ul style="list-style-type: none"> • Permitir que o receptor eBeam seja “descoberto” por dispositivos equipados com Bluetooth: Permite configurar se o receptor Bluetooth sem fio pode ser detectado pelos dispositivos equipados com Bluetooth. Se esta caixa não for marcada, outros dispositivos equipados com Bluetooth não serão capazes de detectá-lo sem saberem o Nome Amigável. • Solicitar Autenticação: Permite limitar o acesso ao receptor Bluetooth sem fio apenas àquelas pessoas que receberam o PIN do receptor. • Chave de acesso: Acione o botão Mudar para mudar a chave de acesso para seu receptor. • Usar Criptografia: Garante que as transmissões sem fio são seguras contra acesso não autorizado.

Hardware Não Detectado

Toda vez que você iniciar o software ou selecionar Detectar Sistema no [menu da barra de tarefas do eBeam Education](#), o software tenta conectar o hardware interativo. Se o receptor do hardware interativo não for detectado, você é solicitado a conectar ao hardware. Em algumas versões do software eBeam Education, mesmo quando um código de ativação válido é detectado você pode ser solicitado a conectar o hardware interativo.

Caixa de Diálogo Detectar Receptor Interativo

As seguintes opções estão disponíveis a partir da caixa de diálogo Detectar Receptor Interativo:

Ajuda	Abre a ajuda do Pacote eBeam Education.
Instalação	Abre a caixa de diálogo Preferências do Sistema eBeam onde é possível mudar a frequência e as notificações de detecção de hardware.
Cancelar	Fecha a caixa de diálogo Detectar Receptor Interativo e permite usar o software eBeam Education limitado sem um receptor.
Tentar novamente	Inicia uma nova busca por seu receptor interativo. Escolha esta opção se você acredita que seu hardware está conectado mas não foi detectado.

Desativando a solicitação de detecção de hardware

Toda vez que o software tentar conectar ao hardware você será solicitado a conectar ao hardware interativo. Se um código de ativação ou chave de segurança válido(a) for detectado(a), mesmo assim você pode ser solicitado a conectar ao hardware interativo. Essa solicitação existe para ajudar usuários que utilizam o software tanto com ativação de software quanto como conexão de hardware.

Você pode ligar/desligar essa notificação indo para a guia Preferências do Sistema > Sistema e marcando a caixa de seleção Sempre exibir notificação quando o hardware interativo não for encontrado.

Calibração

Calibrar o software eBeam Education

É necessário calibrar sua superfície de forma que o software eBeam Education saiba qual o tamanho do quadro branco ou da superfície plana está sendo usada.

Para calibrar a superfície, é necessário garantir que seu receptor interativo esteja configurado e detectado e que o software esteja aberto.

Para iniciar a calibração,

- Selecione o botão Calibrar  na Ferramenta Palette se o Scrapbook não estiver aberto, ou
- Selecione, a qualquer momento, Calibrar a Área Interativa, a partir do [Menu da Barra de Tarefas do eBeam Education](#).

A calibração será feita clicando em Interactive Stylus nos alvos na área projetada conforme orientado pelo software. Se você tiver diversos monitores, verá a mensagem Clique aqui para calibrar esta tela (pressione ESC para cancelar a calibração). Selecione a área projetada que desejar e calibre.

Opções e Preferências do eBeam Education

Opções eBeam Education

A caixa de diálogo Opções eBeam Education é usada para configurar o eBeam Tool Palette e projetar preferências específicas. A caixa de diálogo de Opções do eBeam Education pode ser aberta selecionando Menu eBeam Education Taskbar Menu > Opções . Há três guias disponíveis:

- [Guia Geral](#)
- [Guia Anotações](#)
- [Guia Ativação](#)

Guia Geral

Opções Palette	<ul style="list-style-type: none"> • Tamanho: Esta opção permite redimensionar a Tool Palette. • Transparência: Esta opção permite selecionar a transparência da Tool Palette.
Recursos	<ul style="list-style-type: none"> • Ocultar o ponteiro durante o desenho: Oculta a seta da mouse durante as anotações. Você também pode acessar esta opção selecionando a guia Preferências em Editar > Opções, no Scrapbook. • Clicar duas vezes na Borracha limpa a tela: Permite limpar tudo o que foi criado durante as anotações em seu desktop ou durante uma apresentação do PowerPoint com dois cliques na ferramenta Borracha. • Palhetas Destacadas: Se uma ferramenta tiver uma paleta secundária, como um grupo de cores ou de espessura de linhas, esta será aberta automaticamente cada vez que a ferramenta for escolhida. A última palheta secundária usada será memorizada e aberta por padrão na próxima vez que a ferramenta for selecionada. • Navegação Baseada em Gestos: Liga e desliga a navegação baseada em gestos. • Desenho Suave: Desenho de linhas suaves pelo eBeam Stylus. Você também pode acessar esta opção selecionando a guia Preferências em Editar > Opções, no Scrapbook.
Restaurar Padrões	O botão Restaurar Padrões faz com que todas as opções da ferramenta Palheta retornem às suas configurações padrões.
Restaurar Cores Padrões	Se alguma cor padrão tiver sido selecionada, Restaurar Cores Padrões redefine todas as cores ao conjunto de cores padrão.
Preferências do Sistema	Abre a caixa de diálogo Preferências do Sistema eBeam. Consulte Preferências do Sistema eBeam para maiores informações.

Anotações Tab

O item Anotações na caixa de diálogo [Opções](#), permite definir como a área de trabalho e as anotações do PowerPoint são salvas. As opções disponíveis são descritas na tabela a seguir.

Depois de Feitas as Anotações na Área de Trabalho	<p>Depois de feitas as anotações na área de trabalho (consulte Ferramenta Mouse), é possível salvá-las como uma nova página no Scrapbook. As opções para as anotações na área de trabalho são: Salvar, Descartar ou Perguntar.</p> <ul style="list-style-type: none"> • Sempre salvar como uma nova página do Scrapbook: A página com a anotação se torna uma nova página do Scrapbook. Salve o arquivo do Scrapbook para manter a nova Página. • Sempre descartar as anotações: A página com a anotação é descartada automaticamente. Nenhum registro é mantido.
---	---

	<ul style="list-style-type: none"> ● Perguntar a cada ocorrência: Depois de feitas as anotações na área de trabalho, será perguntado se você deseja salvar a página com a anotação, como uma nova página do Scrapbook. A página poderá ser salva ou descartada. ● Abrir o Scrapbook depois de salvar as anotações: Configuração padrão – abre o Scrapbook. Essa configuração informa imediatamente que a sua anotação foi colocada no Scrapbook. Salve o arquivo do Scrapbook para manter a nova Página.
<p>Navegar em uma apresentação do PowerPoint com anotações</p>	<p>Ao mudar de slides em uma apresentação do PowerPoint, é necessário decidir se as anotações serão salvas como objeto ou não, no arquivo do PowerPoint. As opções para as anotações na área de trabalho são: Salvar, Descartar ou Perguntar.</p> <ul style="list-style-type: none"> ● Sempre adicionar objetos ao arquivo do PowerPoint: As anotações de cada slide são salvas automaticamente, como um objeto no slide. É necessário salvar o arquivo do PowerPoint para manter as anotações permanentemente. ● Sempre descartar as anotações: As anotações são descartadas automaticamente. Nenhum registro é mantido. ● Perguntar a cada ocorrência: A cada mudança de slides, será perguntado se você deseja salvar as anotações como objetos. É necessário salvar o arquivo do PowerPoint para manter as anotações permanentemente.

Guia Ativação

As seguintes opções estão disponíveis na Guia Ativação:

<p>Botão Comprar Licença</p>	<p>Abre a loja Luidia, onde é possível comprar um licença para ativar o software eBeam.</p>
<p>Botão Obter Código de Ativação</p>	<p>Abre o formulário de Solicitação de Ativação do Software Luidia para que seja solicitado um código de ativação. Será necessário solicitar um código de ativação se o software for desativado ou mover seu software para outro computador.</p>
<p>Caixa de Texto do Código de Ativação</p>	<p>Após ter recebido um código de ativação, cole-o na Caixa de Texto do Código de Ativação e pressione Ativar Agora.</p>
<p>Botão Ativar Agora</p>	<p>Após informa um código de ativação na caixa de texto do código de ativação, pressionar o botão Ativar Agora inicia a ativação de seu software eBeam.</p>

Opções Scrapbook

Preferências do Sistema eBeam

A caixa de diálogo Preferências do Sistema eBeam no Painel de Controle do Windows permite definir preferências específicas de hardware.

Se o receptor não for detectado, consulte [Hardware Não Detectado](#). Se você estiver usando hardware não fornecido pelo eBeam, consulte o manual de instalação do hardware OEM para obter instruções.

Há duas guias que podem ser acessadas em Preferências do Sistema.

- A guia [Preferências do Sistema](#)
- A guia [Projeção](#).

Guia Preferências do Sistema

Porta de Comunicação (Porta COM)	<ul style="list-style-type: none"> • Detecção Automática: Se você optou pela Detecção Automática, o software tentará automaticamente conectar-se ao hardware do eBeam nas portas de comunicação COM e USB. • Conectar-se a: A opção Conectar-se a permite especificar manualmente a qual porta de comunicação o hardware irá se conectar. Você deve usar essa opção para criar uma conexão Bluetooth Sem Fio. Consulte Configuração do Bluetooth Sem Fio para obter mais informações sobre a porta COM do Bluetooth Sem Fio. • Detectar Dispositivo: Tenta detectar o hardware interativo. • Fechar Conexão: O software é desconectado do hardware. Libera a porta. • Configuração do Bluetooth: Abre a caixa de diálogo Definições de Configurações do Sistema Bluetooth Sem Fio. Consulte Configuração do Bluetooth Sem Fio para obter mais informações. O receptor deve estar conectado ao PC com um cabo USB para poder ser configurado. • Conectar-se à LAN: Se o seu Receptor OEM apresenta a opção de conectar-se a uma Rede local (LAN), consulte as instruções do manual de hardware OEM ou do software.
Avançado	<ul style="list-style-type: none"> • Abrir aplicativo adequado quando a Estilo Interativo ou marcadora é utilizada. Se essa opção estiver selecionada: <ul style="list-style-type: none"> ○ Quando uma Caneta Marcadora é usada, o software de quadro branco é aberto (se estiver instalado). ○ Quando uma Estilo Interativo é usada, o software de projeção é aberto. • Exibir mensagem de Bateria Fraca: Se estiver selecionado, um aviso de bateria fraca será exibido quando a bateria da caneta ou da borracha estiver fraca. • Exibir Status de Conexão do Sistema: Se estiver selecionado, uma caixa de diálogo de status será exibida enquanto o software tentar conectar-se com o hardware. • Diagnóstico de Hardware: Exibe informações usadas pelo suporte técnico para diagnosticar problemas de ambiente. O receptor deve estar conectado ao PC, seja sem fio ou com um cabo USB e deve ser detectado pelo software eBeam Education. • Informações do Sistema: Abre a caixa de diálogo Informações do Sistema Windows.

Calibração	<ul style="list-style-type: none">● A seção Calibração permite iniciar o processo de calibração da projeção selecionando o botão Calibrar Área de Projeção.
Botões da Estilo Interativo	<ul style="list-style-type: none">● A seção Botões da Estilo Interativo permite configurar os dois botões na Estilo Interativo. Para cada botão, é possível definir:<ul style="list-style-type: none">○ Desativado - O botão não faz nenhuma ação○ Clique esquerdo - Clique com o botão esquerdo do mouse○ Clique do meio - Clique com o botão do meio do mouse○ Clique direito - Clique com o botão direito do mouse○ Mover Cursor - Faz com que o cursor do mouse focalize○ Mostrar/Ocultar Paleta de Ferramentas - Abra/Feche Ferramentas de Interatividade <p>Selecione opções de botão nas listas suspensas.</p>

Ferramentas de eBeam

A eBeam Palette Tool é usada para navegar, anotar e editar o conteúdo em seu computador. As ferramentas na Palette Tool podem mudar de acordo com a aplicação que estiver em uso. Os quatro principais locais em que a Tool Palette pode ser usada são: no PowerPoint, no Scrapbook, na parte superior de todas as aplicações (no modo Anotação de Tela) ou fora de qualquer aplicação.

Observação: Sempre que uma ferramenta tem o  símbolo de uma seta, isto indica que há outra ferramenta disponível no submenu desta ferramenta. Clique e mantenha pressionada a seta e o submenu aparecerá. Enquanto mantém pressionado, escolha a ferramenta que gostaria de usar e solte.













Para exibir ou ocultar a Tool Palette:











- Pressione o botão Tool Palette em [Interactive Stylus](#), ou
- Selecione eBeam Tool Palette a partir do [Menu eBeam Education Taskbar](#).







A eBeam Tool Palette é exibida automaticamente sempre que um receptor ou chave de segurança é detectado e você abre o eBeam Home ou o eBeam Scrapbook. Se não for detectado um receptor ou uma chave de segurança e você abrir estes aplicativos, a Standard Annotation Toolbar é aberta em vez da eBeam Tool Palette.

As seguintes ferramentas estão disponíveis na Palette Tool de acordo com a aplicação que estiver em uso:

Calibrar		Ao selecionar Calibrar , será iniciado o processo de calibração.
Ferramenta Borracha		A Ferramenta Borracha permite apagar as anotações.
Ferramenta Sair da Apresentação do PowerPoint		A Ferramenta Sair da Apresentação do PowerPoint faz com que a apresentação do PowerPoint feche e retorne ao aplicativo PowerPoint
Reconhecimento de Texto Manuscrito		Alterna o pacote de Reconhecimento de Texto Manuscrito , ligando-o e desligando-o. O Reconhecimento de Texto Manuscrito está localizado no submenu Ferramenta Texto.

<p>Ferramenta Realçador</p>		<p>A Ferramenta Realçador permite fazer anotações à mão livre na área de trabalho exibida. Quando a Ferramenta Realçador é selecionada, o botão Ferramenta Realçador fica realçado e o centro da paleta de Ferramentas de eBeam é alterado para mostrar as definições atuais de cor e largura da linha. Uma cor personalizada pode ser selecionada clicando-se duas vezes no anel da paleta. Uma caixa de diálogo de seleção de cores será aberta. Selecione a cor e clique em OK. A cor personalizada será exibida no anel da paleta. O conjunto padrão de cores pode ser restaurado selecionando-se o botão Restaurar Cores Padrão na caixa de diálogo Opções. Observação: algumas cores do Realçador podem não ficar visíveis nos planos de fundo de determinados computadores.</p>
<p>Ferramenta Mouse da Área de Trabalho</p>		<p>A Ferramenta Mouse da Área de Trabalho permite navegar por sua Área de Trabalho.</p>
<p>Ferramenta Nova Página</p>		<p>A Ferramenta Nova Página cria uma nova Página em branco na sessão do Scrapbook. A nova Página é inserida diretamente após a Página exibida.</p>
<p>Teclado de Tela Tool</p>		<p>The Teclado de Tela Tool allows you to enter text by tapping keys with Estilo Interativo. You can close the Teclado de Tela by selecting the Teclado de Tela button again or selecting the red close (X) button on the Teclado de Tela. See Teclado de Tela for more information.</p>
<p>Opções</p>		<p>Ao selecionar Opções, será exibida a caixa de diálogo Opções de Interatividade.</p>
<p>Ferramenta Caneta</p>		<p>A Ferramenta Caneta permite fazer anotações à mão livre na página exibida. Quando a Ferramenta Caneta é selecionada, o botão Ferramenta Caneta fica realçado e o centro da paleta de Ferramentas eBeam é alterado para mostrar a cor e a largura da linha atual. Uma cor personalizada pode ser selecionada clicando-se duas vezes no anel da paleta. Uma caixa de diálogo de seleção de cores será aberta. Selecione a cor e clique em OK. A cor personalizada será exibida no anel da paleta. O conjunto padrão de cores pode ser restaurado selecionando-se o botão Restaurar Cores Padrão na caixa de diálogo Opções.</p>
<p>Ponteiro Tool</p>		<p>A Ferramenta Ponteiro permite que cada participante em uma sessão aponte para os dados em qualquer parte da janela da sessão. O ponteiro de cada participante é exibido em uma cor diferente. Quando a Ferramenta Ponteiro é selecionada, a borda externa da Palette Tool muda para exibir as diferentes configurações do ponteiro. Estão disponíveis as seguintes opções:</p> <ul style="list-style-type: none">  Girar ponteiro no sentido anti-horário: Gira o ponteiro em 90 graus no sentido anti-horário.  Mostrar Ponteiro: Mostra o ponteiro na tela.  Girar ponteiro no sentido horário: Gira o ponteiro em 90 graus no sentido horário.  Ocultar Ponteiro: Oculta o ponteiro. <p>A Ferramenta Ponteiro está disponível no submenu Selecionar Ferramentas.</p>
<p>Ferramenta Mouse</p>		<p>A Ferramenta Mouse do Power Point transporta daanotação de uma apresentação do Pow erPoi para a navegação em uma apresentação do Pow erPoint</p>

use do Power Point		
Gravador		Use o Gravador para gravar tudo o que acontece na sua área de trabalho, incluindo faixas de voz do microfone do computador. A Ferramenta Gravador está disponível nos submenus Ferramenta Salvar, Ferramenta Instantâneo ou na Ferramenta Sair da Apresentação do PowerPoint, de acordo com o ambiente em que você está.
Ferramenta Refazer		A Ferramenta Refazer permite refazer a última anotação desfeita, contanto que a Ferramenta Desfazer tenha sido usada anteriormente. Se você usou Desfazer várias vezes, é possível refazer as alterações de volta ao começo da série. Refazer será desativado quando ocorrer uma nova anotação.
Ferramenta Salvar		A Ferramenta Salvar permite salvar, no Scrapbook como uma nova Página, um instantâneo da área de trabalho com as anotações. Ao salvar a nova Página, o ícone Salvar aparecerá na área de trabalho. É necessário salvar Scrapbook se desejar manter a Página permanentemente.
Scrapbook		Ao selecionar o Scrapbook, iniciará o aplicativo Scrapbook.
Ferramenta Caneta		Ao Selecionar a ferramenta Caneta, você poderá fazer anotações na área de trabalho. Ao acessar o Modo Anotação na Tela, é feito um Instantâneo de sua Área de Trabalho. Esse Instantâneo é convertido em imagem de fundo, na qual você pode escrever enquanto estiver nesse Modo. Uma moldura translúcida aparece em torno da borda de sua tela indicando que você está nesse Modo.
Ferramenta Seleccionar		A Ferramenta Seleccionar permite selecionar um elemento do Scrapbook em uma página para mover, girar, redimensionar ou copiar. A Ferramenta Seleccionar também pode ser usada para desenhar um retângulo delimitador em volta de um grupo de elementos para manipular esse grupo de uma vez. Para obter mais informações sobre como trabalhar com os elementos do Scrapbook, consulte Elementos do Scrapbook .
Ferramenta Formas		A Ferramenta Formas permite desenhar formas na área de trabalho. Quando a Ferramenta Formas está selecionada, o botão Ferramenta Formas fica realçado e o centro da paleta de Ferramentas de Interatividade eBeam é alterada para mostrar as configurações atuais de cor e espessura de linha.
Ferramenta Voltar Slide		A Ferramenta Voltar Slide permite mover para a página anterior na sessão do Scrapbook ou uma apresentação do PowerPoint.
Ferramenta Avançar Slide		A Ferramenta Avançar Slide permite mover para a próxima página na sessão do Scrapbook ou uma apresentação do PowerPoint.
Instantâneo		O recurso Instantâneo permite capturar a tela atual e salvá-la no Scrapbook como imagem de fundo em uma nova página ou como um elemento do Scrapbook na página atual.

Destaque		O recurso Destaque é útil para chamar a atenção de um ponto específico da área de trabalho.
Iniciar Apresentação do PowerPoint		Ao selecionar Iniciar Apresentação do PowerPoint, será exibida a caixa de diálogo Arquivo > Abrir do Windows para procurar o arquivo e selecionar a apresentação do PowerPoint a ser aberta.
Teclado de Tela		Selecionar Teclado de Tela abre o Teclado de Tela do Windows, que pode ser usado para inserir texto tocando nas teclas com o Estilo Interativo . É possível fechar o Teclado de Tela selecionando o botão Teclado de Tela, ou selecionando o botão de fechamento (X) no Teclado de Tela.
Ferramenta Desfazer		O recurso Desfazer apaga a anotação anterior.
Ferramenta Votar		A Ferramenta Votar abre a paleta de ferramentas do sistema de resposta à votação com opções específicas de votação. A Ferramenta Votar está disponível no submenu Ferramenta Mouse do PowerPoint.
Zoom Tool		<p>A Ferramenta Zoom permite aumentar ou diminuir o zoom da Página exibida no Scrapbook. Quando a Ferramenta Zoom é selecionada, o botão Ferramenta Zoom fica realçado e o centro da paleta de Ferramentas de Interatividade do Scrapbook é alterado para mostrar o ícone do Zoom.</p> <ul style="list-style-type: none"> • Mais Zoom (+): Aumenta o zoom na proporção de 1,25 até no máximo 2000% • Ajustar Página (): Compacta ou expande a Página para se ajustar à área de exibição da Página. Essa opção também pode ser selecionada, ao pressionar Ctrl+0. • Menos Zoom (-): Diminui o zoom na proporção de 1,25 até no máximo 25%.

Reconhecimento de Texto Manuscrito

O Reconhecimento de caligrafia é usado para converter as anotações da [Estilo Interativo](#) em texto que pode ser usado em Caixas de Texto e Caixas de Diálogo.

O software eBeam Education trabalha especificamente com o ritePen® versão 2.5 ou posterior ou o MyScript® Stylus versão 2.6 ou posterior.

Para atualizar a sua versão, acesse www.visionobjects.com para o MyScript, e www.evernote.com para o ritePen.

Teclado de Tela

O Teclado de Tela abre um teclado de tela flutuante que pode ser usado para digitar texto. É possível mudar a fonte e o tamanho da fonte usando a [Ferramenta Edita Texto](#). É possível fechar o Teclado de Tela acionando o botão Teclado de Tela novamente ou o botão vermelho (X).

Opções do Teclado

Para abrir a Opções do Teclado de Tela, acione a tecla Opção no teclado. As seguintes opções estão disponíveis:

Usar som de clique.	Liga um som de clique ao tocar em cada tecla
Ligar o Teclado Numérico	Adiciona o teclado numérico à direita do teclado.
Para usar o Teclado de Tela	<ul style="list-style-type: none"> • Clicar sobre as teclas: Permite selecionar as teclas clicando sobre elas. • Passar o ponteiro do mouse sobre as teclas: Permite selecionar as teclas passando o ponteiro do mouse sobre elas. É possível definir o tempo que é necessário deixar o mouse sobre a tecla para que ela seja acionada. • Varredura sobre as teclas: Permite selecionar as teclas enquanto o teclado é varrido automaticamente. É possível selecionar qual tecla será necessário clicar para selecionar antes que a varredura pare.
Predição de texto	Permite usar a predição de texto para adivinhar a palavra que está sendo digitada. Também é possível determinar se deve ou não ser inserido um espaço após cada palavra predita.

Consulte a [Ferramenta Texto](#) para obter mais informações sobre o uso do Teclado de Tela para criar texto e para mudar os atributos do texto.

Gravador





Use o Gravador para gravar tudo o que acontece na sua área de trabalho, incluindo faixas de voz do microfone do computador. Reproduza suas gravações instantaneamente em nosso Movie Player quando salvar a gravação no formato padrão *.ebm. Ou salve sua gravação como um vídeo .avi, .swf, .wmv.

Consulte os seguintes tópicos do Gravador:

- [Controles do Gravador](#)
- [Opções do Gravador](#)
- [Opções de Tipo de Arquivo de Vídeo](#)

Controles do Gravador

O menu Gravador contém:

Iniciar Gravação		<p>O botão Iniciar Gravação faz com que o Gravador inicie imediatamente a gravação.</p> <p>O botão Iniciar Gravação tem uma paleta de submenu que permite selecionar o tamanho da área de gravação. Da esquerda para a direita, as opções são:</p> <ul style="list-style-type: none"> • Gravar Tela Inteira: o Gravador captura tudo o que é mostrado no monitor principal. • Gravar Área Selecionada: você será solicitado a arrastar o mouse para selecionar uma área do monitor principal a ser gravada. • Gravar Janela: você será solicitado a arrastar ponteiros em forma de cruz de uma caixa de diálogo para o aplicativo que deseja gravar. Se o ponteiro em forma de cruz for solto na janela do Scrapbook, apenas a Página do Scrapbook será gravada. Observação: ao gravar uma janela de aplicativo durante o uso de vários monitores, o aplicativo pode estar localizado em um monitor secundário.
Pausar Gravação		<p>Pausar Gravação interrompe o Gravador temporariamente. Para recomençar a gravação, clique no botão Iniciar Gravação.</p> <p>Para finalizar a gravação, clique primeiro em Iniciar Gravação e, em seguida, em Parar Gravação.</p>
Parar Gravação		<p>Parar Gravação interrompe o Gravador. Você será solicitado a salvar o arquivo de filme. Depois que o arquivo de filme for salvo, será exibida uma caixa de diálogo de notificação que:</p> <ul style="list-style-type: none"> • exibe a duração do filme, • exibe o local do arquivo de filme e • fornece a opção de reproduzir o filme imediatamente ou fechá-lo. <p>O filme é salvo em formato *.avi, e pode ser reproduzido em Window s Media Playe</p>
Status do Gravador		<p>A caixa Status do Gravador exibe dados específicos da gravação.</p> <ul style="list-style-type: none"> • Indicador de gravação. Quando o Gravador está gravando, o indicador de gravação fica piscando em vermelho. • Áudio. Se o áudio estiver habilitado, um alto-falante é mostrado. Se o áudio estiver desabilitado, o alto-falante não é mostrado. Consulte Opções do Gravador. • Cronômetro do filme. O filme exibe o tempo de gravação do Gravador.
Opções do Gravador		<p>Opções do Gravador abre a caixa de diálogo Opções do Gravador.</p>

Ocultar o Menu do Gravador		O botão Ocultar o Menu do Gravador evita que o menu do Gravador seja gravado em seu vídeo. Selecione o botão Ocultar o Menu do Gravador para esconder o menu. Para reabri-lo, selecione a ferramenta Gravador da paleta de Ferramentas de Interatividade.
----------------------------	---	---

Opções do Gravador

A caixa de diálogo Opções do Gravador permite configurar definições de áudio, vídeo e de salvamento de arquivo específicas do Gravador.

Seção	Descrição
Vídeo	<ul style="list-style-type: none"> ● Taxa de Quadros: a taxa de quadros determina quantos instantâneos por segundo são realizados da tela. Uma taxa de quadros maior fará com que o filme seja mais contínuo durante a reprodução. No entanto, a taxa de quadros maior requer maior quantidade de memória no computador. Configurar a taxa de quadros em um índice menor pode ajudar a melhorar o desempenho do computador. <u>Taxa de quadros recomendada por memória disponível:</u> <ul style="list-style-type: none"> ○ 100 MB de memória disponível - Defina a taxa de quadros como 5 quadros/segundo ○ 250 MB de memória disponível - Defina a taxa de quadros como 10 quadros/segundo ○ 500 MB ou mais de memória disponível - Defina a taxa de quadros como 15 quadros/segundo <p>É possível determinar a quantidade de memória disponível abrindo o Gerenciador de Tarefas do Windows, observando a seção Memória Física (K) e a memória Disponível. Divida a memória Disponível por 1000 para obter o número de MBs livres.</p> <p><u>Taxa de quadros recomendada para o processador:</u></p> <ul style="list-style-type: none"> ○ Pentium IV ou de desempenho semelhante - Defina a taxa de quadros como 5 quadros/segundo ○ Desempenho inferior ao do Pentium IV - Em muitos casos, uma taxa de quadros de 3 quadros/segundo será suficiente para um bom desempenho. No entanto, em casos extremos, é necessário definir a taxa de quadros como 1 quadro/segundo. <ul style="list-style-type: none"> ● Desativar aceleração de hardware durante a gravação : em alguns casos, a configuração de aceleração de hardware para o monitor pode interferir na gravação. Esta caixa de seleção desativa temporariamente a aceleração de hardware. Observação importante: após a ativação dessa opção, quando você inicia e finaliza uma gravação, o monitor ficará em preto durante 1 a 2 segundos. Esse comportamento é esperado.
Áudio	<ul style="list-style-type: none"> ● Incluir Faixa de Áudio: Selecione Incluir Faixa de Áudio se estiver utilizando um microfone para gravar áudio. O software verifica se há um microfone conectado e seleciona automaticamente esta caixa de seleção, se localizar um microfone. ● Dispositivo: Permite selecionar o dispositivo. ● Fonte: Permite selecionar a fonte de áudio. ● Taxa de Sample: Escolha dentre uma faixa de 11,025 kHz a 96,0 kHz. ● Esteréo: Marque Esteréo para gravar em estéreo. ● Compactação em MP3: Marque Compactação em MP3 para acessar uma faixa de qualidade desde Baixa até Altíssima qualidade
Salvamento de arquivos	<ul style="list-style-type: none"> ● Salvar aqui por padrão: Use o botão Procurar para selecionar o local de salvamento padrão do arquivo. ● Alertar-me antes de gravar se o espaço em disco for menor do que: o arquivo final do filme pode ficar muito grande, dependendo da duração da gravação. É importante que haja espaço suficiente no computador para salvar o arquivo, depois que a gravação estiver concluída.

concluída. Essa opção faz com que uma caixa de diálogo de aviso seja exibida, quando uma quantidade especificada de espaço em disco é atingida.

Opções de Tipo de Arquivo de Vídeo

Os vídeos podem ser salvos como arquivos do tipo .ebm, .avi, .swf ou .wmv.

.ebm (formato padrão eBeam)	Opera em Windows através do Luidia's Movie Player
.avi (Audio Video Interleave Microsoft)	Opera em Mac OS e Windows através do Apple QuickTime Player ou Microsoft Windows Media Player
.swf (Vídeo Macromedia Flash)	Opera em Mac OS e Windows através do Adobe Flash Player ou um browser da Web com plug-in Flash instalado
.wmv (Arquivo de Vídeo Windows Media)	Opera em Mac OS e Windows através do Microsoft Windows Media Player ou um browser da Web com o plug-in Windows Media Player instalado

Instantâneo

O recurso Instantâneo permite capturar a tela atual e salvá-la no Scrapbook como imagem de fundo em uma nova página ou como um [elemento do Scrapbook](#) na página atual.

1. Selecione o botão Ferramenta Instantâneo.
2. Selecione uma das seguintes opções:
 - Capturar tela: Captura toda a área de trabalho como uma única imagem. Como padrão, a imagem capturada é salva como um plano de fundo em uma nova Página do Scrapbook. Para salvar a imagem como um elemento do Scrapbook na página atual, marque a caixa de seleção Importar como Objeto.
 - Capturar uma seleção: Minimiza o Scrapbook, e o cursor fica em formato de cruz. Para selecionar uma área a ser capturada, use a Estilo Interativo para desenhar um retângulo de seleção.
3. Selecione o botão Ir para salvar a imagem no Scrapbook.

Ferramenta Texto

A Ferramenta Texto permite adicionar uma caixa de texto na Página atual.

Modificar atributos de texto através da Barra de Ferramentas Editar Texto, que é exibida sempre que uma caixa de texto é aberta. Os seguintes botões estão disponíveis na Barra de Ferramentas Editar Texto:

- Seleção da fonte
- Seleção do tamanho da fonte
- Aumentar tamanho da fonte
- Diminuir tamanho da fonte
- Cor da fonte
- Cor de preenchimento da caixa de texto
- Colocar texto em negrito
- Colocar texto em itálico
- Sublinhar texto
- Alinhar à esquerda
- Centralizar
- Alinhar à direita
- Diminuir recuo
- Aumentar recuo
- Marcadores
- Cor da borda da caixa de texto

Ferramenta Votar

Utilize a Ferramenta Votar na paleta Ferramenta eBeam com o sistema de votação eBeam Respond RF que permite aos participantes responderem a testes eletrônicos, avaliações formativas, levantamentos, pesquisas de opinião, jogos, e questões propostas pelo apresentador. Os dados coletados destes teclados numéricos são imediatamente transmitidos para a apresentação, dando ao apresentador um melhor entendimento de compreensão.

Antes de utilizar a Ferramenta Votar na paleta de Ferramentas do eBeam, certifique-se de que o produto ebeam Respond está completamente configurado. Siga cuidadosamente as instruções a partir das instruções do Guia de Inicialização Rápida do eBeam Respond que veio junto com seu produto.





O sistema de resposta de votação do eBeam Respond é ativado através do software TurningPoint® 2008. Para instruções detalhadas sobre como configurar arquivos de PowerPoint habilitados pelo eBeam Respond (sistema de votação) stem) e tópicos semelhantes, vá para seu menu Iniciar>Turning Technologies, LLC > TurningPoint 2008 e consulte os guias de usuário fornecidos para o Office 2003 e 2007.





Veja os seguintes tópicos:

- [Controles de Ferramenta Votar](#)
- [Como conduzir uma sessão de votação com o eBeam Respond](#)

Controles de Ferramenta Votar

Os controles da Ferramenta Votar estão descritos na seguinte tabela.









Ferramenta	Controle	Descrição
Janela de Resposta de Votação		A janela de Resposta de Votação contém 2 informações: Número de respostas e <i>feedback</i> . <ul style="list-style-type: none"> • Número de respostas (mostradas como um 5 na imagem à esquerda) mostra o número de respostas que você recebeu em relação a questão atual de seu público. Se este número for mostrado em verde, a votação ainda está aberta para esta questão. Se este número for mostrado em vermelho (ver imagem à esquerda), então a votação está encerrada. • O <i>Feedback</i> mostra o número de membros de seu público que pressionaram ? em seu cartão de respostas para indicar que eles têm um <i>feedback</i> sobre a questão atual.
Votar Novamente em Questão		Selecione Votar Novamente em Questão para limpar as respostas anteriores e se preparar para aceitar novas respostas do público para a questão exibida atualmente. Tanto as respostas originais como as novas respostas são armazenadas no arquivo da sessão TurningPoint 2008. Se a apresentação de slides tiver salvo os dados da sessão de votação anterior, ela poderá abrir mostrando a votação encerrada. Para começar uma nova votação, selecione o botão Votar Novamente em Questão.
Inserir Slide		Inserir Slide permite que você insira um slide em uma apresentação que esteja aberta atualmente para votação. Um menu suspenso é aberto permitindo que você selecione o tipo de slide a ser inserido na apresentação. Você poderá coletar os resultados da votação no slide inserido imediatamente.
Alternar Resultados		O botão Alternar Resultados muda os valores exibidos em cada gráfico de resultados. Os valores podem ser representados como números ou percentuais. Este botão funciona apenas quando um gráfico de resultados é exibido.
Mostrar/Ocultar barra de exibição		O botão Mostrar/Ocultar Barra de Exibição abre e fecha a Barra de Exibição do TurningPoint 2008. A Barra de exibição contém as opções disponíveis para a Ferramenta Votar e também opções adicionais do TurningPoint 2008. Consulte a opção de ajuda do TurningPoint 2008 para mais informações sobre a Barra de exibição.

Exibir Monitor de Participante		<p>O botão Exibir Monitor de Participante abre o Monitor do Participante.</p> <p>Consulte a opção de ajuda do TurningPoint 2008 para mais informações sobre o monitor de participante.</p>
Exibir Gráfico Original		<p>O botão Exibir Gráfico Original pode ser utilizado após a o uso dos botões Alternar Resultados ou Divisão de Dados para restaurar a aparência do gráfico quando o mesmo foi criado.</p>
Abrir opção de ajuda do TurningPoint 2008		<p>Abre o arquivo de ajuda do TurningPoint 2008.</p>
Divisão de Dados		<p>O botão Divisão de Dados mostra as respostas no gráfico para a parte do público que escolheu uma certa resposta sobre outra questão.</p> <p>Consulte a opção de ajuda do TurningPoint 2008 para mais informações sobre divisão de dados.</p>

Barra de Ferramentas de Anotações Padrão

A barra de ferramentas de anotações padrão aparece somente quando um receptor não é detectado.

As ferramentas da barra de ferramentas de anotações padrão incluem (da esquerda para a direita):

Marcador		A Ferramenta Marcador permite fazer anotações à mão livre na Página que está sendo exibida, com uma das quatro cores sólidas. A cor pode ser selecionada, a partir da paleta que aparece quando a Ferramenta Marcador é selecionada. As marcas tomam-se elementos de anotação. Consulte Elementos do Scrapbook para obter mais informações.
Realçador		A Ferramenta Realçador permite fazer anotações à mão livre na Página que está sendo exibida, com uma das quatro cores transparentes. A cor pode ser selecionada, a partir da paleta que aparece quando a Ferramenta Realçador é selecionada. As marcas tornam-se elementos de anotação. Consulte Elementos do Scrapbook para obter mais informações.
Borracha		A Ferramenta Borracha permite apagar as anotações feitas com as ferramentas de anotações. O tamanho da borracha pode ser selecionado, a partir da paleta que aparece quando a Ferramenta Borracha é selecionada. Consulte Elementos do Scrapbook para obter mais informações.
Zoom		A Ferramenta Zoom permite ajustar o tamanho do modo de exibição da página atual. A faixa de valores de zoom é de 25-2000%. Ao manter a tecla Shift pressionada, reverte a direção do zoom. A taxa do zoom também pode ser selecionado, a partir da lista que aparece quando a Ferramenta Zoom é selecionada.
Texto		A Ferramenta Texto permite adicionar anotações de texto a uma Página usando qualquer fonte, tamanho e cores disponíveis em seu computador. A fonte, tamanho e cor podem ser selecionados a partir da paleta que aparece quando a Ferramenta Texto é selecionada.
Apontador		A Ferramenta Ponteiro permite que cada participante em uma sessão aponte para os dados em qualquer parte da janela da sessão. O ponteiro de cada participante é exibido em uma diferente. A Ferramenta Ponteiro é ativada somente durante uma sessão compartilhada. A direção do Ponteiro (direita, esquerda, para cima, para baixo) pode ser selecionada, a partir da paleta que aparece quando a Ferramenta Borracha é selecionada. O Ponteiro também pode ser ocultado ao selecionar o botão Ocultar Ponteiro na paleta que aparece quando a Ferramenta Ponteiro é selecionada.
Formas		A ferramenta Formas permite o desenho de formas no Scrapbook. O formato, cor e largura da linha podem ser selecionados na paleta que aparece quando a ferramenta Formas é selecionada. As marcas se transformam em elementos de Formas. Consulte Elementos do Scrapbook para obter mais informações.
Seletor		A Ferramenta Seletor permite selecionar um elemento do Scrapbook para mover, girar, redimensionar, agrupar ou copiar. Para selecionar um elemento do Scrapbook, toque no elemento. Depois de selecionado, o elemento mostrará manipuladores. A Ferramenta Selecionar também pode ser usada para desenhar um retângulo de vinculação em torno de um grupo de elementos para manipular o grupo inteiro de uma vez. Para obter mais informações sobre como trabalhar com elementos do Scrapbook, consulte Elementos do Scrapbook .

eBeam Home

O software eBeam Education inclui o aplicativo eBeam Home , esse é o seu recurso para criar uma área centralizada para atalhos para os programas e arquivos que você mais usa. Os seguintes tópicos disponíveis para o eBeam Home:

Para aprender mais sobre o uso de atalhos, consulte [Atalhos eBeam Home](#).

Iniciar o eBeam Home

É possível iniciar o eBeam Home das seguintes formas:



- Clicar no ícone do software na pasta do eBeam Education instalada em Arquivos da Aplicação em seu computador.
- Selecionar eBeam Home a partir do [Menu da Barra de Tarefas do eBeam Education](#).

Também é possível criar um atalho para o eBeam Home em sua área de trabalho e iniciar o aplicativo clicando neste atalho.

Observação: Abrir o eBeam Home também abrirá o eBeam Tool Palette.

Ocultar o eBeam Home

É possível ocultar o eBeam Home das seguintes formas:

- Clicar no botão fechar  na parte superior de sua janela do eBeam Home.
- Clicar com o botão direito em qualquer lugar fora de um atalho dentro da janela do eBeam Home e selecionar Fechar o eBeam Home. 
- Selecionar eBeam Home a partir do Menu da Barra de Tarefas do eBeam Education.

Sempre que você clicar em um atalho no eBeam Home, a janela do eBeam Home será ocultada e seu aplicativo, arquivo ou pasta será iniciado. Para ver novamente a janela do eBeam Home será necessário reiniciá-lo.

eBeam Home Shortcuts

Atalhos eBeam Home

Há nove atalhos padrões incluídos no eBeamHome. É possível customizar estes atalhos a qualquer momento, até 25 atalhos. Se houver diversos usuários em seu computador, estes atalhos serão salvos por conta de usuário. Os seguintes atalhos para tópicos estão disponíveis com o eBeam Home:

- [Adicionar um atalho](#)
- [Remover um atalho](#)
- [Renomear um atalho](#)
- [Reorganizar atalhos](#)
- [Atalhos quebrados](#)
- [Restaurar atalhos](#)
- [Restaurar atalhos padrões](#)

Adicionar um atalho

Você pode adicionar um atalho à sua janela do eBeam Home usando o botão Adicionar Atalho, ou arrastando seu atalho.

Para usar o botão Adicionar Atalho:



1. Clique no botão Adicionar Atalho na parte inferior esquerda da janela do eBeamHome e selecione Adicionar Hiperlink ou Adicionar Atalho.
2. Se for selecionado hiperlink, digite ou cole o hiperlink a ser adicionado e clique em OK. Se for selecionado atalho, navegue até o atalho a ser adicionado e clique em OK.

Para arrastar o atalho:

1. Encontre o arquivo, pasta ou página web a ser adicionado como atalho.
2. Clique e arraste o arquivo, pasta ou página web para a janela do eBeam Home e solte o cursores em qualquer lugar dentro desta janela.

Observação: Se você já tem 25 atalhos e tentar adicionar outro, será exibida uma caixa de diálogo com um erro. Clique em OK para sair da caixa de diálogo e remova um atalho antes de tentar adicionar outro.

Remover um atalho

É possível remover um atalho de sua janela do eBeam Home das seguintes formas:

Clicar no atalho com o botão direito

1. Clique com o botão direito sobre o atalho em sua janela do eBeam Home e selecione Remover Atalho.
2. Na caixa de diálogo que é exibida, selecione Sim.

Passar o ponteiro do mouse sobre o atalho

1. Passe o ponteiro do mouse sobre o atalho em sua janela do eBeam Home e será exibido Remover Ícone . Clique neste ícone.
2. Na caixa de diálogo que é exibida, selecione Sim.

Renomear um atalho

É possível renomear um atalho a qualquer momento. Para renomear um atalho:

- Clique com o botão direito e selecione Renomear.
- Dê um clique no texto do atalho.

O texto do atalho se transforma em um campo editável. Informe o novo nome do atalho e clique fora do campo do texto ou pressione Enter.

Reorganizar atalhos

É possível reorganizar os atalhos em sua janela do eBeam Home a qualquer momento. Para reorganizar os atalhos:

1. Clique e mantenha o ponteiro sobre um atalho
2. Arraste o ponteiro para o novo local e solte.

Atalhos quebrados

Se os arquivos, pastas ou aplicações aos quais os links de um atalho do eBeam Home estão ligados forem removidos, renomeados ou apagados, terá sido criado um atalho quebrado. Clicar em um atalho quebrado exibirá uma caixa de diálogo de erro. A partir desta caixa de diálogo é possível procurar pelo arquivo, pasta ou aplicação movida ou renomeada e criar um novo ícone.

Restaurar atalhos

Se for substituído um arquivo, pasta ou aplicação que esteja ligado a um atalho da janela do eBeam Home sem que o nome deste atalho ou do arquivo seja alterado, o link quebrado será restaurado e seu atalho funcionará novamente.

Restaurar atalhos padrões

Se quiser restaurar a janela eBeam Home ao seu conjunto padrão de atalhos, clique com o botão direito em qualquer lugar dentro da janela do eBeam Home e fora de um atalho e selecione Restaurar Atalhos Padrões. Na caixa de diálogo exibida, selecione quais atalhos padrões gostaria de restaurar. É possível selecionar entre:

- Todos os atalhos
- Apenas os atalhos que foram removidos
- Cancelar

Após fazer sua escolha, a caixa de diálogo desaparecerá.

eBeam Scrapbook

Menu Sessões

[Menu Arquivo](#)

[Menu Editar](#)

[Menu Exibir](#)

[Menu Página](#)

[Menu Sessões](#)

[Menu Ajuda](#)

Menu Arquivo

As opções do Menu Arquivo estão descritas abaixo:

Novo	<p>Novo cria um novo arquivo de sessão do Scrapbook depois qualquer outra sessão aberta anteriormente tenha sido fechada.</p> <p>Para criar um novo arquivo de sessão do Scrapbook:</p> <ol style="list-style-type: none"> 1. Escolha Arquivo > Novo, ou pressione Ctrl+N. 2. Se houver uma sessão aberta ao escolher Novo, o Scrapbook avisará para salvar a sessão atual. Selecione Sim para salvar a sessão, Não para fechar sem salvar ou Cancelar para permanecer na sessão atual. <p>Uma nova sessão é criada toda vez que o Scrapbook é aberto.</p>
Abrir...	<p>Abrir permite abrir um arquivo (*.esb) do Scrapbook e um arquivo (*.wbd) do eBeam. Para abrir um arquivo do Scrapbook:</p> <ol style="list-style-type: none"> 1. Escolha Arquivo > Abrir, ou pressione Ctrl+O. Será exibida a caixa de diálogo padrão Abrir Arquivo. 2. Localize o arquivo *.esb e selecione-o. 3. Selecione OK.
Importar/Mesclar	<p>Importar/Mesclar permite:</p> <ul style="list-style-type: none"> • Importar um arquivo do Excel, PowerPoint ou do Word para o plano de fundo da página selecionada atualmente, ou • Mesclar um arquivo existente do Scrapbook (*.esb) ou do Capture (*.wbd) ao arquivo aberto atualmente. <p>Observação: Importar/Mesclar fica desativado durante uma sessão compartilhada.</p>
Salvar	<p>Salvar permite salvar um arquivo (*.esb) do Scrapbook. Para salvar um arquivo do Scrapbook:</p> <ol style="list-style-type: none"> 1. Escolha Arquivo > Salvar, ou pressione Ctrl+S. 2. Se o arquivo foi salvo anteriormente, será salvo novamente usando-se o nome existente. Se a sessão estiver sendo salva pela primeira vez, a caixa de diálogo padrão Salvar como será exibida.
Salvar Como...	<p>Salvar Como permite salvar um novo arquivo (*.esb) do Scrapbook ou salvar um arquivo existente de sessão do Scrapbook com um novo nome.</p> <p>Para salvar um arquivo do Scrapbook:</p> <ol style="list-style-type: none"> 1. Escolha Arquivo > Salvar Como. 2. Será exibida a caixa de diálogo padrão Salvar Como do Windows. 3. Digite o nome da sessão e selecione o local da pasta. O local padrão da pasta é Meus Documentos em Meu Scrapbook. 4. Selecione o tipo de arquivo. 5. Selecione o Intervalo de Páginas a ser salvo marcando o botão de opção Intervalo da Página localizado na parte inferior da caixa de diálogo Salvar Como: <ul style="list-style-type: none"> ○ Todas - O intervalo padrão é Todas as Páginas. Também é a única opção disponível quando o arquivo do Scrapbook tem apenas uma página. ○ Seleção - Salva somente as páginas selecionadas. É possível selecionar várias Páginas clicando-se em cada Miniatura com a tecla Ctrl pressionada. ○ Páginas - Permite selecionar um intervalo de páginas a serem salvas. <p>Observação: Se o arquivo não foi salvo anteriormente, as páginas não selecionadas serão perdidas se você usar as opções Seleção ou Páginas, e serão salvas como *.esb ou *.wbd.</p> 6. Selecione OK.

<p>Salvar Como Página da Web...</p>	<p>Salvar Como Página da Web permite salvar um arquivo (*.esb) de sessão do Scrapbook no formato HTML para ser usada na Internet/Intranet, como uma página da web.</p> <p>Para salvar um arquivo do Scrapbook no formato HTML:</p> <ol style="list-style-type: none"> 1. Escolha Arquivo > Salvar Como Página da Web... A caixa de diálogo Salvar Como será exibida. 2. Digite o nome da sessão e selecione o local da pasta. O local padrão da pasta é Meus Documentos em Meu Scrapbook. 3. Selecione o Intervalo de Páginas a ser salvo marcando o botão de opção Intervalo da Página localizado na parte inferior da caixa de diálogo Salvar Como: <ul style="list-style-type: none"> <input type="radio"/> Todas - O intervalo padrão é Todas as Páginas. Também é a única opção disponível quando o arquivo do Scrapbook tem apenas uma página. <input type="radio"/> Seleção - Salva somente as páginas selecionadas. É possível selecionar várias Páginas clicando-se em cada Miniatura com a tecla Ctrl pressionada. <input type="radio"/> Páginas - Permite selecionar um intervalo de páginas a serem salvas. 4. Selecione Salvar.
<p>Armazenar Sessão</p>	<p>Armazenar Sessão permite armazenar o arquivo de uma sessão do Scrapbook em um servidor eBeam.</p> <p>Consulte Armazenar uma Sessão para obter mais informações.</p>
<p>Recuperar Sessão</p>	<p>Recuperar Sessão permite recuperar um arquivo armazenado de uma sessão do Scrapbook, a partir de um servidor eBeam.</p> <p>Consulte Recuperar Sessão para obter mais informações.</p>
<p>Configurar Página...</p>	<p>Configurar Página abre a caixa de diálogo Configurar Página. A caixa de diálogo Configurar Página permite escolher informações sobre o cabeçalho e o rodapé de uma página impressa do Scrapbook e permite adicionar uma borda na página impressa.</p>
<p>Configurar Impressão...</p>	<p>Configurar Impressão abre a caixa de diálogo padrão Configurar Impressão do Windows. A caixa de diálogo Configurar Impressão permite selecionar todas as configurações de impressora desejadas, incluindo as orientações de retrato ou paisagem e a fonte de papel.</p>
<p>Imprimir Página</p>	<p>Imprimir Página imprime na impressora padrão do Windows somente a Página selecionada/exibida.</p>
<p>Imprimir...</p>	<p>Imprimir abre a caixa de diálogo padrão Imprimir do Windows. Essa caixa de diálogo permite selecionar um intervalo de páginas e o número de cópias a serem impressas. As configurações padrão estão definidas para imprimir todas as páginas do arquivo e imprimir uma cópia.</p> <p>Para imprimir o arquivo do Scrapbook: Escolha Arquivo > Imprimir, ou pressione Ctrl+P.</p>
<p>Enviar...</p>	<p>Enviar permite enviar um arquivo (*.esb) de sessão do Scrapbook como um anexo por intermédio de qualquer sistema de email compatível com a Interface MAPI, como o Microsoft Exchange.</p> <p>Para enviar um arquivo de sessão do Scrapbook por email:</p> <ol style="list-style-type: none"> 1. Escolha Arquivo > Enviar para abrir a caixa de diálogo Enviar. 2. Selecione o formato do arquivo e o intervalo de páginas na caixa de diálogo Enviar. 3. Selecione OK. <p>O Scrapbook abrirá uma mensagem de email sem título em seu programa de email compatível com a Interface MAPI com o arquivo como um anexo. Use o seu catálogo de endereços para colocar os nomes dos destinatários e enviar o email como você faria normalmente.</p> <p>É possível salvar uma sessão do Scrapbook em qualquer formato de arquivo (exceto HTML) que seja compatível com um anexo de email. A opção de formato HTML não está disponível para ser enviada.</p>
<p>Enviar para Kindle...</p>	<p>Enviar para Kindle permite enviar um arquivo (*.esb) de sessão do Scrapbook como um anexo por intermédio de qualquer sistema de email compatível com a Interface MAPI, como o Microsoft Exchange.</p>

	<p>Para enviar um arquivo de sessão do Scrapbook por email:</p> <ol style="list-style-type: none">1. Escolha Arquivo > Enviar para Kindle para abrir a caixa de diálogo Enviar para Kindle.2. Selecione o formato do arquivo e o intervalo de páginas na caixa de diálogo Enviar para Kindle.3. Insira o endereço de e-mail do seu Kindle.4. Selecione OK. <p>O Scrapbook abrirá uma mensagem de email sem título em seu programa de email compatível com a Interface MAPI com o arquivo como um anexo. Use o seu catálogo de endereços para colocar os nomes dos destinatários e enviar o email como você faria normalmente.</p>
Sair	<p>Sair fecha o Scrapbook do eBeam, mas não fecha as Ferramentas de Interatividade. Consulte o Menu da Barra de Tarefas do eBeam Education para obter mais informações.</p> <p>Se o arquivo do Scrapbook não foi salvo, você será solicitado a salvá-lo antes que o Scrapbook seja fechado.</p>

Menu Editar

As opções do Menu Editar estão descritas abaixo:

Desfazer	<p>Desfazer apaga a última alteração na página do Scrapbook. É possível utilizar esse comando várias vezes até que todas as alterações notações tenham sido desfeitas.</p> <p>Para Desfazer:</p> <ul style="list-style-type: none"> • Escolha Editar > Desfazer, ou • Selecione o botão Desfazer na Barra de Ferramentas do Scrapbook, ou • Pressione Ctrl+Z.
Refazer	<p>Refazer permite refazer a última alteração desfeita, contanto que a Ferramenta Desfazer tenha sido usada anteriormente. Se você usou Desfazer várias vezes, é possível refazer as alterações de volta ao começo da série. A opção Refazer ficará desativada durante uma nova anotação.</p> <p>Para Refazer:</p> <ul style="list-style-type: none"> • Escolha Editar > Refazer, ou • Selecione o botão Refazer na Barra de Ferramentas do Scrapbook, ou • Pressione Ctrl+Y.
Recortar	<p>Recortar é usado para recortar elementos individuais ou agrupados do Scrapbook de uma Página do Scrapbook que possa então ser colada em uma Página do Scrapbook ou em outros aplicativos, e também com a Ferramenta Texto para recortar e colar textos dentro das caixas de textos ativas.</p> <p>Para recortar um elemento de uma Página do Scrapbook:</p> <ol style="list-style-type: none"> 1. Use a Ferramenta Selecionar para definir um elemento a ser copiado. 2. Escolha Recortar > Recortar, ou pressione Ctrl+X. 3. Cole em outra Página do Scrapbook, ou abra outro aplicativo, como o MS Word ou MS Paint e cole. <p>Para recortar um texto da caixa de texto:</p> <ol style="list-style-type: none"> 1. Realce o texto na caixa de texto. 2. Escolha Editar > Recortar, ou pressione Ctrl+X.
Copiar	<p>Copiar permite copiar elementos do Scrapbook da Página do Scrapbook em outras páginas ou outros aplicativos.</p> <p>Para copiar um elemento de uma Página do Scrapbook:</p> <ol style="list-style-type: none"> 1. Use a Ferramenta Selecionar para definir um elemento a ser copiado. 2. Escolha Editar > Copiar, ou pressione Ctrl+C. 3. Cole em outra Página do Scrapbook, ou abra outro aplicativo, como o MS Word ou MS Paint e cole. <p>Para copiar um texto da caixa de texto:</p> <ol style="list-style-type: none"> 1. Realce o texto na caixa de texto. 2. Escolha Editar > Copiar, ou pressione Ctrl+C. <p>Observações:</p> <ul style="list-style-type: none"> • É possível copiar um elemento de uma Página do Scrapbook para outra arrastando o elemento em uma miniatura.
Colar	<p>Colar é usado para colar elementos do Scrapbook em uma Página do Scrapbook a partir de outra Página do Scrapbook ou da área de transferência do seu computador. Também é usado com a Ferramenta Texto para recortar e colar texto entre caixas de texto ativas do Scrapbook.</p> <p>Para colar um elemento:</p> <ol style="list-style-type: none"> 1. Copie o elemento de outra Página do Scrapbook, outra Galeria de Imagens ou de um arquivo de imagem externo. 2. Selecione a Página do Scrapbook ou a Miniatura. 3. Escolha Editar > Colar, ou pressione Ctrl+V.

	<p>Para colar texto entre caixas ativas do Scrapbook:</p> <ol style="list-style-type: none"> 1. Copie o texto de outra caixa de texto do Scrapbook. 2. Abra uma nova caixa de texto. 3. Selecione Editar > Colar, ou pressione Ctrl + V. <p>Observação: O texto copiado de outros aplicativos será colado no Scrapbook como um elemento de imagem.</p>
Selecionar Tudo	<p>Selecionar Tudo permite selecionar todos os elementos do Scrapbook em uma página em um único grupo. Todos os elementos podem ser manipulados como se fossem um só elemento, mas não são agrupados.</p> <p>Para selecionar tudo:</p> <ul style="list-style-type: none"> • Selecione Editar > Selecionar Tudo, ou pressione Ctrl+A.
Duplicar	<p>Duplica o(s) elemento(s) individual(is) ou agrupado(s) selecionado(s).</p> <p>Para duplicar um elemento:</p> <ol style="list-style-type: none"> 1. Use a Ferramenta Selecionar para selecionar o elemento. 2. Selecione Editar > Duplicar, ou pressione Ctrl+D.
Excluir	<p>Exclui o elemento selecionado.</p> <p>Para excluir um elemento:</p> <ol style="list-style-type: none"> 1. Use a Ferramenta Selecionar para selecionar o elemento. 2. Selecione Editar > Excluir, ou selecione o botão Excluir Objeto.
Ordenar	<p>Ordenar permite alterar a ordem Z dos elementos na sua página do Scrapbook. Consulte Mover um elemento para trás e para frente.</p> <p>Consulte Selecionar elementos individualmente ou agrupados.</p>
Agrupar	<p>Agrupar é usado para juntar uma seleção de elementos, de modo que eles possam ser manipulados como um único elemento. Consulte Agrupar e desagrupar elementos para obter mais informações. As opções de agrupamento são:</p> <ul style="list-style-type: none"> • Agrupar: Junta uma seleção de elementos para que possam ser manipulados como um único elemento. • Desagrupar: Libera elementos agrupados para que possam ser manipulados individualmente. <p>Consulte Selecionar elementos individualmente ou agrupados para maiores informações sobre como selecionar elementos.</p>
Alinhamento	<p>O menu Alinhamento permite o acesso ao sub-menu com as opções Alinhamento e Distribuição.</p> <p>O alinhamento é usado para alinhar elementos selecionados do Scrapbook com relação a eles mesmos. A distribuição é usada para distribuir os elementos do Scrapbook a distâncias iguais entre si.</p> <p>Todas as opções de alinhamento também podem ser selecionadas com um clique do botão direito do mouse (Pressione o botão Menu no seu Estilo Interativo) sobre o menu Alinhamento.</p> <p>Consulte Alinhar e distribuir elementos.</p>
Orientação	<p>A Orientação é usada para alterar a rotação ou orientação dos elementos individuais ou agrupados do Scrapbook sem mover o elemento.</p> <p>Para configurar a orientação de um ou mais elementos do Scrapbook:</p> <ol style="list-style-type: none"> 1. Use a Ferramenta Selecionar para selecionar o(s) elemento(s). 2. Selecione a opção de orientação no menu Editar > Orientação. As opções são: <ul style="list-style-type: none"> • Girar para a Direita: Gira o elemento em 90 graus no sentido horário. • Girar para a Esquerda: Gira o elemento em 90 graus no sentido anti-horário. • Inverter Verticalmente: Inverte o elemento na vertical. • Inverter Horizontalmente: Inverte o elemento na horizontal.
Voltar ao Tamanho Original	<p>Alterar o objeto selecionado de volta ao tamanho que estava quando foi trazido para o aplicativo. Consulte Ferramenta Selecionar para obter informações sobre como selecionar um objeto.</p>
Opções...	<p>Opções abre a caixa de diálogo Opções do Scrapbook.</p>

Menu Exibir

As opções do Menu Exibir estão descritas abaixo:

Normal (Exibir Página e Miniaturas)	<p>O recurso Normal permite alternar o modo de exibição entre Página e Miniaturas. Para alternar para o modo de Exibição de Página e Miniaturas, siga o procedimento abaixo:</p> <ul style="list-style-type: none"> • Escolha Exibir > Normal, ou • Pressione Ctrl+1, ou • Selecione o botão Exibir Página e Miniaturas (Normal) na Barra de Ferramentas do Scrapbook.
Miniaturas	<p>O recurso Miniaturas permite alternar para o modo de Exibição de Miniaturas. Para alternar para o modo de Exibição de Miniaturas, siga o procedimento abaixo:</p> <ul style="list-style-type: none"> • Escolha Exibir > Miniaturas, ou • Pressione Ctrl+2, ou • Selecione o botão Exibir Miniaturas na Barra de Ferramentas do Scrapbook.
Página	<p>O recurso Página permite alternar para o modo de Exibição de Miniaturas. Para alternar para o modo de Exibição de Miniaturas, siga o procedimento abaixo:</p> <ul style="list-style-type: none"> • Escolha Exibir > Página, ou • Pressione Ctrl+3, ou • Selecione o botão Exibir Página na Barra de Ferramentas do Scrapbook.
Gallery	<p>O recurso Galeria abre a Galeria Clip-Art Integrada do Scrapbook. Para abrir a Galeria:</p> <ul style="list-style-type: none"> • Escolha Exibir > Galeria, ou • Pressione Ctrl+4, ou • Selecione o botão Galeria na Barra de Ferramentas do Scrapbook <p>Este recurso poderá ser usado para adicionar gráficos da biblioteca de clip-art às suas apresentações. Suas próprias pastas também poderão ser adicionadas à galeria. Consulte Galeria, Elementos do Scrapbook e Imagens de Fundo para maiores informações sobre como usar as imagens.</p>
Exibição de Tela Inteira	<p>O recurso de Exibição de Tela Inteira maximiza a Página atual até preencher a tela inteira.</p> <p>Para maximizar para tela inteira:</p> <ul style="list-style-type: none"> • Escolha Exibir > Tela Inteira, ou • Selecione o botão Tela Inteira na Barra de Ferramentas do Scrapbook. <p>Para retornar ao tamanho de tela normal:</p> <ul style="list-style-type: none"> • Clique com o botão direito do mouse na tela (pressione o Botão Menu, na Estilo Interativo) e selecione Desativar Tela Inteira no menu que é exibido, ou • Selecione o botão Tela Inteira na Barra de Ferramentas do Scrapbook.
Usar Folha de Rosto	<p>O recurso Usar Folha de Rosto é parecido com a sombra de uma janela que permite cobrir parte da página. Você pode redimensionar a folha durante uma apresentação, bem como definir sua orientação e transparência.</p> <p>Consulte Folha de Rosto para obter mais informações.</p>
Destaque	<p>O recurso Destaque é útil para chamar a atenção para uma região específica da área de trabalho.</p> <p>Consulte Destaque para obter mais informações.</p>
eBeam Focus Viewer	eBeam Focus Viewer inicia o visualizador da eBeam Focus Document Camera.
Participantes	<p>O recurso Participantes abre a janela Participantes que mostra quem está participando de uma sessão compartilhada do Scrapbook. Para abrir a janela Participantes:</p>

	<ul style="list-style-type: none"> • Escolha Exibir > Participantes, ou • Pressione Ctrl+4, ou • Selecione o botão Exibir Participantes na Barra de Ferramentas do Scrapbook.
Página Mestra	<p>O recurso Página Mestra abre a página mestra. Todas as alterações feitas na página mestra são mostradas como uma imagem de fundo em todas as páginas do Scrapbook, exceto as que contêm suas próprias imagens de fundo.</p> <p>Abra a Página Mestra selecionando Exibir > Página Mestra, ou pressione Ctrl+6.</p>
Camadas	<p>O recurso Camadas pode ser usado para adicionar conteúdo a uma página do Scrapbook (de modo particular ou compartilhado), que pode ser oculto ou mostrado.</p> <p>Abra a Camadas selecionando Exibir > Camadas, ou pressione Ctrl+7.</p>
Barra de Ferramentas (Mostrar/Ocultar Barra de Ferramentas)	<p>Ao escolher a opção de menu Barra de Ferramentas, será exibido um submenu com as três opções a seguir:</p> <ul style="list-style-type: none"> • Ferramentas de Interatividade: Escolha esse menu para mostrar ou ocultar as Ferramentas de Interatividade do Scrapbook. • Reproduzir: Escolha esse menu para mostrar ou ocultar a Barra de Ferramentas de Reprodução. • Barra de Status: Escolha esse menu para mostrar ou ocultar a Barra de Status do Scrapbook.
Nível de Zoom	<p>O recurso Nível de Zoom permite aumentar ou diminuir o zoom na Página exibida.</p> <p>Ao escolher a opção de menu Nível de Zoom, será exibido um submenu com as seguintes opções de zoom: 500%, 300%, 200%, 100%, 50% e 25%.</p> <p>A Página permanecerá com o zoom selecionado até que uma nova taxa de zoom seja selecionada.</p>
Mais Zoom	<p>O recurso Mais Zoom permite aumentar o zoom na Página exibida.</p> <p>Para aumentar o zoom em uma Página:</p> <ul style="list-style-type: none"> • Escolha Exibir > Mais Zoom, ou • Pressione Ctrl+Núm +
Menos Zoom	<p>O recurso Menos Zoom permite diminuir o zoom na Página exibida.</p> <p>Para diminuir o zoom em uma Página:</p> <ul style="list-style-type: none"> • Escolha Exibir > Menos Zoom, ou • Pressione Ctrl+Núm -
Ajustar Página	<p>O recurso Ajustar Página compacta ou expande a Página para se ajustar à área de exibição da Página. Ela também pode ser selecionada, ao pressionar Ctrl+O.</p>
Tamanho Real	<p>O recurso Tamanho Real aplica um zoom de 100% na Página.</p>

Folha de Rosto

A Folha de Rosto do Scrapbook é útil para ocultar o conteúdo da página e para exibi-lo gradualmente durante uma lição ou sessão.

Para iniciar a Folha de Rosto, selecione [Exibir](#) > Usar Folha de Rosto. Agora é possível controlar a forma de exibição do conteúdo da página do Scrapbook e personalizar a Folha de Rosto.

Quando a Folha de Rosto estiver visível, a área da Página do Scrapbook ficará levemente apagada; as Miniaturas não serão afetadas. É possível descobrir mais partes de qualquer Página clicando na área coberta e arrastando. Isso afetará somente a Página sendo exibida.

A folha de rosto sempre cobre uma página por completo até que uma seção da página seja descoberta. A opções de Folha de Rosto (Transparência e Rotação) que você definir terão efeito em todas as Páginas.

É possível interagir normalmente com o Scrapbook na área clareada. As marcações que começam na área clareada continuarão na área coberta.

A Folha de Rosto tem os seguintes menus de controles.

Opções	<ul style="list-style-type: none"> ● Transparência: Essa opção permite selecionar o quão escura ficará a área levemente apagada. <ul style="list-style-type: none"> <input type="radio"/> 30% - o mais claro <input type="radio"/> 20% - mais claro <input type="radio"/> 10% - claro <input type="radio"/> 0% - completamente opaco ● Girar: Essa opção permite girar a folha de rosto de modo a expor diferentes áreas da tela. <ul style="list-style-type: none"> <input type="radio"/> Sentido Horário em 90 graus. <input type="radio"/> Sentido Anti-horário em 90 graus.
Sair (X)	Fecha o recurso Folha de Rosto.

Página Mestra

A Página Mestra é usada para criar um modelo de plano de fundo para todas as páginas na sessão do Scrapbook, exceto para as páginas que contêm suas próprias [imagens de fundo](#).

Abra a Página Mestra selecionando [Exibir](#) > Página Mestra no Scrapbook. A Página Mestra será aberta pela primeira vez como uma página em branco.

Quaisquer alterações feitas na Página Mestra, como [imagens de fundo](#), adicionando-se [camadas](#), fazendo-se [anotações](#) na página ou adicionando-se [elementos do Scrapbook](#) são refletidas como plano de fundo em todas as páginas na sessão do Scrapbook, exceto as páginas que contêm suas próprias [imagens de fundo](#).

Conteúdo da Página Mestra:

- será definido como o plano de fundo em todas as novas páginas.
- não substituirá o plano de fundo em páginas existentes que já contenham [imagens de fundo](#).
- substituirá o plano de fundo em páginas existentes que tenham conteúdo, mas não tenham [imagens de fundo](#).

Para limpar a Página Mestra, remova todas as imagens de fundo usando [Imagens de Fundo](#), e use o botão Limpar Página, na Barra de Ferramentas da Página Mestra, para limpar todos os elementos.

Botão Fechar Página Mestra

Fechar Página Mestra fecha a Página Mestra e volta para as páginas normais de anotação do Scrapbook.

Camadas

O tópico a seguir descreve as Camadas e explica como usá-las em uma sessão do Scrapbook.

- O que são Camadas?
- Como usar Camadas

O que são Camadas?

Cada página do Scrapbook é composta de camadas, que podem ser mostradas ou ocultadas a qualquer momento. A ordem dessas camadas é a seguinte:

- Camada de Plano de Fundo da Página: o plano de fundo da página pode ser definido com o uso das Imagens de Fundo para a exibição de uma imagem, um modelo de grade ou linhas horizontais, e/ou pode ser definido em uma cor de plano de fundo específica. O plano de fundo da página não pode ser modificado pelas ferramentas de anotação.
- Camadas de Anotação: as camadas de anotação são camadas transparentes empilhadas na parte superior da camada do Plano de Fundo da Página. Essas camadas contêm [elementos do Scrapbook](#).

Qualquer página do Scrapbook pode ter várias camadas de anotação. Quando você adiciona uma nova camada, ela é empilhada na parte superior das camadas existentes. Isso significa que as anotações são exibidas com camada mais recente na parte mais superior.

Os três tipos de camadas de anotação encontrados em cada página do Scrapbook são:

- Camada Padrão: a camada de anotação padrão na página do Scrapbook. Essa camada está sempre presente em qualquer página do Scrapbook e não pode ser excluída.
- Camadas de Usuário 1 - 18: é possível adicionar até 18 camadas adicionais a uma página do Scrapbook. A Camada Padrão e as Camadas de Usuário são sempre compartilhadas com participantes remotos durante uma sessão compartilhada.
- Camada Particular: a camada de nível mais superior é a Camada Particular. Essa camada é mostrada no computador local e nunca é compartilhada em uma sessão compartilhada. O propósito da camada particular é fornecer ao usuário local um espaço de trabalho particular em uma sessão do Scrapbook. Observação: as camadas particulares ficam ocultas quando uma sessão compartilhada está sincronizada (consulte Ferramentas do Host da Sessão).

Todas as camadas de anotação podem ser bloqueadas e/ou mostradas/ocultadas. Consulte Como usar Camadas para obter mais informações.





Como usar Camadas

Ative as camadas selecionando Camadas no Menu Exibir. Essa ação abre a caixa de diálogo Camadas, que permite selecionar, adicionar, excluir e mover camadas para uma página do Scrapbook.

Barra de título das camadas



A barra de título da caixa de diálogo Camadas indica em qual página do Scrapbook você está trabalhando atualmente. A caixa de diálogo Camadas mostra as camadas para a página selecionada no momento.

Ferramentas de Camadas

Adicionar Camada		Adicionar Camada adiciona uma nova camada em branco à página do Scrapbook atualmente selecionada. A nova camada é sempre adicionada como a camada mais superior (sob a camada de usuário). A nova camada é sempre adicionada como visível e desbloqueada.
Excluir Camada		Excluir Camada faz com que a camada selecionada seja excluída. Não é possível excluir as camadas Particular ou Padrão.
Mover Camada para Cima		Mover Camada para Cima faz com que a camada seja movida um nível acima, na lista de Camadas. O nível mais superior para o qual uma camada pode ser movida é diretamente abaixo da camada Particular. As camadas Particular e Padrão não podem ser movidas.
Mover Camada para Baixo		Mover Camada para Baixo faz com que a camada seja movida um nível abaixo na lista de Camadas. O nível mais baixo que uma camada pode ser movida é diretamente acima da camada Padrão. As camadas Particular e Padrão não podem ser movidas.

Camadas - Lista de Camadas

Cada camada tem as suas próprias configurações. Essas configurações são descritas na tabela abaixo.





Mostrar/Ocultar		Mostrar/Ocultar torna a camada visível/invisível. Quando o olho é mostrado na caixa, a camada está visível na página. Se a caixa estiver vazia, a camada está invisível.
Bloquear Camada		Bloquear Camada protege a camada de quaisquer novas anotações. Quando o cadeado é mostrado na caixa, a camada está bloqueada. Se a caixa estiver vazia, é possível adicionar elementos do Scrapbook à camada.

Reprodução

A Barra de Ferramentas de Reprodução pode ser aberta escolhendo [Exibir](#) > Barra de Ferramentas > Reproduzir.

Essa ferramenta permite reproduzir a sessão como um filme. Desse modo, a sessão pode ser reproduzida, linha por linha e em várias velocidades. A reprodução pode ficar restrita à Página atual ou se estender a todas as Páginas.

As ferramentas de Reprodução a seguir estão disponíveis na Barra de Ferramentas de Reprodução.

Ir para o Início		Vai para o início da sessão do Scrapbook (se 'Todas as Páginas' estiver marcado) ou para o início da Página selecionada.
Controle Deslizante		Permite percorrer a sessão para frente e para trás usando a Estilo Interativo ou o mouse para arrastar a barra deslizante na linha deslizante, ou para ir imediatamente a um ponto específico na sessão ao arrastar a barra deslizante para um local na linha deslizante.
Reproduzir		Reproduz a sessão inteira do Scrapbook (se 'Todas as Páginas' estiver marcado) ou a Página selecionada do início ao fim. Durante a reprodução, o botão Reproduzir é alterado para "Parar", o que permite parar a reprodução.
Ir para o Final		Vai para o final da sessão do Scrapbook (se 'Todas as Páginas' estiver marcado) ou para o início da Página selecionada.
Todas as Páginas	<input checked="" type="checkbox"/> All Pages	Define o número de páginas reproduzidas. Se 'Todas as Páginas' estiver marcado, a sessão inteira será reproduzida ao selecionar Reproduzir. Se "Todas as Páginas" não estiver marcado, somente a página exibida no momento será reproduzida. Também é possível definir essa opção em Página > Reproduzir.
Loop	<input checked="" type="checkbox"/> Loop	Opção para fazer loop (reprodução contínua) na sessão inteira do Scrapbook (se 'Todas as Páginas' estiver marcado) ou na página selecionada. Também é possível definir essa opção em Página > Reproduzir.
Velocidade da Reprodução	1x 	Define a velocidade na qual a sessão é reproduzida. A menor velocidade é de 0,5x; a maior é de 8,0x. Também é possível definir essa opção em Página > Reproduzir

Observação: A Reprodução é ativada somente quando Exibição de Página e Miniaturas ou Exibição de Página estiverem selecionados.

Destaque

O recurso Destaque é útil para chamar a atenção de um ponto específico da área de trabalho.

Para iniciar o recurso Destaque, selecione o item Destacar no [menu da Barra de Tarefas do eBeam Education](#).

Você poderá realçar um ponto específico da área de trabalho e usar o menu Opções de Destaque para personalizar o destaque.

É possível mover o destaque para qualquer lugar na tela, modificar sua forma e ajustar sua transparência.

Para mover o destaque, clique na área levemente apagada e, em seguida, arraste-o. Ao clicar no destaque, é possível interagir normalmente com os itens da área de trabalho na área do destaque.

O recurso Destaque tem os seguintes menus de controles.

Opções	<p>As opções de Destaque que você definir permanecerão ativas até que sejam redefinidas.</p> <ul style="list-style-type: none"> ● Transparência: Essa opção permite selecionar o quão escura ficará a área levemente apagada ao redor do destaque. <ul style="list-style-type: none"> <input type="radio"/> 0% - completamente opaco <input type="radio"/> 10% - claro <input type="radio"/> 20% - mais claro <input type="radio"/> 30% - o mais claro ● Forma do Destaque: Essa opção permite selecionar a forma do destaque. <ul style="list-style-type: none"> <input type="radio"/> Circular <input type="radio"/> Quadrado ● Tamanho do Destaque: Essa opção permite selecionar o tamanho do destaque. <ul style="list-style-type: none"> <input type="radio"/> Pequeno <input type="radio"/> Normal <input type="radio"/> Grande
Sair (X)	Fecha o recurso Destaque.

Menu Página

As opções do Menu Página estão descritas abaixo:

Nova	<p>Nova cria uma nova Página em branco na sessão do Scrapbook.</p> <p>Para criar uma nova Página:</p> <ul style="list-style-type: none"> ● Escolha Página > Nova, ou ● Selecione o botão Nova Página na Barra de Ferramentas do Scrapbook. <p>A nova Página é inserida logo após a página exibida/selecionada.</p>
Limpar	<p>Limpar limpa todas as anotações da página exibida/selecionada.</p> <p>Para limpar uma Página, selecione a Página a ser limpa e:</p> <ul style="list-style-type: none"> ● Escolha Página > Limpar, ou ● Selecione o botão Limpar Página Barra de Ferramentas do Scrapbook.
Duplicar	<p>Duplicar cria uma cópia da página exibida/selecionada e torna a cópia a página exibida/selecionada.</p> <p>Para duplicar uma Página:</p> <ol style="list-style-type: none"> 1. Selecione a Página a ser duplicada. 2. Escolha Página > Duplicar, ou selecione o botão Duplicar Página na Barra de Ferramentas do Scrapbook. <p>A Página duplicada é inserida logo após a página exibida/selecionada.</p>
Excluir	<p>Excluir exclui a página exibida/selecionada.</p> <p>Para excluir uma Página:</p> <ol style="list-style-type: none"> 1. Selecione a Página a ser excluída. 2. Escolha Página > Excluir, ou selecione o botão Excluir Página na Barra de Ferramentas do Scrapbook.
Excluir Todas	<p>Excluir Todas exclui todas as páginas da sessão do Scrapbook. Todos os dados serão perdidos.</p>
Próxima Página/Página Anterior	<p>Próxima Página avança para a próxima página na sessão do Scrapbook. Essa opção estará disponível somente quando a última página da sessão não estiver exibida/selecionada.</p> <p>Para selecionar a Próxima Página:</p> <ul style="list-style-type: none"> ● Escolha Página > Próxima Página, ou ● Selecione o botão Próxima Página na Barra de Ferramentas do Scrapbook, ou ● Pressione a tecla PgDn no teclado. <p>Página Anterior volta para a página anterior na sessão do Scrapbook. Essa opção estará disponível somente quando a primeira página da sessão não estiver exibida/selecionada.</p> <p>Para selecionar a Página Anterior:</p> <ul style="list-style-type: none"> ● Escolha Página > Página Anterior, ou ● Selecione o botão Página Anterior na Barra de Ferramentas do Scrapbook, ou ● Pressione a tecla PgUp no teclado.
Ir para Página...	<p>Ir para Página permite selecionar a Página a ser exibida ao digitar um número de página.</p> <p>Para ir para uma Página:</p> <ol style="list-style-type: none"> 1. Escolha Página > Ir para Página para abrir a caixa de diálogo Ir para Página. 2. Selecione a página usando as teclas de setas para cima e para baixo ou digite o número da página na caixa de texto. 3. Selecione OK.

	<p>Ou:</p> <p>Use as ferramentas de Seleção de Página na Barra de Ferramentas do Scrapbook. Barra de Ferramentas do Scrapbook.</p>
Reproduzir	Consulte Reproduzir para obter mais informações.
Adicionar Hiperlink...	<p>Adicionar Hiperlink permite adicionar um hiperlink a um elemento do Scrapbook.</p> <p>Consulte Elementos com hiperlink e Elementos do Scrapbook para obter mais informações.</p>
Adicionar Imagem...	<p>Adicionar Imagem permite importar um arquivo de imagem ou captura de tela para a página selecionada naquele momento.</p> <p>Consulte Elementos do Scrapbook para obter mais informações.</p>
Adicionar Arquivo Flash...	<p>Adicionar Arquivo Flash permite importar um arquivo de imagem Flash (*.swf) ou um vídeo Flash (*.flv) para a página selecionada naquele momento.</p> <p>Consulte Elementos do Scrapbook para obter mais informações.</p>
Adicionar Instantâneo...	O recurso Instantâneo permite capturar a tela atual e salvá-la no Scrapbook como imagem de fundo em uma nova página ou como um elemento do Scrapbook na página atual.
Imagens de Fundo...	<p>Imagens de Fundo permite:</p> <ul style="list-style-type: none"> ● Importar um arquivo de imagem ou uma captura de tela para o fundo da página selecionada no momento. ● Definir a cor de fundo de uma Página ● Exibir uma grade ou linhas horizontais na Página.
Adicionar Páginas a Modelos	Quando você seleciona Adicionar Páginas a Modelos uma cópia da página inteira e todo o seu conteúdo é salva como modelo na pasta Modelos.

Menu Sessões

As opções do Menu Sessões estão descritas abaixo:

Compartilhar/Finalizar Sessão...	Compartilhar Sessão permite que o computador que hospedar a sessão compartilhe uma sessão do Scrapbook por meio da Internet/Intranet. Durante uma sessão compartilhada, essa opção de menu é alterada para Finalizar Sessão. Consulte Compartilhar uma Sessão para obter mais informações..
Participar de Sessão/Sair da Sessão...	Participar de Sessão permite que participantes convidados façam logon em uma sessão compartilhada do Scrapbook. O participante deverá saber o nome e a senha da sessão (se aplicável), antes de tentar fazer logon na sessão. Durante a participação na sessão, essa opção de menu é alterada para Sair da Sessão. Consulte Participar de uma Sessão para obter mais informações.
Enviar Convite...	Enviar Convite permite que o computador que hospedar a sessão envie convites por email a todos os participantes convidados para a sessão compartilhada do Scrapbook. Consulte Enviar um Convite para obter mais informações.
Permitir Anotações	Permitir Anotações possibilita ao computador que hospedar a sessão decidir se autorizará ou não os Participantes a acrescentarem anotações na sessão compartilhada do Scrapbook. Consulte Ferramentas de Hospedagem de Sessão para obter mais informações.
Sincronizar Participantes	Sincronizar Participantes permite que o computador que hospedar a sessão mantenha os participantes na mesma página. Durante a Sincronização dos Participantes, o computador que hospedar a sessão controla qual Página é exibida. Consulte Ferramentas de Hospedagem de Sessão para obter mais informações.

Menu Ajuda

O Menu Ajuda abre um submenu que permite acessar a ajuda e que também fornece links para várias páginas de registro e suporte oferecidas pelo fabricante do hardware do seu sistema de interatividade.

Recursos do Scrapbook

Elementos do Scrapbook

O conteúdo de uma Página do Scrapbook consiste em vários tipos de objetos conhecidos como elementos. Esses elementos são anotações, formas, caixas de texto, arquivos de imagem e arquivos Flash. Cada elemento pode ser selecionado com a Ferramenta Selecionar

Consulte os tópicos a seguir:

- O que é um Elemento do Scrapbook?: Este tópico define os elementos de Anotação, Caixa de Texto, Arquivo de Imagem e arquivo Flash.
- Como usar os Elementos do Scrapbook?: Descreve o que pode ser feito com os elementos do Scrapbook, como mover, duplicar, bloquear etc.

O que é um Elemento do Scrapbook?

Os elementos do Scrapbook estão descritos na tabela abaixo.

Elemento	Descrição
Anotações	<p>Anotações são linhas desenhadas na Página do Scrapbook com o uso da Ferramenta Caneta, ou da Ferramenta Realçador. Depois de desenhada, a linha torna-se um elemento que pode ser movido, girado, redimensionado, agrupado, etc.</p> <p>As linhas de anotação são automaticamente agrupadas com outras linhas com base na proximidade do desenho das anotações e no tempo decorrido entre o desenho de cada linha. É feito o agrupamento para preservar os grupos de linhas que devem ficar juntas, como letras, números, formas, etc.</p> <p>O Agrupamento Automático pode ser ativado ou desativado na caixa de diálogo Opções do Scrapbook. Escolha Editar > Opções para abrir a caixa de diálogo Opções e, em seguida, selecione Preferências. Desmarque Agrupar automaticamente traços de caneta e realçador para desativar o agrupamento. Consulte Agrupar e desagrupar um elemento.</p> <p>As anotações não podem ser modificadas através da Barra de Ferramentas de Edição dos Elementos do Scrapbook (também conhecidas como as Ferramentas de Edição de Objeto).</p>
Formas	<p>As formas são desenhadas na Página do Scrapbook com a Ferramenta Formas. Após desenhadas, as formas se tornam um elemento que pode ser movido, girado, redimensionado, agrupado etc.</p> <p>Observações:</p> <ul style="list-style-type: none"> • As formas não podem ser modificadas através da Barra de Ferramentas de Edição dos Elementos do Scrapbook (também conhecidas como Ferramentas de Edição de Objeto). • As formas não podem ser apagadas com a Ferramenta Borracha. • Quando da adição de um hiperlink a uma forma, o ícone do hiperlink pode aparecer não só sobre as formas, mas também próximo à forma.
Caixas de texto	<p>Uma caixa de texto é um elemento que exibe texto digitado na Página do Scrapbook. Consulte Ferramenta Texto para obter mais informações.</p>
Arquivos de imagem	<p>Arquivos de imagem, como imagens JPG e GIF, podem ser importados para a Página do Scrapbook como elementos.</p> <p>Para importar um arquivo de imagem como um elemento:</p> <ul style="list-style-type: none"> • Escolha Visualizar > Galeria, ou selecione o ícone da Galeria de Imagens na Barra de Ferramentas do Scrapbook para abrir a Galeria. A Galeria permite importar um arquivo de imagem de um diretório como um elemento da Página do Scrapbook ou como um Plano de Fundo. Se você escolher Importar como um Objeto, a imagem selecionada aparecerá na página como um elemento manipulável. • Escolha Página > Adicionar Imagem para procurar o nome do arquivo de imagem no seu computador. • Arraste e solte o arquivo de imagem da área de trabalho ou do Explorer diretamente para a

	<p>Página do Scrapbook.</p> <ul style="list-style-type: none"> • É possível também arrastar e soltar alguns tipos de arquivos, como Excel, Word e PowerPoint da área de trabalho para a Página do Scrapbook e trabalhar com as imagens resultantes como elementos. Em arquivos com várias páginas, será solicitado a você que escolha a página a ser usada. Consulte Imagens de Fundo para obter informações sobre como importar arquivos de várias páginas como imagens de fundo. • Tire uma foto instantânea da sua tela. <p>Formatos de arquivos suportados para arquivos de imagens:</p> <ul style="list-style-type: none"> • Bitmap (*.bmp) • Arquivos Gráficos (*.gif, *.jpg, *.ico, *.emf, *.wmf, *.png) • Planilhas do Excel (*.xls). Consulte Importar documentos do PowerPoint, Excel e Word. • Apresentações do PowerPoint (*.ppt). Consulte Importar documentos do PowerPoint, Excel e Word. • Documento do Word (*.doc, *.rtf). Consulte Importar documentos do PowerPoint, Excel e Word. <p>Observações:</p> <ul style="list-style-type: none"> • Documentos do Excel, PowerPoint, e Word podem ser carregados como elementos, uma página por vez. Para carregar mais de uma página por vez, consulte Imagens de Fundo. • Se você tentar carregar um tipo de arquivo não suportado, a Página exibirá um ícone e o nome do arquivo, mas não tentará carregar esse arquivo na Página.
Arquivos Flash	<p>O arquivo Flash em formato *.swf (arquivo Flash) e *.flv (vídeo Flash) podem ser importados à Página do Scrapbook como elementos.</p> <p>O Scrapbook incorporará automaticamente os controles de reprodução ao elemento Flash para que possam ser usados com a ferramenta Seleccionar para reproduzir, pausar, voltar ou avançar o vídeo. Existe ainda uma barra de andamento que pode ser usada para mover a um ponto em especial na reprodução.</p> <p>Para importar Flash a uma Página do Scrapbook:</p> <ul style="list-style-type: none"> • Escolha Página > Adicionar Arquivo Flash... e selecionar o arquivo na caixa de diálogo Abrir, ou • Arraste e solte o arquivo Flash sobre a Página do Scrapbook. <p>Observações:</p> <ul style="list-style-type: none"> • Todo o arquivo Flash será incorporado ao arquivo do Scrapbook, e isso pode aumentar em muito o tamanho do mesmo. • Devido ao tamanho dos elementos Flash, eles não são compartilhados durante uma sessão de compartilhamento. Um recipiente aparecerá na Página do participante, porém, o vídeo não poderá ser reproduzido. • Os elementos Flash não podem ser agrupados, adicionados à Página Mestre, apagados com a tecla Del, ou modificados pela Barra de Ferramentas de Edição dos Elementos do Scrapbook (também conhecidas como Ferramentas de Edição de Objeto).

Como usar os Elementos do Scrapbook

Consulte os tópicos sobre elementos do Scrapbook a seguir:

- [Seleccionar um ou vários elementos](#)
- [Recortar, copiar, colar, duplicar, indicar e apagar elementos \(no menu Editar\)](#)
- [Bloquear \(proteger\) um elemento](#)
- [Mover, girar, e redimensionar elementos](#)
- [Alinhar e distribuir elementos](#)
- [Mover elementos para frente ou para trás de outros elementos](#)
- [Agrupar e desagrupar elementos](#)
- [Editar Elementos do Scrapbook](#)
- [Adicionar Hiperlink a um Elemento do Scrapbook](#)

Selecionar um ou vários elementos

Selecionar um só elemento

Para selecionar um elemento, escolha a Ferramenta Selecionar na Paleta de Ferramentas do Scrapbook e use-a para selecionar o elemento na Página do Scrapbook. O elemento estará então selecionado e terá um manipulador para que seja arrastado e um manipulador de rotação. O elemento permanecerá selecionado até que seja desmarcado.

Desmarcar um elemento

Para desmarcar, use a Ferramenta Selecionar para selecionar em qualquer lugar fora da área de seleção do elemento ou selecione outra ferramenta da Paleta de Ferramentas do Scrapbook. O elemento está desmarcado. Vários elementos desagrupados e a seta podem ser desmarcados deste mesmo modo.

Selecionar vários elementos desagrupados

Para selecionar vários elementos desagrupados, desenhe um retângulo ao redor dos elementos com a Ferramenta Selecionar. Os elementos são selecionados, porém, não agrupados. Os elementos permanecerão selecionados em conjunto até que sejam desmarcados.

Selecione vários elementos também através da tecla Ctrl. Após selecionar um elemento com a Ferramenta Selecionar, pressione e mantenha a tecla Ctrl pressionada no teclado e repita o processo para outros elementos. Estes elementos permanecerão selecionados até que sejam desmarcados.

Selecionar todos os elementos

Para selecionar todos os elementos de uma Página de Scrapbook ao mesmo tempo:

- Selecione Editar > Selecionar Tudo,
- Clique com o botão direito do mouse (Pressione o [Botão Menu](#) em seu Estilo Interativo) sobre a Página e selecione Selecionar Tudo , ou
- Pressione Ctrl+A no teclado.

Bloquear (proteger) um elemento

O bloqueio de um Elemento do Scrapbook evita que o mesmo seja modificado de qualquer maneira. Após o bloqueio de um elemento, ele não poderá ser movido, girado, redimensionado, recortado, copiado, duplicado, apagado, ordenado, agrupado, alinhado, orientado, editado ou restaurado. O elemento pode ser desbloqueado e receber um hiperlink . Quando um elemento está travado, os manipuladores de arrastar e girar são substituídas por uma borda preta e a imagem de um cadeado aparece no centro do elemento.

Quando da seleção de uma mistura de elementos bloqueados e desbloqueados, nenhum dos elementos selecionados podem ser manipulados. Para que elementos bloqueados possam ser modificados, eles antes deverão ser desbloqueados.

Bloquear um elemento

1. [Selecione](#) o(s) elemento(s).
2. Clique com o botão direito do mouse (Pressione o [Botão Menu](#) em seu Estilo Interativo)

sobre o elemento e selecione Bloquear > Bloquear no menu.

Desbloquear um elemento bloqueado

1. [Selecione](#) o(s) elemento(s) bloqueado(s).
2. Clique com o botão direito do mouse (Pressione o [Botão Menu](#) em seu Estilo Interativo) sobre o elemento e selecione Bloquear > Desbloquear no menu.

Mover, girar e redimensionar um elemento

Mover um elemento

Para mover um elemento individual na Página do Scrapbook, toque e mantenha pressionado qualquer ponto do elemento selecionado e arraste-o até o novo local. Não é necessário selecionar o elemento antes.



Girar um elemento

Para girar um ou mais elementos:

1. Selecione o(s) elemento(s).
2. Toque e mantenha pressionada o manipulador superior. O cursor do mouse irá mudar para setas circulares para indicar que você está pronto para girar os elementos

Obs.: Se vários elementos forem selecionados, toque e mantenha pressionado qualquer manipulador de rotação para girar tudo.

3. Arraste o manipulador no sentido horário ou anti-horário para girar.

Observações:

- Durante a rotação, o objeto é continuamente redesenhado. A suavidade da rotação depende da velocidade do computador; em computadores mais lentos, a rotação será menos suave.



Redimensionar um elemento

Um elemento só poderá ser redimensionado uma vez.

Para redimensionar um elemento:

1. Selecione o elemento;
2. Toque e mantenha pressionado um manipulador (localizado em todos os quatro cantos do elemento) e arraste. O elemento será redimensionado conforme você arrastá-lo.
 - Manter a Proporcionalidade: Para manter a proporcionalidade do elemento enquanto dimensionar, é só arrastar usando o manipulador para arrastar do canto.
 - Ignorar a Proporcionalidade: Para redimensionar um elemento sem manter a proporcionalidade, arraste usando um manipulador lateral.

Se errar ao dimensionar, basta retornar o elemento ao tamanho original selecionando [Editar](#) > Voltar ao Tamanho Original.

Obs.: O elemento é redesenhado continuamente durante o redimensionamento.

Alinhar e distribuir elementos

O alinhamento é usado para alinhar elementos selecionados do Scrapbook com relação a eles mesmos. A distribuição é usada para distribuir os elementos do Scrapbook a distâncias iguais deles mesmos.

Alinhar um conjunto de elementos do Scrapbook

1. Use a Ferramenta Selecionar para selecionar o(s) elemento(s).
2. Selecione sua opção de alinhamento. As opções são:
 - Alinhar à Esquerda: Os elementos serão alinhados verticalmente à margem esquerda do objeto mais à esquerda.
 - Centralizar: Os elementos serão alinhados verticalmente ao ponto mais centralizado de todos os elementos.
 - Alinhar à Direita: Os elementos serão alinhados verticalmente à margem direita do elemento mais à direita.
 - Alinhamento Superior: Os elementos serão alinhados horizontalmente à margem superior do objeto mais acima.
 - Alinhamento Centralizado: Os elementos serão alinhados horizontalmente ao ponto mais centralizado de todos os elementos.
 - Alinhamento Inferior: Os elementos serão alinhados horizontalmente à margem inferior do objeto mais abaixo.

Obs.: Todas as opções de alinhamento também podem ser selecionadas com um clique do botão direito do mouse (Pressione o Botão A em seu Estilo de Interatividade) sobre o menu Alinhamento.

Para distribuir um conjunto de elementos do Scrapbook:

1. Use a Ferramenta Selecionar para selecionar o(s) elemento(s).
2. Selecione sua opção de alinhamento no menu Editar > Alinhamento. As opções são:
 - Distribuir Horizontalmente: Os elementos serão distribuídos por igual e horizontalmente entre os pontos centrais dos elementos da esquerda e da direita.
 - Distribuir Verticalmente: Os elementos serão distribuídos verticalmente e igualmente entre os pontos centrais dos elementos superiores e inferiores.

Obs.: Todas as opções de alinhamento também podem ser selecionadas com um clique do botão direito do mouse (Pressione o [Botão Menu](#) em seu Estilo Interativo) sobre o menu Alinhamento.

Mover um elemento para frente ou para trás

Os elementos estão em uma ordem na Página do Scrapbook. O último elemento adicionado a uma Página estará na parte superior e poderá cobrir elementos adicionados anteriormente. A ordem na qual os elementos serão mostrados é denominada como a ordem Z.

Para mover um elemento para frente ou para trás na ordem Z, é necessário primeiro selecionar o elemento. Selecione um elemento usando a Ferramenta Selecionar (ferramenta de seta). Depois de selecionado, o elemento pode ser movido através de uma dentre as seguintes opções no menu [Editar](#): Trazer para Frente, Enviar para Trás, Avançar, Recuar.

Agrupar e desagrupar um elemento

O agrupamento é usado para manipular um grupo de elementos ao mesmo tempo. Um grupo de elementos pode aparecer como um único elemento e ser movido, girado, redimensionado e copiado como um único elemento.

Agrupar elementos

Para agrupar elementos, use a Ferramenta Seleccionar para desenhar um retângulo de vinculação em torno de um grupo de elementos e, em seguida, selecione [Editar](#) > Ordem > Agrupar. Todos os elementos passarão a compartilhar um único retângulo de agrupamento e serão manipulados como um único elemento.

Desagrupar elementos

Para desagrupar elementos, use a Ferramenta Seleccionar para seleccionar o elemento agrupado e, em seguida, escolher [Editar](#) > Ordem > Desagrupar. Cada elemento individual passará a ter seu próprio retângulo e poderão ser manipulados individualmente

Obs.: O Agrupamento Automático pode ser ativado ou desativado na caixa de diálogo Opções do Scrapbook. Selecione [Editar](#) > Opções para abrir a caixa de diálogo Opções e, em seguida, escolha Preferências. Desmarque Agrupar automaticamente traços de caneta e realçador para desativar o agrupamento.

Barra de Ferramentas de Edição de Elementos do Scrapbook

O Scrapbook inclui uma barra de ferramentas Ferramentas de Edição de Objeto que pode ser usada para modificar a transparência de ou para recortar elementos de Imagem.

As Ferramentas de Edição de Objeto não podem modificar arquivos Flash, elementos de Anotação, ou elementos de Caixa de Texto.

Observação: As Ferramentas de Edição de Objeto só podem ser utilizadas em elementos individuais. Você não pode abrir a barra de ferramentas quando tiver selecionado elementos múltiplos ou tiver selecionado elementos de imagem agrupados.

Para abrir a barra de ferramentas:

- Clique duas vezes em um elemento individual, ou
- Utilize a Ferramenta Selecionar para selecionar o elemento e então escolha Editar a partir do menu exibido por clique no botão direito do mouse (Pressione o [Botão Menu](#) em seu Estilo Interativo).

Barra de Ferramentas - Ferramentas de Edição de Objeto

A barra de ferramentas de Ferramentas de Edição de Objeto contém as seguintes ferramentas:

- Ferramenta Recortar
- Ferramenta Transparência e Cursor de Transparência

Ferramenta Recortar

A Ferramenta Recortar é utilizada para remover as partes externas de um elemento de imagem (ver Elementos do Scrapbook).



A Ferramenta Recortar é a seleção de ferramenta padrão quando você abre as Ferramentas de Edição de Objeto.

Quando a Ferramenta Recortar for selecionada, instrumentos de recorte aparecem nos cantos da caixa de seleção do elemento do Scrapbook selecionado; o cursor muda para cursor de recorte enquanto estiver dentro da caixa de seleção.

Para recortar o elemento do Scrapbook, mova qualquer um dos instrumentos de recorte. Você poderá ver a imagem inteira, embora a parte da imagem que você estiver recortando será sombreada em cinza.

Para fechar a Ferramenta Recortar, exclua o objeto.

Se um erro for feito ou se desejar restaurar a imagem original:

- Selecione o Menu Editar > Restaurar Propriedades de Imagem, ou
- Escolha Restaurar Propriedades de Imagem a partir do menu exibido por clique no botão direito do mouse (Pressione o [Botão Menu](#) em seu Estilo Interativo).

Ferramenta Transparência e Cursor de Transparência



Transparência é utilizada para tornar parte de um elemento de imagem transparente. Isto é útil para remover planos de fundo de imagens ou funções semelhantes. As ferramentas de transparência consistem no Dosador de Transparência (Dropper) e Cursor de Transparência (exibido à esquerda da esquerda para direita).



A Ferramenta de Transparência (dropper) é utilizada para tornar cores individuais transparentes. Quando você utiliza o dropper da Ferramenta de Transparência para selecionar uma única cor, ele tornará tal cor transparente assim como qualquer cor em até 5 tonalidades de tal cor (+/- 5,5 de RGB).

O Cursor de Transparência é utilizado globalmente para configurar a transparência do elemento inteiro de uma só vez.

Se um erro for feito ao utilizar as ferramentas de Transparência ou se apenas desejar restaurar a imagem original:

- Selecione o Menu Editar > Restaurar Propriedades de Imagem, ou
- Escolha Restaurar Propriedades de Imagem a partir do menu exibido por clique no botão direito do mouse (Pressione o [Botão Menu](#) em seu Estilo Interativo).

Veja os seguintes tópicos de transparência:

- Configure a transparência de uma única cor em um elemento
- Configure a transparência de cores múltiplas em um elemento
- Configure a transparência de um elemento utilizando o Cursor de Transparência

Configure a transparência de uma única cor em um elemento

O comportamento padrão da Ferramenta de Transparência serve apenas para tornar uma cor transparente a cada vez. Se você tornar uma cor transparente e então tentar escolher uma nova cor para torná-la transparente, a cor original será restaurada.

Para tornar uma única cor transparente:

3. Selecione o elemento e abra as Ferramentas de Edição de Objeto.
4. Selecione a Ferramenta de Transparência (botão dropper).

Quando a Ferramenta de Transparência for selecionada, a caixa de seleção muda para não ter instrumentos, o cursor muda para o dropper de transparência enquanto estiver na caixa de seleção.

Observação: A caixa de seleção irá escolher apenas pixels visíveis como pixels transparentes a partir da borda ou o plano de fundo será recortado imediatamente.

5. Selecione uma cor no elemento do Scrapbook selecionado.

A cor selecionada em todo o elemento do Scrapbook é agora transparente.

Configure a transparência de cores múltiplas em um elemento

Para tornar cores múltiplas transparentes:

1. Siga as instruções sob Configurar a transparência de uma única cor em um elemento.
2. Pressione a tecla Shift ou Control ao selecionar as cores adicionais.

Configure a transparência de um elemento utilizando o Cursor de Transparência

Você pode ajustar ou configurar a transparência global de um elemento sempre que as Ferramentas de Edição de Objeto forem abertas independente da ferramenta de edição selecionada atualmente.

Utilize o Cursor de Transparência para selecionar uma configuração entre 100% opaca (padrão) ou 0% opaca.

Imagens de Fundo

A opção Imagens de Fundo permite que o usuário defina uma cor ou imagem como plano de fundo para qualquer página do Scrapbook. Os elementos do Scrapbook permanecem visíveis em frente às imagens de fundo e durante uma sessão compartilhada. As Imagens de Fundo são mostradas para todos os participantes (consulte Compartilhar uma Sessão).

Para abrir a caixa de diálogo Imagens de Fundo do Scrapbook, selecione as Imagens de Fundo do menu Página na janela do Scrapbook.

O Plano de Fundo da Página pode ser definido a partir de quatro locais diferentes:

- importação rápida a partir de Arquivo > Importar Imagem de Fundo...,
- a caixa de diálogo Imagens de Fundo,
- tirar uma foto instantânea da tela,
- importação da Galeria, ou
- definição de uma Página Mestre.

Consulte Formatos de Arquivos Suportados para obter informações sobre os tipos de arquivos que podem ser importados pelas Imagens de Fundo.

Usar Imagens de Fundo

A opção Página > Imagens de Fundo no Scrapbook permite:

- importar um arquivo de imagem, arquivos do MS Excel, Word e PowerPoint, capturas de tela ou dados da área de transferência como uma imagem de fundo na página selecionada.
- definir qualquer cor para o plano de fundo da página.
- ativar/desativar as linhas de grade para essa página. (Quaisquer imagens de fundo permanecem no plano de fundo da página).

A tabela a seguir descreve os recursos da caixa de diálogo Imagens de Fundo.

<p>Opções da caixa de diálogo Imagens de Fundo</p>	<p>Todas as opções afetam a página exibida ou a miniatura selecionada no Scrapbook.</p> <ul style="list-style-type: none">• Carregar Imagem: Abre a caixa de diálogo padrão Abrir. Para carregar uma imagem, localize e selecione o arquivo que deseja carregar no plano de fundo da Página e, em seguida, selecione OK.• Carregar a Partir da Área de Transferência: Carrega os dados, a partir da área de transferência do computador, como imagem de fundo. Se não houver dados na área de transferência do computador, esse botão ficará desativado.• Remover Imagem: Remove a imagem de fundo da Página. Qualquer anotação permanecerá na Página.• Opções de Dimensionamento do Arquivo:<ul style="list-style-type: none">○ Não Dimensionar: O arquivo é importado para o plano de fundo como está.○ Proporção do Dimensionamento: O arquivo é dimensionado ao tamanho máximo da Página, mantendo a proporção.○ Dimensionar ao Tamanho: O arquivo é dimensionado para preencher completamente a Página. A proporção não é preservada.○ Lado a lado / Repetir: O arquivo é colocado lado a lado até o fim da página. Essa opção não está disponível para arquivos com mais de uma página. Essa opção não está disponível se o tamanho da imagem é maior que o da página..
--	---

	<ul style="list-style-type: none"> • Transparência: A transparência de uma imagem de fundo em uma página pode ser ajustada. Altere a transparência do fundo de uma única página abrindo a caixa de diálogo Imagens de Fundo quando essa página é exibida, e ajuste o controle deslizante de Transparência em Opções. O ajuste da transparência durante a importação de um arquivo de várias páginas fará com que todas as páginas no arquivo sejam importadas no nível de transparência selecionado.
<p>Cor das Imagens de Fundo</p>	<p>A cor do plano de fundo da página pode ser definida como qualquer cor suportada pelo Windows.</p> <ul style="list-style-type: none"> • Cor: Marque a caixa de seleção Cor para ativar a cor do plano de fundo. • Sólida: Selecione o botão de opção Sólida para que a cor de fundo seja exibida como cor sólida. Depois de selecionar a opção Sólida, é possível alterar a cor do plano de fundo selecionando-se o botão Editar. • Gradiente: Selecione o botão Gradiente para que a cor do plano de fundo seja exibida como um combinação de duas cores. Depois de selecionar a opção Gradiente, é possível alterar as duas cores a serem combinadas selecionando-se o botão Editar.
<p>Grade/Linhas das Imagens de Fundo</p>	<p>Uma Grade ou Linhas podem ser mostradas em qualquer cor ou imagem de fundo.</p> <ul style="list-style-type: none"> • Grade/Linhas: Marque a caixa de seleção Grade/Linhas para ativar a grade/as linhas do plano de fundo. • Estilo: Selecione a lista suspensa Estilo para mostrar uma grade ou linhas horizontais. • Espessura da Linha: Selecione a lista suspensa Espessura da Linha para definir essa configuração. • Cor: Selecione o botão Editar para alterar a cor da linha. • Transparência: Defina a transparência das linhas ajustando o controle deslizante de transparência.

Formatos de arquivo suportados para as Imagens de Fundo:

- Bitmap (*.bmp)
- Arquivos Gráficos (*.gif, *.jpg, *.tif, *.ico, *.emf, *.wmf)
- Planilhas do Excel (*.xls). Consulte Importar documentos do PowerPoint, Excel e Word.
- Apresentações do PowerPoint (*.ppt). Consulte Importar documentos do PowerPoint, Excel e Word.
- Documento do Word (*.doc, *.rtf). Consulte Importar documentos do PowerPoint, Excel e Word.
- Se você tentar carregar um tipo de arquivo que não seja suportado, a página exibirá um ícone de arquivo e o nome do arquivo, mas não tentará carregar esse arquivo na página.

Elementos com hiperlink

Um elemento com hiperlink é um elemento do Scrapbook contido em uma página do Scrapbook, que também apresenta um hiperlink. Um elemento com hiperlink pode ser identificado pelo ícone de globo exibido no canto inferior esquerdo do elemento.

Use a Ferramenta Selecionar para selecionar o ícone de globo no elemento e fazer com que o navegador da Web padrão abra no endereço URL do hiperlink.

Os tópicos a seguir descrevem como adicionar, editar e remover hiperlinks durante o trabalho com elementos do Scrapbook.

- [Adicionar um hiperlink a um elemento](#)
- [Editar ou remover um hiperlink](#)

Adicionar um hiperlink a um elemento

1. Use a Ferramenta Selecionar para selecionar a imagem ou o elemento de anotação.
2. Escolha Página > Adicionar Hiperlink ..., ou clique com o botão direito no elemento e escolha Adicionar Hiperlink a Objeto... .
3. Escolha o tipo de hiperlink que deseja adicionar selecionando um dos botões de opção (Página da Web, Página do Scrapbook ou Arquivo).
4. Digite um endereço URL padrão, como "www.address.com" na caixa de diálogo Adicionar Hiperlink.

Nota: É preciso usar um dos seguintes prefixos no URL:

http://
https://
ftp://
www.

5. Para uma Página do Scrapbook, use o menu suspenso para escolher uma das páginas que estiverem abertas no Scrapbook.
6. Para um Arquivo, selecione o botão Procurar para navegar até o arquivo para o qual você quer criar o hiperlink.
7. Selecione o botão Adicionar. A imagem, anotação, forma ou elemento Flash aparece selecionado com um pequeno ícone de globo no canto.

Editar ou remover um hiperlink

1. Use a Ferramenta Selecionar para selecionar a imagem ou o elemento de anotação.
2. Escolha Página > Editar/Remover hiperlink... , ou clique com o botão direito no elemento e selecione Editar/Remover Hiperlink . A janela Editar Hiperlink é exibida.
3. Altere o endereço URL e selecione o botão OK, ou clique no botão Remover Hiperlink . Observação: a remoção do hiperlink não excluirá o elemento.

Importar documentos do PowerPoint, Excel e Word

Essa seção apresenta os procedimentos para importar documentos do PowerPoint, Excel e Word para o Scrapbook. Para mais informações sobre como imagens de fundo são usadas no Scrapbook, consulte [Imagens de Fundo](#).

Importar documentos do PowerPoint, Excel, Word ou como Plano de Fundo

1. No Scrapbook, selecione [Arquivo](#) > Importar/Mesclar... ou escolha [Página](#) > Imagem de Fundo, e use o botão Carregar Plano de Fundo para localizar o arquivo.
2. Certifique-se de selecionar o tipo de arquivo na lista Arquivos do tipo, depois navegue até o arquivo que deseja importar e selecione-o.
3. Na caixa de diálogo Importar Arquivo, selecione uma das seguintes opções:
 - Carregar várias imagens e usá-las para novas páginas—carrega os páginas que correspondem ao intervalo que você especificou.
 - Carregar somente uma imagem e usá-la para a página atual—carrega uma imagem que você especificou ao rolar para o número apropriado de páginas.
4. Importação apenas de Excel: Para carregar os dados somente de uma planilha, especifique qual planilha e o intervalo de células que serão usadas. Para carregar dados de várias planilhas, especifique as planilhas a serem usadas.
5. Selecione OK. A caixa de diálogo Importar Arquivo fecha.
6. Selecione OK na caixa de diálogo Imagens de Fundo. O Scrapbook importa o plano de fundo de acordo com as seleções feitas durante o processo de importação das Imagens de Fundo.

Consulte também:

- [Imagens de Fundo](#)
- [Melhorar a Qualidade da Imagem do PowerPoint](#)

Para importar um documento do PowerPoint, Excel ou Word para o Scrapbook como um Objeto

1. Escolha [Página](#) > Adicionar Imagem...
2. Certifique-se de selecionar o tipo de arquivo na lista Arquivos do tipo, depois navegue até o arquivo que deseja importar e selecione-o.
3. Há opções diferentes com base no tipo de arquivo.
 - Arquivos de PowerPoint e Word: Selecione um intervalo de página. Todas as páginas nesse intervalo serão importadas como um objeto separado.
 - Arquivos de Excel: Selecione uma planilha. Somente uma planilha pode ser importada de cada vez.
4. Selecione OK. A caixa de diálogo Importar Arquivo fecha.

Consulte também: [Elementos do Scrapbook](#).

Melhorar a Qualidade da Imagem do PowerPoint

O recurso de importação do Scrapbook, normalmente diminui o tamanho do arquivo dos slides do PowerPoint que contenham imagens de alta qualidade convertendo-as em um

formato de imagem de baixa qualidade. Isso significa que as imagens mostradas no Scrapbook não são tão nítidas ou claras como os slides originais do PowerPoint.

Se desejar manter a alta qualidade da imagem dos slides originais do PowerPoint, faça o seguinte ao importar para o Scrapbook:

1. Escolha [Editar](#) > Opções.
2. Selecione o item Preferências.
3. Marque a caixa de seleção Usar Qualidade da Imagem Original em Importar Apresentação do PowerPoint.

Ao marcar Importar imagens com alta qualidade, fará com que a imagem de alta qualidade do slide original seja mantida quando o arquivo for importado para o Scrapbook. Entretanto, ao marcar essa opção, ocorrerá um maior consumo de memória do PC e aumentará o tempo necessário para salvar, compartilhar e participar de sessões.

Exportando Documentos para o *Scrapbook*

Exportando Documentos como Plano de Fundo e Objetos

Você pode exportar documentos para o *Scrapbook* como planos de fundo a partir de qualquer aplicação que possa ser impressa. Isto é uma ótima opção para PDFs e desenhos CAD. Para mais informações sobre como imagens de planos de fundos são utilizadas no *Scrapbook*, ver [Configurações de Plano de Fundo](#).

Você também pode exportar documentos como objetos (ao invés de planos de fundo). Ver Imprimir documentos para o *Scrapbook* como objetos em [Opções de Scrapbook](#).

Para exportar um documento para o *Scrapbook* como Plano de Fundo

1. A partir de sua aplicação (tal como Word, Excel, PowerPoint, Acrobat, AutoCAD), escolher Arquivo > Imprimir. A caixa de diálogo Imprimir aparece.
2. A partir da caixa de diálogo Imprimir, selecionar o eBeam *Scrapbook Image Writer* da lista de impressoras.
3. Especifique as variações de impressão conforme forem apropriadas, dado o tipo de documento que você estiver trabalhando, então clique em OK. o *Scrapbook* importa imediatamente seu documento como imagem de plano de fundo.

Navegação baseada em gestos

A navegação baseada em gestos (gestual) é um estilo de navegação avançado que permite navegar da paleta de ferramentas interativas usando movimentos de clicar e limpar da Estilo Interativo. O gestual permite selecionar entre as ferramentas e as propriedades das ferramentas, sem a necessidade de ter as paletas de Ferramentas de Interatividade visíveis na tela.

Consulte os tópicos a seguir para obter mais informações.

- Ativar a navegação baseada em gestos
- Como funcionam os gestos
- Mapeamento de um gesto para uma ferramenta
- Mapeamento de um gesto para uma propriedade de ferramenta

Ativar a navegação baseada em gestos

Para ativar a navegação baseada em gestos, abra a caixa de diálogo Opções e selecione a guia Propriedades da Paleta. Em Recursos, marque a caixa de seleção Navegação Baseada em Gestos.

Como funcionam os gestos

A Navegação Baseada em Gestos necessita da Estilo Interativo usada em conjunto com as paletas de Ferramentas de Interatividade.

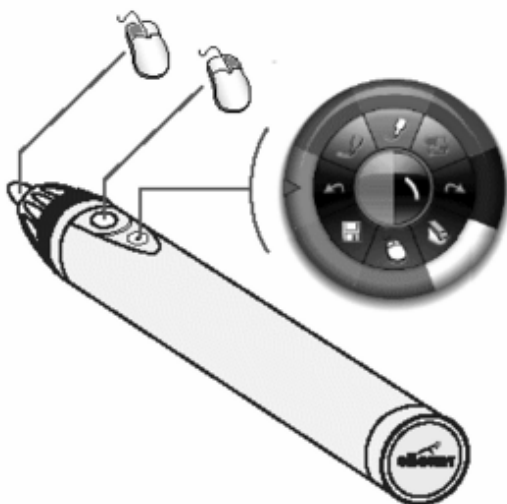

Uso da Estilo Interativo

O diagrama à esquerda demonstra a função de cada botão na Estilo Interativo.

O botão inferior (botão mais distante da ponta) é o botão das Ferramentas de Interatividade, usado para mostrar e ocultar a paleta de Ferramentas de Interatividade.

O botão das Ferramentas de Interatividade também é usado nos gestos.

Como gesticular

Todas as seleções de gestos são realizadas com o uso do botão das Ferramentas de Interatividade na Estilo Interativo, sem tocar a caneta na superfície de projeção. Para gesticular, segure a Estilo Interativo de maneira que você possa pressionar confortavelmente o botão de Ferramentas de Interatividade com o seu dedo.

Os gestos podem ser realizados em qualquer lugar na área da tela, independente da visibilidade ou do local da paleta de Ferramentas de Interatividade.

Um gesto começa quando você mantém pressionado o botão de Ferramentas de Interatividade e termina quando o botão é liberado. O caminho invisível do movimento desenhado entre a pressão e a liberação do botão de Ferramentas de Interatividade determina a seleção dos gestos.

Mapeamento de um gesto para uma ferramenta

A Tool Palette contém as 8 principais ferramentas de qualquer ambiente.

Uma das oito ferramentas pode ser selecionada por vez gesticulando-se uma linha reta de qualquer ponto na tela na direção da ferramenta desejada.

Mapeamento de um gesto para uma propriedade de ferramenta

Uma propriedade de ferramenta é uma característica que define uma ferramenta. No caso da Ferramenta Caneta, as propriedades da ferramenta são a cor e a espessura da linha da caneta.

Cada ferramenta pode também ter um anel de propriedades, que pode ter de 4 a 8 seleções diferentes. Por exemplo, a Ferramenta Zoom tem um único anel de propriedades com 8 seleções de zoom, enquanto que a Ferramenta Realçador tem dois anéis de propriedades: um anel de cores, com a seleção de 8 cores e um anel de espessura de linha, com a seleção de 4 larguras de linha. Para obter informações sobre como selecionar uma propriedade de um anel de propriedades, consulte [Selecionar uma Propriedade](#).

É possível usar apenas um anel de propriedades por vez. Se você gesticulou para selecionar uma cor, mas agora deseja selecionar a espessura da linha, será necessário mudar de anel de propriedades. Consulte os tópicos a seguir para obter informações sobre como alternar entre os diferentes anéis de propriedades.

- Alternar para o Anel de Propriedades de Cor
- Alternar para o Anel de Propriedades de Espessura de Linha
- Alternar para o Anel de Propriedades de Formas

Selecionar uma Propriedade de Ferramenta

Quando estiver na propriedade da ferramenta desejada, pode fazer uma seleção gesticulando uma linha reta de qualquer ponto da tela para a direção da propriedade desejada e depois de volta ao ponto inicial, em apenas um movimento.

Alternar para o Anel de Propriedades de Cor

A Caneta, o Realçador e as Ferramentas de Formas têm uma propriedade de cor.

Para alternar para a propriedade de cor, inicie um gesto de qualquer ponto na tela e desenhe uma linha reta para a esquerda e, em seguida, para baixo - formando um canto de aproximadamente 90 graus.

Alternar para o Anel de Propriedades de Espessura de Linha

A Caneta, o Realçador e as Ferramentas de Formas têm uma propriedade de espessura de linha.

Para alternar para a propriedade de espessura de linha, inicie um gesto de qualquer ponto na tela e desenhe uma linha reta para a direita e, em seguida, para baixo - formando um

canto de aproximadamente 90 graus.

Alternar para o Anel de Propriedades de Formas

As Ferramentas de Formas são as únicas ferramentas que têm propriedades de formas.

Para alternar para as propriedades de formas, inicie um gesto de qualquer ponto na tela e desenhe uma linha reta para baixo e, em seguida, para a esquerda OU para a direita - formando um canto de aproximadamente 90 graus.

Tablet Sem Fio eBeam Inscribe

O tablet sem fio eBeam Inscribe oferece o controle e conforto adicionais de segurar uma caneta enquanto faz anotações no Scrapbook. Faça anotações durante apresentações, Selecione várias ferramentas de anotação do Scrapbook com a [Barra de Ferramentas Tablet](#).

Há diversas opções para configurar o comportamento do tablet e da caneta, incluindo [Scrapbook Direct](#), [Modo de Mouse Padrao](#), [Modo de Mouse Absoluto](#) e [Modo de Mouse Relativo](#).

Consulte os seguintes tópicos:

- [Instalação do Tablet Sem Fio](#)
- [Emparelhamento do Tablet](#)
- [Modo de Mouse Absoluto e Relativo](#)
- [Modo de Mouse Padrao](#)
- [Scrapbook Direct](#)
- [Utilização da Barra de Ferramentas do Tablet](#)

Instalação do Tablet Sem Fio

Instalar o tablet sem fio é um processo simples de duas etapas. Primeiro, instale o driver e segundo, [emparelhe o tablet com o seu PC](#).

Emparelhamento do Tablet

Emparelhar o tablet é o processo de estabelecer comunicação entre o seu PC e o tablet. É preciso fazer isso para que o tablet funcione com o computador.

Para emparelhar o tablet

1. Plugue o dongle do receptor, ou chave, em uma porta USB no PC.
2. Ligue o tablet sem fio pressionando o botão de início por no mínimo três segundos.
3. Pressione o botão de vinculação na parte traseira do tablet e o botão de vinculação no dongle do receptor simultaneamente. Tanto o display de LCD do tablet quanto o LED azul do dongle do receptor piscarão.
4. Depois que o processo de vinculação for concluído, observe que o display de LCD do tablet mostrará 000 a 001. Se estiver vinculando diversos tablets a um PC, cada tablet mostrará um número único de três dígitos.

Modo de Mouse Absoluto e Relativo

Existem duas formas de controlar o cursor ao usar o tablet – Modo de Mouse Absoluto e Modo de Mouse Relativo.

Em Modo de Mouse Absoluto (a configuração padrão), a área do tablet está mapeada diretamente na área da tela. A área do canto direito superior do tablet equivale à área do canto direito superior da tela. Quando o Scrapbook Direct está ligado e você está usando o Modo de Mouse Absoluto, a superfície do tablet é mapeada diretamente na página do Scrapbook.

Em Modo de Mouse Relativo, a caneta e o tablet se comportam da maneira em que um mouse costuma trabalhar, ou como um touchpad em um laptop. Você pode tocar pressionando, fazer uma marca, levantar a caneta, movê-la para a esquerda ou direita, pressionar novamente e começar a mover do mesmo ponto na tela. Não há mapeamento direto ou literal da área do tablet para a área de trabalho na tela.

Para selecionar Modo de Mouse Absoluto ou Relativo

1. Selecione o ícone de Pen Pad no menu da Barra de Tarefas do Windows.



A janela de controle do Pen Pad é exibida.

2. Abaixo da guia Sobre na área de Modo de Rastreamento, selecione o botão de opção Caneta (Absoluto) ou Caneta (Relativo).
3. Selecione OK. Agora a Caneta está no Modo de Mouse Absoluto.

Modo de Mouse Padrão

Você pode usar o tablet sem fio e a caneta de forma padrão para fazer as tarefas que normalmente você faria com um mouse, como localizar arquivos, selecionar itens, iniciar aplicativos e navegar de modo geral pelo sistema operacional do computador.

Ao usar o tablet e a caneta no modo de mouse padrão, é preciso saber o seguinte sobre a utilização da caneta:

- Clique com o botão esquerdo – Pressionar a ponta da Estilo no tablet equivale a um clique com o botão esquerdo.
- Clique com o botão direito - Pressionar o botão mais próximo à ponta equivale a um clique com o botão direito.
- Duplo-clique - Pressionar o botão mais afastado da ponta equivale a um duplo-clique.

Scrapbook Direct

Com o Scrapbook Direct ligado, toda a área de trabalho do tablet é mapeada diretamente para a página atual do Scrapbook. Como a caneta e o tablet não conseguem acessar nada fora da página atual do Scrapbook quando o Scrapbook Direct está ligado, você pode usar a caneta com a barra de ferramentas do tablet na parte superior do tablet para selecionar ferramentas diferentes, em vez de mudar de ferramentas com a paleta flutuante de ferramenta interativa.

Para ligar o Scrapbook Direct

1. Comece a usar o tablet no [modo de mouse padrão](#).
2. Inicie o Scrapbook.
3. Usando a caneta e o tablet, pressione o botão da barra de ferramentas do Scrapbook Direct na extrema direita da barra de ferramentas do tablet. Agora o Scrapbook Direct está ligado e a superfície de escrita do tablet está mapeada diretamente para a página atual do Scrapbook.

Nota: Se o Scrapbook não estiver aberto, o botão da barra de ferramentas do Scrapbook Direct fica desativado.

Utilização do tablet e da caneta com o Scrapbook Direct ligado

Quando usar o tablet e a caneta com o Scrapbook Direct ligado:

- Pressionar a ponta da Estilo no tablet equivale a um clique com o botão esquerdo.
- O botão mais próximo à ponta fica desativado.
- Pressionar o botão mais afastado da ponta alterna entre mostrar e ocultar a paleta de ferramentas do eBeam.

Utilização da Barra de Ferramentas do Tablet

Mouse na	Se você estiver no Scrapbook, use esse botão para escolher a Ferramenta Selecionar. Fora do
----------	---

Área de Trabalho/Selecionar no Scrapbook	Scrapbook, use esse botão para selecionar a ferramenta Mouse na Área de Trabalho.
Botões Seleção de Caneta de Cor Específica (vermelha, verde, azul, preta)	Fora do Scrapbook, use esses botões para fazer anotações na área de trabalho, depois salvar suas anotações da área de trabalho no Scrapbook. Se você estiver no Scrapbook, use esses botões para selecionar uma caneta vermelha, verde, azul ou preta para usar em uma página do Scrapbook.
Botões Seleção de Realce de Cor Específica (amarelo, verde)	Fora do Scrapbook, use esses botões para fazer anotações na área de trabalho, depois salvar suas anotações da área de trabalho no Scrapbook. Se você estiver no Scrapbook, use esses botões para selecionar uma ferramenta de realce amarelo ou verde para usar em uma página do Scrapbook.
Borracha	Se você não estiver no Scrapbook, a ferramenta Borracha fica desativada. Se você estiver no Scrapbook, ela seleciona a ferramenta borracha.
Espessura da Caneta e do Realce	Se a ferramenta da caneta ou do realce estiver selecionada (na área de trabalho ou no Scrapbook) esses botões alteram a espessura da caneta ou do realce. Se a ferramenta da da caneta ou do realce não estiver selecionada, esses botões ficam desativados.
Desfazer/Refazer	Desfazer cancela a última alteração em uma página do Scrapbook. Refazer permite que você refaça a última alteração desfeita, desde que antes você tenha usado a Ferramenta Desfazer.
Tela Cheia no Scrapbook	Pressione esse botão para entrar ou sair do modo de tela cheia no Scrapbook. Se você não estiver no Scrapbook o botão fica desativado. Essa função não está disponível quando o Scrapbook Direct está ligado.
Scrapbook Direct	Pressione esse botão para ligar ou desligar o Scrapbook Direct.

Document Camera

A Document Camera (DocCam) trás uma nova abordagem à capturação de imagem, expandindo a riqueza e flexibilidade das suas apresentações no eBeamEducation. Com a DocCam, faça fotos ou vídeos. Use as imagens como plano de fundo ou objetos em uma página do Scrapbook. Tire fotos de objetos, textos, diagramas, rascunhos, notas de sessões, fotos, o que você precisar. Salve-os na Galeria para fácil acesso. Incorpore-os a suas apresentações. As imagens são armazenadas como arquivos jpeg de resolução média.

Para iniciar o eBeam Focus Viewer

1. A DocCam do eBeam Focus funciona com o Windows Vista e Windows XP e não precisa de driver.
2. Conecte-a a uma porta USB 2.0 no computador
3. Selecione o botão eBeam Focus Viewer na barra de ferramentas do Scrapbook ou no menu Visualizar.

A janela do eBeam Focus Viewer é aberta, flutuando sobre a janela do Scrapbook. Uma transmissão ao vivo da câmera é exibida na janela do eBeam Focus Viewer.

Nota: se não houver nenhuma DocCam conectada, a seguinte mensagem de erro é exibida: "Não foi possível encontrar sua câmera de documentos. Verifique a conexão e tente novamente."

Consulte os seguintes tópicos:

- [Pasta Câmera de documentos](#)
- [Redimensionamento da janela do eBeam Focus Viewer](#)
- [Encerramento do eBeam Focus Viewer](#)
- [Captura de imagens e vídeos](#)
- [Grade de alinhamento](#)
- [Tela cheia](#)
- [Sessões](#)

Pasta Câmera de documentos

A pasta Câmera de documentos é exibida na Galeria depois que você inidar o eBeam Focus Viewer com a DocCam conectada ao computador. É aqui que a Galeria armazena imagens de clipes de vídeo capturados através da DocCam.

Redimensionamento da janela do eBeam Focus Viewer

É possível redimensionar a janela do eBeam Focus Viewer selecionando e arrastando as extremidades da janela. A janela do Visualizador é redimensionada com o movimento do mouse em tempo real. O tamanho da janela do Visualizador da DocCam NÃO afeta a resolução da captura de imagens ou vídeos.

Encerramento do eBeam Focus Viewer







Selecione o X vermelho no canto direito superior da janela do Visualizador. A janela do Visualizador da DocCam é fechada.

Captura de imagens e vídeos

Você pode usar a DocCam do eBeam Focus para capturar imagens e vídeos e depois usá-los nas páginas do Scrapbook.

Barra de Ferramentas Document Camera

Após abrir o Document Camera, será exibida a Barra de Ferramentas Document Camera. As seguintes ferramentas estão disponíveis:

Adicionar Imagem DocCam como imagem de fundo do Scrapbook.		Adicionar a imagem parada atual no DocCam para o Scrapbook como imagem de fundo.
Adicionar Imagem DocCam como objeto do Scrapbook.		Adicionar a imagem parada atual no DocCam para o Scrapbook como objeto.
Adicionar Imagem DocCam para a Galeria.		Adicionar a imagem parada atual no DocCam para a pasta Document Camera.
Capturar vídeo		Comece a gravar vídeo com sua Document Camera e abra a Barra de Ferramenta Gravador
Grade de alinhamento		Liga e desliga a grade de alinhamento. A grade de alinhamento cobre sua imagem atual com um quadriculado de 9 x 12, de forma que você possa alinhar sua imagem.
Barra de ferramentas Gravador		Esta ferramenta está disponível apenas após você abrir o gravador. A barra de ferramentas inclui os botões Gravar, Pausa e Parar para gravar um vídeo. Ao parar de gravar, uma caixa de diálogo Salvar como é exibida, e nela você pode informar os detalhes para salvar seu vídeo.
Acionar Tela Cheia		Expande a janela do Visualizador do Document Camera para a tela cheia. Desligue a visualização em tela cheia clicando no ícone desligar tela cheia ou clicando com o botão direito e selecionando Desligar tela cheia.

Galeria

Adicionando Imagens às Páginas do Scrapbook

Você pode importar uma imagem da Galeria para uma Página do Scrapbook como [Elemento do Scrapbook](#) ou como [Imagem de Plano de Fundo](#). Se você importar um objeto como um Elemento do Scrapbook, você poderá então mover, girar, redimensionar, copiar/colar, e editar o objeto na Página do Scrapbook posteriormente. Se você importar um objeto como uma Imagem de Plano de Fundo, então a imagem é importada para o plano de fundo da Página do Scrapbook selecionada e não poderá ser editada da mesma forma que você pode editar um Elemento do Scrapbook. Entretanto, você pode modificar certos aspectos da aparência da Imagem de Plano de Fundo através das [Configurações de Plano de Fundo](#).

Para adicionar uma imagem como um Elemento do Scrapbook

1. Selecione uma Página do Scrapbook.
2. Busque uma imagem utilizando as Pastas da Galeria, as [Pastas de Favoritos](#) ou o recurso de busca [Flickr](#).
3. Ao localizar as imagens que deseja utilizar, selecione-as na Janela Visualizar pressionando Shift+Select ou Ctrl+Select enquanto clica nas imagens. Com Shift+Select, você pode selecionar imagens adjacentes múltiplas. Com Ctrl+Select, você pode selecionar imagens não-adjacentes múltiplas.
4. Utilize um dos seguintes métodos para adicionar a imagem à página do Scrapbook:
 - Com a imagem selecionada na Janela Visualizar, selecione o botão Adicionar como Objeto da barra de ferramentas da Galeria.
 - Ou arraste e coloque o objeto da Janela Visualizar na Página do Scrapbook.
 - Ou clique duas vezes no objeto na Janela Visualizar.

O objeto é exibido na Página do Scrapbook como um Elemento do Scrapbook (com instrumentos para manipulação do objeto).

Observação: Com imagens múltiplas selecionadas, a opção Adicionar Objeto como Plano de Fundo não fica disponível, já que o plano de fundo consiste apenas em uma única imagem.

Para adicionar uma imagem como um Plano de Fundo da Página do Scrapbook

1. Selecione uma Página do Scrapbook.
2. Selecione uma imagem utilizando a Árvore do Diretório da Galeria e a Janela Visualizar.
3. Com a imagem selecionada na Janela Visualizar, selecione o botão Adicionar como Plano de Fundo da Barra de Ferramentas da Galeria.

O objeto é exibido agora na Página do Scrapbook como plano de fundo. A imagem de plano de fundo tem uma configuração de escala padrão denominada Escalar Proporcionalmente. Para mudar esta configuração, selecione o menu Página, então as Configurações de [Plano de Fundo](#).

Favoritos

Ao otimizar a Pasta Favoritos, você poderá acessar rapidamente e facilmente as imagens e fotografias que você necessita com mais frequência. Você pode criar sub-pastas sob a pasta de Favoritos se desejar. Um favorito é um atalho ou referência a arquivos reais que você tem na Galeria. Apagar um favorito não apaga um arquivo real, apaga somente a referência a tal arquivo em sua pasta de Favoritos.

- [Preenchendo a Pasta Favoritos](#)
- [Utilizando Favoritos em Páginas do Scrapbook](#)
- [Trabalhando com Pastas e Sub-Pastas de Favoritos](#)

Preenchendo a Pasta Favoritos

A pasta de Favoritos não vem com imagens pré-fornecidas. Sua função é facilitar para você consultar arquivos que sejam seus favoritos pessoais. Você decide se deseja preencher a pasta de Favoritos.

Para adicionar um Objeto da Galeria para a Pasta Favoritos

1. Selecione um Objeto da Galeria a partir da Página Visualizar.
2. Arraste e coloque seu Objeto da Galeria selecionado na pasta de Favoritos, ou clique com o botão direito do mouse em seu Objeto da Galeria selecionado e escolha Adicionar para Favoritos. Uma referência ao Objeto da Galeria é salva para pasta raiz de Favoritos.

Para remover um Objeto da Galeria para a Pasta Favoritos

1. Selecionar a pasta ou sub-pasta de Favoritos que contenha a referência ao objeto que você deseja remover.
2. A partir da Janela Visualizar, selecione o item que deseja remover.
3. Clique com o botão direito do mouse no item selecionado e escolha Apagar Favoritos, ou pressione a tecla Delete em seu teclado. A referência ao Objeto da Galeria é removida da pasta de Favoritos.

Trabalhando com Pastas e Sub-Pastas de Favoritos

Para rastrear, organizar e trabalhar com suas imagens favoritas, você tem a opção de colocar todos os seus atalhos ou referências a favoritos na pasta de Favoritos. Se desejar organizar um conjunto maior de imagens favoritas, você poderá criar uma estrutura de uma ou mais sub-pastas para nomear e utilizar conforme decidir.

Para adicionar uma Sub-Pasta a Pasta Favoritos

1. Selecione a pasta de Favoritos na Árvore do Diretório da Galeria.
2. Selecione Adicionar Pasta a partir da Barra de Ferramentas da Galeria. A caixa de diálogo Adicionar Pasta é aberta.
3. Digite um nome para sua nova sub-pasta no campo Nome.
4. Clique em OK. Sua nova sub-pasta aparece aninhada sob a pasta de Favoritos.

Para remover uma Pasta da Pasta Favoritos

1. Selecione a pasta que você deseja remover.

2. Utilize um dos seguintes métodos para remover a pasta:
 - Selecione Remover Pasta a partir da Barra de Ferramentas da Galeria.
 - Clique com o botão direito do mouse na pasta que deseja remover, então clique em Remover Pasta.
 - Pressione a tecla Delete em seu teclado.

Uma caixa de diálogo irá aparecer para confirmar a remoção.

3. Clique em Remover. A pasta é removida da pasta de Favoritos.

Para arrastar e colocar Favoritos de uma pasta de Favoritos para outra

1. Navegue até o objeto de favoritos que deseja mover utilizando a pasta de Favoritos e a Janela Visualizar.
2. Arraste e coloque seu favorito selecionado na Pasta Favoritos de sua escolha. O objeto de favoritos é removido da Pasta Favoritos original e colocado em sua Pasta Favoritos escolhida.

Modelos

Se você tiver criado uma página que deseje usar repetidamente, você pode armazená-la na pasta de Modelos. Iniciar um novo projeto com modelos pode lhe economizar tempo. Você pode começar com um modelo, então modificá-lo conforme o necessário para cada novo projeto.

- [Preenchendo a Pasta de Modelos](#)
- [Trabalhando com Modelos e Planos de Fundo de Páginas](#)
- [Adicionando e Removendo Links para Pastas na Pasta de Modelos](#)

Preenchendo a Pasta de Modelos

Para adicionar uma página à pasta de Modelos

Utilize um dos seguintes métodos para adicionar uma página à pasta de Modelos:

1. Clique com o botão direito do mouse diretamente na página do Scrapbook e selecione Adicionar Página a Modelos, ou selecione [Página](#) > Adicionar Página a Modelos. A janela de diálogo Adicionar Página à Pasta de Modelos é exibida.
2. Digite um nome para a nova página de modelos.
3. Clique em OK. Uma cópia da página inteira e todo seu conteúdo é salvo como um modelo na pasta de Modelos.

Para apagar um Modelo

1. Selecione a pasta de Modelos.
2. A partir da Janela Visualizar, selecione o Modelo que deseja apagar.
3. Utilize um dos seguintes métodos para apagar o modelo:
 - a) Selecione a tecla Delete em seu teclado. A janela de confirmação do Modelo Apagar aparece.
 - b) Selecione Apagar. O modelo não é mais exibido na Janela Visualizar e não está mais associado a pasta de Modelos.

OU

- a) Clique com o botão direito do mouse no Modelo na Janela Visualizar.
- b) Selecione Apagar Modelos. A janela de confirmação do Modelo Apagar aparece.
- c) Selecione Apagar. O modelo não é mais exibido na Janela Visualizar e não está mais associado a pasta de Modelos.

Trabalhando com Modelos e Planos de Fundo de Páginas

À medida que você trabalha como Modelos e Planos de Fundo de Página, é útil saber sobre certas opções que você tem. No caso mais simples, você poderá ter uma Página do Scrapbook em branco, e você poderá começar adicionando um modelo a sua página que inclua um plano de fundo e alguns objetos de página.

Em outros casos, se você estiver trabalhando com uma Página do Scrapbook que já tenha um plano de fundo, mas se desejar incluir objetos de página a partir de um modelo que tenha um plano de fundo diferente, você pode adicionar os objetos de página a partir do modelo sem substituir seu plano de fundo atual de página no Scrapbook.

Ao mesmo tempo, você tem a opção de substituir um plano de fundo de página já na Página

do Scrapbook com o plano de fundo e objetos de um modelo.

Para adicionar uma Página de Modelos a Página do Scrapbook que não tenha plano de fundo

1. Clique na Pasta de Modelos.
2. A partir da Janela Visualizar, selecione o modelo que deseja adicionar.
3. Clique no ícone Adicionar como Plano de Fundo. O Plano de Fundo e Objetos da Página de Modelo são adicionados a sua Página atual do Scrapbook.

Se a Página do Scrapbook já tiver um plano de fundo, uma caixa de diálogo será aberta exibindo a seguinte questão: Você gostaria de substituir o Plano de Fundo Atual pelo Plano de Fundo Modelo? Clique em Sim se você deseja substituir o Plano de Fundo de Página atual pelo Plano de Fundo Modelo. O Plano de Fundo de Página atual do Scrapbook é substituído junto com os Objetos Modelo que forem adicionados. Clique em Não se você não deseja substituir o Plano de Fundo de Página atual pelo Plano de Fundo Modelo. O Plano de Fundo de Página atual do Scrapbook não é substituído e os Objetos Modelo são adicionados.

Você também tem a opção de adicionar um modelo no painel de visualização das seguintes formas:

- Clique com o botão direito no modelo que deseja usar no Painel Visualização e selecione Adicionar à Página Atual ou Adicionar à Nova Página.
- Arraste e coloque a Página Modelo na Página Atual do Scrapbook.

Observação: Objetos de Página Principal serão adicionados como Objetos Normais na Página do Scrapbook.

Adicionando e Removendo Links para Pastas na Pasta de Modelos

Para adicionar um Link a uma Pasta na Pasta de Modelos

1. Clique na Pasta de Modelos.
2. A partir da Barra de Ferramentas da Galeria, clique no ícone Adicionar Link a Pasta, ou clique com o botão direito do mouse na Pasta de Modelo e selecione Adicionar Link a Pasta. A caixa de diálogo Adicionar Link a Pasta aparece.
3. Digite um nome e pesquise o local da pasta utilizando o botão Pesquisar.
4. Clique em OK. A nova pasta com links aparece sob a pasta de Modelos.

Para adicionar um Link a uma Pasta a partir da Pasta de Modelos

1. Selecione a sub-pasta de Modelos que você deseja remover.
2. Clique com o botão direito do mouse na sub-pasta, então selecione Remover Link para Pasta, ou pressione a tecla Delete em seu teclado, ou selecione o ícone Remover Link para Pasta de sua Barra de Ferramentas da Galeria. Uma janela de diálogo de confirmação aparece.
3. Clique em Remover. A sub-pasta é removida da Pasta de Modelos.

Flickr

Nós integramos recursos essenciais do site de compartilhamento de fotos do Yahoo [Flickr](#)(TM) à Galeria para que você possa buscar fotos facilmente e integrá-las a suas Páginas do Scrapbook. Você pode salvar imagens para uso posterior ao salvá-las na pasta de [Favoritos](#).

- [Acessando Flickr](#)
- [Buscando Imagens](#)
- [Histórico de Busca](#)

Acessando Flickr

Acessar o Flickr através da Galeria é muito simples. Selecione a pasta Flickr, use os termos de busca no campo de busca do Flickr, e navegue pela Janela Visualizar para ver os resultados de busca.

Observação: Para acessar o Flickr através da Galeria, seu computador deverá estar conectado a Internet.

Buscando Imagens

Ao utilizar o campo de busca do Flickr, você pode buscar rapidamente e selecionar entre milhões de imagens de Flickr.com.

Para buscar imagens em Flickr

1. Digite um termo de busca no campo de busca do Flickr. 
2. Clique no ícone lente de aumento ou pressione Enter para iniciar sua busca. Imagens relacionadas a seu termo de busca irão aparecer como Miniaturas (*Thumbnails*) na Janela Visualizar.

Histórico de Busca

Para sua conveniência, o campo de busca do Flickr salva seu histórico de busca. Você pode limpar o histórico de busca sempre que desejar.

Para exibir o histórico de busca

Clique na tecla Abaixo à direita do campo Busca. O histórico de busca aparece na lista suspensa.

Para limpar o histórico de busca

1. Clique na tecla Abaixo à direita do ícone de lente de aumento.
2. Selecione Limpar Buscas Recentes. O histórico de busca está limpo agora.

Enciclopédia Britânica

Temos recursos especiais integrados à Enciclopédia Britânica na Galeria, oferecendo acesso a um vasto conteúdo educacional e recursos online durante a navegação pelo Scrapbook. Busque informações para incorporar às suas apresentações ou solve imagens em seu arquivo da sessão Scrapbook. Todas as imagens que você salvar serão armazenadas, para uso posterior, na pasta de Conteúdo da Enciclopédia Britânica.

Observação: Antes de acessar a todos os recursos disponíveis, será necessário instalar o software Enciclopédia Britânica, no diretório de mesmo nome. Se você não tiver instalado o software e clicar no diretório Enciclopédia Britânica, uma caixa de diálogo será exibida com a mensagem "Registre-se para solicitar uma cópia da Edição par Sala de Aula da Enciclopédia Britânica." Clicar no botão de Registro faz abrir a página de registro online da Luidia, onde é possível registrar seu software eBeam e solicitar uma cópia do software Enciclopédia Britânica. Também é possível acessar esta página para registro em: <http://www.e-beam.com/support/registration.html>.

- Acessar a Enciclopédia Britânica
- Pasta de Conteúdo da Enciclopédia Britânica

Acessar a Enciclopédia Britânica

Para acessar a Enciclopédia Britânica a partir da Galeria, primeiro é necessário instalar o software Enciclopédia Britânica usando o CD de instalação que acompanha sua caixa. Depois de instalado o software, clique no diretório Enciclopédia Britânica na árvore de diretório da Galeria.

Será aberta uma janela a parte, sobre sua página do Scrapbook, solicitando que seja escolhida qual biblioteca você quer começar a navegar. Faça sua escolha e começa a navegar.

Observação: Após abrir o software Enciclopédia Britânica, um novo diretório chamado Conteúdo da Enciclopédia Britânica será exibido na árvore de diretório da Galeria.

Pasta Conteúdo da Enciclopédia Britânica

Para sua comodidade, é possível salvar, para uso posterior, quaisquer imagens que encontrar durante a navegação pela Enciclopédia Britânica em sua Galeria. Estas imagens serão armazenadas na pasta Conteúdo da Enciclopédia Britânica em sua árvore de diretório da Galeria.

Salvar imagens para sua pasta Conteúdo da Enciclopédia Britânica

1. Procure uma imagem em seu software Enciclopédia Britânica.
2. Quando encontrar uma imagem que você queira manter para uso posterior, pressione o botão Salvar ou clique com o botão direito e selecione Salvar imagem como.
3. Nomeie o arquivo na caixa de diálogo Salvar que é exibida e clique no botão Salvar.

Observação: Se você tentar salvar outro conteúdo diferente de imagens, receberá apenas a opção Salvar como (e não Salvar imagem como). Clique na imagem que

quer salvar até receber a opção Salvar imagem como. Se você salvar conteúdo diferente de imagem, você não terá acesso a ele a partir da Galeria. Consulte Painel de Pré-visualização para informações sobre os tipos de arquivos compatíveis com a Galeria.

Acessar imagens em sua pasta Conteúdo da Enciclopédia Britânica

1. Clique na pasta Conteúdo da Enciclopédia Britânica em sua árvore de diretório da Galeria. Todas as imagens que você adicionou serão exibidas no Painel de Pré-visualização.
2. Selecione a imagem que gostaria de usar no Painel de Pré-visualização .

Consulte [Adicionando Imagens às Páginas do Scrapbook](#) para obter informações sobre como incorporar estas imagens em sua apresentação

Sessões Compartilhadas

O que é uma Sessão Compartilhada?

Uma Sessão Compartilhada do Scrapbook é uma sessão transmitida através da sua Intranet local ou da Internet.

Em um determinado local, o coordenador/responsável pela sessão, utiliza o sistema de interatividade (software e hardware) para hospedar ou "transmitir" a sessão através da rede (consulte [Hospedar/Compartilhar uma Sessão](#)). Os participantes remotos usam o Software eBeam Education ou um navegador da Web para fazer logon na sessão (consulte [Participar de uma Sessão](#)).

A sessão ocorre em tempo real, o que significa que os participantes remotos vêem as observações e anotações conforme são criadas.

Caso o coordenador da sessão permita, os participantes remotos poderão fazer anotações nas páginas, realçar pontos importantes e adicionar observações que poderão ser vistas por todos os outros participantes, incluindo o coordenador.

Para permitir que participantes remotos (localizados fora do seu firewall de rede local) acessem sua sessão compartilhada, o servidor de sessões deve estar localizado na Internet. Atualmente, o eBeam hospeda um servidor de sessões que pode ser usado por qualquer usuário do sistema de interatividade ativado pelo eBeam.

Hospedar/Compartilhar uma Sessão

As informações a seguir explicam como através da sua intranet local ou da Internet.

Ao compartilhar uma sessão, lembre-se dos itens a seguir.

- Embora o Scrapbook v2.2 possa abrir arquivos criados em versões anteriores do Scrapbook (v2.1 e mais antigas), versões anteriores do Scrapbook não podem abrir arquivos v2.2. Durante sessões compartilhadas, versões anteriores do Scrapbook não são compatíveis (não exibirão) caixas de texto criadas no Scrapbook v2.2. O Scrapbook v2.2 exibirá (mas não pode editar) caixas de texto criadas por versões anteriores do Scrapbook.

Se você estiver hospedando uma sessão compartilhada usando o Scrapbook v2.2, recomendamos que você marque a caixa de seleção Não permitir o acesso de participantes remotos com versões não sincronizadas do software na caixa de diálogo Sessão Compartilhada.

- Se você estiver compartilhando a sessão na sua intranet local, apenas as pessoas dentro da sua intranet poderão acessar a sessão. Se estiver compartilhado a sessão pela Internet (usando um servidor eBeam), os participantes de qualquer local na Internet poderão acessar a sessão.
- Para compartilhar uma sessão, é necessário conectar-se ao hardware do eBeam Education ou à chave de segurança. Além disso, se houver qualquer possibilidade de a sua rede usar um servidor proxy, consulte Instalação de Servidor Proxy.
- É possível hospedar uma sessão compartilhada por vez.

Consulte:

- Hospedar uma Sessão Compartilhada
- Sair de uma Sessão Compartilhada

Para obter informações sobre ferramentas específicas para hospedar uma sessão, consulte Ferramentas para Hospedar Sessão na janela Participantes.

Hospedar uma Sessão Compartilhada

- Escolha Sessões > Compartilhar Sessão ou selecione o botão Compartilhar Sessão na Barra de Ferramentas do Scrapbook para abrir a caixa de diálogo Compartilhar Sessão.
- Em Informações Sobre a Sessão, forneça as seguintes informações:

Nome da Sessão	O nome da sessão é o nome mostrado na caixa de diálogo Participar de Sessão. O nome da sessão é salvo como o nome padrão para as sessões subsequentes, até que seja alterado. O nome da sessão pode ter até 20 caracteres.
Meu Nome	O nome exibido na lista de Participantes. Consulte Participantes .
Observações	Qualquer observação/comentário que desejar incluir.
Publicar Nome da Sessão	Selecione Publicar Nome da Sessão se desejar que o nome da sessão fique visível para os usuários da rede que estejam tentando participar de uma sessão usando a caixa de diálogo Participar de Sessão (consulte Participar de Sessão para obter mais informações), ou a página da Web no endereço www.e-beam.com . Se o nome não for publicado, os convidados deverão saber, com antecedência, o nome completo da sessão e inseri-lo manualmente na caixa de diálogo Participar de Sessão.
Senha/Confirmar/Usar Senha	Se for solicitada uma senha, marque a caixa de seleção Usar Senha e digite a mesma senha nas caixas de texto Senha e Confirmar.

	A senha deve ter no mínimo 6 e no máximo 20 caracteres.
Enviar Convite para Sessão	Os convites para Sessões são convites por email que são enviados usando-se o seu cliente de email padrão. Se a opção Enviar Convite para Sessão estiver, a caixa de diálogo Enviar Convite será exibida assim que você selecionar o botão Compartilhar Sessão. Consulte Enviar um Convite para obter mais informações.
Armazenar Sessão no Servidor	Uma sessão armazenada permite a outros usuários do eBeam localizar, exibir, fazer download, editar e/ou excluir sua sessão do eBeam (com base nos privilégios de armazenamento que você selecionar). Se Armazenar Sessão no Servidor estiver marcado, a caixa de diálogo Armazenar Sessão será exibida depois que você selecionar o botão Compartilhar Sessão. Consulte Armazenar uma Sessão para obter mais informações.
Sincronizar Participantes Imediatamente	Faz com que os participantes remotos sejam sincronizados no início da sessão. A sincronização fica ativada por padrão. Consulte Participantes .
Negar acesso para participantes remotos com versões de software incompatíveis	A versão de software que você está usando não é totalmente compatível com as versões anteriores. Durante uma sessão compartilhada, os participantes que executam versões anteriores podem não ter recursos para ver arquivos de imagens importados e não serão capazes de ver quando anotações ou elementos de imagens forem movidos, girados, redimensionados, etc. Selecionar Negar Acesso a participantes remotos com versões de software incompatíveis permitirá que apenas os participantes que usam a mesma versão ou superior participem da sessão.

Observações:

- o Ao passo que a caixa de diálogo Armazenar Sessão é exibida depois de selecionar o botão Compartilhar Sessão, os parâmetros de armazenamento selecionados não são salvos no servidor até que o botão Finalizar Sessão seja selecionado. No entanto, os dados da sessão são armazenados em cache no servidor caso a sessão seja fechada inesperadamente.
 - o Durante a sessão, é possível alterar os parâmetros da sessão a qualquer momento ao escolher Sessão > Armazenar Sessão.
3. Em Informações Sobre o Servidor, selecione o servidor que hospedará a sessão.
- O menu mostra o Servidor eBeam e qualquer outro servidor que tenha sido adicionado anteriormente à sua lista de servidores. Consulte Adicionar um Servidor de Sessões para obter mais informações.
- Observação: no Windows, se desejar hospedar a sessão a partir de seu computador, selecione Usar meu PC para Hospedar Esta Sessão e, em seguida, digite o número da porta. Na maioria dos casos, 80 é o melhor valor da porta padrão.
4. Informe aos convidados o nome e o horário da sessão e a senha, se solicitada. Consulte Enviar um Convite para obter mais informações.
5. Selecione Compartilhar.

Agora, a sessão compartilhada está disponível na rede usando o servidor de sessões especificado.

Se houver algum problema ao compartilhar uma sessão, consulte Solucionar Problemas em Sessões Compartilhadas para verificar as respostas dos problemas mais comuns.

Sair de uma Sessão Compartilhada

Para sair de uma sessão compartilhada a qualquer momento:

1. Selecione o botão Compartilhar/Finalizar Sessão na Barra de Ferramentas do Scrapbook.
2. Escolha Sessões > Finalizar Sessão

Observação importante: quando o computador que hospeda uma sessão finaliza uma sessão compartilhada, todos os participantes são desconectados da sessão. Ao hospedar uma

sessão, certifique-se de que esteja totalmente concluída antes de tentar fechá-la.

Participar de uma Sessão

Usar o Scrapbook para Participar de uma Sessão

1. Abra o Scrapbook usando:
 - o a paleta de Ferramentas de eBeam, ou
 - o o menu Barra de Tarefas do eBeam Education, ou
 - o a opção de menu do Scrapbook localizada na Barra Iniciar do Windows.
 2. Escolha Participar de Sessão na Barra de Ferramentas do Scrapbook.
 3. Na caixa de diálogo Participar de Sessão, selecione o servidor de sessões, digite o seu nome e selecione um nome de sessão da lista de Sessões.

A lista de Sessões mostra as sessões ativas cujos nomes foram publicados.

Se o menu não apresentar o nome do servidor de sessões que deseja, o nome poderá ser inserido manualmente. Também é possível adicionar um servidor à lista de servidores de modo que você possa selecioná-lo rapidamente em outra ocasião. Consulte Adicionar um Servidor de Sessões para obter mais informações.
 4. Selecione Atualizar para atualizar a lista de sessões publicadas.

Se a sessão aparecer com um ícone de Cadeado, digite a senha.

Se a sessão não estiver na lista, digite o nome da sessão e uma senha, se solicitado.
 5. Selecione Participar.
- Para sair de uma sessão, escolha Sessões > Sair da Sessão ou selecione o botão Sair da Sessão na Barra de Ferramentas do Scrapbook.

Observações:

- Quando o computador que hospeda uma sessão finaliza uma sessão compartilhada, todos os participantes são desconectados da sessão. Depois de desconectados, os participantes podem continuar a imprimir, salvar, fazer anotações e modificar seus registros do Scrapbook da sessão.

Enviar um Convite

É possível convidar outras pessoas para uma [sessão compartilhada](#) ao enviar um convite por email contendo um link ou a URL para a sessão. Para enviar convites por email:

1. Na caixa de diálogo Compartilhar Sessão, marque a caixa de seleção Enviar Convite para Sessão, ou certifique-se de estar compartilhando uma sessão e escolha Sessões > Enviar Convite. Consulte [Hospedar/Compartilhar uma Sessão](#) para obter mais informações.
2. Será exibida a caixa de diálogo Selecionar Idioma . Selecione o idioma a ser usado no convite por email e, em seguida, selecione Continuar. Nesta etapa, o programa de email poderá solicitar que você selecione o perfil de email a ser usado.
3. Será exibido um novo email com as informações sobre a Solicitação de Sessão. Digite o endereço de email dos destinatários no campo 'Para:'
4. Selecione Enviar.

O convite por email inclui um link para fazer download da última versão do Software eBeam e links que permitem ao usuário participar da sessão usando seu Navegador da Web ou o Software eBeam.

Observação: Participantes remotos não podem enviar convites.

Aceitar um Convite por Email

É possível aceitar um convite por email de uma das seguintes maneiras:

- Selecionar o http: o link para acessar seu navegador da web.
- Abrir o navegador manualmente, copiar e colar o link no navegador.
- Abrir o Scrapbook, selecionar o botão Participar e preencher manualmente todos os campos usando as informações que constam no convite.

Consulte [Enviar um Convite](#) para obter mais informações.

Armazenar uma sessão

O recurso Armazenar Sessão permite armazenar o arquivo de uma sessão do Scrapbook em um servidor eBeam. A sessão poderá ser recuperada posteriormente para ser visualizada, editada, impressa ou compartilhada.

Existem duas áreas no Scrapbook nas quais você pode armazenar uma sessão.

- Durante uma sessão compartilhada, vá para a caixa de diálogo Compartilhar Sessão e marque a caixa de seleção Armazenar sessão no servidor para abrir a Tela Armazenar Sessão depois que o botão Compartilhar for selecionado. Consulte [Hospedar/Compartilhar uma Sessão](#) para obter mais informações sobre como compartilhar uma sessão.
- Depois de criar/finalizar uma sessão: é possível armazená-la (no servidor) para ser visualizada e/ou baixada por outros usuários do eBeam ou somente por usuários que tenham uma senha de acesso.

Para selecionar essa opção:

- Salve a sessão
- Escolha Arquivo > Armazenar Sessão
- Selecione o servidor onde a sessão será armazenada e, em seguida, selecione Continuar. A [Tela Armazenar Sessão](#) será exibida. Observação: Não será possível armazenar uma sessão quando a opção "Usar meu PC para hospedar esta sessão" for utilizada.

Tela Armazenar Sessão

Use a tela Armazenar Sessão para definir as informações da sessão, requisitos de acesso de segurança, a data de expiração de acesso ao arquivo e para rever as Condições de Uso.

Informações da Sessão

- Nome da Sessão: mantenha o nome atual da sessão ou crie um novo nome para a sessão armazenada.
- Caixa de seleção Publicar Nome da Sessão: marque essa caixa para publicar uma sessão armazenada (disponível para pesquisa)

Segurança de Acesso

- Acesso com Senha: marque essa caixa para que seja solicitada uma senha antes que um usuário do eBeam possa recuperar a sessão armazenada. Se estiver marcada, digite uma senha e, em seguida, digite-a novamente para confirmar.
- Código de Segurança: marque a caixa para que seja solicitado um código de segurança antes que um usuário do Scrapbook possa editar ou excluir o arquivo da sessão armazenada. Observação: se a caixa estiver marcada, mas não houver um código de segurança especificado, a senha definida será usada automaticamente.

Período de Acesso

- O texto mostra a data de expiração atual, para manter e acessar o arquivo da sessão armazenado. Após essa data, o arquivo será excluído do servidor.
- Selecione o botão Alterar para editar os critérios atuais utilizando a Tela de Período de Acesso, como descrito abaixo.

Tela Período de Acesso

- Armazenamento da Sessão: escolha o padrão ou selecione uma data específica.
- Disponibilidade do Arquivo da Sessão: defina a duração na qual a sessão armazenada ficará disponível para visualização e/ou download para outros usuários do Scrapbook.
 - Sempre (até que seja excluída): disponível até a mesma data final definida que a data de armazenamento da sessão.
 - Durante um Período Específico de Tempo: especifique dias e horários exatos para o início e o fim da disponibilidade. Observação: a Data Final também pode ser definida como a data em que o arquivo for excluído do servidor (veja a data final de armazenamento da sessão), marcando-se a caixa Até que Seja Excluída.
- Resumo: o texto mostra a data de expiração atual, para manter e acessar o arquivo da sessão armazenado. Após essa data, o arquivo será excluído do servidor.

Botões Armazenar Sessão

- Condições de Uso: selecione esse botão para rever as condições de uso do eBeam.
- Ajuda: selecione esse botão para exibir a ajuda contextual dessa tela.
- Armazenar: quando todas as seleções forem concluídas, selecione o botão Armazenar.
- Cancelar: selecione esse botão para cancelar seu pedido de armazenamento.

Recuperar uma Sessão

Recupere uma Sessão escolhendo o menu Arquivo > Recuperar Sessão para abrir a tela Recuperar Sessão Armazenada. É possível procurar e recuperar sessões armazenadas para exibição e download a qualquer momento, embora algumas sessões exijam senha de acesso.

Os tópicos a seguir descrevem os elementos e atividades disponíveis na tela Recuperar Sessão Armazenada.

- [Tela de Sessões Armazenadas Recentemente](#)
- [Tela para Editar Sessões Armazenadas](#)
- [Tela Por Nome de Sessão](#)
- [Tela de Pesquisa Completa](#)

Tela de Sessões Armazenadas Recentemente

Use essa tela para exibir, editar, excluir e/ou recuperar sessões do eBeam armazenadas anteriormente. Observação: talvez seja necessário um código de segurança para editar e excluir uma sessão. Em caso positivo, isso será solicitado.

- Servidor: Use o seletor para escolher o servidor eBeam onde se encontram as sessões armazenadas. Se necessário, também é possível selecionar o botão Pesquisar e procurar o local do servidor manualmente.
- Seletor de Intervalo de Tempo: Escolha entre exibir as sessões de hoje e todas as sessões armazenadas no servidor eBeam nos últimos 90 dias.
- Lista de Sessão: Mostra uma lista das sessões arquivadas no servidor e o tamanho, proprietário, data de arquivo e de expiração (data a partir da qual a sessão arquivada não estará mais disponível para recuperação, edição, etc.) de cada sessão.
- Botão Atualizar: Utilize a qualquer momento para atualizar a lista de sessões atual, incluindo qualquer sessão armazenada recentemente por outros usuários.
- Botão Recuperar: Depois de selecionar uma sessão armazenada, escolha o botão Recuperar para recuperá-la. Observação: será exibida uma caixa de diálogo que permitirá abrir a sessão, fazer download da sessão para um local específico ou cancelar.
- Botão Editar: Depois de selecionar uma sessão armazenada, se o botão Editar estiver disponível, será possível editar os parâmetros de armazenamento dessa sessão. Observação: talvez seja necessário um código de segurança para editar a sessão.
- Botão Excluir: Depois de selecionar uma sessão armazenada, se o botão Excluir estiver disponível, você poderá excluir essa sessão. Observação: talvez sejam necessários um código de segurança e uma senha para a exclusão. Será exibido um aviso solicitando a confirmação do pedido de exclusão.
- Botão Fechar: Selecione para fechar a tela.

Tela para Editar Sessão Armazenada

Use essa tela para editar as informações da sessão, requisitos de acesso de segurança, a data de expiração de acesso ao arquivo.

- Nome da Sessão: Mantenha ou altere o nome atual da sessão armazenada.
- Caixa de seleção Publicar Nome da Sessão: Marque essa caixa para publicar o nome de uma sessão armazenada (disponível para pesquisa).
- Acesso com Senha: Marque essa caixa para que seja solicitada uma senha especificada antes que um usuário possa recuperar a sua sessão armazenada. Se for marcada, digite uma senha e, em seguida, digite-a novamente para confirmar.

- Código de Segurança: Marque essa caixa (padrão) para que seja solicitado um código de segurança especificado antes que um usuário possa editar ou excluir o arquivo da sessão que está armazenado. Observação: se a caixa for marcada, mas não houver um código de segurança especificado, a senha definida será usada automaticamente.

Período de Acesso

- Armazenamento da Sessão: Escolha o padrão ou selecione uma data específica.
- Disponibilidade do Arquivo da Sessão: Defina a duração na qual a sessão armazenada ficará disponível para download para outros usuários. Selecione uma das seguintes opções.
 - Sempre (até que seja excluída): Disponível até a mesma data final que a data de armazenamento definida do arquivo.
 - Durante um Período Específico de Tempo: Especifique dias e horários exatos para o início e o fim da disponibilidade. Observação: A Data Final também pode ser até a data que o arquivo seja excluído do servidor marcando a caixa de seleção Até que Seja Excluída.
- Resumo: O texto mostra a data de expiração atual, para manter e acessar o arquivo da sessão armazenado. Após essa data, o arquivo será excluído do servidor.

Tela Por Nome da Sessão

Use essa tela para recuperar uma sessão armazenada definida especificamente.

- Servidor: Use o seletor para escolher o servidor eBeam onde se encontram as sessões armazenadas. Se necessário, também é possível selecionar o botão Pesquisar e procurar o local do servidor manualmente.
- Nome da Sessão: Digite o nome exato da sessão armazenada. Observação: esse campo diferencia maiúsculas de minúsculas.
- Senha: Se solicitado, digite uma senha que diferencie maiúsculas de minúsculas para a sessão armazenada desejada.
- Botão Recuperar: Selecione o botão Recuperar para recuperar essa sessão. Observação: será exibida uma caixa de diálogo que permitirá abrir a sessão, fazer download da sessão para um local específico ou cancelar.
- Botão Recuperar: Depois de digitar o nome exato da sessão armazenada, escolha o botão Recuperar para recuperá-la. Observação: será exibida uma caixa de diálogo que permitirá abrir a sessão, fazer download da sessão para um local específico ou cancelar.
- Botão Editar: Depois de digitar o nome exato da sessão armazenada, se o botão Editar estiver disponível, será possível editar os parâmetros de armazenamento dessa sessão. Observação: talvez seja necessário um código de segurança para editar a sessão.
- Consulte [Tela para Editar Sessões Armazenadas](#) para obter informações detalhadas sobre as telas.
- Botão Excluir: Depois de digitar o nome exato da sessão armazenada, se o botão Excluir estiver disponível, você poderá excluir essa sessão. Observação: talvez sejam necessários um código de segurança e uma senha para a exclusão. Será exibido um aviso solicitando a confirmação do pedido de exclusão.
- Botão Fechar: Selecione para fechar a tela.

Tela de Pesquisa Completa

Use a tela de pesquisa completa para localizar uma ou mais sessões armazenadas por nome

da sessão, nome do proprietário e/ou data e horário.

Selecionar Servidor de Sessões Armazenadas

- Use o seletor para escolher o servidor eBeam onde se encontram as sessões armazenadas. Se necessário, também é possível selecionar o botão Pesquisar e procurar o local do servidor manualmente.

Opções de Critérios de Pesquisa

É possível selecionar uma ou mais das opções de pesquisa descritas abaixo.

- **Pesquisar pelo Nome da Sessão:** Pesquisa pelo nome da sessão. Marque a caixa de seleção para especificar esse método de pesquisa. O nome da sessão pode diferenciar maiúsculas de minúsculas. Para procurar uma sessão por nome, digite o nome exato, parcial ou as primeiras letras para fazer a pesquisa.
- **Pesquisar pelo Nome do Proprietário:** Procura pelo nome da estação de trabalho do proprietário da sessão armazenada. Marque a caixa de seleção para especificar esse método de pesquisa. O nome do proprietário pode diferenciar maiúsculas de minúsculas. Para procurar uma sessão pelo nome do proprietário, digite o nome exato, parcial ou as primeiras letras para fazer a pesquisa.
- **Caixa de seleção Pesquisar com Diferenciação de Maiúsculas de Minúsculas:** Marque essa caixa para que a pesquisa pelo Nome da Sessão e/ou Proprietário seja feita com diferenciação de maiúsculas de minúsculas.
- **Nome Exato:** Selecione essa opção para que a pesquisa localize sessões armazenadas que coincidam exatamente com o Nome da Sessão e/ou Proprietário.
- **Nome Começa com:** Selecione essa opção para que a pesquisa localize sessões que comecem com o Nome da Sessão e/ou Proprietário.
- **Nome Contém:** Selecione essa opção para que a pesquisa localize sessões que contenham alguma parte do Nome da Sessão e/ou Proprietário.
- **Pesquisar pela Data/Horário de Armazenamento:** Use essa seção para definir os períodos de data/horário para pesquisar sessões armazenadas.
- **A Partir do Dia:** Selecione a data inicial das sessões que deseja recuperar. Também é possível usar o ícone do calendário para inserir uma data automaticamente.
- **Até o Dia:** Selecione a data final das sessões que deseja recuperar. Também é possível usar o ícone do calendário para inserir uma data automaticamente.
- **Pesquisar:** Depois de concluir todas as seleções, escolha Pesquisar. Os resultados são exibidos na seção Resultados da Pesquisa.
- **Recuperar:** Depois de selecionar uma sessão armazenada, escolha o botão Recuperar para recuperá-la. Observação: será exibida uma caixa de diálogo que permitirá abrir a sessão, fazer download da sessão para um local específico ou cancelar.
- **Editar:** Depois de selecionar uma sessão armazenada, se o botão Editar estiver disponível, será possível editar os parâmetros de armazenamento dessa sessão. Observação: talvez seja necessário um código de segurança para editar a sessão.
- **Excluir:** Depois de selecionar uma sessão armazenada, se o botão Excluir estiver disponível, você poderá excluir essa sessão. Observação: talvez sejam necessários um código de segurança e uma senha para a exclusão. Será exibido um aviso solicitando a confirmação do pedido de exclusão.
- **Fechar:** Selecione para fechar a tela.

Participantes

A janela Participantes permite obter informações de todos os participantes que fizeram logon em uma sessão compartilhada e [bater papo](#) com os participantes conectados. Para abrir a janela Participantes durante uma sessão compartilhada:

- Escolha Exibir > Participantes, ou
- Pressione Ctrl+4, ou
- Selecione o botão Participantes na Barra de Ferramentas do Scrapbook.



A janela Participantes lista as seguintes informações para participantes conectados à sessão através do Scrapbook ou Capture. Nota: participantes conectados através do visualizador da web não são exibidos na janela Participantes.

Bate-Papo	A seção Bate-Papo pode ser mostrada ou ocultada clicando-se na seta. Essa seção permite que os participantes da sessão enviem mensagens de texto uns aos outros enquanto estiverem registrados na sessão compartilhada. Consulte Bate-Papo para obter mais informações.
Nome do Participante	O nome do participante conforme foi inserido na caixa de texto Meu Nome, na caixa de diálogo Participar de Sessão. Consulte Participar de uma Sessão para obter mais informações.
Interatividade/Somente Exibir	A permissão por escrito é exibida por um ícone. Quando o participante tem permissão para fazer anotações em uma sessão, é exibido um ícone de caneta. Quando o participante não tem permissão para fazer anotações em uma sessão, o ícone de caneta é exibido com uma linha através dele.
Conectado há	Exibe o tempo de conexão do participante à sessão.
Endereço IP	Exibe o endereço IP do participante.
Observações	Exibe qualquer observação inserida no campo Observação na caixa de diálogo Compartilhar Sessão ou Participar de Sessão. Consulte Participar de uma Sessão para obter mais informações.

É possível encontrar informações adicionais de um participante, ao selecionar o nome do participante e ao pressionar o Botão Menu, no Estilo Interativo ou ao clicar no nome com o botão direito do mouse e escolher Informações do Participante no menu exibido.

Ferramentas para Hospedar Sessões

As ferramentas a seguir estão disponíveis somente para quem hospedar uma sessão (a pessoa que configurar a sessão compartilhada).

Definir como Somente Exibir/Interativo		<p>A pessoa que hospedar uma sessão pode definir o status de um participante como Somente Exibir ou Interativo. Um participante Interativo pode fazer anotações na Página. Um participante com o status Somente Exibir só pode exibir a Página, mas não pode fazer anotações. Para definir o status de um participante para Somente Exibir ou Interativo, selecione o participante na janela Participantes e, em seguida, selecione o botão Definir como Somente Exibir/Interatividade.</p> <p>É possível selecionar vários participantes, ao manter pressionada a tecla Ctrl e clicar nos nomes dos participantes.</p> <p>A opção Definir Exibição também está disponível quando você seleciona o nome do participante e pressiona o Botão A, no Estilo Interativo ou quando clica no nome com o botão direito do mouse e, em seguida, escolhe a opção Permitir Anotações.</p>
Retirar Participante(s)		O recurso Retirar Participante permite que o computador que hospedar a sessão, desconecte um participante da sessão. Para retirar um participante da sessão, selecione o participante na janela Participantes e, em seguida, selecione o botão Retirar Participante.

		<p>Essa opção também está disponível quando você seleciona o nome do participante e pressiona o Botão Menu, na Estilo Interativo ou quando clica no nome com o botão direito do mouse e, em seguida, escolhe a opção Retirar Participante.</p>
Sincronizar Participantes		<p>Se o computador que hospedar a sessão selecionar Sincronizar Participantes, os participantes remotos só poderão exibir a Página. Entretanto, os participantes remotos ainda poderão fazer anotações na Página.</p>

Bate-Papo

A janela Bate-Papo permite que os participantes em uma sessão enviem mensagens de texto uns aos outros, durante a sessão.

As mensagens podem ser enviadas a qualquer um relacionado na Lista de Participantes digitando-se uma mensagem de texto na caixa de texto Nova Mensagem e, em seguida, clicando-se em um dos botões listados ao lado de Enviar Para.

A janela Bate-Papo contém os seguintes controles:

Controle	Descrição
Nova Mensagem	Cria uma nova mensagem de texto. Digite a nova mensagem de saída na caixa de texto Nova Mensagem e, em seguida, selecione Todos ou Participantes Seleccionados para enviar a mensagem.
Mostrar Destinatário	Lista os nomes dos destinatários de e-mails. Se o controle Mostrar Destinatário estiver marcado, depois que uma mensagem de texto é enviada, os participantes para o qual as mensagens foram enviadas são listados ao lado da mensagem. Observação: para mensagens de entrada, o nome do remetente fica sempre listado ao lado da mensagem.
Mostrar Hora	Lista a hora das mensagens de e-mail. Se o controle Mostrar Hora estiver marcado, depois que uma mensagem de texto é enviada, a hora de envio da mensagem é listada ao lado da mensagem.
Codificado em Cores	Se o controle Codificado em Cores estiver marcado, as mensagens de texto de entrada/saída são codificadas em cores na janela Bate-Papo. Os códigos de cores são definidos da seguinte maneira: <ul style="list-style-type: none"> • Preto - Mensagem de texto de entrada. • Azul - Mensagem de texto de saída. • Vermelho - Mensagem de texto prioritária (de entrada e saída).
Mensagem Prioritária	A cor codifica uma mensagem de prioridade alta. Se o controle Mensagem Prioritária estiver selecionado, a mensagem de entrada/saída é exibida em vermelho. Observação: Se o controle Codificado em Cores não estiver selecionado, a mensagem é exibida em preto.
Todos	Envia a mensagem de texto na caixa de texto Nova Mensagem a todos os participantes. Esse botão fica desativado até que uma mensagem de texto seja digitada na caixa de texto Nova Mensagem.
Participantes Seleccionados	Envia a mensagem de texto na caixa de texto Nova Mensagem a todos os participantes selecionados na Lista de Participantes. É possível selecionar/cancelar a seleção de vários participantes pressionando-se o botão Shift ou Control. Esse botão fica desativado até que uma mensagem de texto seja digitada na caixa de texto Nova Mensagem.
Limpar	Limpa todas as mensagens de texto enviadas/recebidas anteriormente na janela Bate-Papo. Entretanto, esse controle não limpa textos na caixa de texto Nova Mensagem.

Para mostrar/ocultar a janela Bate-Papo, clique na seta verde, localizada ao lado do título do Bate-Papo.