

LOUÇAS SANITÁRIAS - LABASA S-TRAP

REGRAS PRÁTICAS DE INSTALAÇÃO

MATERIAIS E FERRAMENTAS RECOMENDADOS



INSTALAÇÃO DA BACIA

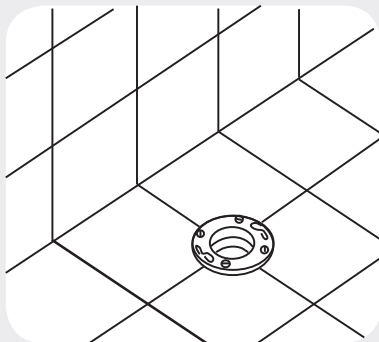

1-Coloque a bolsa cônica plástica 4" ou o anel de vedação na saída de esgoto e posicione a bacia.

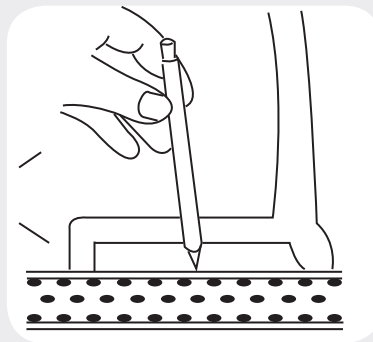

2- Marque os pontos de fixação.

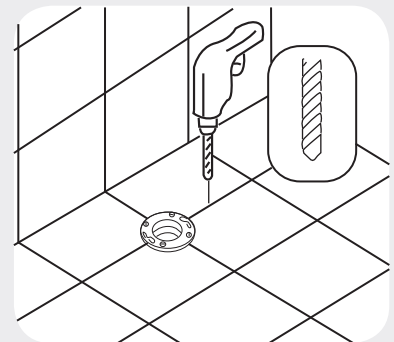

3- Retire a bacia e fure o piso com a broca de diâmetro igual ao das buchas plásticas.



4-Coloque a bacia na posição de instalação. Centralize a bacia com referência aos pontos já marcados no piso. Não deixar a bacia encostada na parede, para evitar trincas caso a parede se movimente.

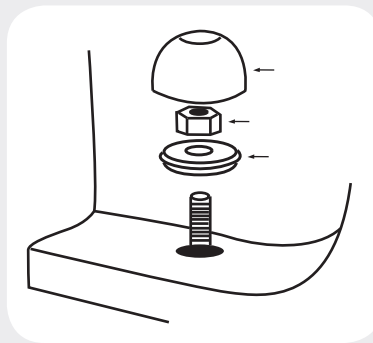

5- Coloque as arruelas e porcas apertando até perfeita fixação, conferindo o nivelamento com um nível de carpinteiro.

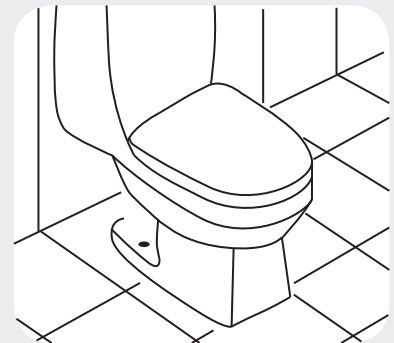

6- Teste o funcionamento e verifique se não há vazamentos. Se houver, reveja a instalação.



7- Dê acabamento com o material de rejuntamento.

IMPORTANTE:

A tampa da caixa acoplada deverá estar devidamente encaixada. Garantir que a mesma não desloque para frente, pois poderá comprometer o posicionamento vertical do assento sanitário (assento levantado).

Válido para as Bacias One Piece Eternit.

MECANISMO LABASA S-TRAP

Atenção: regulagem somente para o modelo bacia para caixa acoplada Labasa S-Trap

REGULAGEM DO NÍVEL DE ÁGUA DENTRO DA CAIXA ACOPLADA

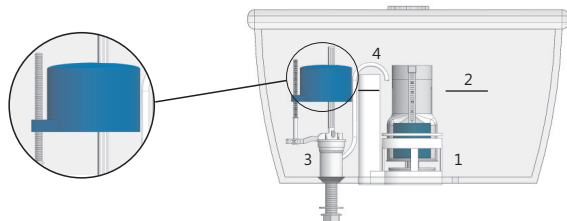

- 1- Válvula de saída
- 2- Eternit Waterline
- 3- Válvula de entrada
- 4- Mangueira



Regulagem necessária para garantir um baixo consumo de água e um ótimo desempenho da sua bacia Eternit.

A válvula de entrada possui uma regulagem. Será necessário girar a haste da bóia no sentido horário ou anti-horário para regular a quantidade de água dentro da caixa a fim de atingir o nível indicado, conforme a ilustração acima.

REGULAGEM DO CONSUMO DE ÁGUA DA DESCARGA TOTAL E PARCIAL

A válvula de saída possui uma regulagem para ajuste das duas descargas (parcial e total), será necessário ajusta-las posicionando corretamente, de acordo com as ilustração abaixo.

Essa orientação é válida para ajustar o volume parcial e o volume total.

IMPORTANTE: Para garantir um excelente desempenho de sua bacia Eternit, verifique se a mesma será instalada em alta ou baixa pressão antes de seguir os procedimentos de ajuste abaixo:

Para instalações hidráulicas de baixa pressão:



Regular o nível de água na linha Eternit Waterline(n° 2 da figura acima).

Válvula de Saída

Regulagem do volume total

Regulagem do Cursor:
Posição 0

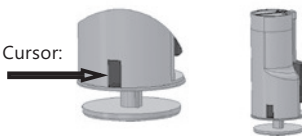

Regulagem do volume parcial

Regulagem da Bóia:
Posição 0



Regulagem necessária para garantir um baixo consumo de água e um ótimo desempenho da sua bacia Eternit.

Para instalações hidráulicas de alta pressão

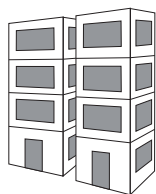

Regular o nível de água na linha Eternit Waterline(n° 2 da figura acima).

Válvula de Saída

Regulagem do volume total

Regulagem do Cursor:
Posição 0

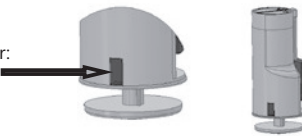

Regulagem do volume parcial

Regulagem da Bóia:
Posição 0



Atenção: a regulagem não é linear.



Regulagem necessária para garantir um baixo consumo de água e um ótimo desempenho da sua bacia Eternit.

Atenção:

- Essa regulagem é somente para o modelo bacia one piece carenada Labasa S-Trap;
- A mangueira deverá estar constantemente para fora do extravasor, de acordo com a ilustração anterior;
- O botão de acionamento deverá ser instalado na posição correta, assim garantirá o acionamento correto do modelo parcial e total. Cor azul para o consumo 3 litros nominal e cor branca para consumo total de 6 litros nominal;
- Na entrada da água da válvula de entrada possui uma peneira e recomenda-se a retirada e limpeza da mesma a cada 6 meses para evitar enchimento lento da água dentro da caixa acoplada e aumentar a vida útil da válvula.

MECANISMO DA CAIXA ACOPLADA

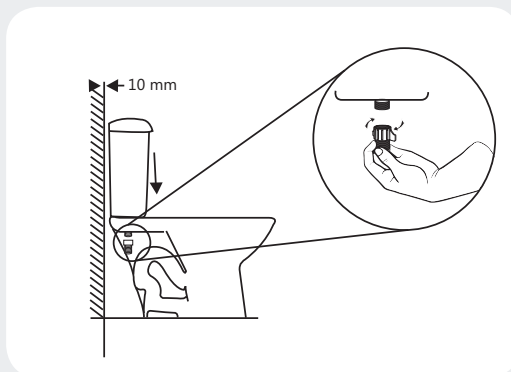

Sua bacia deverá ser instalada com a peneira 1/2", esse acessório acompanha a bacia e poderá ser encontrada juntamente com os acessórios de instalação e este presente manual. Essa peneira de 1/2" é essencial para garantir que o mecanismo da descarga de sua bacia tenha uma vida útil prolongada. A mesma evitará sujeira entre as válvulas de entrada e saída, podendo danificar as mesmas.

Montagem e limpeza da peneira

- Antes de encaixar o flexível na caixa acoplada, instale o conjunto da peneira, que acompanha o produto, entre o flexível e a válvula de entrada d'água, conforme a sequência desenhada acima.

- Sempre que perceber dificuldade no enchimento da caixa acoplada, limpe a peneira da seguinte forma:

1. Feche o registro d'água.
2. Retire o flexível da peneira.
3. Retire a peneira da válvula de entrada d'água.
4. Retire a peneira e lave-a até sair a sujeira.
5. Refaça a instalação do flexível.

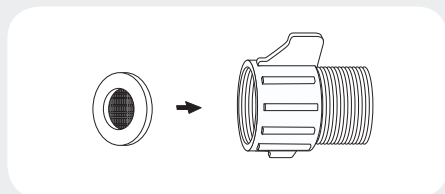

É recomendável a limpeza da peneira a cada 6 meses para evitar a lentidão do enchimento da caixa acoplada.

EVENTUAIS DEFEITOS E POSSÍVEIS CORREÇÕES

DEFEITOS	PROVÁVEL CAUSA	AÇÃO CORRETIVA
A) Nível incompleto de água	1 - Baixa pressão na instalação hidráulica	1 - Rever instalação hidráulica
B) Mal cheiro no banheiro	1 - Ausência do tubo de ventilação	1 - Rever instalação
C) Barulho de sifonagem sem acionar a válvula	1 - Bacia em nível superior ao nível do tubo de ligação	1 - Nivelar o tubo de instalação
	2 - Má instalação	2 - Rever instalação
	3 - Uso de materiais inadequados	3 - Utilizar materiais adequados
	4 - Vazamento da válvula de descarga	4 - Rever funcionamento da válvula
D) Balanço ("jogo#)	1 - Fixação incorreta	1 - Refazer fixação
	2 - Piso desnivelado	2 - Nivelar piso
E) Impossibilidade de instalação da bacia com caixa acoplada / One Piece	1 - Ponto de esgoto localizado em distância imprópria da parede	1 - Refazer instalação
F) Enchimento lento da caixa acoplada	1 - Sujeira no sistema de água	1 - Limpeza no sistema de entrada de água
	2 - Registro geral parcialmente fechado	2 - Abrir o registro
	3 - Parafuso de regulagem do tempo de enchimento desajustado	3 - Ajustar o parafuso da válvula de entrada
	4 - Baixa pressão na instalação hidráulica	4 - Rever instalação hidráulica
	5 - Peneira suja na entrada de água	5 - Retirar a peneira desrosqueando, lavar e retornar
	6 - Peneira suja dentro da entrada de água	6 - Retirar a peneira, lavar e retornar
G) Vazamento constante de água na bacia sanitária	1 - Bóia regulada para nível de água acima do nível de extravasão (ladrão) da torre de saída	1 - Regular de acordo com o nível operacional dentro da caixa
	2 - Sede de apoio do obturador danificado	2 - Troca da torre de saída
	3 - Trinca no tubo extravasor da válvula de saída	3 - Substituir a válvula de saída
H) Quantidade insuficiente de água	1 - Válvula de entrada entupida	1 - Desentupir a válvula
	2 - Falta de pressão	2 - Rever instalação hidráulica

Conteúdo e prazo de garantia

1. A Eternit S.A. garante seus produtos pelo prazo de 12 (doze) meses, incluído o da garantia legal (primeiros noventa dias), contados a partir da aquisição pelo primeiro consumidor, contra defeitos de projeto, fabricação, montagem ou solidariamente em decorrência de vícios de qualidade do material e equipamentos mecânicos, que o torne impróprio ou inadequado ao consumo a que se destina. Esta garantia inclui a cobertura dos custos de mão-de-obra dos serviços executados pela Rede Autorizada de Assistência Técnica.
2. Esta garantia é estendida pelo prazo de 10 (dez) anos contra defeitos de fabricação dos produtos cerâmicos (conforme normas ABNT vigentes na data de comercialização), sendo que a responsabilidade do fabricante restringe-se unicamente ao produto.
3. A garantia se faz mediante a exibição deste termo, bem como da Nota Fiscal correspondente.

Fora da garantia

1. O presente Termo exclui despesas de transporte, frete, seguro, constituindo tais itens ônus e responsabilidade do consumidor, além de não cobrir:
 - a) peças que se desgastam naturalmente com o uso regular, tais como: peças plásticas móveis, anéis e diafragmas de borracha;
 - b) danos à parte externa do produto, bem como peças e acessórios, sujeitos a quebra causada por acidentes, maus-tratos ou limpeza inadequada (uso de produtos químicos, solventes, abrasivos do tipo saponáceo, palhas de aço, esponja de dupla-face);
 - c) danos causados por manuseio inadequado, instalação incorreta e erros de especificação, em desacordo com as recomendações do Código de Obras Brasileiro;
 - d) produtos utilizando água considerada não potável ou que contenha impurezas e substâncias estranhas à mesma.

Invalidez da garantia

1. A garantia fica automaticamente invalidada se:
 - a) não for apresentada a Nota Fiscal de venda no Brasil ou documento fiscal equivalente, conjuntamente com este Termo de Garantia;
 - b) o produto for instalado em desacordo com o Código de Obras Brasileiro e as instruções do fabricante;
 - c) o produto for ligado em rede hidráulica fora dos padrões especificados ou sujeita a flutuação excessiva de pressão;
 - d) o produto for reparado por pessoa não autorizada;
 - e) o produto sofrer qualquer dano por acidente (quebra) ou agente da natureza (raio, enchente, maresia, etc.);
 - f) qualquer modificação ou adaptações não autorizadas pelo fabricante que forem introduzidas no produto:

Forma e local de utilização da garantia

1. Para usufruir desta garantia adicional à legal, o consumidor deverá utilizar-se de um dos Postos de Serviço Autorizado da Eternit S.A. ligando para o número 0800 021 1709.
Esta garantia é válida apenas em território brasileiro.

Instruções para manutenção e cuidado

1. Sua nova louça sanitária poderá oferecer-lhe anos de serviço.
2. A limpeza deve ser feita regularmente. O uso de produtos abrasivos pode retirar o esmalte da louça sanitária, portanto não é recomendado.
3. Limpe todas as superfícies externas com uma solução de água e sabão neutro. O uso de produto de limpeza não é aconselhado.

Informações referentes a peças de reposição

1. Peças para reposição da válvula do obturador e válvula de descarga devem ser obtidas da empresa ou representante autorizado.
2. Contate nosso departamento de serviço de atendimento ao consumidor para informações sobre peças de reposição.
3. Ao contatar nosso serviço de atendimento ao consumidor, por favor tenha em mãos a cópia da Nota Fiscal de compra.
4. A empresa não será responsável por danos causados por peças que não foram fornecidas pela empresa ou por seus representantes autorizados.

Eternit

Rua Dr. Fernandes Coelho, 85 - 8º andar - São Paulo - SP - CEP: 05423-040
www.eternit.com.br - SAC: sac@eternit.com.br - SAC: 0800 021 1709 - Fax.: (11) 3032-7295

Eternit Louças

São Paulo - SP - Tel. (11) 3038-3841 - Fax (11) 3032-7295 ● Goiânia - GO- Tel. (62) 3545-5050 - Fax (62) 3545-5059
Rio de Janeiro - RJ - Tel. (21) 3107-0665 - Fax (21) 3106-9118 ● Curitiba - PR - Tel. (41) 2109-6868 - Fax (41) 3666-6878
Porto Alegre - RS - Tel. (51) 3268-3071 - Fax (51) 3024-4871 ● Salvador - BA - Tel. (71) 3296-8000 - Fax (71) 3296-8001