



Manual de Instalação de Portas Multiuso



Manual de Instalação de Portas Multiuso



Fax: +351 244 720 619

e-mail: portrisa@portrisa.pt

www.portrisa.com



Todas as peças enviadas num pedido são calculadas especificamente para o tipo de porta correspondente, a adição de outras peças pode ser prejudicial à segurança e afectar a garantia da porta



Determinados componentes poderão conter rebarba, ou forma contundente, devendo-se tomar todas as medidas de segurança no trabalho usando luvas de protecção.



Certifique-se que existe luminosidade suficiente durante a instalação, e remova obstáculos e sujidade que possam existir no local. Assegure-se por precaução que não existem no local outras pessoas além dos instaladores. Pessoas não autorizadas podem obstruir e correr perigo durante a montagem.

A reprodução deste documento, mesmo parcialmente, é proibido sem o consentimento por escrito da PORTRISA - industria de portas, S.A. A PORTRISA - industria de portas, S.A desenvolve uma politica de melhoramento continuo e, portanto reserva-se no direito de modificar este documento sem a obrigação de aviso prévio, sempre que não implique riscos para a segurança.*****

Rev.	16-03-09				
------	----------	--	--	--	--

Manual de instalação de Portas Multiuso **PORTRISA**

PROPÓSITO DO MANUAL

O fabricante elaborou este manual, que é uma parte integrante da porta multiuso; para fornecer as informações necessárias àqueles que estão autorizados a operar com o mesmo.

O tempo empreendido na leitura destas informações irá evitar riscos e danos económicos.

Conserve este manual durante toda a vida útil da porta multiuso, num lugar conhecido e acessível para eventuais consultas futuras.

O fabricante reserva-se no direito de realizar modificações sem a obrigação de comunicação prévia.

REGRAS DE SEGURANÇA



Leia cuidadosamente as instruções fornecidas pelo manual. O tempo dedicado à leitura permitirá evitar problemas desagradáveis; é sempre tarde demais para relembra-lo aquilo que deverá fazer depois do inconveniente já ter ocorrido.



Todas as operações de instalação que requerem capacidades particulares e competência técnica precisa, deverão ser desempenhadas por pessoal qualificado com experiência reconhecida, e adquirida no sector específico de intervenção.

Rua da Majoeira - Apartado 47
Pedra
Portugal

Ponte da
2416-901 Leiria -

Tel: +351 244 720 610

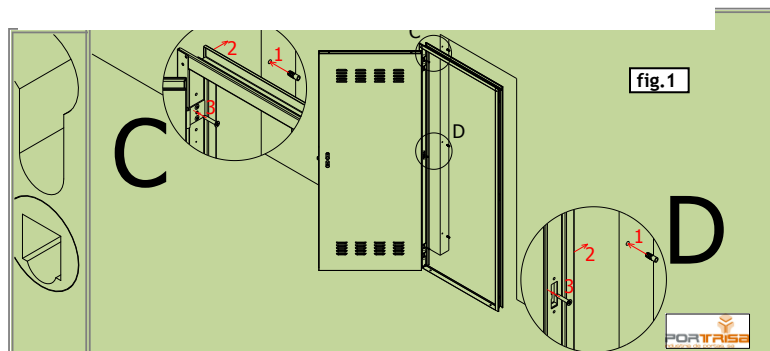

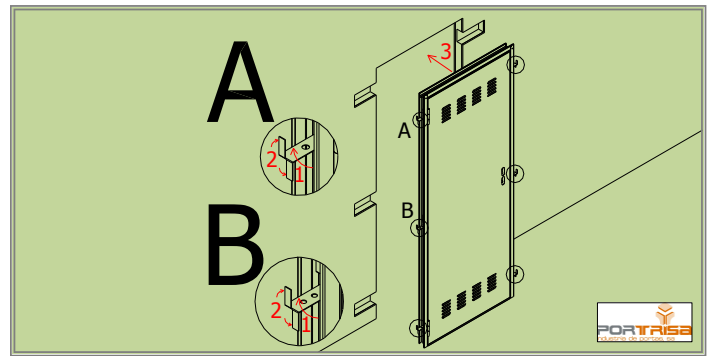
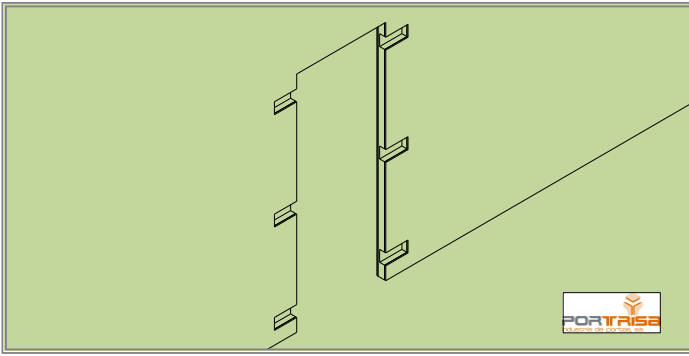

A) Medir o buraco de obra e conferir se é o adequado para as medidas do aro da porta (são as medidas mencionadas na porta).

B1) Se optar por chumbar o conjunto (aro e porta) à parede deverá proceder da seguinte forma: - abra rasgos na parede (ver fig.1) de acordo com as alturas das garras (quando dobradas); - dobre as garras como mostrado na fig.2; - antes de chumbar o conjunto certifique-se que o trinco da fechadura está sobre o tira folgas que se encontra enfiado no aro (fig.3); - nivelar e facear; - chumbar o conjunto. Nunca deverá chumbar o aro com a porta aberta. Deixar secar bem o cimento antes de abrir a porta.

B2) Se optar por aparafusar o aro aos vãos da parede deverá proceder da seguinte forma: - encoste bem o conjunto (aro e porta) no buraco de obra; - nivelar e facear; - abra a porta; - marque nos vãos com punção os sítios em que irá levar furações para inserção de buchas (onde há furação nas seis garras,); - agora desloque o conjunto para fora da parede e faça furações na parede; - introduza as buchas para parafusos M6; - volte encostar bem novamente o conjunto à parede; coloque um calço, com altura igual ao do tira folgas por debaixo da porta no canto inferior (lado da fechadura), evitando assim empenos; - nivelar e facear; - manter a porta aberta,

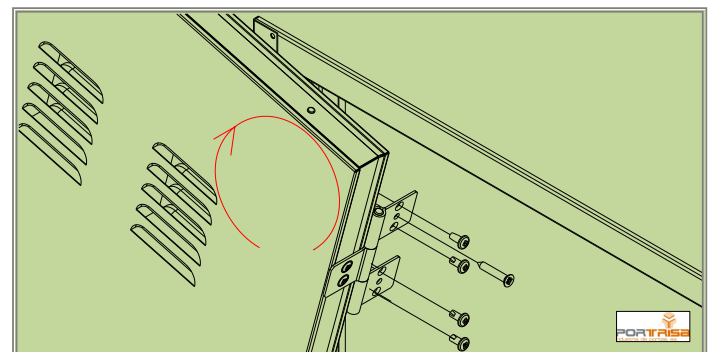
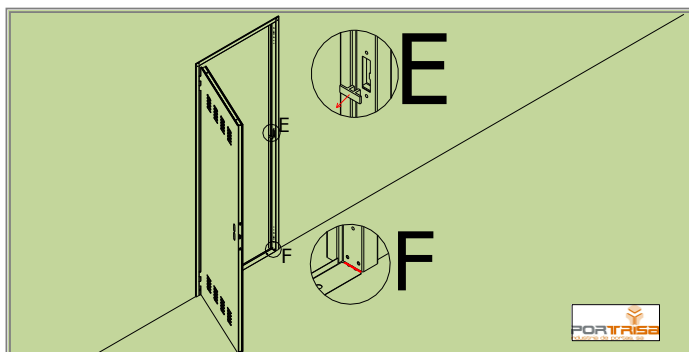

com ca. 30°; - afixe o conjunto com parafusos M6. (ver fig.4).

C) Depois da fixação do conjunto (aro e porta) no buraco de obra, desenfiar o tira folgas e cortar ou partir com cuidado com ferramenta adequada a travessa do aro (ver fig.5).

D) Monte os puxadores da porta de acordo com as instruções fornecidas com o kit de montagem dos mesmos.

E) A porta multiuso é reversível. No caso de querer reverter a porta, deverá proceder da seguinte forma: ; - desaparafuse o conjunto (dobradiças apertadas no aro mais porta); - retire o conjunto; - rode o conjunto; - aparafuse o conjunto do outro lado do aro de acordo com as furações aí existentes (ver fig.6); - desmonte os puxadores, coloque-os na posição correcta e monte de acordo com as instruções de montagem dos puxadores .

Ferramentas necessárias:

Fita métrica--Nível--Maço com cabeça de borraha--Pá de pedreiro--Punção--Calço(10mm de esp.)--Chave de estrela--Berbequim