

# Manual de Instalação e Utilização

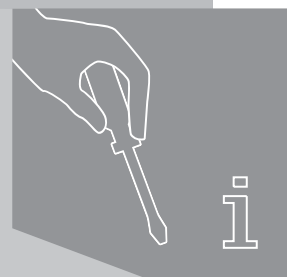

67200698-00.LUS

Esquentadores  
estanques a gás

## Sensor

WT 11 AM1 E23  
WT 14 AM1 E23  
WT 11 AM1 E31  
WT 14 AM1 E31

## Índice

**Indicações de segurança 3****Explicação da simbologia 3****1 Indicações sobre o aparelho 4**

1.1	Declaração de conformidade com amostra homologada pela CE	4
1.2	Código técnico de identificação	4
1.3	Material que se anexa	4
1.4	Descrição do aparelho	4
1.5	Acessórios especiais	4
1.6	Dimensões	5
1.7	Esquema funcional do aparelho	6
1.8	Esquema eléctrico	7
1.9	Descrição de funcionamento	7
1.10	Dados técnicos	8
1.11	Acessórios de exaustão	9

**2 Regulamento 12****3 Instalação 12**

3.1	Indicações importantes	12
3.2	Escolha do local de colocação	12
3.3	Distâncias mínimas	12
3.4	Montagem da barra de fixação	13
3.5	Instalação do aparelho	13
3.6	Ligação da água	13
3.7	Ligação do gás	13
3.8	Instalação da conduta de exaustão/admissão	14

**4 Ligação eléctrica 14**

4.1	Ligação do aparelho	14
-----	---------------------	----

**5 Uso 15**

5.1	Antes de colocar o aparelho em funcionamento	15
5.2	Ligar e desligar o aparelho	15
5.3	Regulação da temperatura da água	16
5.4	Indicação de avarias	16

**6 Regulação do gás 17**

6.1	Regulação de fábrica	17
6.2	Regulação de pressão	17
6.3	Mudança do tipo de gás	18

**7 Manutenção 19**

7.1	Trabalhos de manutenção periódicos	19
7.2	Arranque depois da realização dos trabalhos de manutenção	19
7.3	Purga do aparelho	19
7.4	Substituição de fusíveis (caixa de comando)	20
7.5	Campo de ajuste da temperatura	20

**8 Problemas 21**

8.1	Problema/Causa/Solução	21
-----	------------------------	----

**9 GARANTIA DOS PRODUTOS DA MARCA VULCANO 22****10 Certificado de homologação 25**

## Indicações de segurança

### Se cheirar a gás:

- ▶ Fechar a válvula de gás.
- ▶ Abrir as janelas.
- ▶ Não ligar nenhum interruptor eléctrico.
- ▶ Apagar possíveis chamas.
- ▶ Telefonar de outro local à companhia de gás e a um técnico autorizado.

### Se cheirar a gases queimados:

- ▶ Desligar o aparelho.
- ▶ Abrir portas e janelas.
- ▶ Avisar um instalador.

### Montagem, modificações

- ▶ A montagem do aparelho bem como modificações na instalação só podem ser feitas por um instalador autorizado.
- ▶ Os tubos que conduzem os gases queimados não devem ser modificados.
- ▶ Não fechar ou reduzir aberturas para circulação de ar.

### Manutenção

- ▶ O utilizador deve fazer a manutenção e a verificação periódica do aparelho.
- ▶ O utilizador é responsável pela segurança e compatibilidade com o meio ambiente da instalação.
- ▶ O aparelho deve ter manutenção anual.
- ▶ Somente deverão ser utilizadas peças de substituição originais.

### Materiais explosivos e facilmente inflamáveis

- ▶ Não devem ser guardados nem utilizados materiais inflamáveis (papel, solventes, tintas, etc.) perto do aparelho.

### Ar de combustão e ar ambiente

- ▶ Para evitar a corrosão, o ar de combustão e o ar ambiente devem estar isentos de matérias agressivas (p.ex. hidrocarbonetos halogenados que contenham compostos de cloro e flúor).

### Esclarecimentos ao cliente

- ▶ Informar o cliente sobre o funcionamento do aparelho e seu manuseamento.
- ▶ Avisar o cliente de que não deve fazer nenhuma modificação nem reparação por conta própria.

## Explicação da simbologia



As instruções de segurança que figuram no texto aparecem sobre fundo cinzento e estão identificadas na margem por um triângulo com um ponto de exclamação no seu interior.

As formas de aviso empregues servem para qualificar a gravidade do risco, no caso de não serem seguidas as precauções para a redução de danos.

- **Cuidado** emprega-se no caso de poder haver danos materiais ligeiros.
- **Atenção** emprega-se no caso de poder haver danos pessoais ligeiros ou danos materiais mais graves
- **Perigo** emprega-se no caso de poder haver danos pessoais graves que, em certos casos, podem provocar perigo de morte.



Indicações no texto identificam-se mediante o símbolo mostrado na margem. O início e o final do texto vêm delimitados respectivamente por uma linha horizontal.

As indicações compreendem informações importantes que não constituem risco para as pessoas nem para o aparelho.

## 1 Indicações sobre o aparelho

### 1.1 Declaração de conformidade com amostra homologada pela CE

Este aparelho cumpre os requerimentos das directivas europeias 90/396/CEE, 73/23/CEE, 89/336/CEE e corresponde à amostra de homologação descrita no correspondente certificado de prova CE.

<b>Modelo</b>	WT 11/14 AM.E..
<b>Categoria</b>	II <sub>2H3+</sub>
<b>Tipo</b>	C <sub>12x</sub> , C <sub>32x</sub>

Tab. 1

### 1.2 Código técnico de identificação

<b>WT11</b>	A	M	1	E	23
<b>WT11</b>	A	M	1	E	31
<b>WT14</b>	A	M	1	E	23
<b>WT14</b>	A	M	1	E	31

Tab. 2

<b>W</b>	Esquentador de água a gás
<b>T</b>	Termostático
<b>11</b>	Capacidade (l/min)
<b>A</b>	Câmara estanque
<b>M</b>	Exaustão forçada
<b>1</b>	Ligação a rede de águas quentes, pressão normal
<b>E</b>	Ignição eléctrica
<b>23</b>	Número indicador de gás natural H
<b>31</b>	Número indicador de GPL

### 1.3 Material que se anexa

- Esquentador estanque a gás
- Elementos de fixação
- Documentação do aparelho
- Acessório de gás 3/4" - 1/2" (só aparelhos GPL).

### 1.4 Descrição do aparelho

- Aparelho para montagem na parede
- Queimador para gás natural/GPL
- Ignição electrónica
- Sensor do caudal de água
- Limitador do caudal de água.
- Sensores de temperatura para monitorização da temperatura da água à entrada e à saída do aparelho.
- Dispositivos de segurança:
  - Verificação da chama por ionização
  - Controlo de funcionamento do ventilador através de pressostato diferencial
  - Limitador de temperatura de segurança

- Ligação eléctrica: 230 V, 50 Hz.

### 1.5 Acessórios especiais

- Kit de transformação de gás natural para butano/propano e vice-versa.
- Acessórios de exaustão (ver respectivo manual).

## 1.6 Dimensões

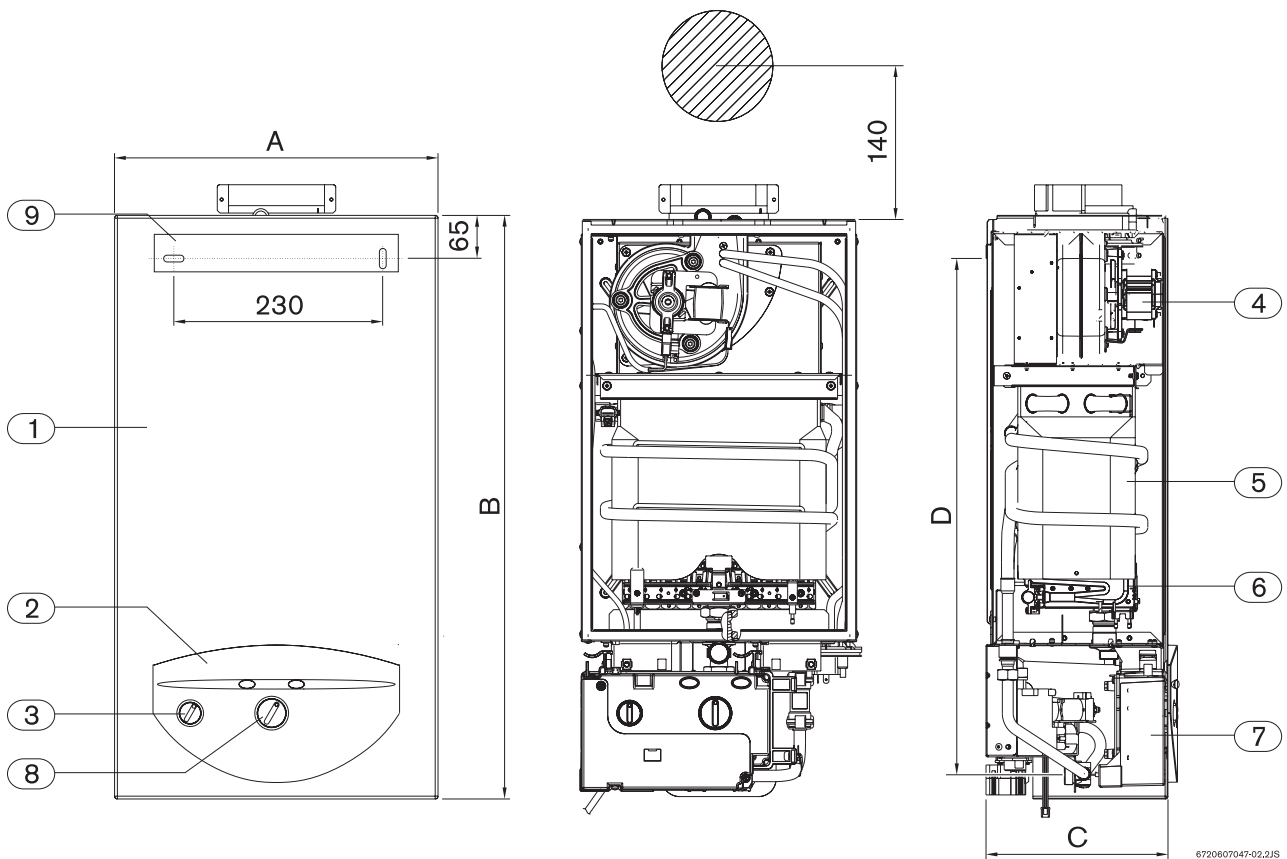

Fig. 1

- 1 Frente
- 2 Espelho
- 3 Interruptor on/off
- 4 Ventilador
- 5 Câmara de combustão
- 6 Queimador
- 7 Caixa de comando
- 8 Selector de temperatura
- 9 Barra de fixação do aparelho

	A	B	C	D
WT11	340	670	220	573
WT14	388	700	220	620

Tab. 3 Dimensões

### 1.7 Esquema funcional do aparelho

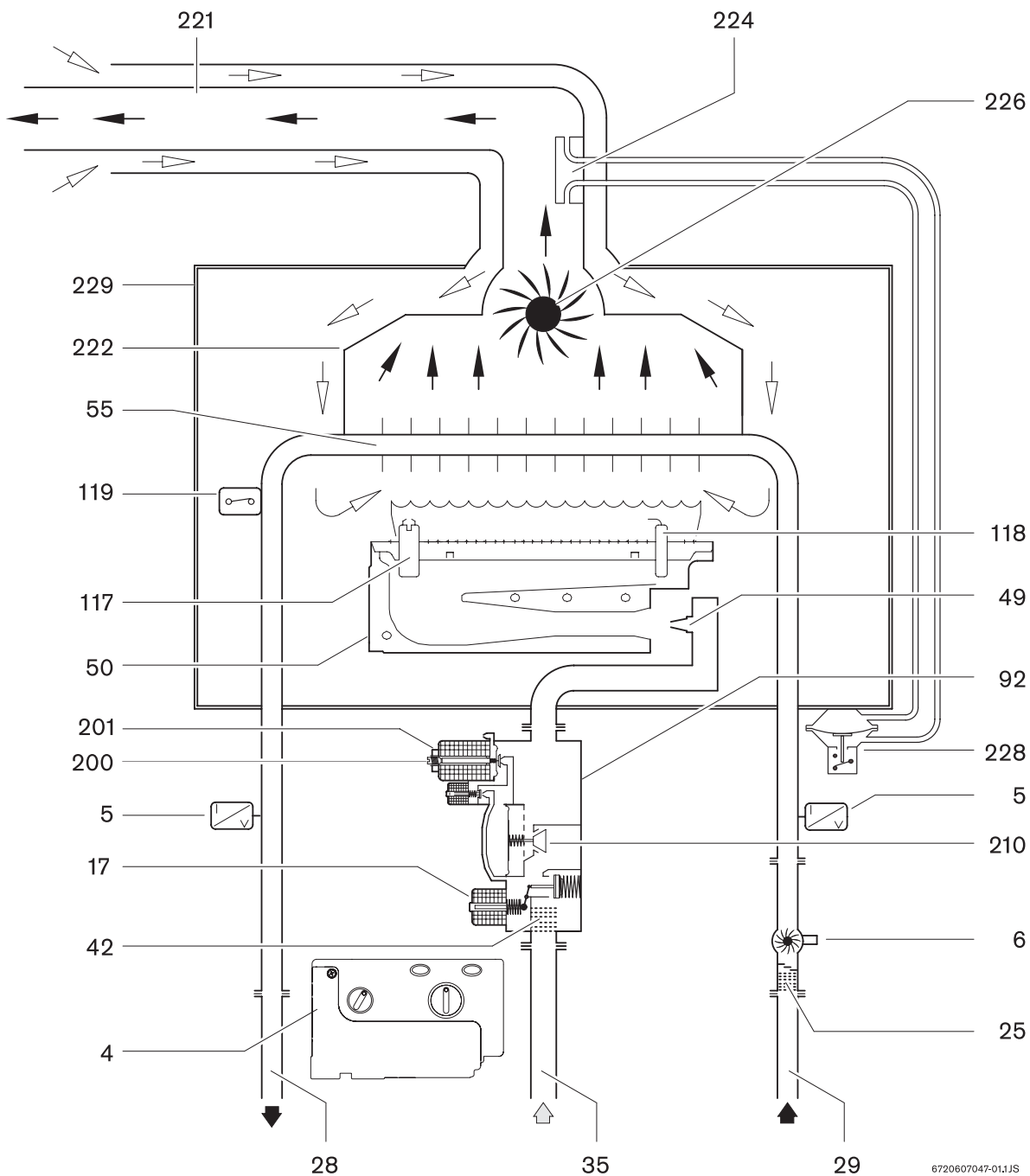

6720607047-01.1JS

Fig. 2 Esquema funcional

- |           |                                    |            |   |
|-----------|------------------------------------|------------|---|
| <b>4</b>  | Caixa de comando electrónica       | <b>117</b> | Eléctrodo de ignição                    |
| <b>5</b>  | Sensor de temperatura              | <b>118</b> | Eléctrodo de ionização                  |
| <b>6</b>  | Sensor de caudal de água           | <b>119</b> | Limitador de temperatura                |
| <b>17</b> | Válvula de gás principal           | <b>200</b> | Parafuso de ajuste de caudal de gás MIN |
| <b>25</b> | Limitador de caudal/Filtro de água | <b>201</b> | Porca de ajuste de caudal de gás MAX    |
| <b>28</b> | Tubo de água quente                | <b>210</b> | Válvula de gás modulante                |
| <b>29</b> | Tubo de água fria                  | <b>221</b> | Tubo de admissão/exaustão               |
| <b>35</b> | Tubo de entrada do gás             | <b>222</b> | Colector de gases da combustão          |
| <b>42</b> | Filtro de gás                      | <b>224</b> | Tomada de pressão diferencial           |
| <b>49</b> | Injector                           | <b>226</b> | Ventilador                              |
| <b>50</b> | Queimador                          | <b>228</b> | Pressóstato diferencial                 |
| <b>55</b> | Câmara de combustão                | <b>229</b> | Caixa estanque                          |
| <b>92</b> | Automático de gás                  |            |   |

## 1.8 Esquema eléctrico

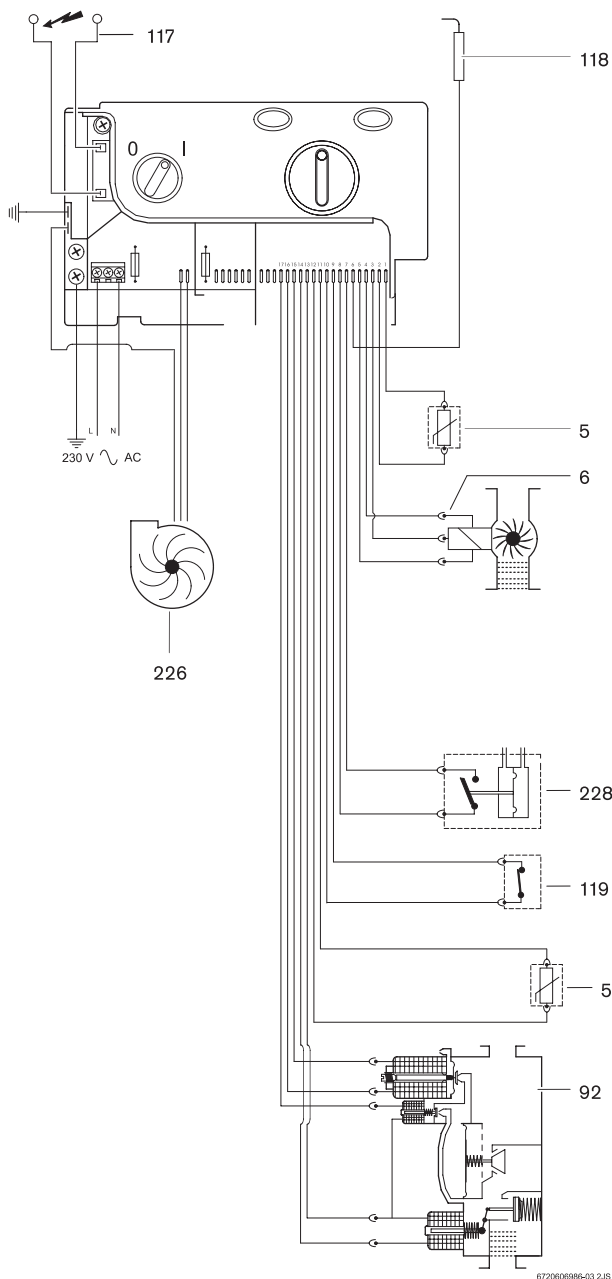

Fig. 3 Esquema eléctrico

<b>5</b>	Sensor de temperatura
<b>6</b>	Sensor de caudal de água
<b>92</b>	Automático de gás
<b>117</b>	Eléctrodo de ignição
<b>118</b>	Eléctrodo de ionização
<b>119</b>	Limitador de temperatura
<b>226</b>	Ventilador
<b>228</b>	Pressóstato diferencial

## 1.9 Descrição de funcionamento

### Água quente

Abrir as válvulas de passagem do gás e da água e controlar a estanqueidade de todas as ligações.

Colocar o interruptor principal (Fig. 9, pos. 3) em posição de funcionamento (capítulo 5.2), deste modo o aparelho fica pronto a funcionar.

Sempre que se abrir uma torneira de água quente, o sensor de caudal de água (Fig. 3, pos. 6) envia um sinal à unidade de comando. Este sinal provoca o seguinte:

- O ventilador começa a trabalhar
- Simultaneamente, dá-se a produção de faíscas e a válvula de gás (Fig. 3, pos. 92) abre.
- O queimador acende
- O eléctrodo de ionização (Fig. 3, pos. 118) supervisiona o estado da chama
- A temperatura da água é controlada automaticamente pelos sensores/actuadores de acordo com a temperatura seleccionada.

### Corte de segurança quando é ultrapassado o tempo de segurança

Se não fôr possível obter a chama dentro do intervalo de segurança estipulado (35 seg), é efectuado um corte de segurança.

A existência de ar no tubo de alimentação do gás (primeiro arranque do aparelho ou arranque após longos períodos de inactividade) pode provocar que a ignição não seja imediata.

Neste caso e se a tentativa de ignição se prolongar demasiado, os dispositivos de segurança bloqueiam o funcionamento.

### Corte de segurança devido a uma temperatura de aquecimento de água excessiva

A unidade de comando detecta a temperatura de aquecimento através da resistência do NTC colocada no tubo de saída de água quente e do limitador de temperatura colocado na câmara de combustão. No caso de detectar temperatura excessiva efectua um corte de segurança.

### Corte de segurança devido a deficientes condições de exaustão (pressóstato)

O pressóstato detecta diferença de pressão à saída do ventilador, verificando deste modo deficientes condições de exaustão, efectuando um corte de segurança.

### Rearranque após corte de segurança

Para voltar a colocar o aparelho em serviço depois de ter sido efectuado um corte de segurança:

- Premir a tecla de rearme.

## 1.10 Dados técnicos

Características técnicas	Símbolos	Unidades	WT11	WT14
<b>Potência*</b>				
Potência útil	P <sub>n</sub>	kW	19,3	23,8
Potência útil mínima	P <sub>min</sub>	kW	7	7
Campo de regulação			7 - 19,3	7 - 23,8
Caudal térmico	Q <sub>n</sub>	kW	21,8	27
Caudal térmico mínimo	Q <sub>min</sub>	kW	9	9
<b>Dados referentes ao gás</b>				
Pressão de alimentação				
Gás natural H	G20	mbar	20	20
G.P.L. (Butano/Propano)	G30/G31	mbar	30/37	30/37
<b>Consumo*</b>				
Gás natural H	G20	m <sup>3</sup> /h	2,5	2,9
G.P.L. (Butano/Propano)	G30/G31	kg/h	1,9	2,1
<b>Dados referentes à água</b>				
Pressão máxima admissível**	p <sub>w</sub>	bar	12	12
Pressão mínima de funcionamento	p <sub>w min</sub>	bar	0,3	0,3
Caudal mínimo de funcionamento		l/min	3,2	3,2
Caudal máximo, correspondente a uma elevação de temperatura de 35°C		l/min	8	10
<b>Circuito de fumos</b>				
Caudal de produtos de combustão***		kg/h	50	60
Temperatura dos gases na grelha de extracção				
Utilizando o maior comprimento de conduta possível (4 m)***		°C	170	170
Utilizando o menor comprimento de conduta (3,7 m)***		°C	220	230
<b>Circuito eléctrico</b>				
Tensão de alimentação (50 HZ)		V	230	230
Potência máxima absorvida		W	65	65
Tipo de protecção			IPX4D	

Tab. 4

\* H<sub>i</sub> 15°C - 1013 mbar - seco: Gás natural 34.2 MJ/m<sup>3</sup> (9.5 kWh/m<sup>3</sup>)

GPL: Butano 45.72 MJ/kg (12.7 kWh/kg) - Propano 46.44 MJ/kg (12.9 kWh/kg)

\*\* Para potência calorífica nominal

\*\*\* Considerando o efeito de dilatação da água, não deve ultrapassar-se este valor.



## 1.11 Acessórios de exaustão

As conductas coaxiais dos acessórios de exaustão têm um diâmetro interno de 80 mm e externo de 110 mm.

Tipo	Descrição	Referência
AZ228	Adaptador de saída horizontal	7 719 001 397
AZ229	Curva 90°	7 719 001 398
AZ230	Curva 45°	7 719 001 399
AZ231	Prolongamento 500 mm	7 719 001 400
AZ232	Prolongamento 750 mm	7 719 001 401
AZ233	União	7 719 001 402
AZ186	Saída coberta	7 719 001 067

Tab. 5 Acessórios para saída de gases Ø80-110mm

### 1.11.1 Saída vertical

	Materiais de construção combustíveis	Materiais de construção não combustíveis
<b>X</b>	≥ 1500	≥ 500

Tab. 6

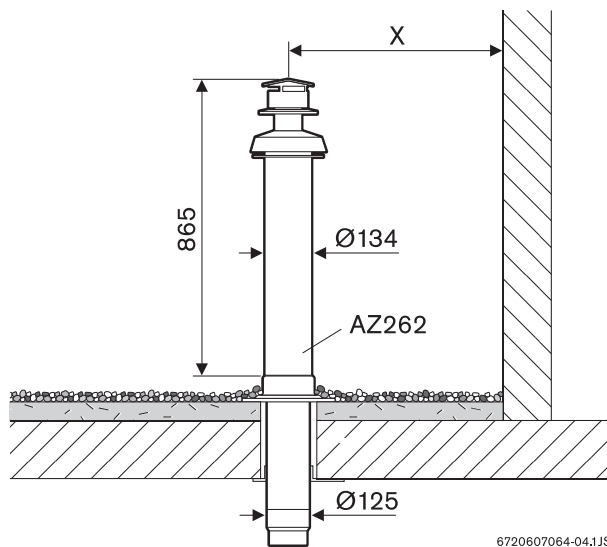

Fig. 4

### 1.11.2 Saída horizontal

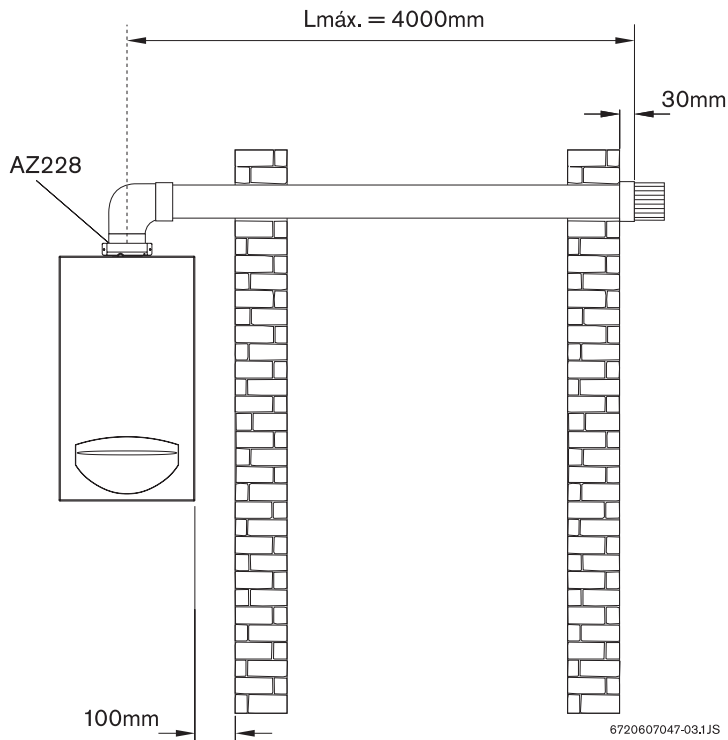

Fig. 5

### 1.11.3 Colocação do diafragma

Dependendo do tipo de saída e das condições de instalação, deve colocar-se um diafragma (Fig. 6) debaixo do adaptador (tabela 7 e 8).

Devem utilizar-se sempre os diafragmas apropriados à instalação para garantir um rendimento e uma combustão eficazes.

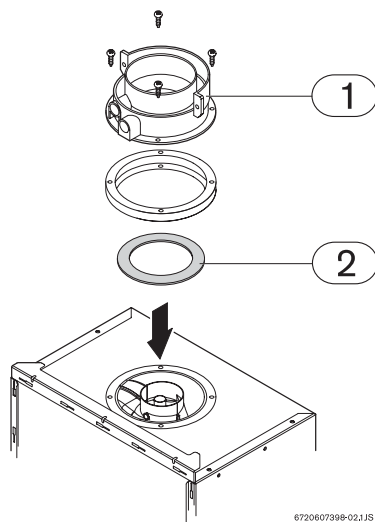



Fig. 6 Diafragma



- ▶ Desapertar os parafusos de fixação do adaptador (Fig. 6, pos. 1).
- ▶ Posicionar o diafragma (Fig. 6, pos. 2) entre o adaptador e o aparelho.
- ▶ Voltar a fixar o adaptador ao aparelho através dos 4 parafusos (Fig. 6, pos. 1).

**Conduta de evacuação-admissão segundo C<sub>12</sub> - horizontal**

	L [mm]	L <sub>max</sub> [mm]		
			WT.11	WT.14
1 x 90°	≤ 2200	4000	Ø 78	Ø 83
	2200 - 4000		Ø 78	-
2 x 90°	≤ 2800	2800	Ø 83	-
1 x 90° + 2 x 45°	≤ 1000	2800	Ø 86	Ø 83
	1000 - 2800		Ø 86	-

Tab. 7

**Conduta de evacuação-admissão segundo C<sub>32</sub> - vertical**

	L [mm]	L <sub>max</sub> [mm]		
			WT.11	WT.14
0 x 90°	≤ 1300	4000	Ø 76	Ø 78
	1300 - 4000		Ø 76	Ø 78
2 x 90°	≤ 2300	2300	Ø 80	-

Tab. 8

## 2 Regulamento

Devem ser cumpridas as normas portuguesas em vigor. A instalação do aparelho deve ser efectuada por uma entidade credenciada pela D.G.E. de acordo com o Decreto-Lei 263/89, de 17 de Agosto.

## 3 Instalação



A instalação, a ligação eléctrica, a instalação do gás, a ligação das condutas de exaustão/admissão, bem como o primeiro arranque são operações a realizar exclusivamente por instaladores autorizados.



O aparelho só pode ser utilizado nos países indicados na chapa de características.



### Atenção:

- ▶ Não instalar o aparelho onde a temperatura de água fria seja superior a 60°C.

### 3.1 Indicações importantes

- ▶ Antes de realizar a instalação, consultar a companhia de gás e a norma sobre aparelhos a gás e ventilação de locais.
- ▶ Montar uma válvula de corte de gás, o mais próximo possível do aparelho.
- ▶ Após a conclusão da rede de gás, deve ser realizada uma limpeza cuidadosa e efectuado um teste de estanqueidade; para evitar danos por excesso de pressão no automático de gás, este deve ser efectuado com a válvula de gás do aparelho fechada.
- ▶ Verificar que o aparelho a instalar corresponde ao tipo de gás fornecido.
- ▶ Verificar se o caudal e a pressão fornecidos pelo redutor instalado, são os indicados para o consumo do aparelho (ver dados técnicos na tabela 4).

### 3.2 Escolha do local de colocação

#### Disposições relativas ao local de colocação

- ▶ Cumprir as determinações específicas de cada país.
- ▶ O esquentador não pode ser instalado sobre uma fonte de calor.
- ▶ Respeitar as medidas mínimas de instalação indicadas na Fig. 7.
- ▶ O aparelho não deverá ser instalado em locais cuja temperatura ambiente possa descer dos 0°C. Caso exista o risco de congelação, desligue e esvazie o aparelho (Fig. 17).

### Ar de combustão

- ▶ A grelha de admissão do ar para a combustão deve situar-se num local bem ventilado.
- ▶ Para evitar a corrosão, não devem estar armazenados nas proximidades da grelha de admissão de ar para a combustão produtos como dissolventes, tintas, gases combustíveis, colas ou detergentes domésticos, que contém hidrocarbonetos halogéneos, ou quaisquer outros produtos susceptíveis de provocar corrosão

Caso estas condições não se possam assegurar, deverá ser escolhido outro local de admissão e exaustão de gases.

### Temperatura superficial

A temperatura superficial máx. do aparelho é inferior a 85°C. Não são necessárias medidas especiais de protecção para materiais de construção combustíveis, nem para móveis de encastrar.

### 3.3 Distâncias mínimas

Determinar o local de colocação do aparelho considerando as limitações seguintes:

- ▶ Afastamento máximo de todas as partes salientes, tais como mangueiras, tubos, etc.
- ▶ Assegurar o bom acesso nos trabalhos de manutenção, respeitando as distâncias mínimas indicadas na Fig. 7.

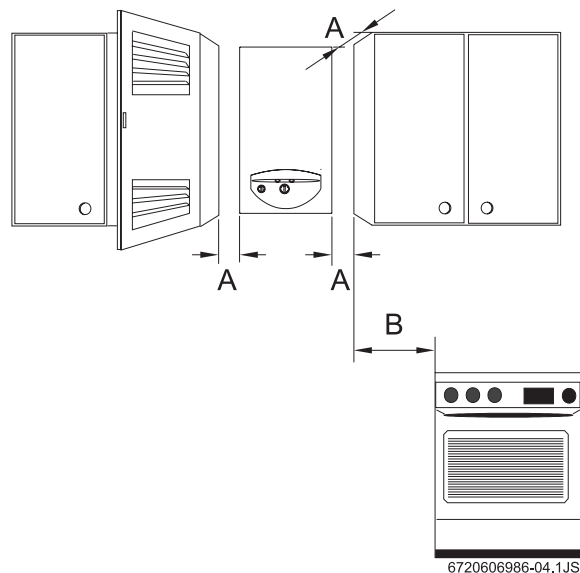

Fig. 7 Distâncias mínimas

- A** Frente  $\geq 2$  cm, lateral  $\geq 1$  cm
- B**  $\geq 40$  cm

### 3.4 Montagem da barra de fixação



Antes da montagem da barra de fixação, assegurar que as ligações de água/gás/acessórios de exaustão são garantidas.

- ▶ Colocar a barra de fixação no ponto de instalação seleccionado.
- ▶ Marcar a posição dos orifícios de fixação da barra e abrir os furos respectivos.
- ▶ Fixar a barra de fixação à parede utilizando os parafusos e as buchas fornecidos.

### 3.5 Instalação do aparelho



**Atenção:** possibilidade de danos causados por corpos estranhos!

- ▶ Purgar as tubagens para eliminar possíveis corpos estranhos.

- ▶ Retirar o aparelho da embalagem.
- ▶ Verificar se está incluído todo o material indicado.
- ▶ Retirar os tampões das uniões de gás e água.
- ▶ Retire o espelho do aparelho, para tal basta puxá-lo ligeiramente na sua direcção (Fig. 8, pos. 1).
- ▶ Desaperte os dois parafusos (Fig. 8, pos. 2).

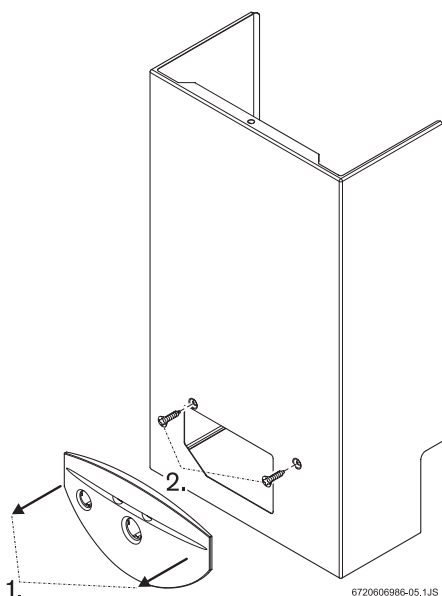

Fig. 8 Retirar a frente

- ▶ Retire a frente.
- ▶ Fixe o aparelho de modo a que este fique na vertical.



**Atenção:**

- ▶ Nunca apoiar o esquentador nas ligações de água e gás.



Para facilitar a montagem é aconselhável fazer em primeiro lugar a ligação da água, e só posteriormente as restantes ligações.

### 3.6 Ligação da água

- ▶ Identificar a tubagem de água quente e fria, de forma a evitar uma possível troca.
- ▶ Efectuar as ligações da água quente e água fria utilizando os acessórios de ligação fornecidos.
- ▶ De forma a evitar problemas provocados por alterações de pressão súbitas na alimentação, aconselha-se a montagem de uma válvula anti-retorno a montante do aparelho.

### 3.7 Ligação do gás

A ligação do gás ao esquentador tem que cumprir obrigatoriamente o disposto nas N.P. (Normas Portuguesas).

A instalação, quando feita em tubo flexível (não metálico), só para aparelhos destinados a ser ligados a uma garrafa de Butano, deve obedecer ao seguinte:

- ter um comprimento mínimo possível, no máximo de 1,5 m;
- o tubo estar de acordo com IPQ ET 1038 e normas aplicáveis
- ser controlável em todo o seu percurso
- não se aproximar de zonas de libertação de calor
- evitar dobras ou outros estrangulamentos
- a ligação nas extremidades ser feita com acessórios adequados e abraçadeiras.
- ▶ Deve proceder à substituição do tubo de quatro em quatro anos ou sempre que verifique que este está ressequido e quebradiço
- ▶ Verifique se o tubo de alimentação está limpo
- ▶ Utilize o acessório porta-tubos (fornecido) e uma abraçadeira própria para fazer a ligação à entrada de gás do aparelho
- ▶ Monte uma válvula de corte de gás, o mais próximo possível do aparelho.
- ▶ No caso de uma instalação com ligação a uma rede de abastecimento de gás é obrigatório utilizar tubos metálicos, de acordo com as normas aplicáveis.
  - Para efectuar a ligação entre a rede de abastecimento de gás e o esquentador, deve utilizar o acessório fornecido.
  - Apertar a rosca no tubo de entrada de gás, e utilizar a extremidade em cobre para fazer a soldadura ao tubo da rede de abastecimento.



No caso de necessitar de adaptar a rosca de gás de 3/4" para 1/2", utilize o acessório fornecido.

---

### 3.8 Instalação da conduta de exaustão/admissão

Para a instalação das condutas devem ser seguidas as instruções do respectivo manual.

- ▶ Uma vez efectuada a ligação da conduta deve sempre ser verificada e garantida a sua vedação.

## 4 Ligação eléctrica



**Perigo:** Por descarga eléctrica!

- ▶ Antes de trabalhar na parte eléctrica, cortar sempre a corrente eléctrica.

O aparelho é fornecido com um cabo de alimentação com ficha. Todos os dispositivos de regulação, verificação e segurança foram submetidos a rigorosa verificação na fábrica e estão prontos para funcionar.



**Atenção:** Trovoada

- ▶ O aparelho deverá ter uma ligação independente no quadro eléctrico, protegido por um disjuntor diferencial de 30 mA e linha de terra. Em zonas com frequência de trovoadas deve-se também colocar um protector de trovoadas.

### 4.1 Ligação do aparelho



A ligação eléctrica deve ser feita de acordo com as regras vigentes sobre instalações eléctricas domésticas.

---

- ▶ Ligar o cabo de alimentação a uma tomada de corrente com fio terra.

## 5 Uso

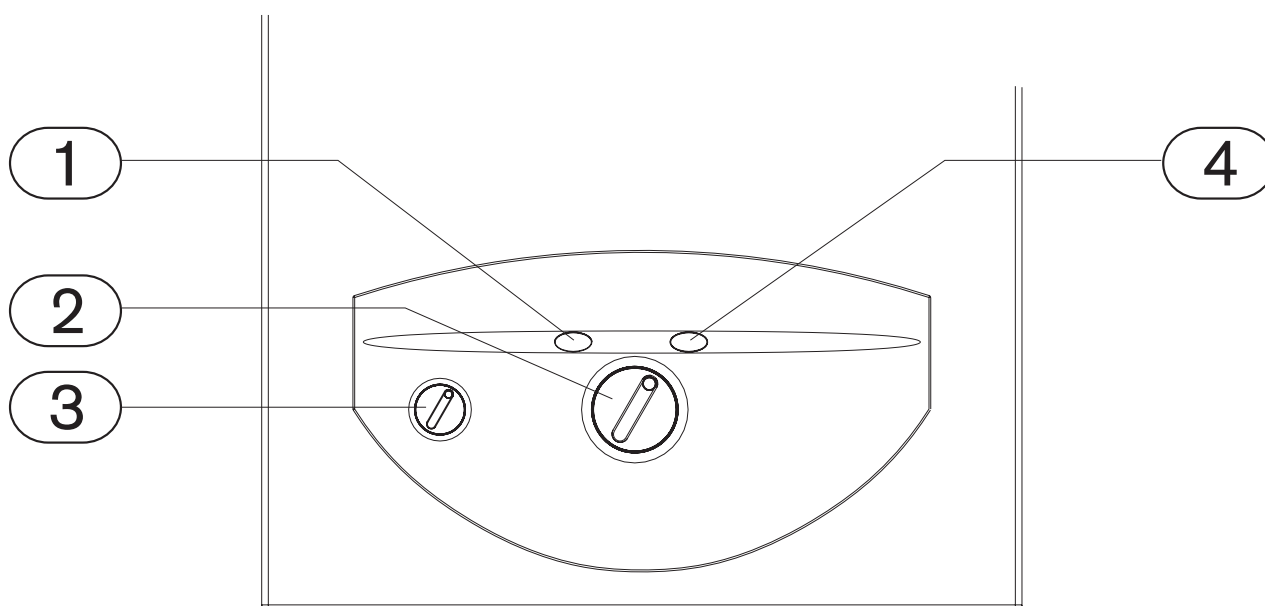

6720606986-06.1JS

Fig. 9

- 1 Tecla de rearme
- 2 Selector de temperatura
- 3 Interruptor principal
- 4 Tecla estado do queimador

### 5.1 Antes de colocar o aparelho em funcionamento



#### Atenção:

- ▶ O primeiro arranque do esquentador deve ser realizado por um técnico qualificado, que fornecerá ao cliente todas as informações necessárias ao bom funcionamento do mesmo.

- ▶ Verificar que o tipo de gás indicado na placa de características é o mesmo que o utilizado no local.
- ▶ Abrir a válvula de gás.
- ▶ Abrir a válvula de água.

### 5.2 Ligar e desligar o aparelho

#### Ligar

- ▶ Rodar o interruptor principal para a posição I.

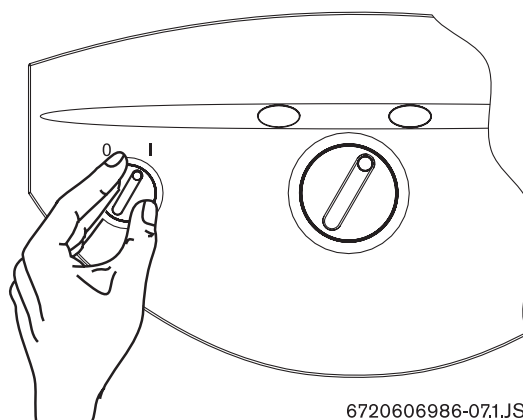

6720606986-07.1JS

Fig. 10

#### Desligar

- ▶ Rodar o interruptor principal para a posição 0.

### 5.3 Regulação da temperatura da água



O valor de temperatura indicado no regulador de temperatura corresponde à temperatura medida à saída do aparelho.

Para regular a temperatura de saída da água:

- ▶ rodar o selector , para o valor pretendido.

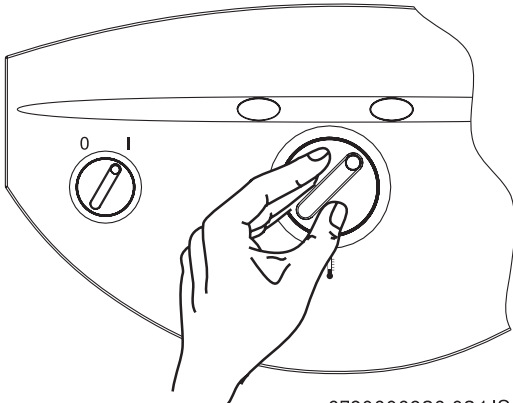

Fig. 11

- ▶ uma vez seleccionado o valor pretendido, abrir a torneira de água quente.



Caso a temperatura de saída seleccionada seja superior à temperatura permitida pela potência do aparelho, pode a água não atingir o valor pretendido. Neste caso deve ser feito um ajuste ao caudal de saída:

- ▶ feche a torneira de água quente até que a água atinja o valor pretendido.



#### Atenção:

- ▶ Na zona do queimador a frente pode atingir temperaturas elevadas, havendo o risco de queimadura em caso de contacto.

### 5.4 Indicação de avarias

Este aparelho dispõe de um sistema de indicação de avarias. A detecção destas anomalias é feita através de indicação luminosa (luz vermelha) na tecla de rearme (Fig. 9, pos. 1). O aparelho só volta a funcionar após a causa da avaria ter sido eliminada e se ter pressionado a tecla de rearme.

Para identificar a avaria consulte o capítulo 8 deste manual.



## 6 Regulação do gás

### 6.1 Regulação de fábrica



Os órgãos selados não devem ser violados.

#### Gás natural

Os aparelhos para gás natural H (G 20) são fornecidos selados depois de terem sido regulados na fábrica para os valores que figuram na placa de características.



Os aparelhos não devem ser postos em funcionamento se a pressão de ligação for inferior a 15 mbar ou superior a 25 mbar.

#### Gás líquido

Os aparelhos para propano/butano (G31/G30) são fornecidos selados depois de terem sido regulados na fábrica para os valores que figuram na placa de características.



#### Perigo:

- ▶ As operações em seguida descritas só deverão ser efectuadas por um técnico qualificado.

É possível afinar a potência segundo o processo da pressão do queimador, para tal é necessário um manómetro com tubos comunicantes em U.

### 6.2 Regulação de pressão

#### Acesso ao parafuso de ajuste

- ▶ Retirar a frente do aparelho (ver página 13).
- ▶ Pressionar simultaneamente as patilhas (A) e puxar a caixa de comando.

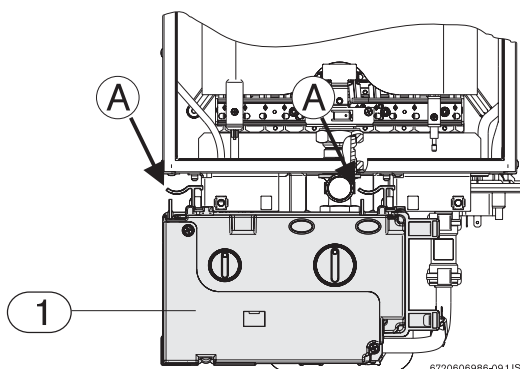

Fig. 12 Retirar a caixa de comando

- ▶ Uma vez a caixa de comando retirada, posicioná-la de acordo com a Fig. 13.

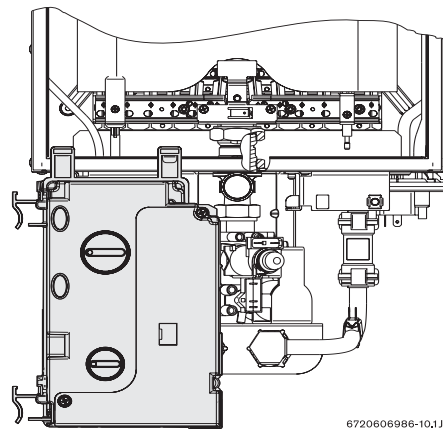

Fig. 13 Caixa de comando - posição de ajuste de gás

#### Conexão do manómetro

- ▶ Desapertar o parafuso obturador (1).
- ▶ Ligar o manómetro de tubos em U ao ponto de medição para a pressão do queimador.

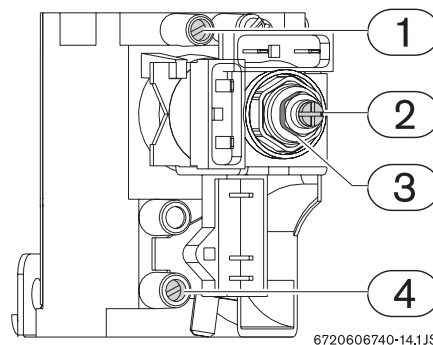

Fig. 14 Pontos de medição de pressão

- 1 Ponto de medição para a pressão do queimador
- 2 Parafuso de ajuste do caudal mínimo de gás
- 3 Porca de ajuste do caudal máximo de gás
- 4 Ponto de medição para a pressão de ligação do gás

#### Ajuste do caudal de gás máximo

Interruptor principal na posição 0.

- ▶ Colocar o selector de temperatura (Fig. 9, pos. 2) na posição 6 (posição 60 na caixa de comando).
- ▶ Pressionar e manter pressionada a tecla estado do queimador (Fig. 9, pos.4) e colocar o interruptor principal (Fig. 9, pos. 3) na posição I.

Depois de manter a tecla pressionada durante aproximadamente 10 segundos, o aparelho encontra-se em posição de ajuste para caudal máximo, a tecla estado do queimador pisca.

- ▶ Abrir a torneira de água quente.

## Regulação do gás

- ▶ Utilizando a porca de ajuste (Fig. 14, pos. 3) regular a pressão até atingir os valores indicados na tabela 9.



Depois de feita a regulação, deixe o aparelho funcionar no caudal máximo durante aproximadamente 30 segundos.

### Ajuste do caudal de gás mínimo

Interruptor principal na posição 0.



O ajuste do caudal mínimo só é necessário caso o queimador se apague frequentemente quando se reduz o caudal de água.

- ▶ Colocar o selector de temperatura (Fig. 9, pos. 2) na posição 1 (posição 35 na caixa de comando).
- ▶ Pressionar e manter pressionada a tecla estado do queimador (Fig. 9, pos.4) e colocar o interruptor principal (Fig. 9, pos. 3) na posição I.

O aparelho encontra-se em posição de ajuste para caudal mínimo, a tecla estado do queimador pisca.

- ▶ Abrir a torneira de água quente.
- ▶ Utilizando o parafuso de ajuste (Fig. 14, pos. 2) regular a pressão até atingir os valores indicados na tabela 9.

		Gás natural H	Butano	Propano
Código do injector	WT11	8708202116 (1,25)	8708202127 (0,74)	
	WT14	8708202124 (1,20)		
Pressão de ligação (mbar)	WT11 WT14	20	30	37
Pressão do queimador MAX (mbar)	WT11	10	26	34
	WT14	13		36
Pressão do queimador MIN (mbar)	WT11	2	4	5
	WT14	2	3	4

Tab. 9 Pressão do queimador

### 6.3 Mudança do tipo de gás

Utilizar apenas os **kits de conversão** de origem. A conversão só deve ser efectuada por um técnico credenciado. Os kits de conversão de origem são fornecidos com instruções de montagem.

- ▶ Fechar a válvula de gás.

- ▶ Desligar o interruptor principal do aparelho e desmontar a frente.
- ▶ Desmontar o queimador.

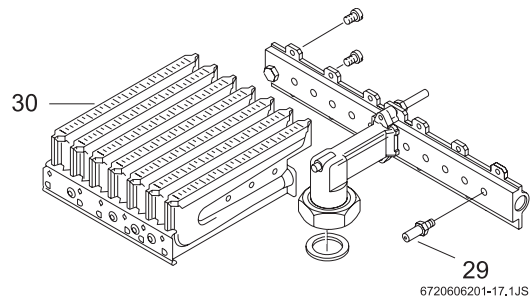

Fig. 15

- 29 Injector
- 30 Queimador

- ▶ Desmontar ambas as rampas de injectores e substituir os injectores.
- ▶ Montar o queimador.
- ▶ Verificar que não há fugas de gás.
- ▶ Abrir a caixa electrónica.
- ▶ Posicionar o "jumper" de acordo com a tabela 10.

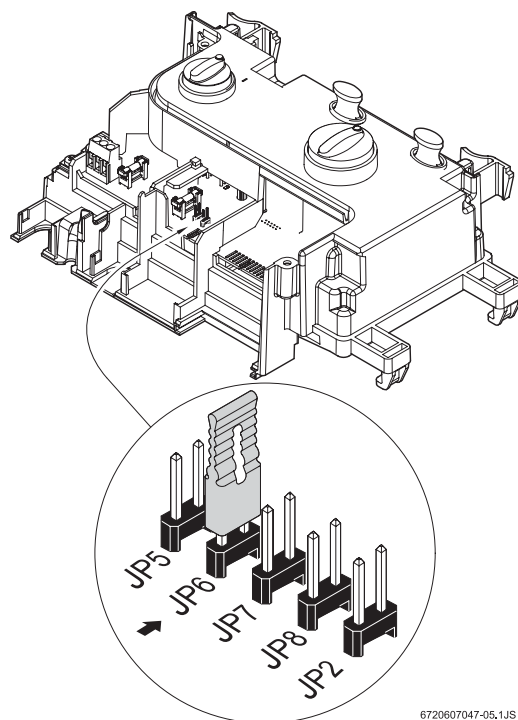

Fig. 16 Jumper (configuração para gás natural)

- ▶ Registrar a modificação do tipo de gás na placa de características do aparelho.

JP6	Tipo de gás
Com jumper	Gás Natural
Sem jumper	GPL

Tab. 10 Configuração do jumper - tipo de gás

## 7 Manutenção



**Perigo:** Por descarga eléctrica!

- ▶ Cortar sempre a corrente eléctrica no aparelho (fusível, interruptor de potência de segurança) antes de realizar trabalhos na parte eléctrica.

- ▶ O seu aparelho só deve ser assistido por um Posto de Assistência Técnica Vulcano.
- ▶ Empregar unicamente peças de substituição originais.
- ▶ Encomendar as peças de substituição de acordo com a lista de peças de substituição do aparelho.
- ▶ Substituir as juntas e o-rings desmontados por outros novos.
- ▶ Só devem ser empregadas as seguintes massas lubrificantes:
  - Na parte hidráulica: Unisilikon L 641 (8 709 918 413)
  - Uniões roscadas: HFt 1 v 5 (8 709 918 010).

### 7.1 Trabalhos de manutenção periódicos

#### Verificação funcional

- ▶ Verificar o bom funcionamento de todos os elementos de segurança, regulação e verificação.

#### Câmara de combustão

- ▶ Determinar o grau de limpeza da câmara de combustão.
- ▶ No caso de estar suja:
  - Desmontar a câmara de combustão e retirar o limitador.
  - Limpar a câmara aplicando um jacto forte de água.
- ▶ Se a sujidade for persistente: mergulhar as lâminas em água quente com detergente, e limpar cuidadosamente.
- ▶ Se for preciso: descalcificar o interior do permutador de calor e os tubos de ligação.
- ▶ Montar a câmara de combustão utilizando novas juntas.
- ▶ Montar o limitador no suporte.

#### Queimador

- ▶ Inspeccionar anualmente o queimador e limpá-lo se for necessário.
- ▶ No caso de estar muito sujo (gordura, fuligem): desmontar o queimador e mergulhá-lo em água quente com detergente, e limpá-lo cuidadosamente.

#### Filtro de água

- ▶ Fechar a válvula de passagem de água.

- ▶ Desmontar o tubo de entrada de água fria.
- ▶ Limpar o filtro de água.

### 7.2 Arranque depois da realização dos trabalhos de manutenção

- ▶ Reapertar todas as ligações.
- ▶ Ler o capítulo 5 "Uso" e o capítulo 6 "Regulação do gás".
- ▶ Verificar a regulação do gás (pressão de queimador).
- ▶ Verificar a tubagem de produtos da combustão na chaminé (com a frente colocada).
- ▶ Verificar que não há fugas de gás.

### 7.3 Purga do aparelho

Caso exista o risco de congelação, deve proceder da seguinte forma:

- ▶ desaperte o parafuso de purga (Fig. 17, pos. 3) situado no tubo de entrada de água.
- ▶ deixe vazar toda a água contida dentro do aparelho.

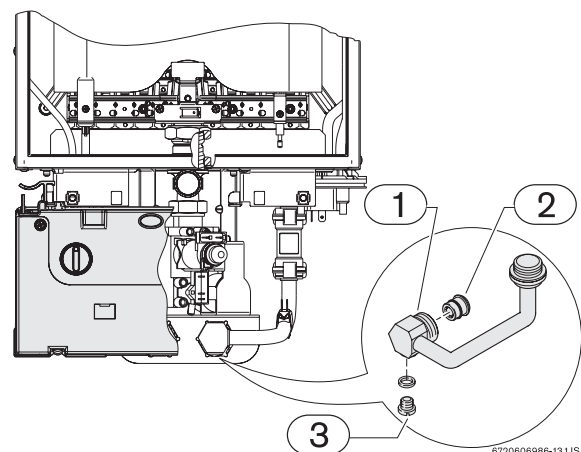

Fig. 17 Parafuso de purga

- 1 Tubo de entrada de água
- 2 Limitador de caudal/Filtro de água
- 3 Parafuso de purga

## 7.4 Substituição de fusíveis (caixa de comando)

Caso a tecla estado do queimador (Fig. 9, pos. 4) não emita um sinal luminoso quando se liga o aparelho, o mais provável é que um dos fusíveis esteja danificado. Neste caso efectuar os seguintes passos:

- ▶ Retirar os parafusos da caixa (Fig. 18, pos. 1) e retirar a tampa.

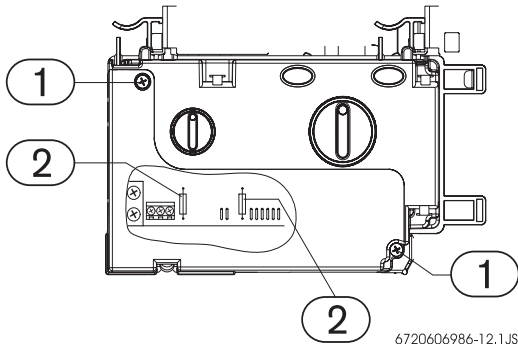

6720606986-12.1JS

Fig. 18 Caixa de comando

- ▶ Substituir os fusíveis (Fig. 18, pos. 2).
- ▶ Caso a avaria se mantenha, substitua a caixa de comando.

## 7.5 Campo de ajuste da temperatura

O campo de ajuste do aparelho está definido para 35°C - 60°C. Colocando o jumper JP7, o campo de ajuste é alterado para 38°C - 50°C.

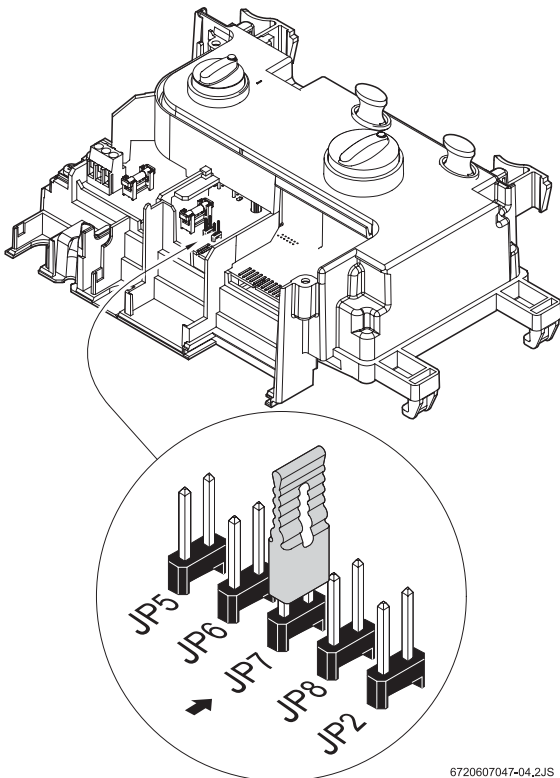

6720607047-04.2JS

Fig. 19 Configuração do jumper - campo de ajuste da temperatura

## 8 Problemas

### 8.1 Problema/Causa/Solução

Problema	Causa	Solução
Aparelho não efectua a ignição e painel de comando desligado.	Falta de alimentação eléctrica.  Caixa de comando ou fusível avariado.	Verificar se existe corrente na tomada.  Substituir o fusível ou a caixa de comando (ver capítulo 7.4).*
Aparelho bloqueado.	Ligações aos sensores de temperatura mal efectuadas.	Verificar ligações (ver diagnóstico de avarias).
Aparelho não efectua a ignição no arranque.	Ligações mal efectuadas: <ul style="list-style-type: none"> <li>• sensor de caudal de água</li> <li>• limitador de temperatura</li> <li>• pressóstato.</li> </ul>	Verificar ligações.
Existe faísca mas o queimador não inflama, aparelho bloqueado.	Falta de sinal no eléctrodo de ionização.	Verificar: <ul style="list-style-type: none"> <li>• alimentação de gás.</li> <li>• sistema de ignição (eléctrodo de ionização e electroválvulas).</li> </ul>
O aparelho só acende após várias tentativas.	Ar na tubagem de gás.	Purgar a tubagem de gás. *
Em funcionamento o aparelho desliga-se e bloqueia.	Pressóstato accionado.  Sensor de temperatura mal montado.  Sensor de temperatura detecta sobreaquecimento.	Verificar a saída dos gases da combustão. Remover sujidade ou outro impedimento à boa extracção. Verificar as ligações do pressóstato  Verificar montagem.  Arrefecer aparelho e experimentar novamente.
O aparelho está em funcionamento mas o LED vermelho está a piscar.	Sensor de temperatura mal montado.  Pressão de entrada do gás baixa.	Verificar montagem.  Verificar a pressão de entrada.

Tab. 11

Nota: A montagem, manutenção e reparação só devem ser efectuadas por técnicos qualificados. No quadro acima são descritas as soluções para possíveis problemas (soluções seguidas de \* só deverão ser efectuadas por técnicos qualificados).

## **9 GARANTIA DOS PRODUTOS DA MARCA VULCANO**

### **1. Designação social e morada do Produtor**

Vulcano Termo-Domésticos, S.A.; NIF 500666474  
Estrada Nacional nº 16, Km 3,7, 3801-856 Aveiro

Esta garantia não limita os direitos de garantia do Comprador procedentes de contrato de compra e venda nem os seus direitos legais, nomeadamente os resultantes do Decreto-Lei n.º 67/2003 de 8 de Abril, que regula certos aspectos na venda de bens de consumo e das garantias a elas relativas.

### **2. Identificação do Produto sobre o qual recai a garantia**

Para identificação do produto objecto das condições de garantia, deve incluir os dados relacionados com o aparelho e sua instalação no CERTIFICADO DE GARANTIA que acompanha este documento.

### **3. Condições de garantia dos Produtos VULCANO**

**3.1** O Produtor responde perante o Comprador do Produto, pela falta de conformidade do mesmo com o respectivo contrato de compra e venda, durante um prazo de dois anos (período de garantia) a contar da data de entrega do bem.

**3.2** Para exercer os seus direitos, o consumidor deve denunciar ao vendedor a falta de conformidade do Produto num prazo de dois meses a contar da data em que a tenha detectado.

**3.3** Durante o período de garantia as intervenções no Produto serão exclusivamente realizadas pelos Serviços Técnicos Oficiais da Marca. Todos os serviços prestados no âmbito da presente garantia, serão realizados de segunda a sexta-feira, dentro do horário e calendário laboral legalmente estabelecidos em cada região do país.

**3.4** Todos os pedidos de assistência deverão ser apresentados aos nossos serviços centrais de assistência técnica pelo número de telefone 808 275 325. O Comprador no momento da realização da assistência técnica ao Produto, deverá apresentar como documento comprovativo da garantia do Produto, a factura ou outro documento relativo à compra do Produto do qual conste a identificação do Produto objecto da presente garantia e a data de compra do mesmo.

Em alternativa, e de modo a validar a garantia do Produto poderão ser utilizados os seguintes documentos: contrato de abastecimento de gás em novas instalações; e no caso de instalações já existentes, cópia do termo de responsabilidade emitido pela entidade responsável pela montagem do aparelho.

**3.5** O Produto destinado a uso doméstico terá que ser instalado de acordo com a regulamentação vigente e de acordo com o descrito no Manual de instalação e utilização. Uma instalação incorrecta dos Produtos por parte do Consumidor ou que não cumpra com o normativo legal sobre esta matéria, não dará lugar à aplicação da presente garantia, sendo necessária a correcção da instalação, e rectificação dos defeitos e dos danos causados ao Produto, com vista a aplicação das condições de garantia descritas neste documento. Sempre que um nosso Produto seja instalado no exterior, este deverá ser protegido contra efeitos meteorológicos, nomeadamente chuva e ventos. Nestes casos, será preciso a protecção do aparelho mediante um armário ou caixa protectora devidamente ventilada. Os aparelhos a gás, terão que ser instalados com conduta de evacuação e acessórios de protecção contra ventos na extremidade final das condutas de evacuação.

**3.6** Não deverão instalar-se aparelhos de câmara de combustão aberta em locais que contenham Produtos químicos no ambiente, nomeadamente em cabeleireiros, já que a mistura desses Produtos com o ar pode produzir gases tóxicos na combustão, uma rápida corrosão e o deficiente funcionamento do aparelho. Neste tipo de ambientes é especialmente recomendado o aparelho de câmara de combustão estanque.

**3.7** Em acumuladores de água a gás, acumuladores indirectos, termo-acumuladores eléctricos e caldeiras que incluam depósitos acumuladores de água quente, para que se aplique a prestação em garantia, deverá ser

realizada a verificação anual do ânodo de protecção destes depósitos pelo Serviço Técnico Oficial e substituído quando necessário. Depósitos sem manutenção deste ânodo de protecção, não serão abrangidos pelas condições de garantia. Para evitar danos no depósito pela sobrepressão, deverá ser revisto periodicamente o correcto funcionamento da válvula de sobrepressão da instalação. No momento da sua instalação deverá observar-se a sua correcta instalação. Independentemente do tipo de aparelho, todas as válvulas de sobrepressão deverão ser canalizadas para evitar danos na habitação por descargas de água. A garantia do Produto não inclui os danos causados pela não canalização da água derramada por esta válvula.

**3.8** Uma intervenção em garantia não renova o período de garantia do Produto.

**3.9** Esta garantia é válida para os Produtos e equipamentos da marca VULCANO que tenham sido adquiridos e instalados em Portugal.

#### 4. Circunstâncias que excluem a aplicação da presente garantia

A prestação de serviços em garantia não é válida (ficando a cargo do Utente o custo total da intervenção) nos seguintes casos:

**4.1** Operações de Manutenção do Produto por períodos de 12 meses.

**4.2** O Produto VULCANO, é parte integrante de um sistema de aquecimento e/ou de água quente sanitária, mas a sua garantia não abrange deficiências de componentes externos ao produto que possam afectar o seu correcto funcionamento.

**4.3** Os Produtos cujo funcionamento tenham sido afectados por falhas ou deficiências de componentes externos (acessórios da instalação de gás, elementos de aquecimento, condutas de evacuação de gases, etc.).

**4.4** Os defeitos provocados pelo uso de acessórios ou de peças de substituição que não sejam as determinadas pelo fabricante.

**4.5** Os defeitos que provenham do incumprimento das instruções de instalação, utilização e funcionamento ou de aplicações não conformes com o uso a que se destina o Produto, ou ainda de factores climáticos anormais, de condições estranhas de funcionamento, de sobrecarga ou de uma manutenção ou limpeza realizados inadequadamente.

**4.6** Os Produtos que tenham sido modificados ou manipulados por pessoas alheias aos Serviços Técnicos Oficiais da marca e consequentemente sem autorização explícita do fabricante.

**4.7** As avarias produzidas por agentes externos (roedores, aves, aranhas, etc.), fenómenos atmosféricos e/ou geológicos (geadas, trovoadas, chuvas, etc.), assim como as derivadas de pressão de água excessiva, tensão, pressão ou abastecimento de gás inadequados, actos de vandalismo, confrontos urbanos e conflitos armados de qualquer tipo.

**Nota:** No caso de aparelhos a gás, e antes da respectiva instalação o Consumidor deverá verificar se o tipo de gás abastecido se ajusta ao utilizado pelo seu Produto, através da visualização da sua chapa de características. Do mesmo modo e antes da sua utilização, o Consumidor deverá verificar que o Produto foi instalado conforme a regulamentação vigente.

**4.8** Os Produtos, as peças ou componentes danificados no transporte ou instalação.

**4.9** As operações de limpeza realizadas ao aparelho ou componentes do mesmo, motivadas por concentrações no ambiente de gorduras ou outras circunstâncias do local onde está instalado. De igual forma também se exclui da prestação em garantia as intervenções para a descalcificação do Produto, (a eliminação do calcário depositado dentro do aparelho e produzido pela sua elevada concentração na água de

abastecimento).

**4.10** O custo da desmontagem de móveis, armários ou outros elementos que impeçam o livre acesso ao Produto (se o Produto for instalado no interior de um móvel, deve respeitar as dimensões e características indicadas no manual de instalação e utilização que acompanha o aparelho).

**4.11** Nos modelos cuja ignição se realiza por meio de pilhas, o cliente deverá ter presente a sua manutenção e proceder à sua substituição quando estejam descarregadas. As prestações da garantia, não cobrem os custos relacionados com o serviço ao domicílio, para efeitos de substituição de pilhas.

**4.12** Serviços de informação ao domicílio, sobre utilização do seu sistema de aquecimento ou elementos de regulação e controlo, tais como: termostatos, programadores etc.

**4.13** Serviços de urgência não incluídos na prestação de garantia.

- Serviço de fins de semana e feriados. Por se tratar de serviços especiais não incluídos na cobertura da garantia e que, têm portanto um custo adicional, realizar-se-ão exclusivamente a pedido expresso do cliente. No caso de ser requerido este tipo de serviços, deverá ser acrescentado junto ao custo normal da intervenção, o suplemento fixado. Encontra-se disponível a Tabela de Preços Oficial do fabricante, onde são regulados os preços de deslocação, mão-de-obra e peças
- Os serviços especiais realizados nos Produtos com menos de dois anos desde o início da garantia, serão apenas facturados pelo suplemento fixo
- Consulte os nossos serviços centrais de assistência técnica pelo número de telefone 808 275 325, sobre a possibilidade de utilizar este tipo de serviço ao domicílio. A disponibilidade dos mesmos varia segundo a zona e a época do ano.

**5.** O Produtor corrigirá sem nenhum encargo para o Consumidor, os defeitos cobertos pela garantia, mediante a reparação do Produto ou pela sua substituição. Os Produtos, os equipamentos ou peças substituídas passarão a ser propriedade do Produtor.

**6.** Sem prejuízo do que resulta do legalmente estabelecido, a responsabilidade do Produtor, em matéria de garantia, limita-se ao estabelecido nas presentes condições de garantia.

**7.** Esta garantia é válida para os Produtos e equipamentos da marca VULCANO que tenham sido adquiridos e instalados em Portugal.

Vulcano Termo-Domésticos, S.A.



10 Certificado de homologação

CE 0085



**EG-Baumusterprüfbescheinigung**  
**EC type examination certificate**

**CE-0085B00214**

Produkt-Identnummer  
product identification no.

<b>Anwendungsbereich</b> <i>field of application</i>	EG-Gasgeräte-richtlinie (90/396/EWG) <i>EC Gas Appliances Directive (90/396/EEC)</i>
<b>Zertifikatinhaber</b> <i>owner of certificate</i>	Vulcano Termo-Domésticos, S.A. Estrada de Cacia ao KM 3,7, P-3800 Aveiro
<b>Vertreiber</b> <i>distributor</i>	Vulcano Termo-Domésticos, S.A. Estrada de Cacia ao KM 3,7, P-3800 Aveiro
<b>Produktart</b> <i>product category</i>	Trinkwassererwärmer: Gas-Durchlaufwasserheizer (1401)
<b>Produktbezeichnung</b> <i>product description</i>	Durchlauf-Wasserheizer mit geschlossener Verbrennungskammer, Abgasgebläse, selbstvormischendem atmosphärischem Brenner und Ionisations-Überwachung
<b>Modell</b> <i>model</i>	CELSIUS/CELSIUS PLUS WT/WTD/LC...
<b>Bestimmungsländer</b> <i>countries of destination</i>	BE, ES, IT, PT
<b>Prüfberichte</b> <i>test reports</i>	Baumusterprüfung: 03/023/1401/904 vom 06.10.2003 (EBI)
<b>Prüfgrundlagen</b> <i>basis of type examination</i>	EU/90/396/EWG (29.06.1990) DIN EN 26 (01.06.2001)

**Aktenzeichen** 03-0447-GEE  
*file number*

05.11.2003 Rie A-1/2

Datum, Bearbeiter, Blatt-Zähler der Zertifizierungsstelle  
*date, issued by, sheet, head of certification body*

DVGW-Zertifizierungsstelle - von der Deutschen Bundesregierung benannte und von der Europäischen Kommission offiziell registrierte Stelle für die Konformitätsbewertung von Gasgeräten

DVGW Certification Body - notified by the government of the Federal Republic of Germany and officially registered by the European Commission for conformity assessment of gas appliances

DVGW-Zert 13.10.02



ZLS-ZE-349/03

DVGW Deutsche Vereinigung  
des Gas- und Wasserfaches e.V.

Technisch-wissenschaftlicher  
Verein

Zertifizierungsstelle

Josef-Wirmer-Straße 1-3  
D-53123 Bonn

Telefon +49 (228) 91 88 807  
Telefax +49 (228) 91 88 993

Fig. 20

A-2/2

CE-0085BO0214

**Elektrische Daten:** 230 V AC, 50 Hz  
*electrical data*

<b>Geräte Kategorien</b> <i>appliance categories</i>	<b>Versorgungsdrücke</b> <i>supply pressures</i>	<b>Bestimmungsländer</b> <i>countries of destination</i>	<b>Bemerkungen</b> <i>remarks</i>
I2E+	20/25 mbar	BE	
I3+	28-30/37 mbar	BE	
I 2E+3+	20/25, 28-30/37 mbar	BE	
I 2H3+	20, 28-30/37 mbar	ES, IT, PT	

<b>Typ</b> <i>type</i>	<b>Technische Daten</b> <i>technical data</i>	<b>Bemerkungen</b> <i>remarks</i>
...11...	Wärmebelastung (Hi): 9,0...21,8 kW	
...14...	Wärmebelastung (Hi): 9,0...27,0 kW	

<b>Ausführungsvariante</b> <i>type variation</i>	<b>Erläuterungen</b> <i>explanations</i>
CELSIUS...	Standardgerät
CELSIUS PLUS...	mit Wasserdurchflussregelung für erhöhten Sanitärkomfort
WT...; LC...PVHF	mit Standardbenutzerschnittstelle
WTD...; LC...PVHFHY	mit digitaler Standardbenutzerschnittstelle
WT/WTD...	Markenname: Junkers und Vulcano
LC...	Markenname: elm leblanc

<b>Verwendungshinweise / Bemerkungen</b> <i>hints of utilization / remarks</i>
Gerätearten B32x, C12x, C32x, C42, C42x, C52, C62, C82x:entsprechend Installationsanleitung

Fig. 21



Vulcano Termo Domésticos, SA  
Dept. Comercial  
Av. Infante D. Henrique, lotes 2E e 3E  
1800-220 Lisboa  
tel. 218 500 300 fax 218 500 301

Serviço Pós-venda

**808 275 325**

Chamada local

