

Manual de Instalação e Manutenção

Millennium

revisão: 1
data de atualização:14/01/2009

Índice

1 – Apresentação.	pg.03
2 – Componentes.	pg.04
3 - Códigos dos componentes.	pg.07
4 – Fixação.	pg.08
5 – Funcionamento.	pg.09
6 - Manutenção, regulagem e limpeza	pg.10
7 – Garantia.	pg.11
8 - Suporte Técnico.	pg.12

1 - Apresentação

O principal objetivo deste manual é fornecer informações suficientes para instalação e conservação da catraca **Millennium**.

É importante que seja lido por completo, principalmente com respeito à recomendações.

Catraca com 3 braços em inox polido; com ângulo de 80°, diminuindo a distância entre a traseira e a ponta dos braços.

Tratamento superficial do pedestal zincado branco; atualizável de modelo "sem urna", para modelo "com urna".

Tampa superior com dobradiça e chave.

Proporciona prazer estético aos usuários, sem perder de vista a segurança, o conforto e a economia.

Além do design de produção de alta tecnologia, possui um mecanismo silencioso e suave, dando conforto à quem utiliza, dispensando a aplicação de amortecedores de giro; tendo como opções: **aço carbono** ou **aço inox**.



2 - Componentes

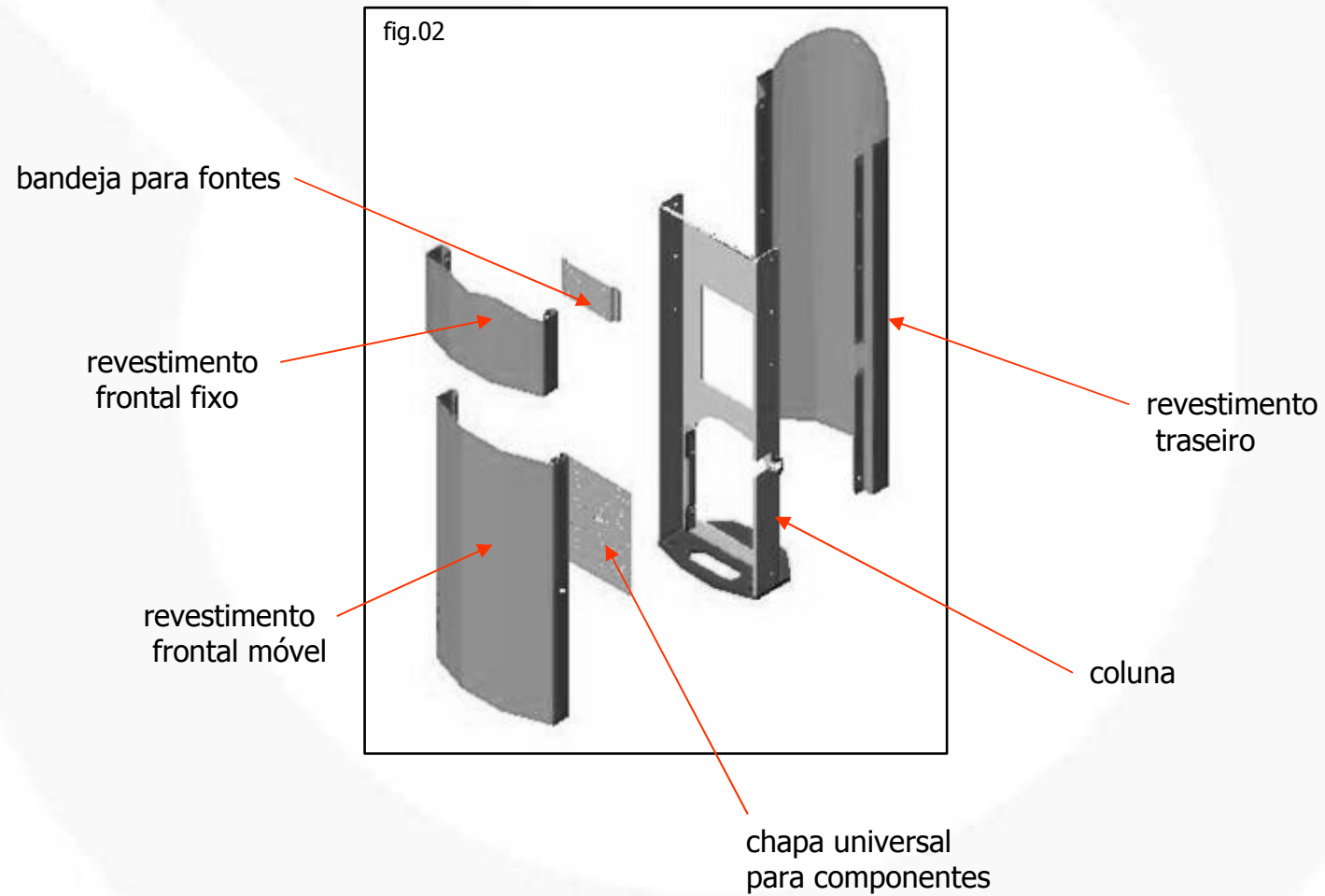

Componentes (cont.)

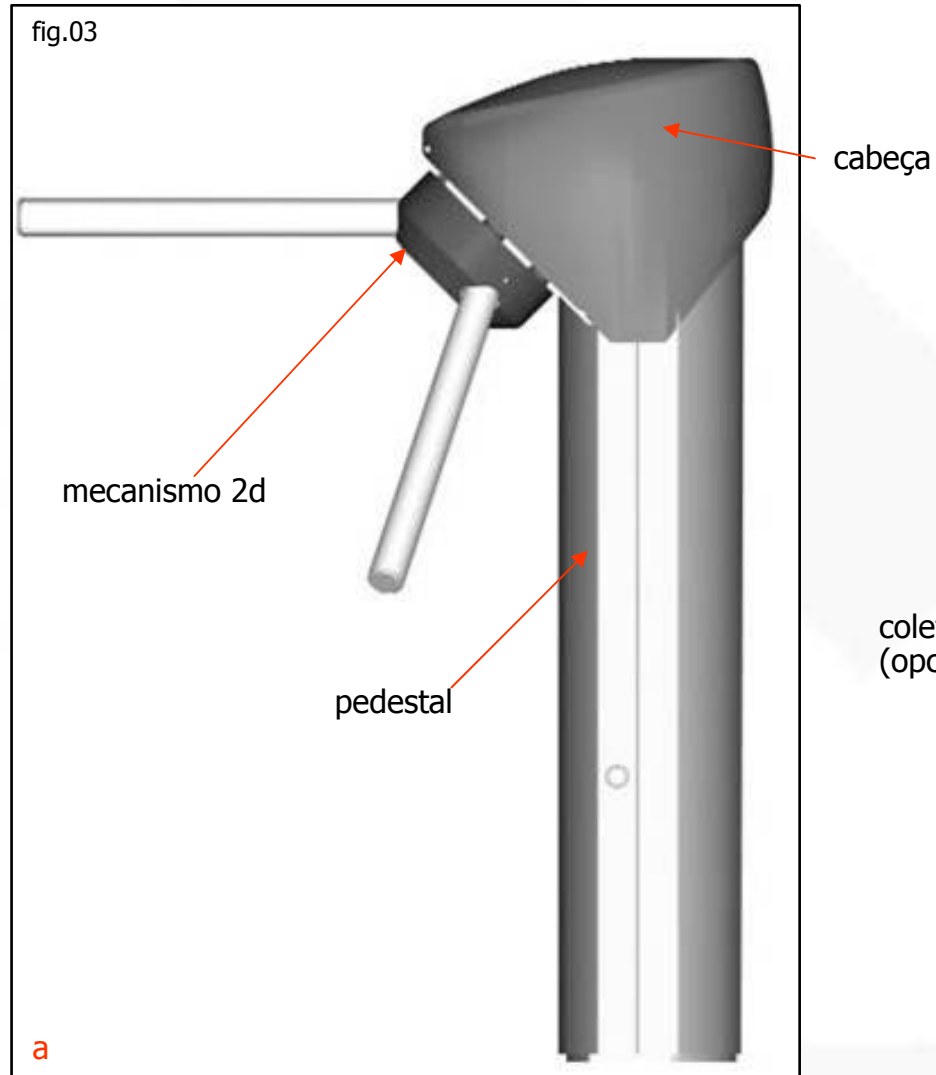

Montagem do Mecanismo 2D na base Millennium

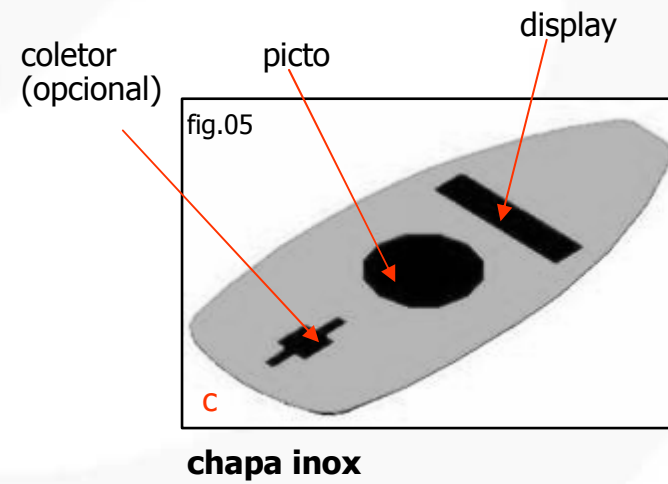
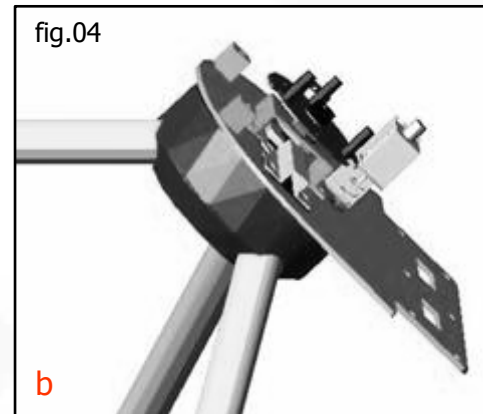

Guia da calha calha (opcional)

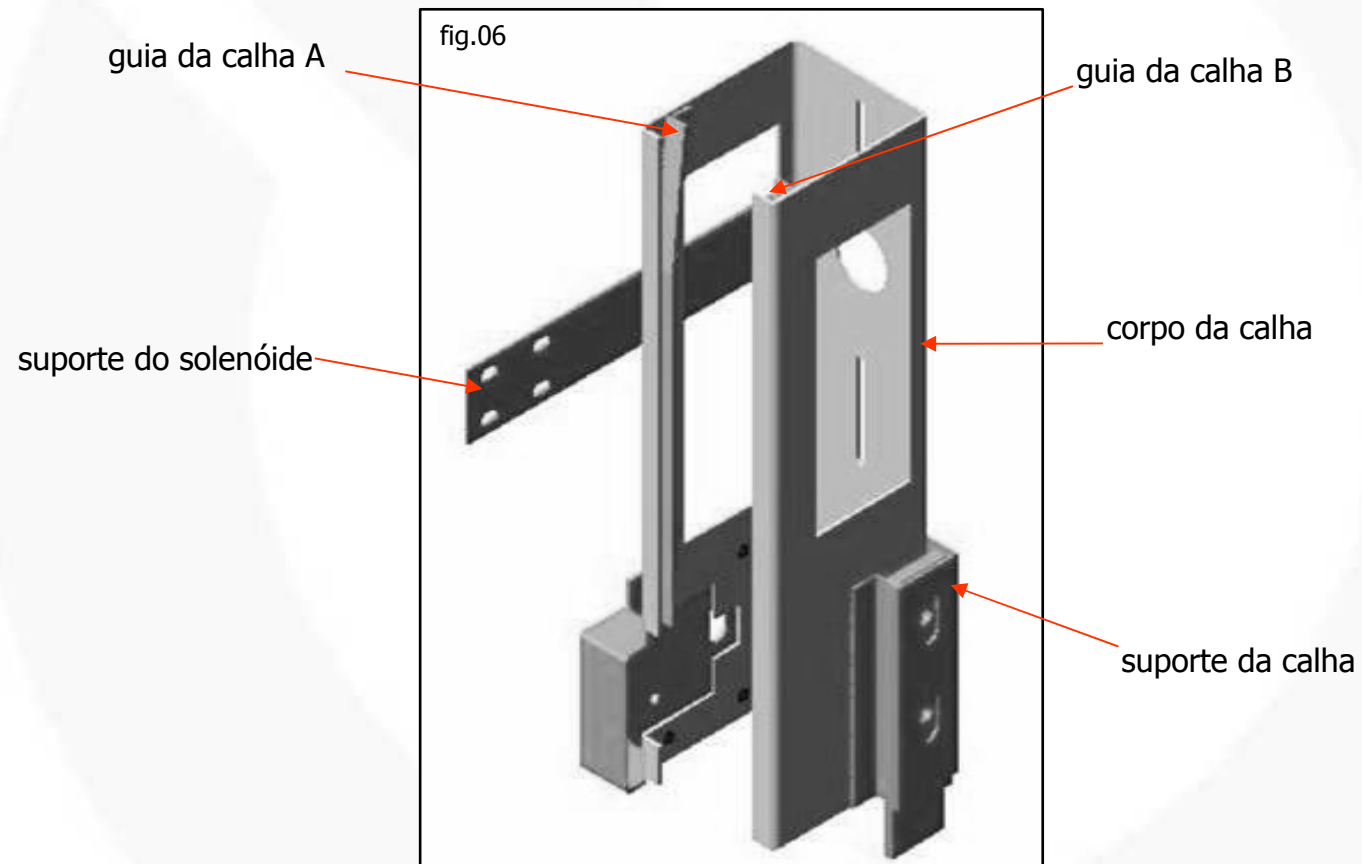

3 - Códigos dos Componentes

Ítems	Códigos	Componentes
01	TSW511	Cabo de alimentação para catraca com chave liga-desliga
02	TSW512	Cabo de ligação fonte para placa Júlia na catraca Premium
03	TSW612	Cabo de ligação Lais x Laura em catraca Millennium
04	TSW634	Cabo para display 1,30 mts
05	TSW513	Cabo para teclado Abra com Júlia na catraca Millennium 1,30 mts
06	TSW515	Cabo para teclado Abra com Trix Dos na catraca Millennium 1,30 mts
07	TSW517	Cabo para teclado Abra com Trix Serial na catraca Millennium
08	TSW519	Cabo para teclado Abra com Wolpac na catraca Millennium 1,30 mts
09	TSW017	Display LCD (big number backlight)
10	TSW504	Fechadura (miolo) para catracas Premium e millennium (cilindro 430)
11	TSW507	Fechadura (miolo) para gaveta de crachás da catraca Millennium (cilindro491)
12	TSW505	Lingueta para fechadura da porta da catraca Millennium
13	TSW004	Pictograma de 39 leds (superior ou lateral)
14	TSW689	Ponteira plástica para braço de catraca e torniquete (preto)
15	TSW649	Sensor de giro Paula kk4 para mecanismo 2D
16	TSW640	Sensor de urna (Letícia) para catraca Millennium com placa Júlia
17	TSW112	Sensor de urna (Paula) para catraca Millennium com CPU Laura, Wolpac e Placa lógica Trix
18	TSW107	Solenóide de travamento 12vcc montado com mola
19	TSW052	Solenóide de travamento 12 vcc montado no suporte
20	TSW691	Braço inox Millennium
21	ABR001	Teclado

4 - Fixação

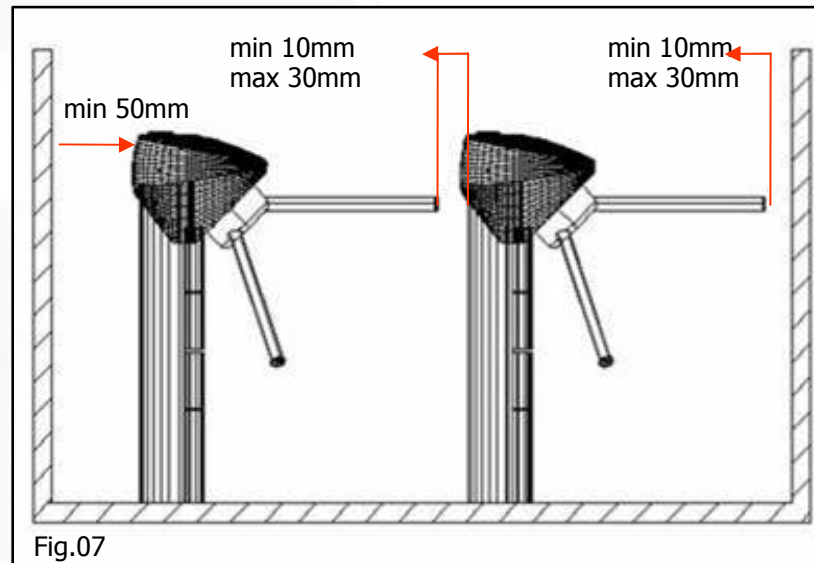

Fig.07

Quando a **Millennium** não estiver fixada no piso, deve estar fixada à sua base de madeira, de modo à proteger o equipamento.

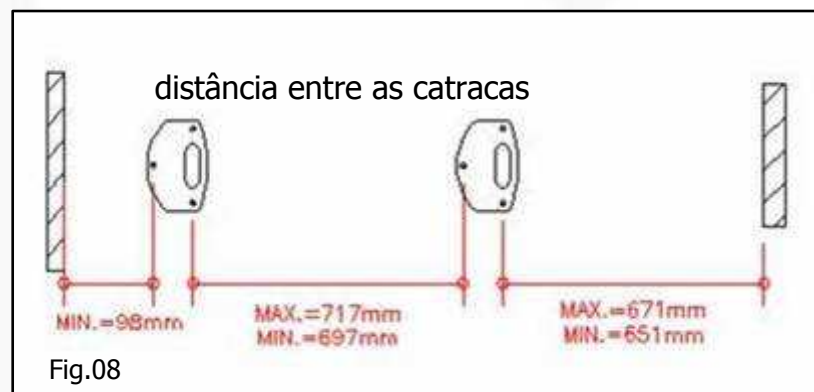

Fig.08

Fixação da base inferior no piso: sugerimos a utilização de chumbadores ou buchas de aço na medida 3/8".

5 - Funcionamento

Esta catraca funciona no controle de bloqueio de acesso;
os três braços em inox estão num ângulo confortável.

O que identifica a rotação dos braços é o sensor ótico, sem contato e livre de manutenção.

Vantagens:

Catraca bidirecional.

O travamento é controlado por apenas um solenóide; ausência de parafusos aparentes, pois a fixação no solo é interna, no pedestal. Opção de código de barras.



fig.09

** Fonte de alimentação chaveada 110/220.

6 – Manutenção, regulagem e limpeza

Manutenção

A manutenção deve ser preventiva e periódica.

Nunca se deve realizar a manutenção com o equipamento energizado.

Quando abrir a tampa do equipamento é importante ter cuidado com os cabos de display e pictograma.

O procedimento de lubrificação está detalhado no **Manual do Mecanismo 2D**.

Regulagem

Para se fazer a regulagem do mecanismo 2D, ajusta-se o conjunto pelas 2 porcas centrais M12, para que o giro seja suave e os braços parem sempre na posição inicial.

Limpeza

A parte exterior da catraca (carbono pintado) deve ser limpa com um pano umedecido. Na parte de inox, "scotch brite" no sentido da escovação.

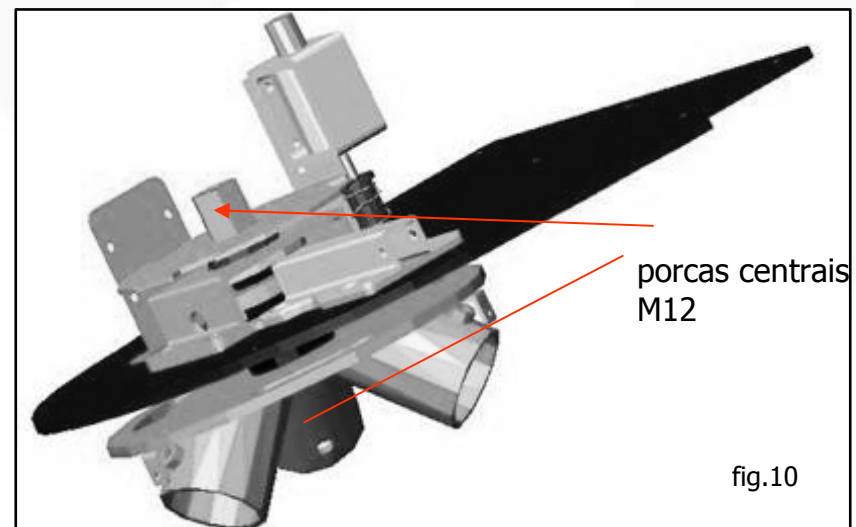

Mecanismo 2D na base Millennium

8 - Garantia

A Task Sistemas garante seus produtos pelo período de 12 meses, a partir da data especificada na nota fiscal.

Compreende-se por garantia o reparo ou substituição gratuita das peças que apresentarem defeito de fabricação, dentro do prazo estipulado e que forem entregues em nossa fábrica, devidamente acompanhadas de nota fiscal correspondente e o termo de garantia preenchido. Não faz parte da garantia o atendimento em campo ao cliente final.

Os custos relativos ao transporte, seguro de transporte e embalagem, correm por conta do cliente.

 Será considerado fora da garantia:

- Quando o defeito apresentado for ocasionado por uso indevido.
- Se o produto for alterado, violado ou reparado por pessoa ou empresa não autorizada.
- As etiquetas de identificação e número de série estiverem violadas ou ilegíveis.
- Quando os defeitos forem provenientes de choques mecânicos, de raios e outros agentes da natureza, variação na tensão da rede elétrica, enchentes, umidade, exposição a produtos químicos, queda, acidente, violação, overcool em desacordo com as condições especificadas no manual, transporte incompatível ou armazenagem inadequada.

Deve ser feito um contato inicial com nosso departamento de suporte, solicitando o RMA antes de encaminhar qualquer produto à fábrica.

9 – Suporte Técnico

Guarde este Manual para futuras referências.

Teremos o prazer em atender suas solicitações, recebendo suas dúvidas e comentários sobre nossos produtos.

Suporte técnico da fábrica:

suporte.fabrica@tasksistemas.com.br