

Califórnia

815B / 1015B

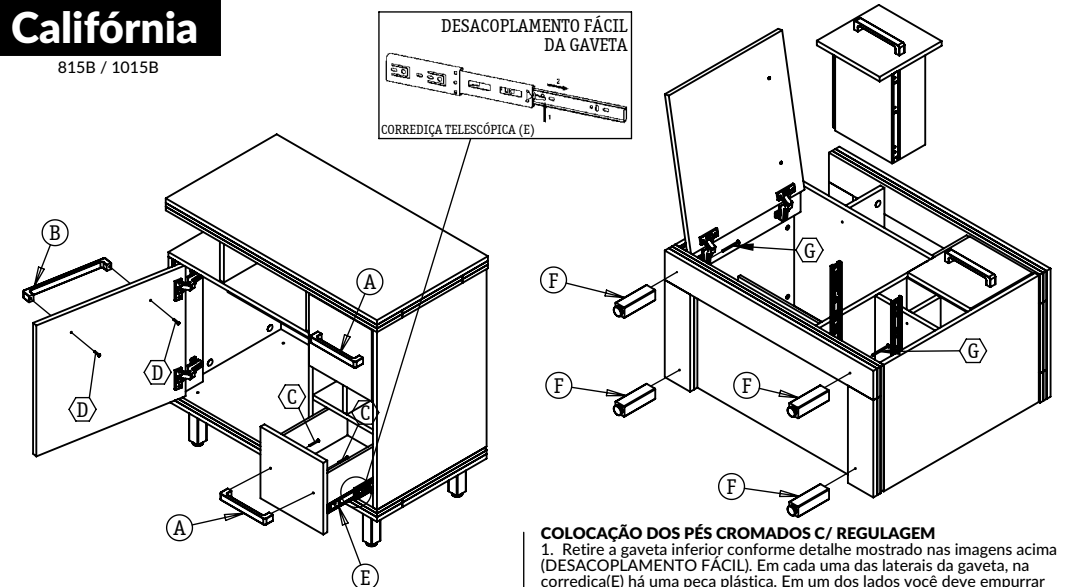

COLOCAÇÃO DOS PUXADORES

1. Com a gaveta aberta, fixe o puxador(A) utilizando os parafusos de tamanho 3,5x35 (C) pela parte interna, conforme a imagem acima.
2. Repita a operação para fixar o puxador(A) na segunda gaveta.
3. Com a porta aberta, fixe o puxador(B) utilizando os parafusos de tamanho 3,5x25(D) pela parte interna, conforme a imagem.

COLOCAÇÃO DOS PÉS CROMADOS C/ REGULAGEM

1. Retire a gaveta inferior conforme detalhe mostrado nas imagens acima (DESACOPLAMENTO FÁCIL). Em cada uma das laterais da gaveta, na corredeira(E) há uma peça plástica. Em um dos lados você deve empurrar esta peça para baixo e no outro lado, empurre para cima. Faça isso e puxe para fora a gaveta. Para colocar a gaveta de volta, basta encaixá-la novamente no local (certifique-se que a parte móvel das corredeiras estejam na parte frontal quando fizer o acoplamento da gaveta).
2. Com o móvel deitado com a parte traseira no chão, fixe os pés cromados(F) com os parafusos de tamanho 4,5x35 Flangeado(G).
3. Utilize a furação na parte inferior da base como guia para a fixação correta.
4. Para uma melhor instalação, deite o móvel com a parte traseira no chão e faça o aperto do parafuso girando o pé cromado(F) para o lado contrário do aperto do parafuso(G).
5. Repita a operação para fixação dos demais pés cromados (F).

INSTRUÇÕES DE MONTAGEM

INSTRUCCIONES DE MONTAJE

INSTRUCTIONS OF ASSEMBLY



montagem 2 pessoas
assembly 2 persons
montaje 2 personas



tempo 40 minutos
time 40 minutes
tiempo 40 minutos



ferramenta chave philips
tool philips key
herramienta llave philips



PIASSINI

www.piassini.com.br
seu móvel de estar.

Turim

816B / 817B / 818B

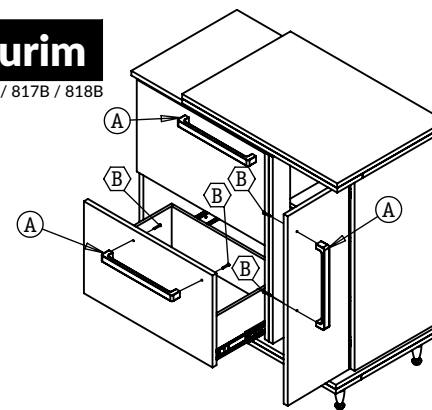

COLOCAÇÃO DOS PUXADORES

1. Com a gaveta aberta, fixe o puxador(A) utilizando os parafusos de tamanho 3,5x25 (B) pela parte interna, conforme a imagem acima.
2. Repita a operação para fixar o puxador(A) na segunda gaveta, se houver necessidade.
3. Com a porta aberta, fixe o puxador(A) utilizando os parafusos de tamanho 3,5x25(B) pela parte interna, conforme a imagem, se houver necessidade.

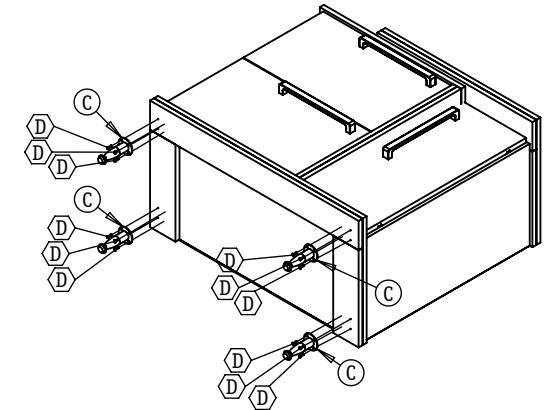

COLOCAÇÃO DOS PÉS METÁLICOS

1. Com o móvel deitado com a parte traseira no chão, fixe os pés metálicos(C) com os parafusos de tamanho 3,5x16(D).
2. Utilize a furação na parte inferior da base como guia para a fixação correta.
3. Repita a operação para fixação dos demais pés metálicos (C).

Montreal

614B / 814B / 1014B

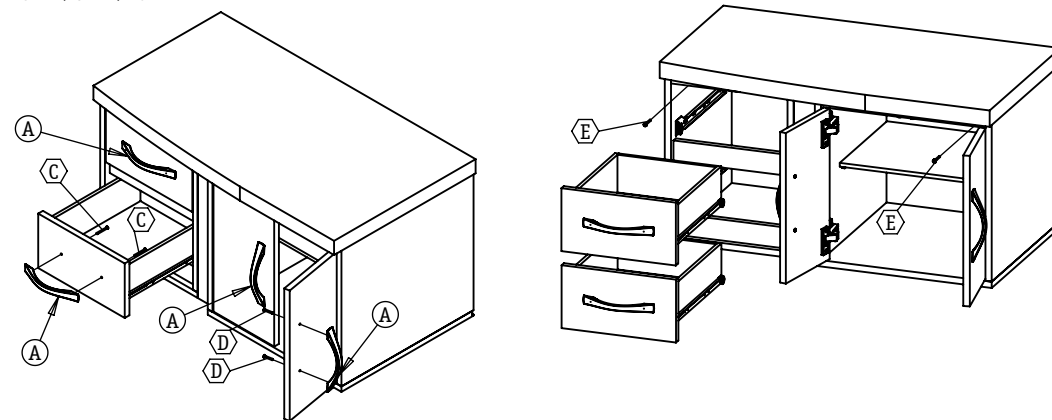

COLOCAÇÃO DOS PUXADORES

1. Com a gaveta aberta, fixe o puxador(A) utilizando os parafusos de tamanho 3,5x35 (C) pela parte interna, conforme a imagem acima.
2. Repita a operação para fixar o puxador(A) na segunda gaveta.
3. Com a porta aberta, fixe o puxador(A) utilizando os parafusos de tamanho 3,5x25(D) pela parte interna, conforme a imagem.
4. Repita a operação para fixar o puxador(A) na outra porta.

COLOCAÇÃO DO GABINETE SUSPENSO

1. Retire as gavetas e abra as portas para ter acesso a parte interna do móvel, conforme a imagem acima.
2. Utilizando os suportes metálicos na parte traseira interna, com o móvel posicionado, faça os furos até marcar a parede.
3. Afaste o móvel, e faça os furos para buchas de no mínimo 8".
4. Posicione o móvel novamente e utilize para fixação parafusos de no mínimo 60mm de comprimento (E).

OBS.: Altura recomendada do chão: 37 a 40 cm

Cancun

602B / 802B

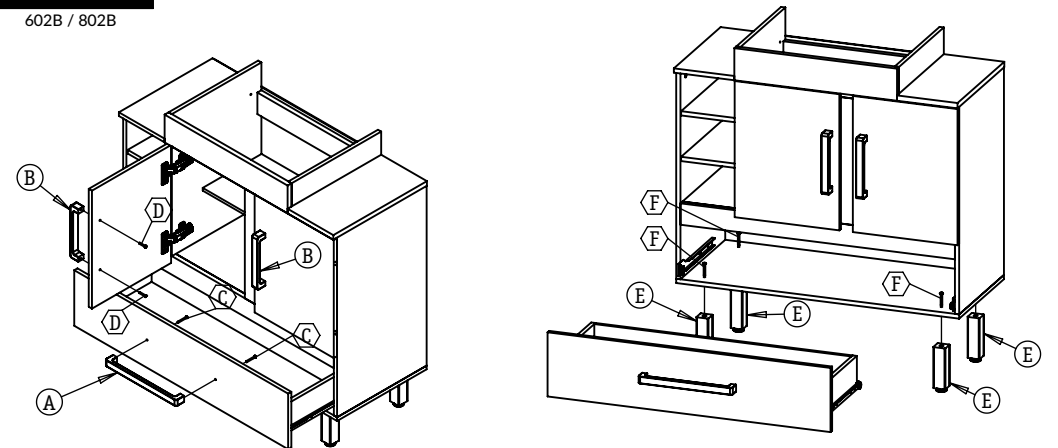

COLOCAÇÃO DOS PUXADORES

1. Com a gaveta aberta, fixe o puxador(A) utilizando os parafusos de tamanho 3,5x35(C) pela parte interna, conforme a imagem acima.
2. Com a porta aberta, fixe o puxador(B) utilizando os parafusos de tamanho 3,5x25(D) pela parte interna, conforme a imagem, se houver necessidade.
3. Repita a operação para fixar o puxador(B) na outra porta.

COLOCAÇÃO DOS PÉS CROMADOS C/ REGULAGEM

1. Retire a gaveta para ter acesso a parte interna do balcão e fixe os pés cromados(E) utilizando os parafusos de tamanho 4,5x35 Flangeado(F).
2. Utilize a furação da base inferior como guia para a fixação correta.
3. Para uma melhor instalação, deite o móvel com a parte traseira no chão e faça o aperto do parafuso girando o pé cromado(E) para o lado contrário do aperto do parafuso(F).

Caribe

613B / 813B / 1013B

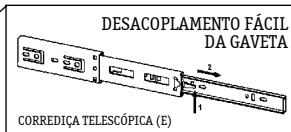
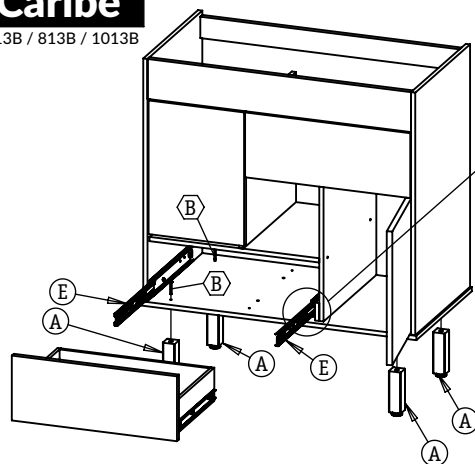

COLOCAÇÃO DOS PÉS CROMADOS C/ REGULAGEM

1. Retire a gaveta inferior conforme detalhe mostrado nas imagens ao lado e acima (DESACOPLAMENTO FÁCIL). Em cada uma das laterais da gaveta, na corrediça(E) há uma peça plástica. Em um dos lados você deve empurrar esta peça para baixo e no outro lado, empurre para cima. Faça isso e puxe para fora a gaveta. Para colocar a gaveta de volta, basta encaixa-la novamente no local (certifique-se que a parte móvel das corrediças estejam na parte frontal quando fizer o acoplamento da gaveta).
2. Com o móvel deitado com a parte traseira no chão, fixe os pés cromados(A) com os parafusos de tamanho 4,5x35 Flangeado(B).
3. Utilize a furação na parte inferior da base como guia para a fixação correta.
4. Para uma melhor instalação, deite o móvel com a parte traseira no chão e faça o aperto do parafuso girando o pé cromado(A) para o lado contrário do aperto do parafuso(B).
5. Repita a operação para fixação dos demais pés cromados (A).

Barcelona

826B

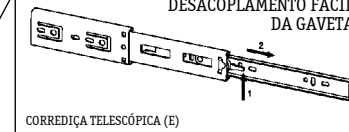
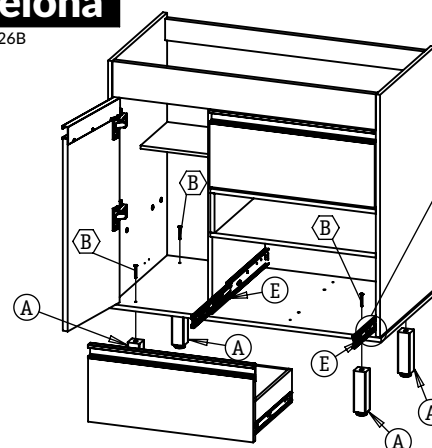

COLOCAÇÃO DOS PÉS CROMADOS C/ REGULAGEM

1. Retire a gaveta inferior conforme detalhe mostrado nas imagens ao lado e acima (DESACOPLAMENTO FÁCIL). Em cada uma das laterais da gaveta, na corrediça(E) há uma peça plástica. Em um dos lados você deve empurrar esta peça para baixo e no outro lado, empurre para cima. Faça isso e puxe para fora a gaveta. Para colocar a gaveta de volta, basta encaixa-la novamente no local (certifique-se que a parte móvel das corrediças estejam na parte frontal quando fizer o acoplamento da gaveta).
2. Com o móvel deitado com a parte traseira no chão, fixe os pés cromados(A) com os parafusos de tamanho 4,5x35 Flangeado(B).
3. Utilize a furação na parte inferior da base como guia para a fixação correta.
4. Para uma melhor instalação, deite o móvel com a parte traseira no chão e faça o aperto do parafuso girando o pé cromado(A) para o lado contrário do aperto do parafuso(B).
5. Repita a operação para fixação dos demais pés cromados (A).

Malibu

612B / 812B / 1012B

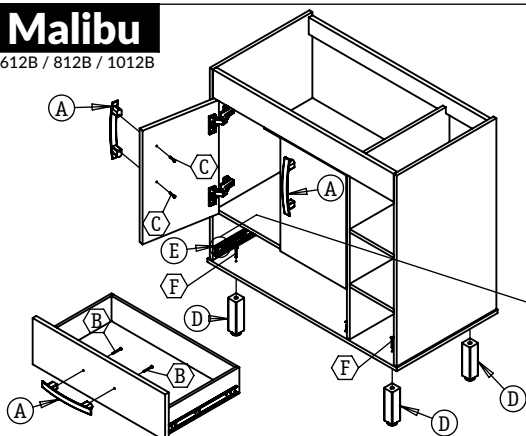

COLOCAÇÃO DOS PUXADORES

1. Com a gaveta aberta, fixe o puxador(A) utilizando os parafusos de tamanho 3,5x35 (B) pela parte interna, conforme a imagem ao lado.
2. Com a porta aberta, fixe o puxador(A) utilizando os parafusos de tamanho 3,5x25(C) pela parte interna, conforme a imagem.
3. Repita a operação para fixação do puxador(A) na outra porta.

COLOCAÇÃO DOS PÉS CROMADOS C/ REGULAGEM

1. Retire a gaveta inferior conforme detalhe mostrado nas imagens ao lado e abaixo (DESACOPLAMENTO FÁCIL). Em cada uma das laterais da gaveta, na corrediça(E) há uma peça plástica. Em um dos lados você deve empurrar esta peça para baixo e no outro lado, empurre para cima. Faça isso e puxe para fora a gaveta. Para colocar a gaveta de volta, basta encaixa-la novamente no local (certifique-se que a parte móvel das corrediças estejam na parte frontal quando fizer o acoplamento da gaveta).
2. Com o móvel deitado com a parte traseira no chão, fixe os pés cromados(D) com os parafusos de tamanho 4,5x35 Flangeado(F).
3. Utilize a furação na parte inferior da base como guia para a fixação correta.
4. Para uma melhor instalação, deite o móvel com a parte traseira no chão e faça o aperto do parafuso girando o pé cromado(D) para o lado contrário do aperto do parafuso(F).
5. Repita a operação para fixação dos demais pés cromados (D).

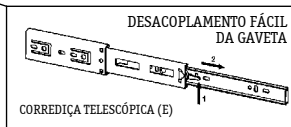

Atenas

833BSN / 833BCN

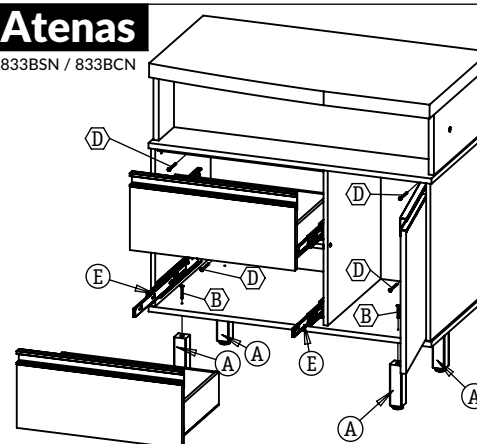

COLOCAÇÃO DOS PÉS CROMADOS C/ REGULAGEM

1. Retire a gaveta inferior conforme detalhe mostrado nas imagens ao lado e acima (DESACOPLAMENTO FÁCIL). Em cada uma das laterais da gaveta, na corrediça(E) há uma peça plástica. Em um dos lados você deve empurrar esta peça para baixo e no outro lado, empurre para cima. Faça isso e puxe para fora a gaveta. Para colocar a gaveta de volta, basta encaixa-la novamente no local (certifique-se que a parte móvel das corrediças estejam na parte frontal quando fizer o acoplamento da gaveta).
2. Com o móvel deitado com a parte traseira no chão, fixe os pés cromados(A) com os parafusos de tamanho 4,5x35 Flangeado(B) utilizando a furação existente como guia para a fixação correta.

COLOCAÇÃO DO GABINETE SUSPENSO

1. O Gabinete pode ser fixado na parede dispensando o uso dos pés cromados. Para isso retire as gavetas e abra a porta para ter acesso a parte interna do móvel, conforme a imagem ao lado.
 2. Utilizando os suportes metálicos na parte traseira interna, com o móvel posicionado, faça os furos até marcar a parede.
 3. Afaste o móvel, e faça os furos para buchas de no mínimo 8".
 4. Posicione o móvel novamente e utilize para fixação parafusos de no mínimo 60mm de comprimento (D).
- OBS.: Altura recomendada do chão: 12 a 15 cm

Bali

803B

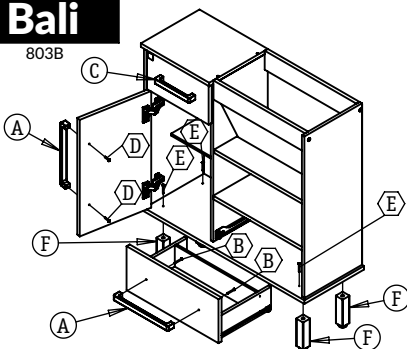

COLOCAÇÃO DOS PUXADORES

1. Com a gaveta maior aberta, fixe o puxador(A) utilizando os parafusos de tamanho 3,5x35 (B) pela parte interna, conforme a imagem ao lado.
2. Com a gaveta menor aberta, fixe o puxador(C) utilizando os parafusos de tamanho 3,5x35(B) pela parte interna.
3. Com a porta aberta, fixe o puxador(A) utilizando os parafusos de tamanho 3,5x25(D) pela parte interna, conforme a imagem.

COLOCAÇÃO DOS PÉS CROMADOS C/ REGULAGEM

1. Retire a gaveta para ter acesso a parte interna do balcão e fixe os pés cromados(E) utilizando os parafusos de tamanho 4,5x35 Flangeado(F).
2. Utilize a furação da base inferior como guia para a fixação correta.
3. Para uma melhor instalação, deite o móvel com a parte traseira no chão e faça o aperto do parafuso girando o pé cromado(F) para o lado contrário do aperto do parafuso(E).

COLOCAÇÃO DO TAMPO SUSPENSO (T833CN/T833SN)

1. Defina a altura adequada para a instalação do tampo. Após isso, faça a fixação das duas mãos francesas (F) utilizando parafusos de no mínimo 60mm de comprimento (D) e buchas de no mínimo 8". Deixe um espaçamento de 650mm (65cm) entre as mãos francesas (F).
2. Retire os quatro parafusos de tamanho 3,5 x 35 Flangeados (G) para soltar a base inferior (H) de acordo com desenho ao lado.
3. Coloque a parte montada do tampo (J) sobre as mãos francesas (F), e fixe-a utilizando os parafusos de tamanho 3,5 x 16 (K).
4. Faça as instalações hidráulicas necessárias neste momento.
5. Fixe novamente a base inferior (H) no tampo montado já fixado utilizando os mesmos parafusos 3,5 x 35 Flangeados (G).

Obs.: Para o tampo sem nicho (T833SN), apenas desconsiderar os passos 2 e 5.

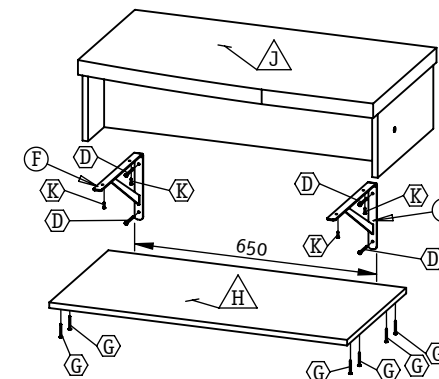

Informações importantes

Siga estas dicas para correta montagem dos móveis:

- Para assegurar uma maior vida útil ao seu móvel, a instalação deve ser feita por um profissional especializado.
- É necessária a regulagem da altura dos pés cromados/metálicos para nivelamento do balcão.
- Após nivelamento do balcão, é necessária a regulagem das dobradiças, conforme instruções ao lado.
- Utilize sempre as ferramentas adequadas e proteja as peças do seu móvel contra eventuais batidas ou riscos na hora da instalação.
- Ao fazer a instalação hidráulica, tome muito cuidado com vazamentos de água, pois acabará estragando seu móvel, assim como a perda da garantia.
- Em caso de dúvidas, entre em contato através do e-mail: contato@piassini.com.br ou fone (55) 51 37163477.

Instruções para regulagem das dobradiças

Ajuste Vertical

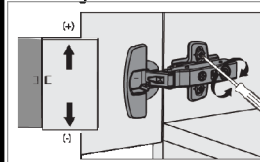

Ajuste Horizontal

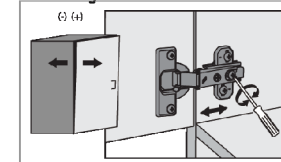

Ajuste de Sobreposição

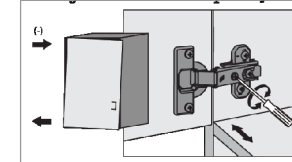

Califórnia/Montreal

014E / 014A / 015A

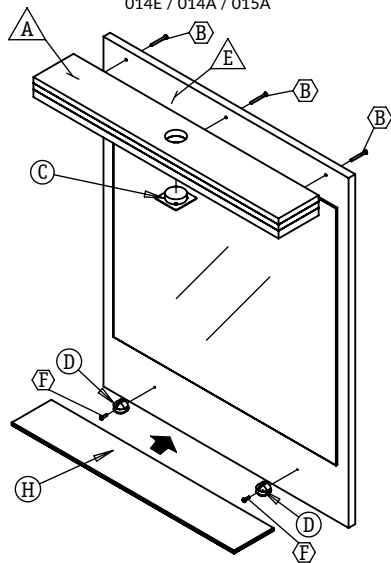

MONTAGEM DA ESPELHEIRA (014E)

1. Fixe a peça base da luminária (A) utilizando os parafusos de tamanho 3,5 x 35mm (B).
2. Coloque a luminária de LED (C) no furo indicado na imagem ao lado, na peça base da luminária (A).
3. Fixe os pitões (D) na peça base do espelho (E), utilizando os parafusos de tamanho 3,5 x 14mm (F).
4. Prenda a prateleira de vidro (H) nos pitões (D), fixando-a através dos parafusos do próprio pitão.

COLOCAÇÃO DA ESPELHEIRA

1. Posicione a espelheira na parede de acordo com a sua preferência.
2. Tire as medidas indicadas no desenho ("X", "Y" e "Z") ao lado para realizar os furos corretamente na parede.
3. Utilize buchas de no mínimo 8" e parafusos de no mínimo 60mm de comprimento.
4. Após colocar as buchas e parafusos na parede, encaixe os suportes metálicos (G) da parte traseira da espelheira nos parafusos da parede.

Obs.: Use um nível para correta furação da parede.

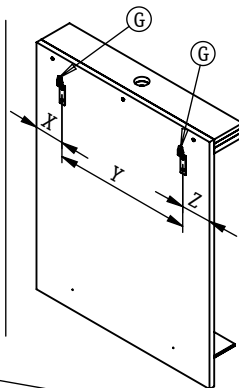

ARMÁRIO MONTREAL (014A)

ARMÁRIO CALIFÓRNIA (015A)

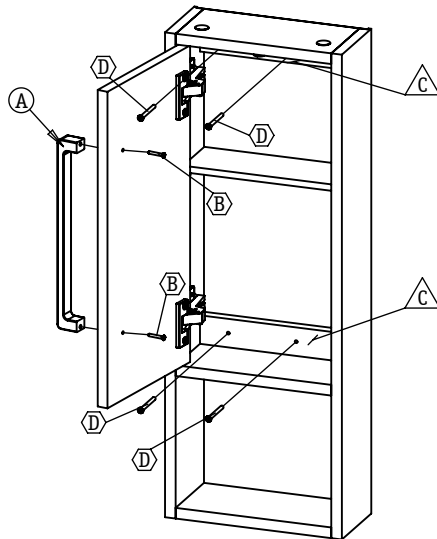
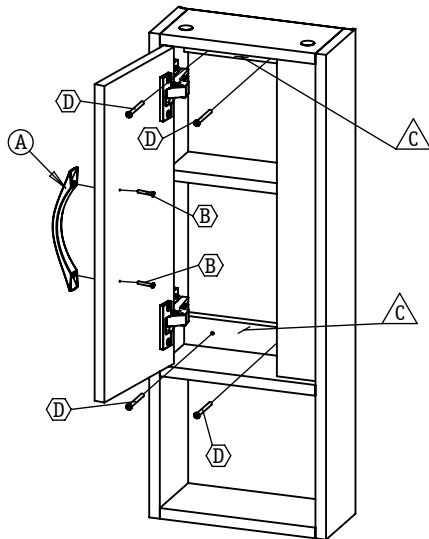

COLOCAÇÃO DOS PUXADORES

1. Com a porta aberta, fixe o puxador(A) utilizando os parafusos de tamanho 3,5x25(B) pela parte interna, conforme a imagem acima.

COLOCAÇÃO DO ARMÁRIO

1. Posicione o armário na parede de acordo com a sua preferência.
2. Abra a porta para ter acesso a parte interna.
3. Através dos furos existentes nas peças de suporte (C), após posicionado na posição desejada, marque os furos na parede com uma furadeira.
4. Afaste o armário, e faça os furos para buchas de no mínimo 8".
5. Coloque as buchas nos furos e posicione o armário novamente. Utilize para fixação parafusos de no mínimo 60mm de comprimento (D).

INSTRUÇÕES DE MONTAGEM

INSTRUCCIONES DE MONTAJE

INSTRUCTIONS OF ASSEMBLY



montagem 2 pessoas
assembly 2 persons
montaje 2 personas



tempo 40 minutos
time 40 minutos
tiempo 40 minutos



ferramenta chave philips
tool philips key
herramienta llave philips



PIASSINI

www.piassini.com.br
seu movel de estar.

Turim/Cancun/Bali

802E

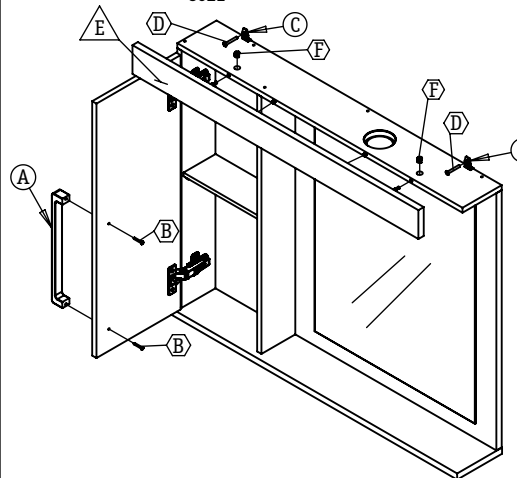

COLOCAÇÃO DOS PUXADORES

1. Com a porta aberta, fixe o puxador(A) utilizando os parafusos de tamanho 3,5x25(B) pela parte interna, conforme a imagem ao lado.

COLOCAÇÃO DA ESPELHEIRA

1. Posicione a espelheira na parede de acordo com a sua preferência.
2. Utilizando os suportes metálicos(C) na parte superior traseira, faça os furos até marcar a parede.
3. Afaste a espelheira, e faça os furos para buchas de no mínimo 8".
4. Posicione a espelheira novamente e utilize para fixação parafusos de no mínimo 60mm de comprimento (D).

OBS.: Para melhor aperto dos parafusos(D), pode-se retirar a moldura frontal(E) desparafusando o mini-fix(F) e puxando-a para frente. Após a fixação da espelheira na parede, encaixe a peça novamente e faça o aperto do mini-fix(F) novamente.

Caribe/Malibu/Barcelona

612E / 812E / 1012E

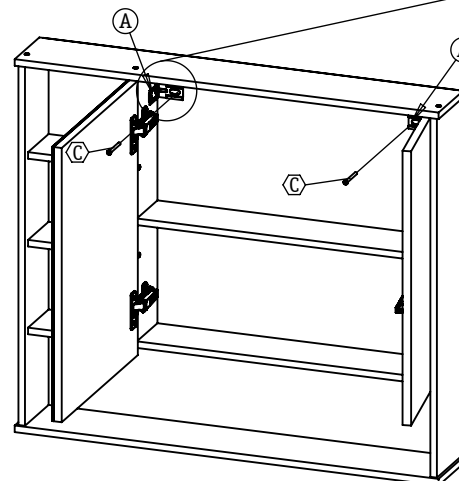

ENCAIXE DA CAPA PLÁSTICA (A) NO SUPORTE METÁLICO (B)

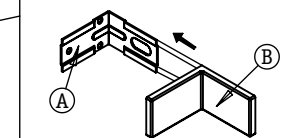

COLOCAÇÃO DA ESPELHEIRA

1. Posicione a espelheira na parede de acordo com a sua preferência.
2. Abra as duas portas para ter acesso a parte interna da espelheira.
3. Retire as capas plásticas (A) dos suportes metálicos(B) na parte superior interna e faça os furos até marcar a parede.
4. Afaste a espelheira, e faça os furos para buchas de no mínimo 8".
5. Posicione a espelheira novamente e utilize para fixação parafusos de no mínimo 60mm de comprimento (C).
6. Após a fixação da espelheira coloque a capa plástica (A) para esconder o suporte metálico (B).

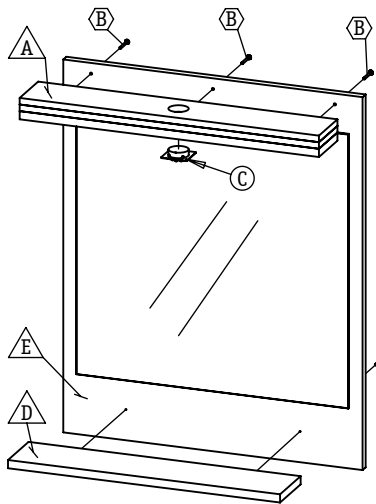

MONTAGEM DA ESPELHEIRA (013E)

1. Fixe a peça base da luminária (A) utilizando os parafusos de tamanho 3,5 x 35mm (B) na peça base do espelho (E).
2. Coloque a luminária de LED (C) no furo indicado na imagem ao lado, na peça base da luminária (A).
3. Fixe a prateleira de MDF (D) na peça base do espelho (E), utilizando os parafusos de tamanho 3,5 x 35mm (B).

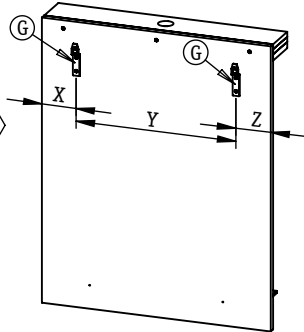

COLOCAÇÃO DA ESPELHEIRA

1. Posicione a espelheira na parede de acordo com a sua preferência.
2. Tire as medidas indicadas no desenho ("X", "Y" e "Z") ao lado para realizar os furos corretamente na parede.
3. Utilize buchas de no mínimo 8" e parafusos de no mínimo 60mm de comprimento.
4. Após colocar as buchas e parafusos na parede, encaixe os suportes metálicos (G) da parte traseira da espelheira nos parafusos da parede.

Obs.: Use um nível para correta furação da parede.

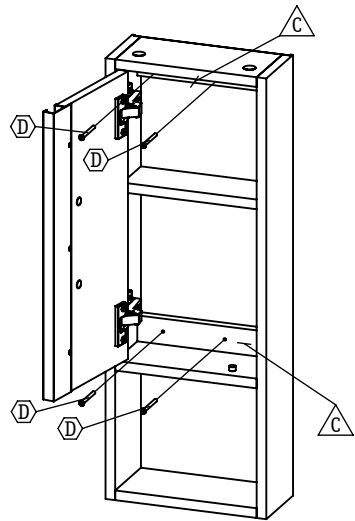

COLOCAÇÃO DO ARMÁRIO (013A)

1. Posicione o armário na parede de acordo com a sua preferência.
2. Abra a porta para ter acesso a parte interna.
3. Através dos furos existentes nas peças de suporte (C), após posicionado na posição desejada, marque os furos na parede com uma furadeira.
4. Afaste o armário, e faça os furos para buchas de no mínimo 8".
5. Coloque as buchas nos furos e posicione o armário novamente. Utilize para fixação parafusos de no mínimo 60mm de comprimento (D).

VISTA FRONTAL

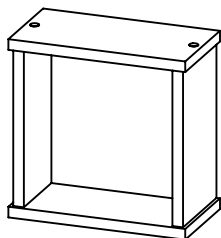

VISTA TRASEIRA

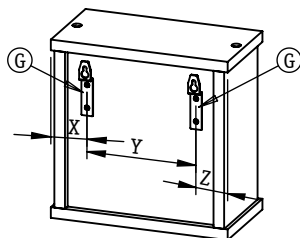

COLOCAÇÃO DO NICHU (013N)

1. Posicione a espelheira na parede de acordo com a sua preferência.
2. Tire as medidas indicadas no desenho ("X", "Y" e "Z") ao lado para realizar os furos corretamente na parede.
3. Utilize buchas de no mínimo 8" e parafusos de no mínimo 60mm de comprimento.
4. Após colocar as buchas e parafusos na parede, encaixe os suportes metálicos (G) da parte traseira do nicho nos parafusos da parede.

Instruções para regulagem das dobradiças

Ajuste Vertical

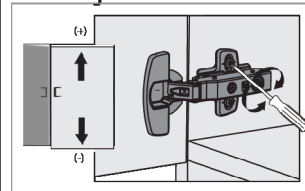

Ajuste Horizontal

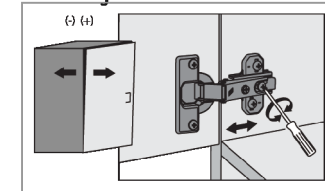

Ajuste de Sobreposição

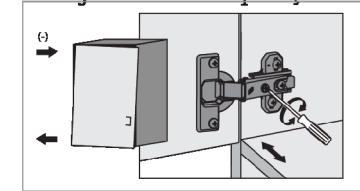

Informações importantes

Siga estas dicas para correta montagem dos móveis:

- Para assegurar uma maior vida útil ao seu móvel, a instalação deve ser feita por um profissional especializado.
- É necessária a regulagem da altura dos pés cromados/metálicos para nivelamento do balcão.
- Após nivelamento do balcão, é necessária a regulagem das dobradiças, conforme instruções ao lado.
- Utilize sempre as ferramentas adequadas e proteja as peças do seu móvel contra eventuais batidas ou riscos na hora da instalação.
- Ao fazer a instalação hidráulica, tome muito cuidado com vazamentos de água, pois acabará estragando seu móvel, assim como a perda da garantia.
- Em caso de dúvidas, entre em contato através do e-mail: contato@piassini.com.br ou fone (55) 51 37163477.