

Bacia Sanitária e Caixa Acoplada Zeta

INSTALAÇÃO DA BACIA SANITÁRIA

Recomendações Iniciais:

Para a instalação da Bacia Sanitária, será necessário adquirir os acessórios abaixo:

Anel de vedação
Fabrimar
Ref. AV001



Kit de fixação
para bacia sanitária
Ref. SP001

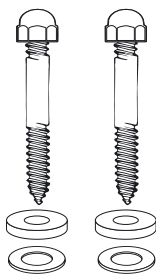

Ligação flexível
Ref. 4630



1 - Posicione a bacia sanitária alinhando o tubo de esgoto à saída de esgoto da bacia.

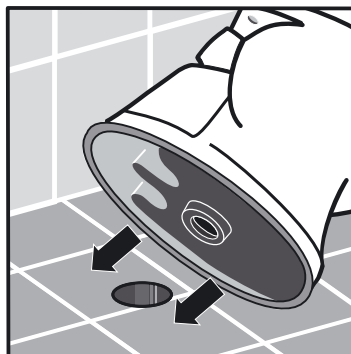

2 - Marque o ponto de fixação.

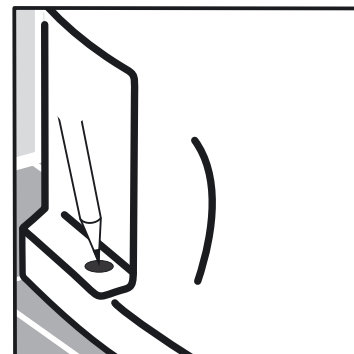

3- Retire a bacia e fure o piso com a broca de 10 mm e coloque as buchas.

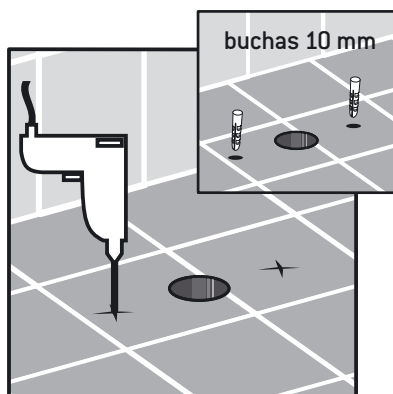

4- Molde o anel de vedação na saída de esgoto da bacia sanitária.

Use anel de vedação da Fabrimar.

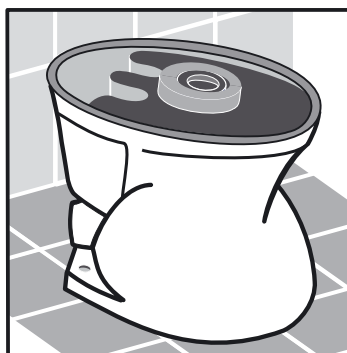

5- Coloque a bacia na posição de instalação, alinhando o tubo de esgoto à saída de esgoto da bacia.

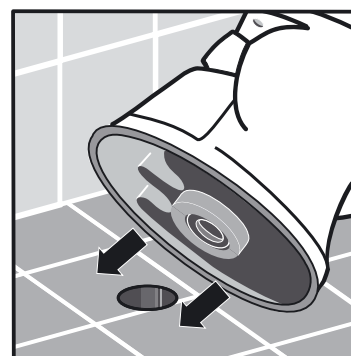

6- Centralize a bacia com referência aos pontos já marcados no piso.



7- Coloque as arruelas e porcas apertando até perfeita fixação, conferindo o nivelamento com um nível.

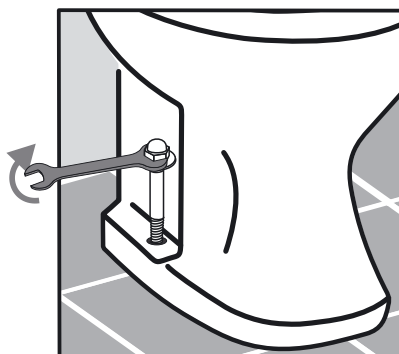

8- Dê o acabamento com o material de rejuntamento.

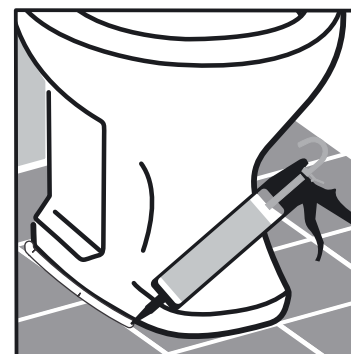

FABRIMAR

Rod. Presidente Dutra, 1362 -
Pavuna - CEP: 21535-502 - RJ

www.fabrimar.com.br

A Fabrimar se isenta de qualquer responsabilidade por danos provenientes de instalação não inclusos nesta instrução. Para o projeto hidráulico siga as normas ABNT. A Fabrimar se reserva o direito de alterar as características gerais, técnicas e estéticas de seus produtos sem prévio aviso.



Serviço de
Atendimento
ao consumidor

0 800 022-1362

Bacia Sanitária e Caixa Acoplada Zeta

INSTALAÇÃO DA CAIXA ACOPLADA

1- Coloque a bolsa de vedação no mecanismo de saída d'água, encaixando-a até o fim, até encobrir a porca externa.

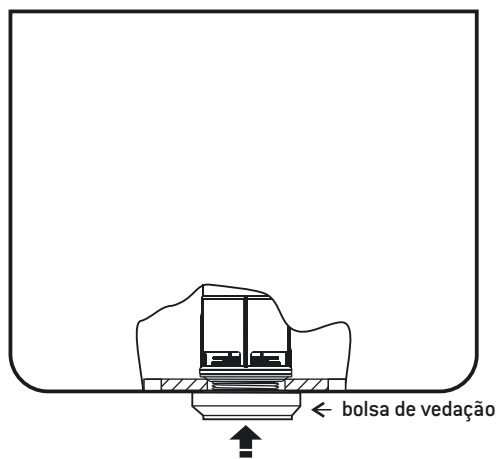

2- Encaixe a caixa acoplada na entrada da bacia sanitária.

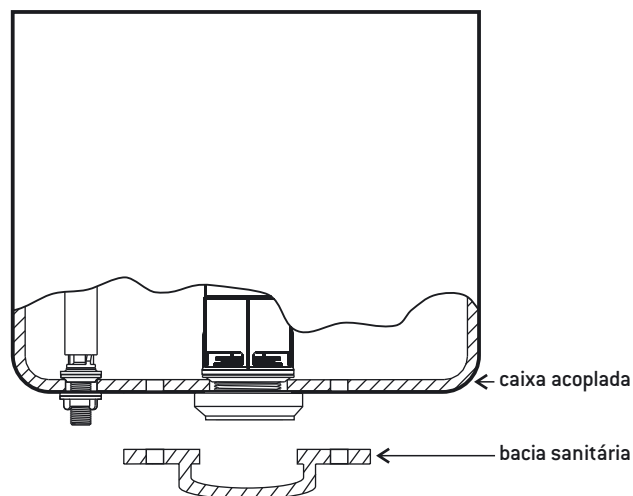

3- Fixe a caixa acoplada na bacia sanitária utilizando o conjunto de fixação. Atente para sequência correta de montagem.

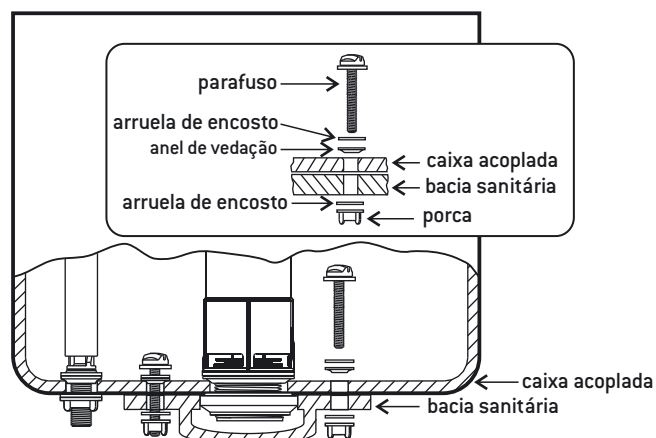

4- Finalização da instalação:

Este produto possui filtro, que evita a entrada de detritos no sistema. Certifique-se de que esteja inserida no mecanismo de entrada de água.

Para ligação de água recomendamos o uso de engates flexíveis Fabrimar, siga as instruções que acompanham o produto.

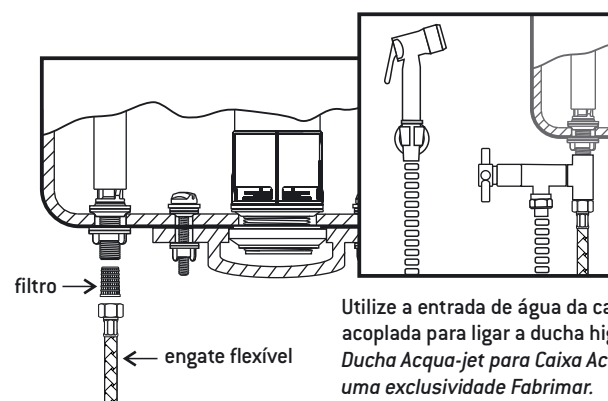

Utilize a entrada de água da caixa acoplada para ligar a ducha higiênica. *Ducha Acqua-jet para Caixa Acoplada, uma exclusividade Fabrimar.*

Regulagem do Nível de Água

Para regular o nível da água dentro da caixa acoplada é necessário ajustar o parafuso de regulagem do flutuador.

Gire o parafuso no sentido horário para subir e no sentido anti-horário para baixar o nível de água na caixa acoplada.

Sempre que subir ou descer o flutuador, deve-se mover, manualmente, o corpo de nível no mesmo sentido, até que a parte superior dele esteja a 0,5 cm da parte superior do flutuador.

Cada vez que fizer este ajuste, será necessário acionar a descarga para que a nova regulagem seja efetivada.

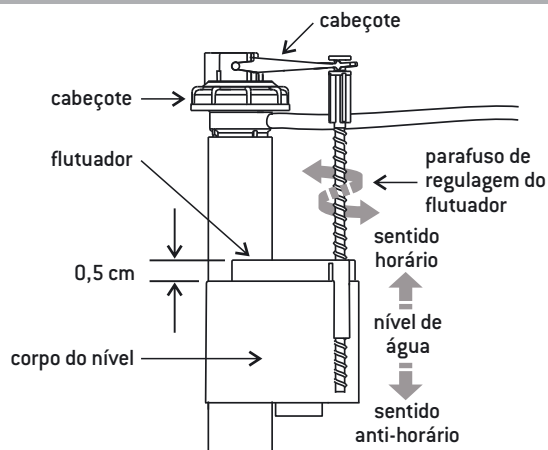

FABRIMAR

Rod. Presidente Dutra, 1362 -
Pavuna - CEP: 21535-502 - RJ

www.fabrimar.com.br

A Fabrimar se isenta de qualquer responsabilidade por danos provenientes de instalação não inclusos nesta instrução. Para o projeto hidráulico siga as normas ABNT. A Fabrimar se reserva o direito de alterar as características gerais, técnicas e estéticas de seus produtos sem prévio aviso.



Serviço de
Atendimento
ao consumidor

0 800 022-1362

Bacia Sanitária e Caixa Acoplada Zeta

REGULAGEM DO TUBO EXTRAVASOR

- O Tubo Extravasor, para garantir o funcionamento perfeito da descarga, vem regulado de fábrica, conforme indicado abaixo.

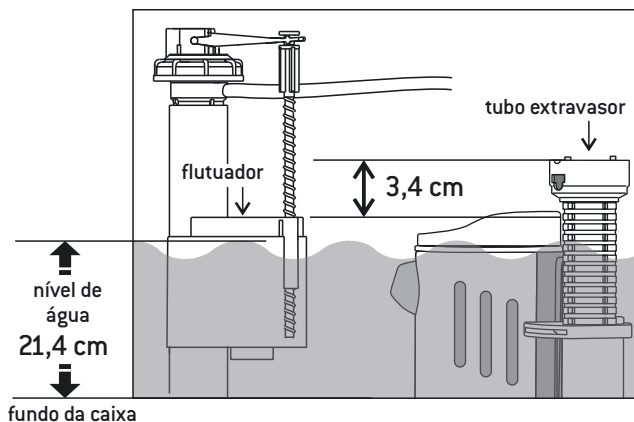

REGULAGEM DA DESCARGA

Ambas as regulagens podem ser feitas a qualquer momento e você não precisa fechar o registro.

1 - Regulagem do volume de água parcial

Atenção: o volume parcial de água vem regulado de fábrica no nível 6,5

• Caso seja necessário, regule o volume da descarga parcial deslizando a parte azul para cima ou para baixo. Quando a boia está alta, o volume de água descarregada é menor. Certifique-se que a regulagem do volume de água da descarga parcial está no nível 9.

- Aperte o botão de descarga parcial (desenho de um ponto).
- Certifique-se que a caixa está vazia o suficiente e que o sifão está sendo acionado. Se não estiver, abaixe a regulagem da descarga parcial para o nível 8,5.
- Aperte o botão novamente. Repita este procedimento até o sifão funcionar corretamente.

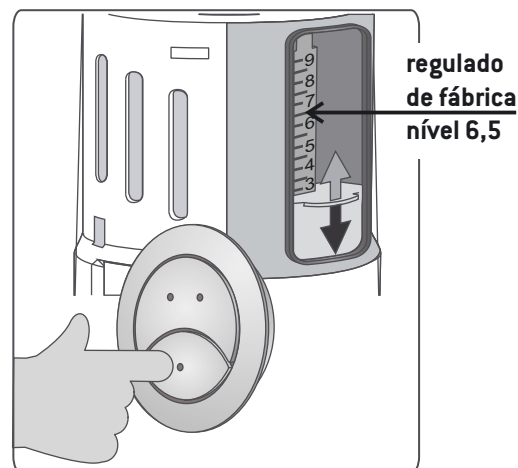

2 - Regulagem do volume de água total

Atenção: o volume total de água vem regulado de fábrica no nível 5

• Regule o volume da descarga total deslizando a parte azul para cima ou para baixo. Quando a boia está alta, o volume de água descarregada é menor.

- Certifique-se que a regulagem do volume de descarga total está no nível 5.
- Aperte o botão de descarga total (desenho de dois pontos).
- Certifique-se que a caixa está vazia o suficiente e que o sifão está sendo acionado. Se não estiver, abaixe a regulagem da descarga total para o nível 4,5.
- Aperte o botão novamente. Repita este procedimento até o sifão funcionar corretamente.

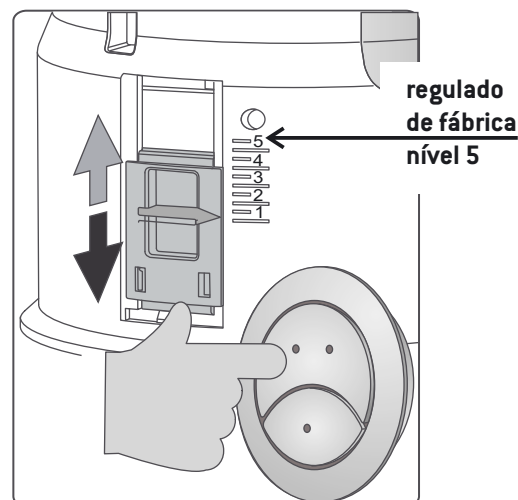

Bacia Sanitária e Caixa Acoplada Zeta

A) Nível incompleto de água.	1-Baixa pressão na instalação hidráulica.	1-Rever instalação hidráulica.
B) Mal cheiro no banheiro.	1-Ausência do tubo de ventilação.	1-Rever instalação.
C) Barulho de sifonagem sem acionar a válvula.	1 - Bacia em nível superior ao nível do tubo de ligação. 2 -Má instalação. 3 -Uso de materiais inadequados. 4 -Vazamento da válvula de descarga.	1-Nivelar o tubo de instalação. 2-Rever instalação. 3-Utilizar materiais adequados. 4-Rever funcionamento da válvula.
D) Balanço (“jogo”).	1-Refazer a fixação. 2-Nivelar o piso.	1-Refazer a fixação. 2 -Nivelar o piso.
E) Impossibilidade de instalação da bacia com caixa acoplada.	1-Ponto de esgoto localizado em distância imprópria da parede.	1-Refazer instalação.
F) Enchimento lento da caixa acoplada.	1-Sujeira no sistema de água. 2-Registro geral parcialmente fechado. 3-Parafuso de regulagem do tempo desajustado. 4-Baixa pressão na instalação hidráulica. 5-Peneira suja na entrada de água. 6-Peneira suja dentro da entrada da água.	1-Limpeza no sistema de entrada de água. 2-Abrir o registro. 3-Ajustar o parafuso da válvula de entrada. 4-Rever instalação hidráulica. 5-Retirar a peneira desrosqueando, lavar e retornar. 6-Retirar a peneira, lavar e retornar.
G) Vazamento constante de água na bacia sanitária.	1-Boia regulada para nível de água acima do nível de extravasão (ladrão) da torre de saída. 2-Sede de apoio do obturador danificado. 3-Trinca no tubo extravasor da válvula de saída.	1.Regular de acordo com o nível operacional dentro da caixa. 2.Trocar torre de saída. 3.Substituir a válvula de saída.
H) Quantidade insuficiente da água.	1-Válvula de entrada entupida. 2-Falta de pressão.	1.Desentupir a válvula. 2.Rever instalação hidráulica.

CERTIFICADO DE GARANTIA
FABRIMAR
10
ANOS

- Parabéns! Você acabou de adquirir mais um produto com a reconhecida qualidade e alta tecnologia FABRIMAR, demonstrando com essa decisão seu interesse por elevados padrões de qualidade, funcionalidade e segurança.
- Este termo de garantia cobre os produtos de metais e louças FABRIMAR contra defeito material e/ou fabricação dentro de um período de 10 (dez) anos, a contar da data de emissão da nota fiscal da compra.
- A FABRIMAR reserva-se o direito de estipular prazo de garantia diferenciado para produtos com características específicas que não estarão compreendidos neste termo de garantia geral.
- Para os defeitos de fabricação nos produtos citados acima, a garantia será comunicada em termo de garantia específico que acompanhará o produto adquirido.
- Durante o primeiro ano, a contar da data da compra, fica também assegurado ao consumidor a gratuidade de troca de peças de metais sanitários e louças, além da mão-de-obra na Rede de Assistência Técnica FABRIMAR ou nos locais onde houver um técnico credenciado.
- O presente Termo de Garantia Geral e os Termos de Garantias Específicos terão validade com a apresentação da nota fiscal discriminada, devendo nela constar o código e/ou descrição do produto, sendo a responsabilidade da FABRIMAR restrita apenas às peças e partes de sua fabricação.
- A FABRIMAR se reserva o direito de consertar ou promover a substituição de produtos defeituosos conforme sua melhor conveniência, não autorizando nenhuma pessoa ou entidade a assumir, por sua conta, qualquer outra responsabilidade relativa à garantia de seus produtos além das aqui explicitadas.
- Continuamente comprometida com o aprimoramento tecnológico, a FABRIMAR poderá alterar características gerais, técnicas e estéticas de seus produtos sem aviso prévio, não obstante, no entanto os termos desta garantia, conforme legislação vigente.

- Os produtos FABRIMAR instalados para uso público terão os períodos de garantia reduzidos em 50%.
- Esta garantia é acessória e complementar conforme disposto no artigo 50 da lei 8.078 de 11/09/1990 (Código de Defesa do Consumidor), aplicando-se somente para os produtos adquiridos e instalados em território brasileiro.

A GARANTIA NÃO COBRE

- Especificação ou instalação incorreta.
- Aplicação em redes hidráulicas ou elétricas não-conformes com ABNT.
- Utilização de água não potável, sem tratamento ou que contenha impurezas.
- Utilização de produtos químicos, solventes ou abrasivos (saponáceo, palha de aço, esponja dupla face, lixa) para limpeza superficial.
- Despesas com instalação, remoção ou transporte dos produtos para reparo ou substituição.
- Vidros e acrílicos.
- Peças sujeitas a desgaste normal, tais como: baterias, anéis de vedação, vedantes, gaxetas, guarnições, diafragmas, gavetas e mecanismos de vedação.
- Utilização de peças não originais e/ou uso de mão de obra não qualificadas para manutenção.
- Prejuízos causados por manuseio inadequado (maus tratos, quedas, perdas de peças).

FABRIMAR

 Fabrimar Metais Sanitários e Louças
 Rod. Presidente Dutra - 1362
 Pavuna - Rio de Janeiro - RJ - Cep:21535-502
 www.fabrimar.com.br

SERVIÇO DE
ATENDIMENTO
AO CONSUMIDOR
0800 022-1362

GUARDE A NOTA FISCAL E ESTE CERTIFICADO DE GARANTIA

FABRIMAR

 Rod. Presidente Dutra, 1362 -
 Pavuna - CEP: 21535-502 - RJ

www.fabrimar.com.br

A Fabrimar se isenta de qualquer responsabilidade por danos provenientes de instalação não inclusos nesta instrução. Para o projeto hidráulico siga as normas ABNT. A Fabrimar se reserva o direito de alterar as características gerais, técnicas e estéticas de seus produtos sem prévio aviso.

Serviço de
Atendimento
ao consumidor
0 800 022-1362