

Pré-limpador EZIP1

**Manual de instalação,
operação e manutenção**



Pré-limpador EZP1

Número de série: _____

Data de compra: _____

Comprado de: _____

Data de instalação: _____

As informações sobre o número de série podem ser encontradas na Etiqueta do número de série no Pacote de informações encontrado na caixa do limpador.

As informações serão úteis para quaisquer dúvidas ou perguntas futuras sobre peças de reposição, especificações ou solução de problemas envolvendo o limpador de correia.

Índice

Seção 1 – Informações importantes	2
1.1 Introdução geral	2
1.2 Benefícios ao usuário	2
1.3 Opção de manutenção	2
Seção 2 – Considerações e precauções de segurança	3
2.1 Transportadores bloqueados.....	3
2.2 Operação dos transportadores.....	3
Seção 3 – Verificações e opções de pré-instalação	4
3.1 Lista de verificação	5
3.2 Ajustes de localização do limpador	5
Seção 4 – Instruções de instalação	6
Seção 5 – Lista de verificação e testes de pré-operação	9
5.1 Lista de verificação de pré-operação.....	9
5.2 Faça uma operação de teste do transportador.....	9
Seção 6 – Manutenção	10
6.1 Inspeção de instalação nova.....	10
6.2 Inspeção visual de rotina	10
6.3 Inspeção física de rotina	10
6.4 Instruções de substituição da lâmina.....	11
6.5 Registros de manutenção.....	13
6.6 Lista de verificação do limpador	14
Seção 7 – Solução de problemas	15
Seção 8 – Especificações e desenhos CAD	16
8.1 Desenhos CAD do pré-limpador EZP1 (-2" e -8").....	17
8.2 Desenho CAD do pré-limpador EZP1 (-2")	18
Seção 9 – Peças de reposição	19
Seção 10 – Outros produtos Flexco para transportadores	20

Seção 1 – Informações importantes

1.1 Introdução geral

Nós da Flexco ficamos muito contentes por você ter escolhido um Pré-limpador EZP1 para o seu sistema de transporte.

Este manual ajudará a entender a operação deste produto e ajudará a fazê-lo funcionar de acordo com a sua máxima eficiência ao longo da sua vida útil.

É essencial para a segurança e eficiência da operação que as informações e orientações apresentadas sejam adequadamente entendidas e implementadas. Este manual fornecerá precauções de segurança, instruções de instalação, procedimentos de manutenção e dicas de solução de problemas.

Se, no entanto, você tiver perguntas ou problemas que não são abordados, entre em contato com o seu representante de área ou o nosso Departamento de serviço ao cliente:

Website: Flexco.com

Serviço ao cliente: EUA: 1-800-541-8028

Austrália: 61-2-9680-3322 • **China:** 86-21-33528388

Inglaterra: 44-1274-600-942 • **Alemanha:** 49-7428-9406-0

Índia: 91-44-4354-2091 • **México:** 52-55-5674-5326

Cingapura: 65-6281-7278 • **África do Sul:** 27-11-608-4180

Leia este manual detalhadamente e transfira-o a outras pessoas que serão diretamente responsáveis pela instalação, operação e manutenção deste limpador. Embora tenhamos tentado facilitar as tarefas de instalação e manutenção tanto quanto possível, **o equipamento, no entanto, requer instalação correta, inspeções e ajustes regulares para manter as melhores condições de operação.**

1.2 Benefícios ao usuário

A instalação correta e a manutenção regular proporcionarão os seguintes benefícios para sua operação:

- Redução do tempo de parada do transportador
- Redução de mão de obra hora-homem
- Menores custos do orçamento de manutenção
- Maior vida útil do limpador da correia e outros componentes do transportador

1.3 Opção de manutenção

O pré-limpador EZP1 foi projetado para ser facilmente instalado e mantido pelo seu pessoal in loco. No entanto, se você preferir o serviço de manutenção completo, entre em contato com o seu representante local Flexco.

Seção 2 – Considerações e precauções de segurança

Antes de instalar e operar o Pré-limpador EZP1, é importante revisar e entender as informações de segurança a seguir. São atividades de instalação, manutenção e operação que envolvem tanto transportadores **bloqueados** quanto **em operação**. Cada caso tem um protocolo de segurança.

2.1 Transportadores bloqueados

As atividades a seguir são realizadas em transportadores bloqueados:

- Instalação
- Substituição da lâmina
- Reparos
- Ajustes de tensão
- Limpeza

PERIGO

É fundamental que os regulamentos de Bloqueio/Sinalização (LOTO) da OSHA/MSHA, 9 CFR 1910.147, sejam seguidos antes de iniciar as atividades. O não uso do LOTO expõe os trabalhadores a comportamento descontrolado do limpador de correias causado pelo movimento da correia transportadora. Isto pode resultar em sérios ferimentos ou morte.

Antes de trabalhar:

- Bloqueie/sinalize a fonte de força do transportador
- Desengate quaisquer pontos de tensão
- Faça a limpeza da correia transportadora, seguindo as normas de segurança

ATENÇÃO

Use equipamento de proteção individual (EPI):

- Óculos de segurança
- Capacetes
- Calçados de segurança

Espaços limitados fechados, molas e componentes pesados criam um local de trabalho que compromete os olhos, pés e crânio de um trabalhador.

Os EPIs devem ser usados para controlar os perigos previsíveis associados aos limpadores de correias transportadoras. Graves lesões podem ser evitadas.

2.2 Operação dos transportadores

Há duas tarefas de rotina que devem ser executadas enquanto o transportador está em funcionamento:

- Inspeção do desempenho de limpeza
- Solução de problemas de dinâmica

PERIGO

Todo limpador de correia oferece perigo de esmagamento quando em movimento. Nunca toque um limpador em operação. Existem riscos de amputação e aprisionamentos instantâneos.

ATENÇÃO

Os limpadores de correias podem oferecer riscos de projeção. Fique o mais longe possível do limpador e use óculos de proteção e capacete. Objetos arremessados podem causar graves lesões.

ATENÇÃO

Nunca ajuste nada em um limpador em operação. Projeções e rachaduras imprevisíveis da correia podem prender-se nos limpadores e ocasionar movimentos violentos da estrutura do limpador. Equipamentos que vibram podem ocasionar graves lesões ou morte.

Seção 3 – Verificações e opções de pré-instalação

3.1 Lista de verificação

- Verifique se o tamanho do limpador está correto para a largura da correia
- Verifique a caixa do limpador de correia e certifique-se de que todas as peças estão incluídas
- Revise a lista de “Ferramentas necessárias” no início das instruções de instalação
- Verifique o local do transportador:
 - O limpador será instalado em um chute
 - A instalação um tambor de acionamento aberto (sem estrutura para fixação) requer estrutura de montagem
 - Há obstruções que podem precisar de ajustes de localização do limpador (ver 3.2 – Ajustes de localização do limpador)

Seção 3 – Verificações e opções de pré-instalação

3.2 Ajustes de localização do limpador

Em determinadas aplicações, é necessário modificar a localização do eixo do pré-limpador devido a obstáculos permanentes que obstruem a localização desejada. A transferência da localização do eixo pode ser feita facilmente e não impede o desempenho do limpador, desde que a dimensão “C” seja mantida.

NOTA: No exemplo a seguir vamos rebaixar a localização do eixo na direção “Y”, mas o mesmo método também pode ser aplicado na direção “X”.

Dados do transportador

Diâmetro da polia: 24" (600mm)

X = 12" (300mm)

Y = 9" (225mm)

C = 15" (375mm)

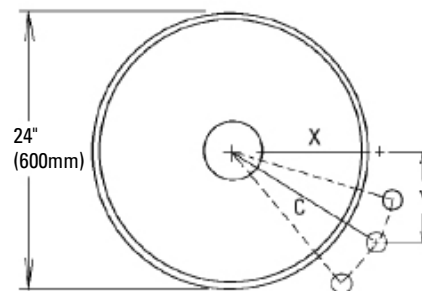

- Determine as dimensões dadas da localização e defina a mudança necessária.** Após marcar as dimensões X e Y dadas, determine a distância da modificação necessária para o espaço livre adequado do eixo e do sistema de tensionamento. (No exemplo, decidimos rebaixar o eixo em 2" (50mm) para liberar a estrutura do suporte).
- Anote as dimensões conhecidas.** Agora podemos determinar duas das três dimensões necessárias que nos permitirão encontrar a terceira. Sabemos que não podemos alterar a dimensão “C”, portanto, esta permanece a mesma. Nós também precisamos rebaixar a unidade na dimensão “Y” em 2" (50mm), portanto adicionamos 2" (50mm) à dimensão “Y” dada.

X = ?"

Y = 9+2=11" (225+50=275mm)

C = 15" (375mm)

- Determine a dimensão final.** Em uma superfície vertical plana, usando um nível, desenhe uma linha horizontal, criando um triângulo retângulo (Fig 3a). Meça para baixo, a partir da intersecção, a dimensão “Y” determinada e marque (Fig 3b). Com a fita métrica começando na marca “Y” modificada, mova a fita através da linha “X” e marque na dimensão “C” onde cruza a linha “X” (Fig 3c). Meça a partir da intersecção até a intersecção “C” e esta será sua nova dimensão “X” (Fig. 3d).

X = 10 1/4" (256mm)

Y = 11" (275mm)

C = 15" (375mm)

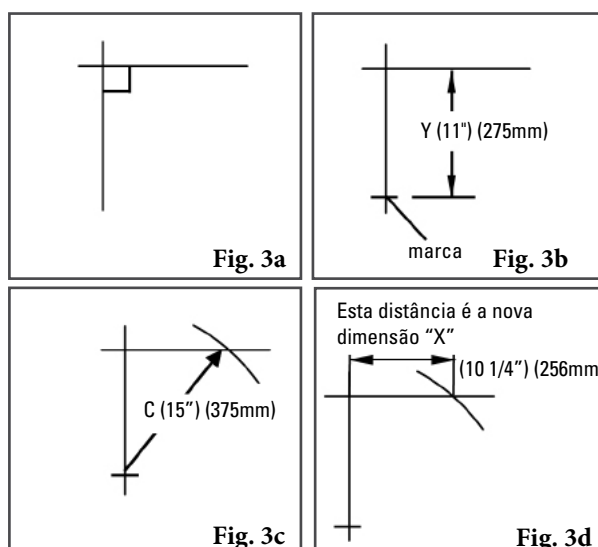

Seção 4 – Instruções de instalação

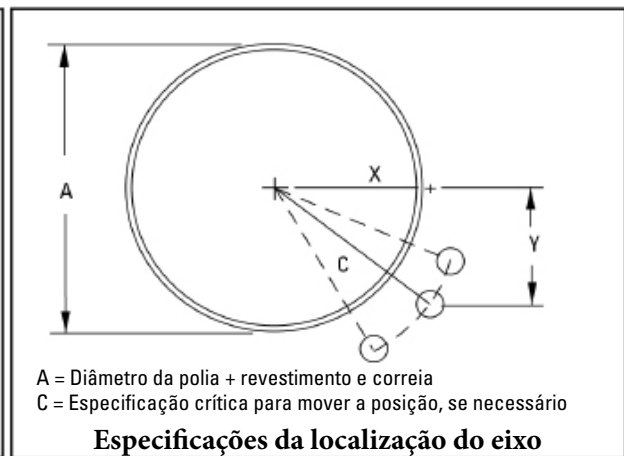
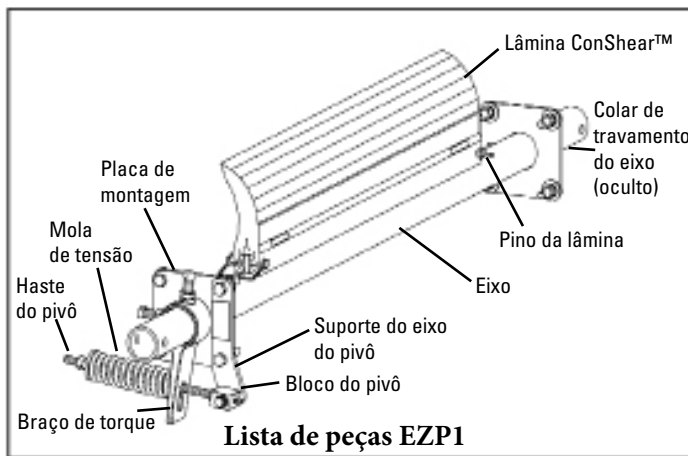

Bloqueie fisicamente e sinalize a correia na fonte de força antes de iniciar a instalação do limpador.

As especificações e instruções de instalação se baseiam na suposição de que o transportador está em sua posição (ângulo) de trabalho. Se o ângulo do transportador for diferente, o limpador deve ser instalado de acordo com a posição final. Ligue para a linha exclusiva da BCP 1-800-253-8132 se precisar de ajuda na determinação das coordenadas adequadas.

- 1. Localize a posição correta do eixo.** Meça e determine a dimensão A (ver instruções acima). Encontre a dimensão A no quadro de localização do eixo, à direita, e determine as dimensões X, Y e C. Meça horizontalmente a partir do centro do eixo da polia, Dim X e marque. A partir da marca, desenhe uma longa linha vertical, e então meça e marque a Dim Y. Isto indica a localização do centro do eixo do limpador. Meça e marque ambos os lados. **NOTA:** Se a localização estiver obstruída, use a Dim. C e mova em um arco a partir do centro do eixo da polia para encontrar uma posição aberta. A Dim. C deve permanecer constante para localizar corretamente o eixo (ver desenho acima). **NOTA:** Para instalações em área aberta, primeiro adicione materiais de suporte de montagem à estrutura.

- 2. Marque e faça os furos da placa de montagem.** Usando o gabarito da placa de montagem fornecido no pacote de instruções, posicione o furo grande de acesso do eixo do modelo no chute, alinhando os entalhes do furo com as linhas do layout. Posicione as ranhuras da chaveta em direção à polia. Trace o recorte do eixo e os furos de montagem (Fig. 1). Corte os furos em ambos os lados do chute.

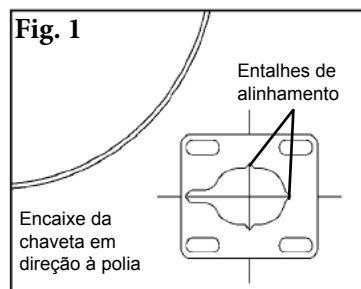

NOTA: Os recortes dos furos são projetados para ajuste posterior, se necessário.

Quadro de localização do eixo			
A	X	Y	C
250	74	230	242
275	92	230	248
300	108	230	254
325	131	230	265
350	146	230	273
375	166	230	284
400	179	230	291
425	195	230	301
450	207	230	309
475	223	230	320
500	235	230	329
525	249	230	339
550	266	230	352
575	283	230	365
600	299	230	377
625	314	230	390
650	330	230	402
675	346	230	415
700	360	230	427
725	374	230	439
775	389	230	452
775	403	230	464
825	417	230	477
825	432	230	489
850	446	230	501
875	460	230	514
900	474	230	526

Seção 4 – Instruções de instalação (cont.)

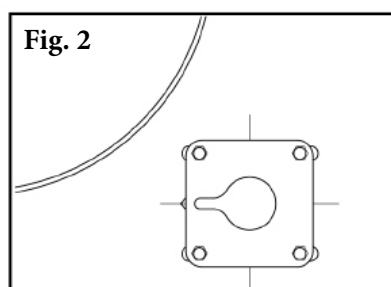

3. **Instale as placas de montagem.** Parafuse as placas de montagem ao chute com os parafusos fornecidos. Centralize as placas nos furos e aperte os parafusos (Fig. 2).

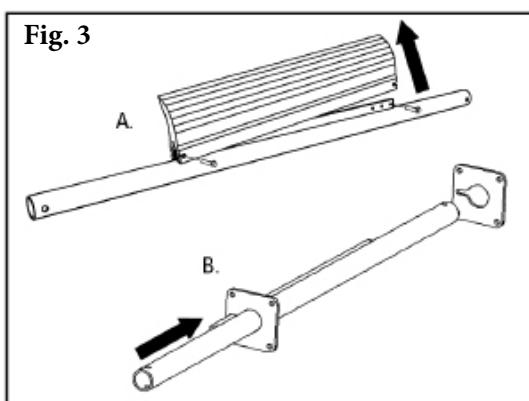

4. **Instale o eixo.** Remova os pinos da lâmina e a lâmina do eixo e insira o eixo através das placas de montagem (Fig. 3).

5. **Centralize o limpador na correia e trave-o no lugar.** Reinstale a placa utilizando os pinos. Centralize a lâmina sobre a correia e instale o colar de travamento do eixo sobre o eixo (na extremidade oposta à extremidade a ser usada para o tensionador), na placa de montagem (Fig. 4a). Gire a lâmina para cima até a correia e verifique para certificar-se de que a lâmina está nivelada com a face do tambor. Do contrário, solte uma placa de montagem em um lado e ajuste a placa para a frente ou para trás para nivelar a placa com o tambor, e reaperte os parafusos (Fig. 4b).

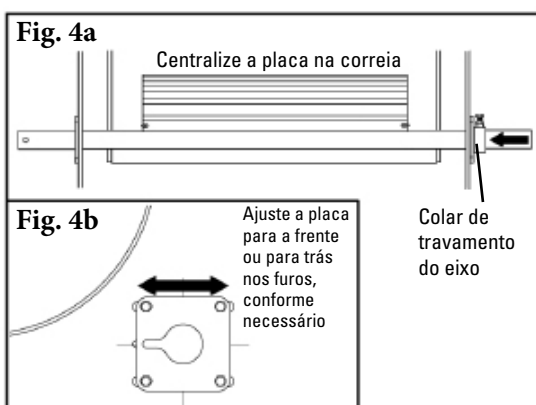

NOTA: O tensionador é montado para instalação no lado esquerdo (com você de frente para tambor principal) do limpador. Se for desejada instalação do lado direito, será necessário algum ajuste na montagem. Para instruções passo-a-passo, veja o Cartão do tensionador EST incluído junto com as peças do tensionador.

6. **Instale o tensionador.** Determine o lado e a posição desejados (Fig. 5a) (o tensionador pode ser instalado em qualquer posição 360° em volta do eixo, conforme mostrado na Fig. 5b) e remova os dois parafusos da placa de montagem necessários para instalar o suporte do eixo do pivô. Quando a haste do pivô for inserida através do furo do braço de torque, deslize os dois componentes juntos no eixo. Usando os parafusos longos fornecidos, fixe o suporte do eixo do pivô na placa de montagem e aperte (Fig. 5c).

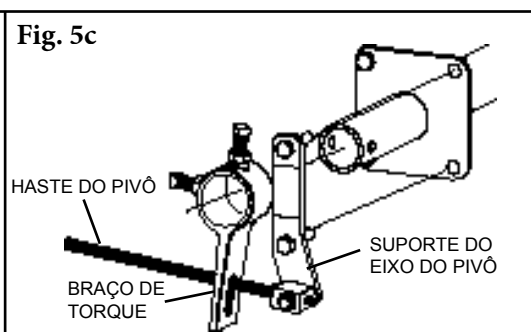
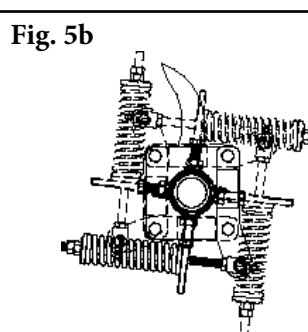
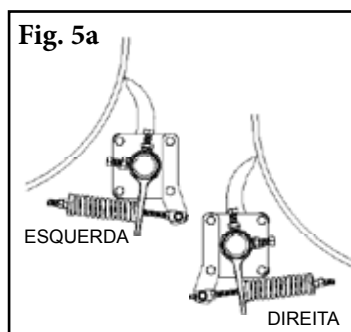

Seção 4 – Instruções de instalação (cont.)

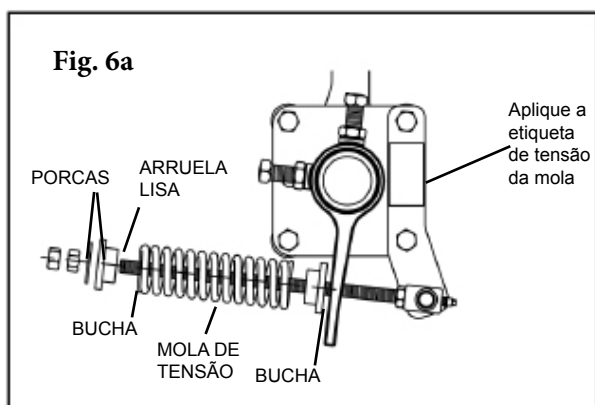

Quadro de tensão da lâmina							
Largura da lâmina		Molas púrpura		Molas prata		Molas pretas	
pol.	mm	pol.	mm	pol.	mm	pol.	mm
10"	250	5 3/4"	146	6 1/4"	159	N/D	N/D
16"	400	5 1/4"	133	6"	152	N/D	N/D
22"	550	4 3/4"	121	5 7/8"	149	N/D	N/D
28"	700	4 1/4"	108	5 5/8"	143	N/D	N/D
34"	850	N/D	N/D	5 3/8"	137	5 5/8"	143
40"	1000	N/D	N/D	5 1/8"	130	5 1/2"	140
46"	1150	N/D	N/D	5"	127	5 1/4"	133
52"	1300	N/D	N/D	4 3/4"	121	5 1/8"	130
58"	1450	N/D	N/D	N/D	N/D	5"	127
64"	1600	N/D	N/D	N/D	N/D	4 3/4"	121
70"	1750	N/D	N/D	N/D	N/D	4 5/8"	117

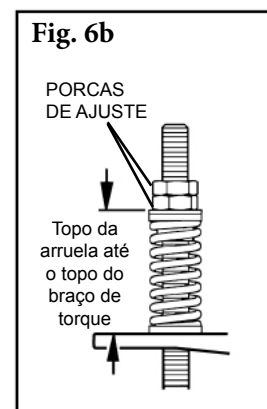

7. **Ajuste a tensão da lâmina.** Monte o tensionador deslizando a mola com as buchas sobre a haste do pivô, seguidas pela arruela larga e duas porcas de tensão (Fig. 6a). Parafuse as porcas na haste do pivô para expor 1" (25mm) da extremidade. Gire o eixo até que a lâmina contate a polia. Enquanto puxar o braço de torque para cima, da mola, aperte o braço de torque no eixo. Ajuste o comprimento da mola ao comprimento determinado (Fig. 6b.) Aplique a etiqueta da tensão da mola (fornecida com o pacote de instruções) no suporte do eixo do pivô, conforme mostrado.

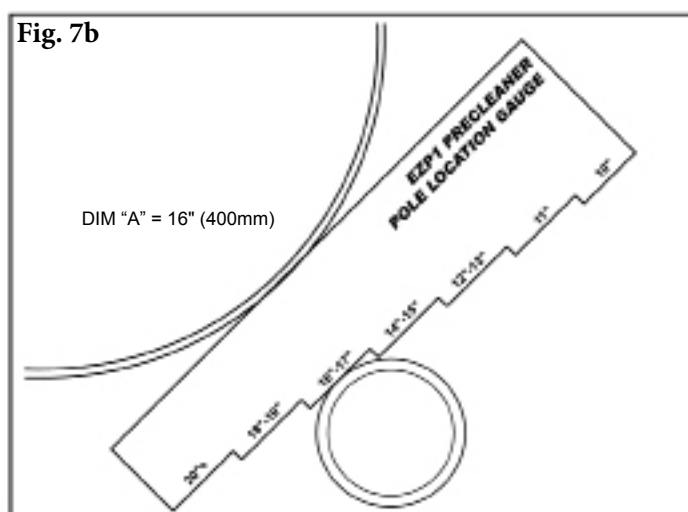
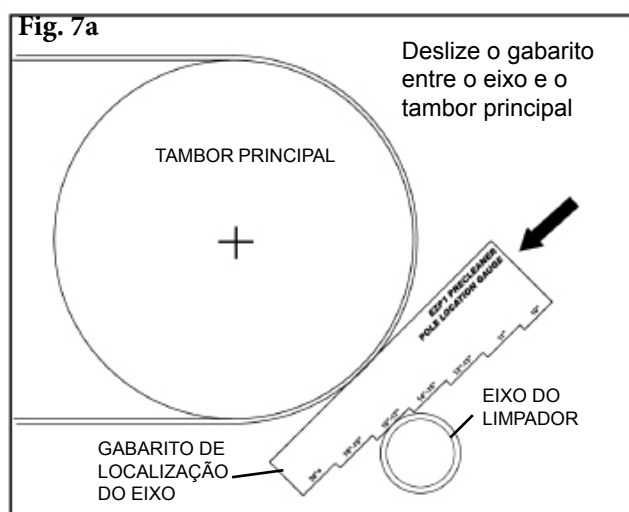

8. **Confirme a localização correta do eixo.** Depois de o limpador ter sido instalado, deslize o Gabarito de localização do eixo (fornecido com o pacote de instruções) entre o eixo do limpador e o tambor, até que pare em um degrau (Fig. 7a). Leia a área plana onde o eixo repousa (Fig. 7b). Este diâmetro deve ser igual à Dim A usada na etapa 1. NOTA: Se a leitura do diâmetro no Gabarito de localização do eixo não for a mesma que na etapa 1, verifique a dimensão "C" e corrija de acordo com as instruções.

Faça uma operação de teste do limpador e inspecione o desempenho. Se ocorrer vibração ou se for desejada maior eficiência de limpeza, faça os necessários ajustes de tensionamento.

Seção 5 – Lista de verificação e testes de pré-operação

5.1 Lista de verificação de pré-operação

- Verifique novamente se todos os parafusos estão adequadamente apertados
- Adicione as coberturas dos eixos
- Aplique todas as etiquetas fornecidas no limpador
- Verifique a localização da lâmina na correia
- Certifique-se de que todos os materiais e ferramentas de instalação foram removidos da correia e da área do transportador

5.2 Faça uma operação de teste do transportador

- Opere o transportador por no mínimo 15 minutos e inspecione o desempenho de limpeza
- Verifique a mola do tensionador quanto ao comprimento recomendado (tensionamento adequado)
- Faça ajustes conforme necessário

NOTA: Observar o limpador quando este está operando e tendo um desempenho adequado ajudará a detectar problemas ou quando são necessários ajustes posteriores.

Seção 6 – Manutenção

Os limpadores de correia Flexco foram projetados para operar com manutenção mínima. No entanto, para manter um desempenho superior, é necessária alguma manutenção. Quando o limpador estiver instalado, deve-se preparar um programa de manutenção regular. Este programa garantirá que o limpador operará a uma eficiência ideal e que os problemas poderão ser identificados e consertados antes que o limpador pare de funcionar.

Todos os procedimentos de segurança para a inspeção do equipamento (bloqueado ou em operação) devem ser observados. O pré-limpador do EZP1 opera na extremidade de descarga do transportador e está em contato direto com a correia em movimento. Apenas observações visuais podem ser feitas enquanto a correia estiver em funcionamento. As tarefas de manutenção podem ser realizadas com o transportador parado e observando os procedimentos corretos de bloqueio/sinalização.

6.1 Inspeção de instalação nova

Depois que o novo limpador tiver operado por alguns dias, deve-se fazer uma inspeção visual para garantir que o limpador está funcionando adequadamente. Faça ajustes conforme necessário.

6.2 Inspeção Visual de Rotina (a cada 2-4 semanas)

Uma inspeção visual do limpador e da correia pode determinar:

- Se o comprimento da mola é o correto para tensionamento ideal.
- Se a correia parece limpa ou se há áreas sujas.
- Se a lâmina está gasta e precisa ser substituída.
- Se há dano na lâmina ou em outros componentes do limpador.
- Se há acúmulo de material vazado sobre o limpador ou na área de transferência,
- Se há dano na correia causado pela cobertura.
- Se há vibração ou impacto do limpador sobre a correia.
- Se for usado um tambor de tensionamento, uma verificação deve ser feita quanto a acúmulo de material sobre o tambor.

Se existir qualquer uma das condições acima, deve ser feito uma determinação de parada e bloqueio do transportador para manutenção do limpador.

6.3 Inspeção física de rotina (a cada 6-8 semanas)

Quando o transportador não estiver em operação e adequadamente bloqueado e sinalizado, realize uma inspeção física do limpador para executar as tarefas a seguir:

- Limpar o acúmulo de material na lâmina e no eixo do limpador.
- Inspeccionar de perto a lâmina quanto a desgaste ou qualquer dano. Substitua, se necessário.
- Verifique ambos os pinos da lâmina quanto a instalação e condições adequadas. Substitua, se necessário.
- Certifique-se de que há contato integral da lâmina e da correia.
- Inspeccione o eixo do limpador quanto a danos.
- Inspeccione todos os parafusos quanto à folga e desgaste. Aperte ou substitua, conforme necessário.
- Substitua qualquer componente gasto ou danificado.
- Verifique a tensão da lâmina do limpador com a correia. Ajuste a tensão, se necessário, usando o quadro sobre o limpador ou aquele na página 8.
- Quando as tarefas de manutenção estiverem concluídas, faça uma operação de teste para garantir que o limpador está tendo um desempenho adequado.

Seção 6 – Manutenção (cont.)

6.4 Instruções de substituição da lâmina

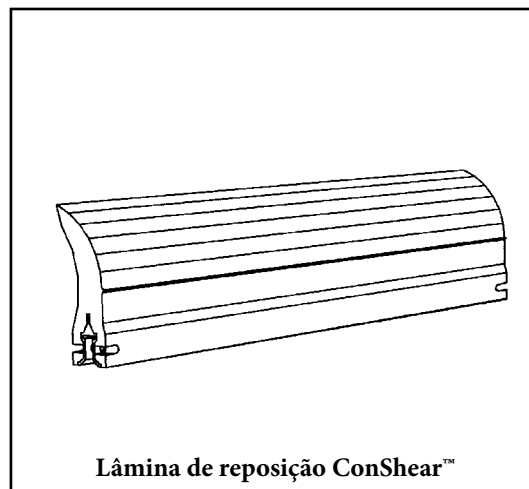
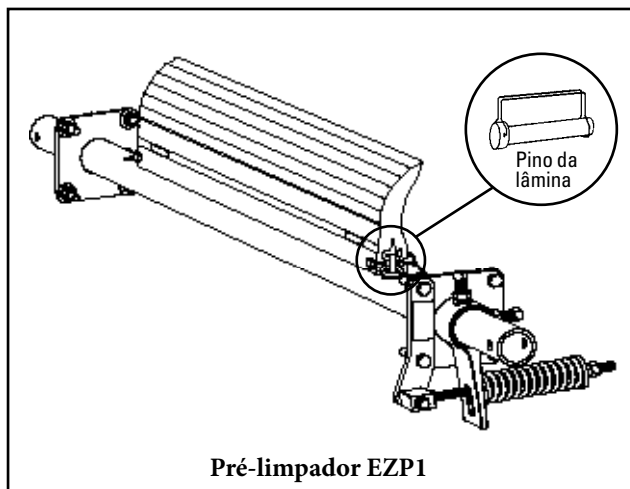

Bloqueie fisicamente e sinalize a correia na fonte de força antes de iniciar a instalação do limpador.

Ferramentas necessárias:

- Trena
- (2) Chaves combinadas de 1½" (38mm)
- Escova metálica (para limpar o eixo)
- Espátula pequena (para limpar o eixo)

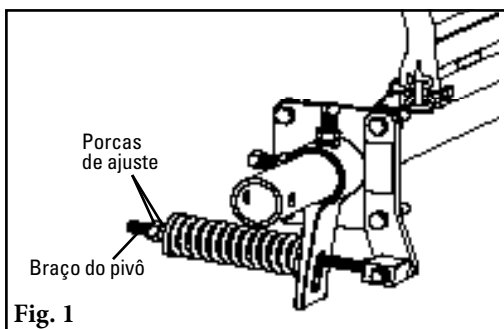

1. **Remova a tensão.** Solte as porcas de ajuste em ambos os lados e gire-as para fora até que estejam niveladas com as extremidades dos braços do pivô (Fig. 1). Isto libera a tensão da lâmina sobre a correia.

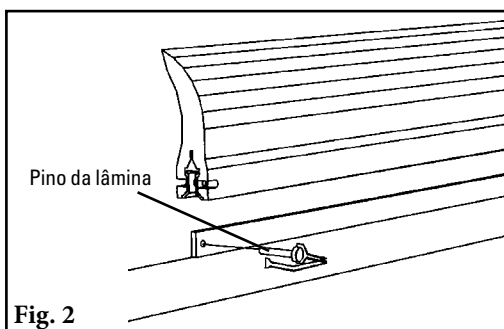

2. **Remova a lâmina gasta.** Remova um pino da lâmina e remova a lâmina do eixo (Fig. 2). Limpe todo o material acumulado do eixo.

NOTA: Se for difícil remover a lâmina, use uma chave de fenda ou um martelo para soltá-la e então remova-a.

Seção 6 – Manutenção (cont.)

6.4 Instruções de substituição da lâmina

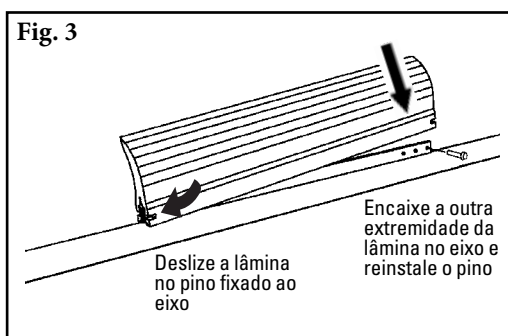

3. **Instale a nova lâmina.** Deslize a nova lâmina sobre o eixo, travando-a no pino fixado ao eixo, e então reinstale o pino, a arruela e o clipe da lâmina removidos (Fig. 3).

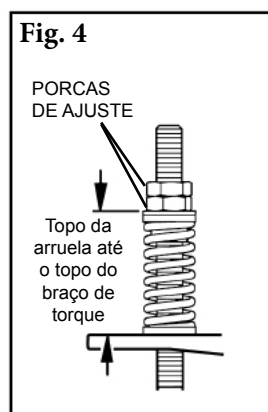

Quadro de tensão da lâmina							
Largura da lâmina		Molas Roxas		Molas prata		Molas pretas	
pol.	mm	pol.	mm	pol.	mm	pol.	mm
10"	250	5 3/4"	146	6 1/4"	159	N/D	N/D
16"	400	5 1/4"	133	6"	152	N/D	N/D
22"	550	4 3/4"	121	5 7/8"	149	N/D	N/D
28"	700	4 1/4"	108	5 5/8"	143	N/D	N/D
34"	850	N/D	N/D	5 3/8"	137	5 5/8"	143
40"	1000	N/D	N/D	5 1/8"	130	5 1/2"	140
46"	1150	N/D	N/D	5"	127	5 1/4"	133
52"	1300	N/D	N/D	4 3/4"	121	5 1/8"	130
58"	1450	N/D	N/D	N/D	N/D	5"	127
64"	1600	N/D	N/D	N/D	N/D	4 3/4"	121
70"	1750	N/D	N/D	N/D	N/D	4 5/8"	117

4. **Reajuste a tensão da lâmina.** Consulte o quadro quanto ao comprimento da mola necessário para a largura da correia. Puxe o braço do pivô levemente em direção à extremidade da fenda do braço de torque mais próxima do eixo e gire as porcas de ajuste até que o comprimento necessário da mola seja atingido (Fig.4).

NOTA: O quadro também está no suporte do eixo do pivô para referência futura para manutenção de retensionamento.

Faça uma operação de teste do limpador. Opere o transportador por no mínimo 15 minutos e inspecione o desempenho de limpeza. Verifique o comprimento da mola quanto ao tensionamento adequado. Faça ajustes conforme necessário.

Seção 6 – Manutenção (cont.)

6.5 Registros de manutenção

Nome/Nº do transportador _____

Data: _____ Trabalho efetuado por: _____ Declaração de manutenção nº _____

Atividade: _____

Data: _____ Trabalho efetuado por: _____ Declaração de manutenção nº _____

Atividade: _____

Data: _____ Trabalho efetuado por: _____ Declaração de manutenção nº _____

Atividade: _____

Data: _____ Trabalho efetuado por: _____ Declaração de manutenção nº _____

Atividade: _____

Data: _____ Trabalho efetuado por: _____ Declaração de manutenção nº _____

Atividade: _____

Data: _____ Trabalho efetuado por: _____ Declaração de manutenção nº _____

Atividade: _____

Data: _____ Trabalho efetuado por: _____ Declaração de manutenção nº _____

Atividade: _____

Seção 6 – Manutenção (cont.)

6.6 Lista de verificação do limpador

Local: _____ Inspeccionado por: _____ Data: _____

Limpador de corrimão: _____ Número de série: _____

Largura da lâmina: Corrimão mais 2" (50mm) Corrimão menos 2" (50mm) Corrimão menos 14" (350mm)

Informações sobre o transportador de corrimão:

Número do transportador de corrimão: _____ Condições de corrimão: _____

Largura da corrimão: 12" (300mm) 24" (600mm) 36" (900mm) 30" (760mm) 42" (1060mm) 48" (1210mm) 64" (1620mm) 72" (1820mm) 96" (2430mm) 72" (1820mm)

Diâmetro do tambor principal (exceto o revestimento): _____ Velocidade da corrimão: _____ rpm Espessura da corrimão: _____

Erros da corrimão: _____ Condições de erro: _____ Número de erros: _____ Rebobinado Não rebobinado

Material transportado: _____

Dias de funcionamento por semana: _____ Horas de funcionamento por dia: _____

Vida útil da lâmina:

Data de instalação da lâmina: _____ Data de inspeção da lâmina: _____ Vida útil estimada da lâmina: _____

A lâmina está em contato completo com a corrimão? Sim Não

Área de contato da lâmina: **SEGURANÇA** _____ **NÃO** _____ **PERIGOSA** _____

Condições da lâmina: Bom Substitua Usado (?) Não em contato com a corrimão Danificada

Medida da velocidade: **Necessário** _____ **Ajustamento** _____

O limpador foi ajustado: Sim Não

Condição do eixo: Bom Curvado Sufo

Revestimento: Não desliza Cortado Borracha Outro Nenhum

Condição do revestimento: Bom Ruim Outro _____

Desempenho geral do limpador:

(Preencha com os valores 1 - 5, 1 = muito ruim - 5 = muito bom)

Ajustado: Comentário: _____

Localização: Comentário: _____

Manutenção: Comentário: _____

Desempenho: Comentário: _____

Outros comentários: _____

Seção 7 – Solução de problemas

Problema	Possível causa	Possíveis soluções
Desempenho de limpeza fraco	Limpador subtensionado	Ajuste à tensão correta – veja o quadro comprimento da mola/PSI
	Limpador sobretensionado	Ajuste à tensão correta – veja o quadro comprimento da mola/PSI
	Limpador instalado no local errado	Verifique a dimensão "C", transfira para a dimensão correta
	Lâmina do limpador gasta ou danificada	Substitua a lâmina do limpador
Desgaste rápido da lâmina	Tensão no limpador muito alta/baixa	Ajuste à tensão correta – veja o quadro de comprimento da mola/PSI
	Limpador não posicionado corretamente	Verifique a posição do limpador quanto às dimensões corretas
	Ângulo de ataque da lâmina incorreto	Verifique a posição do limpador quanto às dimensões corretas
	Material abrasivo demais para lâmina	Opção: Mude para limpador alternativo com lâminas metálicas
	Emenda mecânica danifica a lâmina	Repare, rebaixe ou substitua a emenda
Desgaste central na lâmina (efeito smile)	Lâmina mais larga do que a trajetória do material	Substitua a lâmina por uma de largura para equiparar com a trajetória do material
	Tensão no limpador muito alta/baixa	Ajuste para a tensão correta - ver quadro de comprimentos das molas
Desgaste ou dano incomum na lâmina	Emenda mecânica danifica a lâmina	Repare, rebaixe ou substitua a emenda
	Correia danificada ou rasgada	Repare ou substitua a correia
	Limpador não localizado corretamente	Verifique a dimensão "C", transfira para uma dimensão correta
	Dano à tambor ou revestimento	Repare ou substitua a polia
Vibração ou ruído	Limpador não localizado corretamente	Verifique a dimensão "C", transfira para dimensão correta
	Ângulo de ataque da lâmina incorreto	Verifique a dimensão "C", transfira para dimensão correta
	Limpador funcionando com correia vazia	Use um sistema de spray de água quando a correia estiver vazia
	Tensão do limpador muito alta/baixa	Ajuste para a tensão correta ou ajuste levemente para diminuir
	Parafusos autotravantes do limpador com folga	Verifique e aperte todos os parafusos e porcas
	Limpador desnivelado com o tambor principal	Verifique a dimensão "C", transfira para a dimensão correta
	Acúmulo de material no chute	Limpe o acúmulo no limpador e no chute
Limpador está sendo afastado do tambor	Tensão do limpador não ajustada corretamente	Certifique-se que a tensão está correta/aumente levemente a tensão
	Material pegajoso está sobrecarregando o limpador	Aumente a tensão; substitua a lâmina de uretano por lâminas com pastilha metálicas; substitua por um limpador de tamanho maior
	Limpador não ajustado corretamente	Confirme se as dimensões da localização são iguais em ambos os lados

Seção 8 – Especificações e desenhos CAD

Especificações do comprimento do eixo					
Tamanho do limpador		Comprimento do eixo		Área máxima do transportador	
pol.	mm	pol.	mm	pol.	mm
12	300	42	1050	37	925
18	450	48	1200	43	1075
24	600	54	1350	49	1225
30	750	60	1500	55	1375
36	900	66	1650	61	1525
42	1050	72	1800	67	1675
48	1200	78	1950	73	1825
54	1350	88	2200	83	2075
60	1500	94	2350	89	2225
72	1800	106	2650	101	2525



*Cada tamanho de eixo pode ser usado com um tamanho de lâmina menos 2" (50mm), sendo largura da correia menos 8" (200mm), ou largura da correia menos 14" (350mm).

Diâmetro do eixo - 2-3/8" (60mm)

Orientações de espaço livre para instalação			
Espaço livre horizontal necessário		Espaço livre vertical necessário	
pol.	mm	pol.	mm
4	100	9 1/2	238

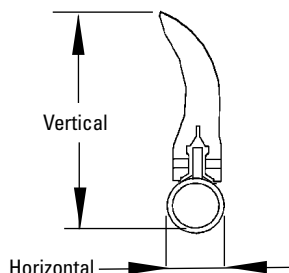

Especificações da localização do eixo

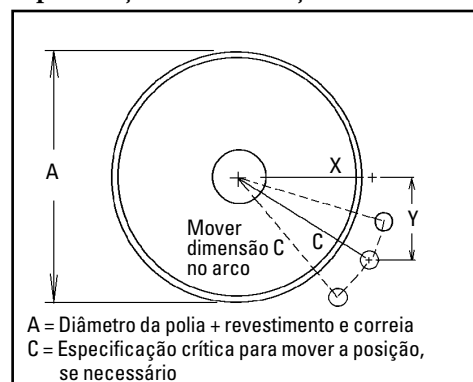

Quadro de comprimento de mola Com tensionador de mola EST							
Largura da lâmina		Molas roxas		Molas prata		Molas pretas	
pol.	mm	pol.	mm	pol.	mm	pol.	mm
10"	250	5 3/4"	146	6 1/4"	159	N/D	N/D
16"	400	5 1/4"	133	6"	152	N/D	N/D
22"	550	4 3/4"	121	5 7/8"	149	N/D	N/D
28"	700	4 1/4"	108	5 5/8"	143	N/D	N/D
34"	850	N/D	N/D	5 3/8"	137	5 5/8"	143
40"	1000	N/D	N/D	5 1/8"	130	5 1/2"	140
46"	1150	N/D	N/D	5"	127	5 1/4"	133
52"	1300	N/D	N/D	4 3/4"	121	5 1/8"	130
58"	1450	N/D	N/D	N/D	N/D	5"	127
64"	1600	N/D	N/D	N/D	N/D	4 3/4"	121
70"	1750	N/D	N/D	N/D	N/D	4 5/8"	117

Sombreamento indica a opção de mola preferida

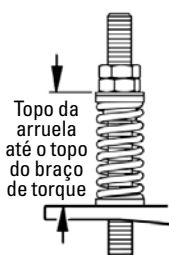

Quadro de localização do eixo			
A	X	Y	C
250	74	230	242
275	92	230	248
300	108	230	254
325	131	230	265
350	146	230	273
375	166	230	284
400	179	230	291
425	195	230	301
450	207	230	309
475	223	230	320
500	235	230	329
525	249	230	339
550	266	230	352
575	283	230	365
600	299	230	377
625	314	230	390
650	330	230	402
675	346	230	415
700	360	230	427
725	374	230	439
775	389	230	452
775	403	230	464
825	417	230	477
825	432	230	489
850	446	230	501
875	460	230	514
900	474	230	526

Especificações:

- Velocidade máxima da correia700 FPM (3,5M/seg)
- Classificação de temperatura-30°F a 180°F (-35°C a 82°C)
- Diâmetro mínimo da polia10" (250mm)
- Altura da lâmina.....7-1/4" (185mm)
- Comprimento de desgaste da lâmina utilizável4" (100mm)
- Material da lâminaUretano (mistura exclusiva para resistência à abrasão e maior durabilidade)
- Disponíveis para larguras de correia12" a 72" (300 a 1800mm)

Patente dos EUA nº D482,508S

Seção 8 – Especificações e desenhos CAD (cont.)

8.1 EZP1 - Largura da correia menos 2" (50mm) e menos 8" (200mm)

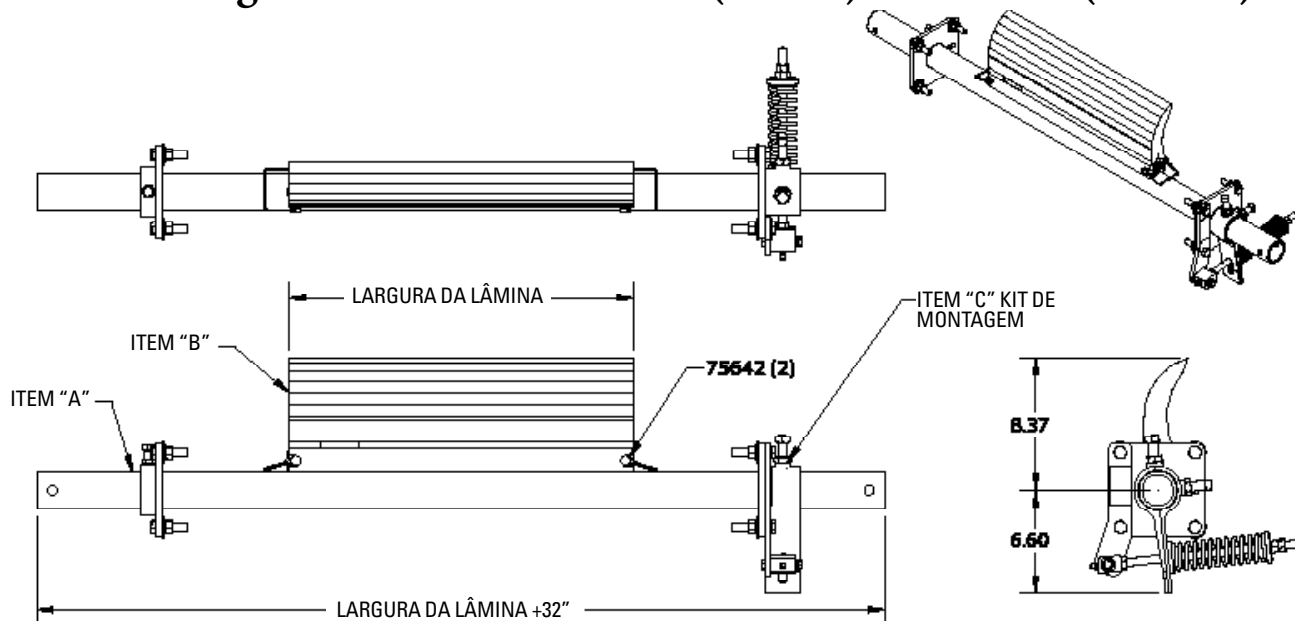

MONTAGEM NÚMERO	LARGURA DA LÂMINA	ITEM "A"	ITEM "B"	ITEM "C"
75610	10	75619	75628	76403
75611	16	75620	75629	76403
75612	22	75621	75630	76403
75613	28	75622	75631	76403
75614	34	75623	75632	76404
75615	40	75624	75633	76404
75616	46	75625	75634	76404
75617	52	75626	75635	76404
75618	58	75627	75636	76405
75771	70	75619	75773	76405

EZP1 Largura da lâmina -2" (50mm)

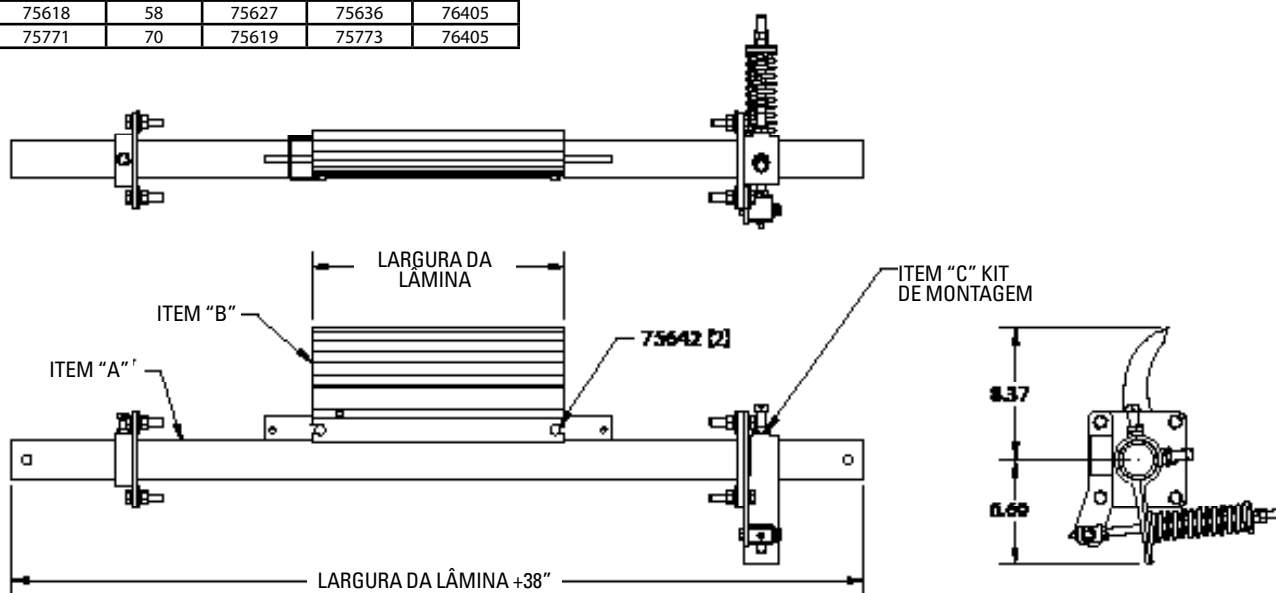

MONTAGEM NÚMERO	LARGURA DA LÂMINA		ITEM "A"	ITEM "B"	ITEM "C"
	pol.	mm.			
75779	10	250	75620	75628	76403
75780	16	400	75621	75629	76403
75781	22	550	75622	75630	76403
75782	28	700	75623	75631	76403
75783	34	800	75624	75632	76404
75784	40	1000	75625	75633	76404
75785	46	1150	75626	75634	76404
75786	52	1300	75627	75635	76404
75774	64	1600	75772	75775	76405

EZP1 Largura da lâmina -8" (200mm)



Seção 8 – Especificações e desenhos CAD (cont.)

8.2 EZP1 Alta temp. - Largura da lâmina menos 2" (50mm)

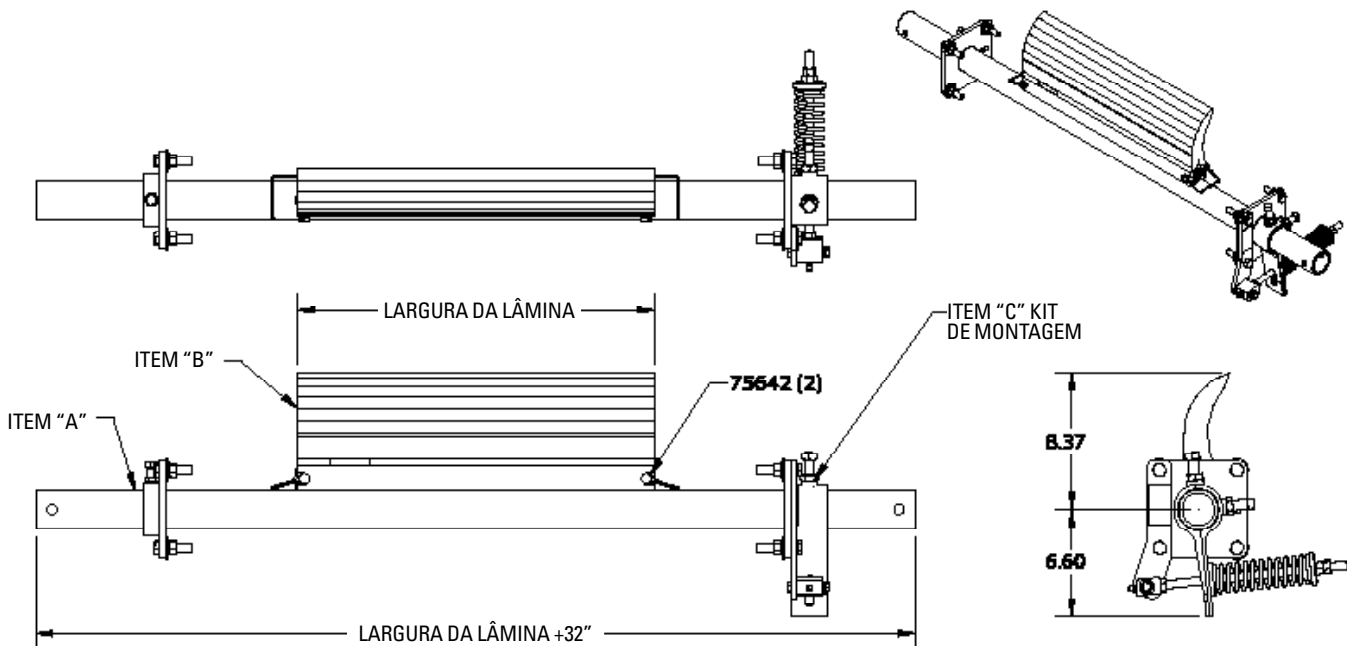

MONTAGEM NÚMERO	LARGURA DA LÂMINA		ITEM "A"	ITEM "B"	ITEM "C"
	pol.	mm.			
76658	10	250	75619	76593	76403
76659	16	400	75620	76594	76403
76660	22	550	75621	76595	76403
76661	28	700	75622	76596	76403
76662	34	800	75623	76597	76404
76663	40	1000	75624	76598	76404
76664	46	1150	75625	76599	76404
76665	52	1300	75626	76600	76404
76666	58	1450	75627	76601	76405
76667	70	1750	75772	76603	76405

Seção 9 – Peças de reposição

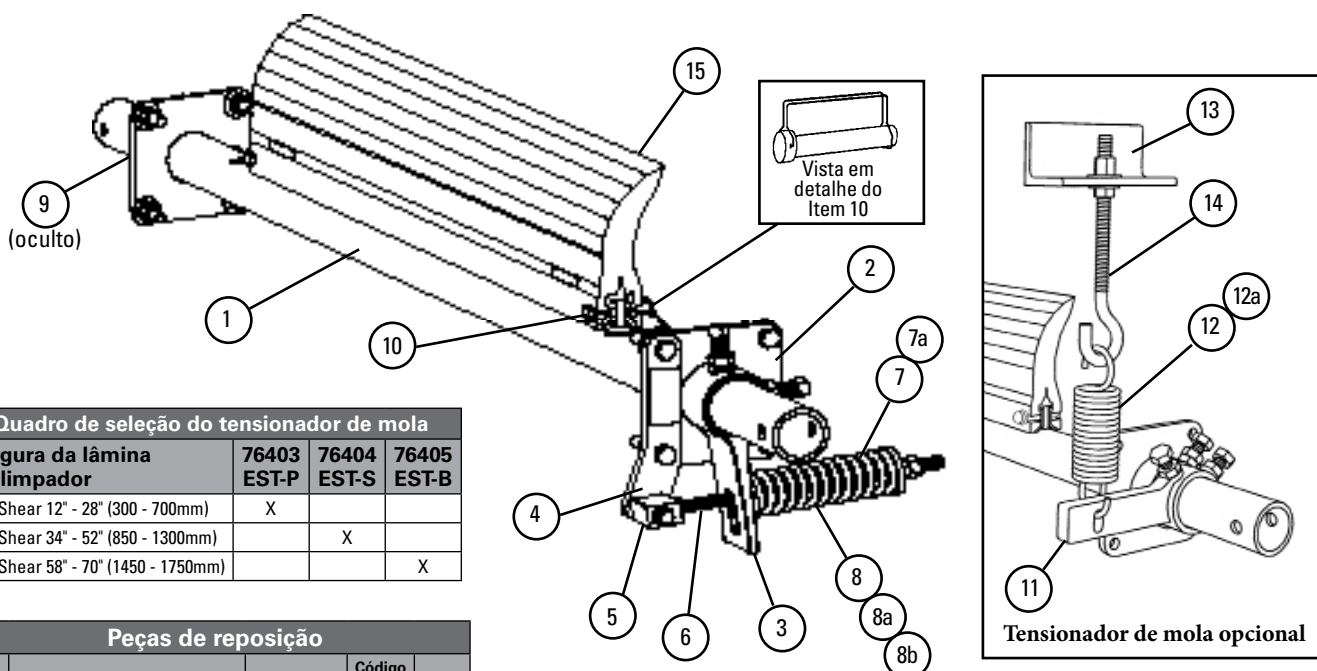

Quadro de seleção do tensionador de mola			
Largura da lâmina do limpador	76403 EST-P	76404 EST-S	76405 EST-B
ConShear 12" - 28" (300 - 700mm)	X		
ConShear 34" - 52" (850 - 1300mm)		X	
ConShear 58" - 70" (1450 - 1750mm)			X

Peças de reposição				
Ref	Descrição	Número de ordem	Código do item	Peso lbs.
1	12" (300mm) Eixo	EZP1P12	75619	17,4
	18" (450mm) Eixo	EZP1P18	75620	20,3
	24" (600mm) Eixo	EZP1P24	75621	22,7
	30" (750mm) Eixo	EZP1P30	75622	26,5
	36" (900mm) Eixo	EZP1P36	75623	30,4
	42" (1050mm) Eixo	EZP1P42	75624	32,7
	48" (1200mm) Eixo	EZP1P48	75625	35,3
	54" (1350mm) Eixo	EZP1P54	75626	39,2
	60" (1500mm) Eixo	EZP1P60	75627	43,3
72" (1800mm) Eixo	EZP1P72	75772	48,2	
2	Kit de placa de montagem* (2 de cada)	EZP1MPK	75637	7,7
3	Kit de braço de torque* (1 de cada)	ESTAK-EST	76406	3,6
4	Kit de suporte do eixo do pivô* (1 de cada)	ESPSBK	76407	1,8
5	Kit de bloco do pivô*	ESPBK	76408	0,7
6	Kit de haste do pivô*	ESPRK	76409	1,2
7	Kit de bucha - roxa e prata (inclui 2 buchas)	ESBK-PS	76410	0,1
7a	Kit de buchas - pretas (inclui 2 buchas)	ESBK-B	76411	0,1
8	Mola de tensão - roxa	QMTS-P	75845	1,0
8a	Mola de tensão - prata	ESS-S	76412	1,2
8b	Mola de tensão - preta	ESS-B	76413	1,4
9	Trava do eixo* (1 de cada)	EZP1PL	75641	1,1
-	Tensionador EST - roxa* para larguras de lâmina 12" - 28" (300 - 700mm) (inclui 1 de cada itens 3, 4, 5, 6, 7 e 8)	EST-P	76403	7,7
-	Tensionador EST - prata* para larguras de lâmina 34" - 52" (850 - 1300mm) (inclui 1 de cada itens 3, 4, 5, 6, 7 e 8a)	EST-S	76404	7,9
-	Tensionador EST - preto* para larguras de lâmina 58" - 70" (1450 - 1750mm) (inclui 1 de cada itens 3, 4, 5, 6, 7a e 8b)	EST-B	76405	8,1
10	Pino da lâmina (1 de cada)	EZP1BP	75642	0,1

Tensionador de mola opcional e peças				
Ref	Descrição	Número de encomenda	Código do item	Peso lbs.
11	Kit do braço de tensão* (1 de cada)	HARK	73069	6,0
12	Mola de tensão (1 de cada) para tamanhos 12" - 30" (300 - 750mm)	STTS	74419	1,4
12a	Mola de tensão HD (1 de cada) para tamanhos 36" - 72" (900 - 1800mm)	HDTs	74502	2,0
13	Montagem de parafuso J de tensão de mola (1 de cada)	STJM	74775	3,0
14	Kit de parafuso J* (1 de cada)	STJK	74417	0,7
-	Kit de tensionador de mola opcional* para tamanhos 12" - 30" (300 - 750mm)	EZP10TK1	76418	11,2
-	Kit de tensionador de mola opcional* para tamanhos 36" - 72" (900 - 1800mm)	EZP10TK2	76419	11,8

* Ferragens inclusas Prazo de entrega: 1 dia útil

Lâminas de reposição Conshear™					
Ref	Largura da lâmina		Número de ordem	Código do item	Peso lbs.
	pol.	mm			
15	10	250	CRB10	75628	4,6
	16	400	CRB16	75629	7,3
	22	550	CRB22	75630	10,1
	28	700	CRB28	75631	12,8
	34	850	CRB34	75632	15,5
	40	1000	CRB40	75633	18,3
	46	1150	CRB46	75634	21,0
	52	1300	CRB52	75635	23,8
	58	1450	CRB58	75636	26,5
	64	1600	CRB64	75775	29,2
70	1750	CRB70	75773	32,0	

Encomende a da lamina conforme a largura da trajetória do material: Largura da correia menos 2" (50mm), largura da correia menos 8" (200mm) ou largura da correia menos 14" (350mm).

Prazo de entrega: 1 dia útil

Substituição Lâminas de alta temperatura Conshear™ (Identificação por cor: amarelo)					
Ref	Largura da lâmina		Número de encomenda	Código do item	Peso lbs.
	pol.	mm			
15	10	250	CRB-HT10	76593	4,8
	16	400	CRB-HT16	76594	7,6
	22	550	CRB-HT22	76595	10,4
	28	700	CRB-HT28	76596	13,2
	34	850	CRB-HT34	76597	16,2
	40	1000	CRB-HT40	76598	19,1
	46	1150	CRB-HT46	76599	21,9
	52	1300	CRB-HT52	76600	24,8
	58	1450	CRB-HT58	76601	27,6
	64	1600	CRB-HT64	76602	30,5
70	1750	CRB-HT70	76603	33,4	

Patente dos EUA nº D482,508S

*Ferragens inclusas Prazo de entrega: 1 dia útil



Seção 10 – Outros produtos para transportadores Flexco

A Flexco fornece muitos produtos para transportadores que ajudam os seus transportadores a funcionar melhor.

Estes componentes resolvem problemas típicos de transportadores e melhoram a produtividade. Aqui está uma visão geral rápida de apenas alguns deles:

Pré-limpador MSP



- A lâmina ConShear™ patenteada renova sua borda de limpeza à medida que se desgasta
- Tension Check™ fácil visualização para inspeção da lâmina e fácil retensionamento
- Material Path Option™ para substituição rápida e fácil da lâmina com um pino ideal para limpeza e manutenção reduzida

Limpador secundário EZS2



- Lâminas de carboneto de tungstênio de longa duração para eficiência de limpeza superior
- Os amortecedores FormFlex™ patenteados tensionam de forma independente cada lâmina à correia para um poder de limpeza consistente e constante
- Fácil de instalar e de manutenção simples
- Funciona com emendas de correia mecânicas da Flexco

Limpadores de correia específicos da Flexco



- Limpadores de “espaço limitado” para aplicações com pouco espaço
- Limpadores de alta temperatura para aplicações severas em altas temperaturas
- Um limpador com cerdas emborrachadas para correias chevron e de nervura elevada
- Tipos múltiplos de limpadores em aço inoxidável para aplicações corrosivas

Camas de impacto DRX



- Exclusivo Velocity Reduction Technology™ para proteger melhor a correia
- O Slide-Out Service™ proporciona acesso direto a todas as barras de impacto para troca
- A barra de impacto proporciona vida útil mais longa para as bases
- 4 modelos para ajuste personalizado à aplicação

Guia de correia PT Max™



- Design de “giro e inclinação” patenteado para ação de performance superior
- Roletes sensores duplos em cada lado para minimizar danos à correia
- Garantia de que a ponta do pivô não congelará
- Disponível para correias do lado superior e lateral de retorno

Limpador de retorno em “V” tipo arado de correia



- Um limpador de correia para polia traseira
- Design exclusivo de lâmina rapidamente espirala entulhos para fora da correia
- Econômicas e de fácil manutenção
- Disponível em modelos V e diagonais

A visão Flexco

Tornar-se líder na maximização da produtividade de transportadores de correia para os nossos clientes no mundo inteiro através de serviço superior e inovação.

Avenida Presidente Jorge Alessandri Rodriguez 11500, Bodega No.7 • Megacentro San Bernardo
Comuna San Bernardo, Región Metropolitana • Santiago, Chile
Tel: 56-2-8967870 • E-mail: breyes@flexco.com • Web: www.flexco.com

Australia: 61-2-8818-2000 • Chile: 56-2-8967870 • China: 86-21-33528388
England: 44-1274-600-942 • Germany: 49-7428-9406-0 • India: 91-44-4354-2091
Mexico: 52-55-5674-5326 • Singapore: 65-6281-7278 • South Africa: 27-11-608-4180 • USA: 1-630-971-0150

