

Approvals

Hazardous Locations



Class I, Div. 2, Groups A, B, C, D
Class II, Div. 2, Groups E, F, G
Class III
CL I, ZN1, AEx e II T* ⁽¹⁾
Ex e II T*



BR-Ex e II* ⁽²⁾



E-100-A is IECEx certified for use with:
BTV-CR/BTV-CT: IECEx BAS 06.0043X
QTVR-CT: IECEx BAS 06.0045X
XTV-CT: IECEx BAS 06.0044X
KTV-CT: IECEx BAS 06.0046X
VPL-CT: IECEx BAS 06.0048X

⁽¹⁾ Except VPL

* For system Temperature Code, see heating cable or design documentation.

⁽²⁾ Except KTV-CT

Installation Instructions

Description

The E-100-A is a NEMA 4X-rated end seal kit. It is designed for use with Raychem BTV-CR, BTV-CT, QTVR-CT, XTV-CT, KTV-CT and VPL-CT industrial parallel heating cables. Once installed, the end seal is easily re-entered for maintenance; the heating cable can be accessed without removing the end seal.

This kit may be installed at temperatures as low as -40°F (-40°C). For easier installation store above freezing until just before installation. For technical support call Tyco Thermal Controls at (800) 545-6258.

Tools Required

- Wire cutters
- Utility knife
- Slotted screwdriver or nutdriver

Additional Materials Required

- GT-66 or GS-54 glass cloth tape
- Pipe strap

Optional Materials

- Small pipe adapter for 1 in (25 mm) and smaller pipes:
Catalog number JBS-SPA P/N E90515-000
- For boot replacement order E-100-BOOT-5/PACK P/N 281053-000

Kit Contents

Item	Qty	Description
A	1	End seal assembly
B	1	Cable lubricant
C	1	End seal label
D	1	Cable tie

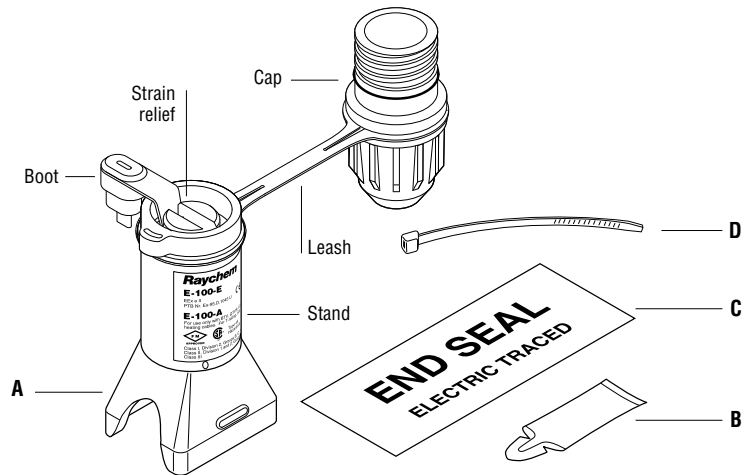

WARNING:

This component is an electrical device that must be installed correctly to ensure proper operation and to prevent shock or fire. Read these important warnings and carefully follow all of the installation instructions.

- To minimize the danger of fire from sustained electrical arcing if the heating cable is damaged or improperly installed, and to comply with the requirements of Tyco Thermal Controls, agency certifications, and national electrical codes, ground-fault equipment protection must be used. Arcing may not be stopped by conventional circuit breakers.
- Component approvals and performance are based on the use of Tyco Thermal Controls-specified

parts only. Do not use substitute parts or vinyl electrical tape.

- The black heating cable core and fibers are conductive and can short. They must be properly insulated and kept dry.
- Keep components and heating cable ends dry before and during installation.
- Bus wires will short if they contact each other. Keep bus wires separated.
- Use only fire-resistant insulation materials, such as fiberglass wrap or flame-retardant foam.
- Leave these installation instructions with the user for future use.

CAUTION:

Health Hazard: Prolonged or repeated contact with the sealant in the end seal boot may cause skin irritation. Wash hands thoroughly. Overheating or burning the sealant will produce fumes that may cause polymer fume fever. Avoid contamination of cigarettes or tobacco. Consult MSDS VEN0033 for further information.

CHEMTREC 24-hour emergency telephone:
(800) 424-9300.

Non-emergency health and safety information:
(800) 545-6258.

E-100-A Installation Instructions

Heating Cable Types

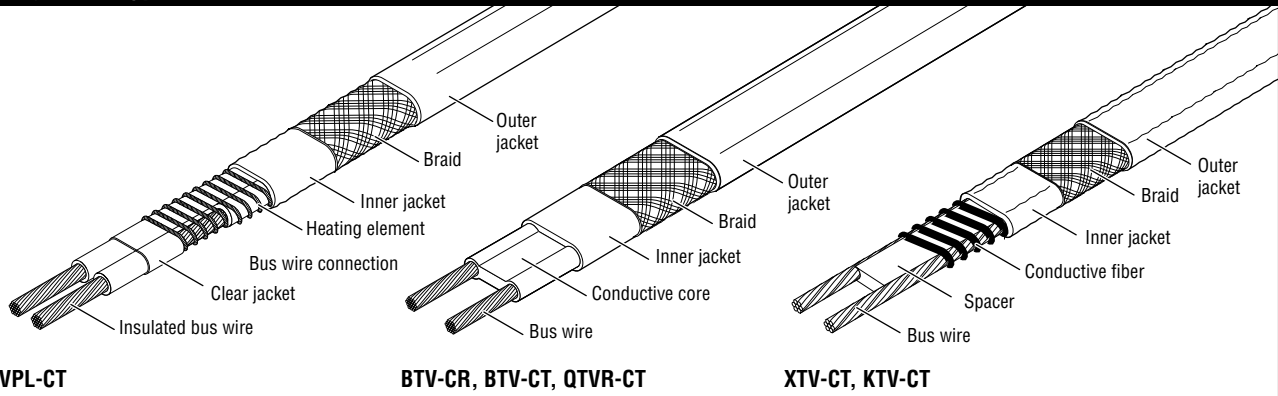

1

- Allow approximately 24 in (60 cm) of heating cable for installation. For VPL, cut cable 12 in (30 cm) from bus indentation.
- Cut off heating cable end at about 45° for easier insertion.

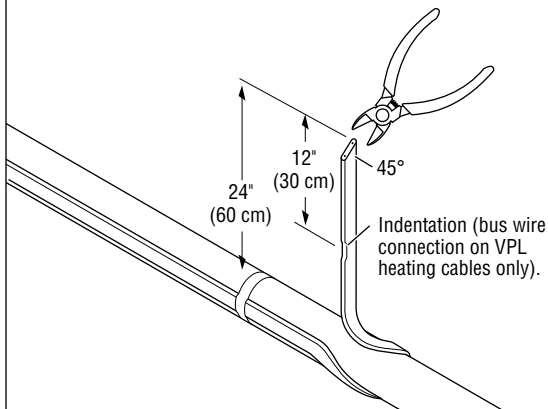

2

- Optional: If stand is to be installed on bottom side of pipe, knock out drain hole prior to inserting cable.
- Push 12 in (30 cm) of heating cable through stand. Use cable lubricant if needed.
- Square off cable end with 90° cut.

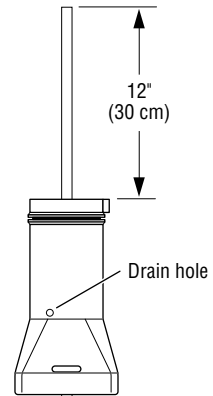
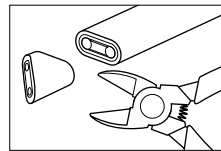

- Do not attach stand to pipe until step 8.

3

- Determine heating cable type and continue as shown.

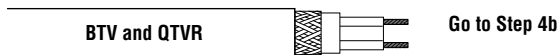
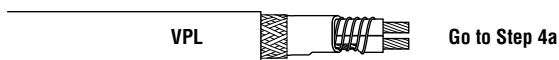

4a

VPL

- Lightly score outer jacket around and down as shown.

1 1/8"
(28 mm)

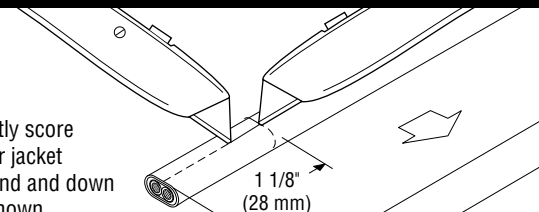

- Bend heating cable to break jacket at the score, then peel off jacket.

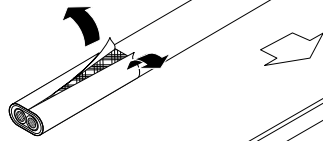

- Remove all exposed braid.

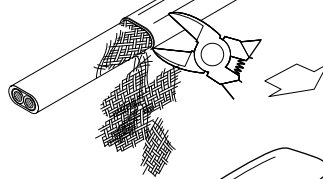

- Lightly score inner jacket around and down as shown.

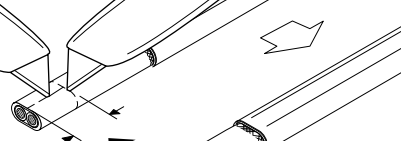

- Bend heating cable to break jacket at the score then peel off jacket.

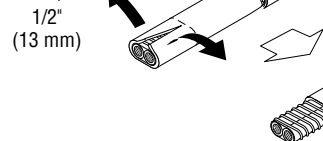

- Un-wind heating element, cut and remove as shown.

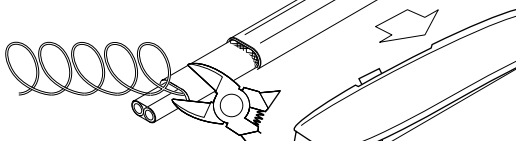

- Lightly score and remove clear jacket.

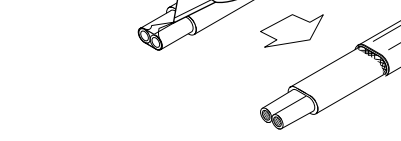

- Cut one bus wire.

1/4"
(6 mm)



Go to Step 5

4b

BTV and QTVR

XTV and KTV

- Lightly score outer jacket around and down as shown.

1 1/4"
(32 mm)



- Bend heating cable to break jacket at the score, then peel off jacket.

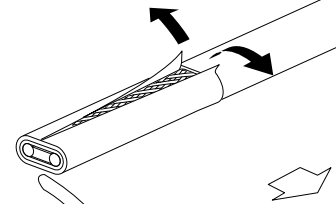

- Remove all exposed braid.

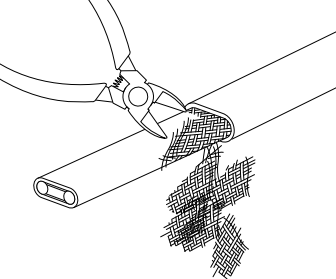

Go to Step 5

E-100-A Installation Instructions

5

- Pull heating cable back through bottom of end seal stand until braid is just visible above strain relief. Use cable lubricant if needed.

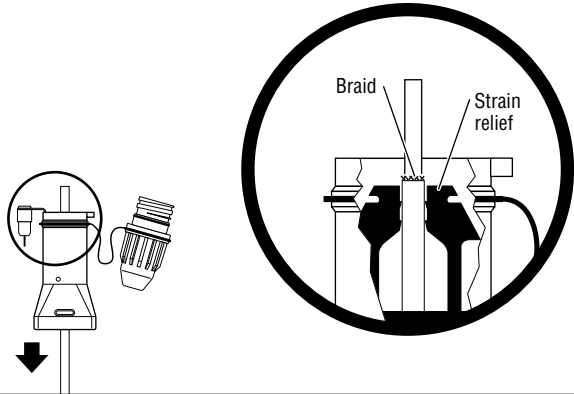

6

⚠ CAUTION: Health Hazard. Wash hands after contact with sealant. Consult material safety data sheet VEN0033.

- Push boot onto the end of the heating cable until it bottoms out.

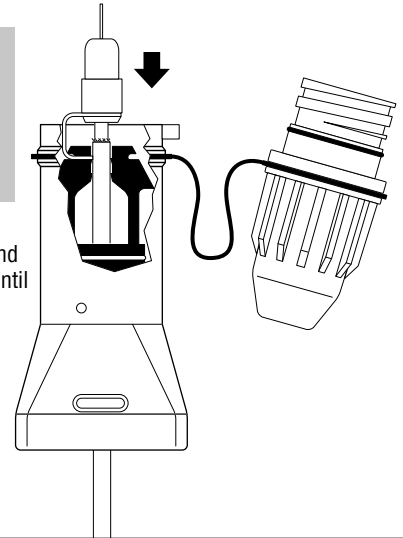

7

- Install cap; tighten until the slot on the cap and the slot on the stand align.

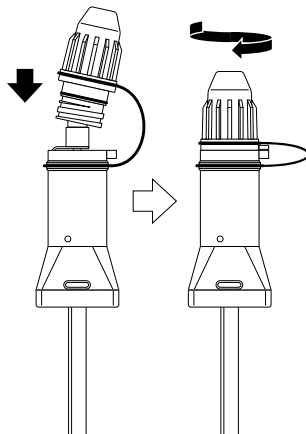

8

- Fasten end seal to pipe with strap. Do not pinch heating cable.
- Install cable tie.
- Loop and tape extra heating cable to pipe.
- Apply insulation and cladding.
- Weather-seal the stand entry.
- Fasten end seal label to insulation.
- Leave these installation instructions with the user for future reference.

Note: For 1 in (25 mm) and smaller pipes use adapter (purchased separately) between stand and pipe.

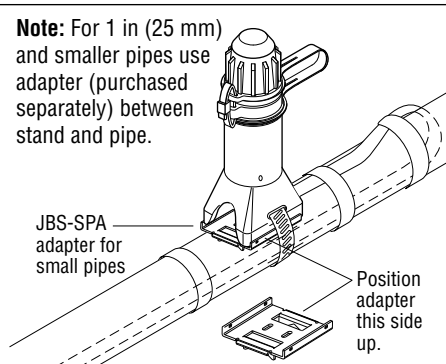

END SEAL
ELECTRIC TRACED

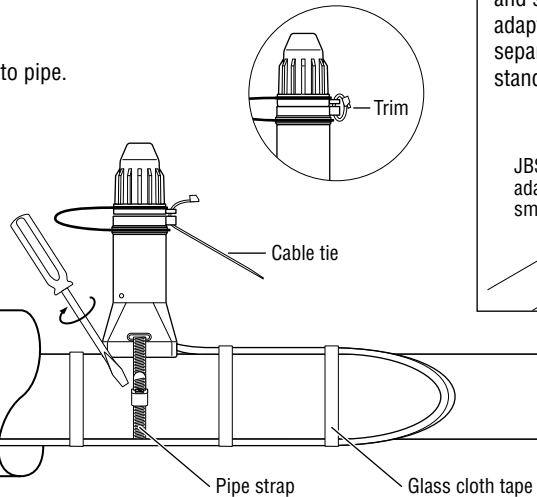

E-100-A Re-entry Instructions

A

⚠ WARNING: Shock Hazard.
 Conductors will be exposed.
 Re-entry should only be performed by qualified personnel. Follow standard electrical lockout procedures before opening end seal.

- Turn off power.
- Clip cable tie and remove.

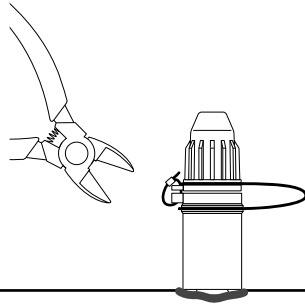

END SEAL
 ELECTRIC TRACED

B

- Unscrew cap from end seal stand.

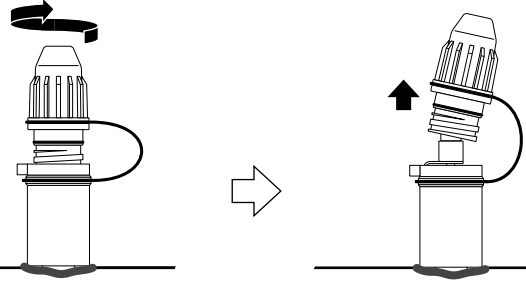

END SEAL
 ELECTRIC TRACED

END SEAL
 ELECTRIC TRACED

C

⚠ CAUTION: Health Hazard.
 Wash hands after contact with sealant. Consult material safety data sheet VEN0033.

- Grab black ring and remove boot.

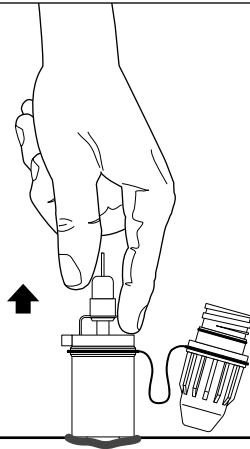

END SEAL
 ELECTRIC TRACED

D

- Test as required.
- Refer to *Industrial Heat-Tracing Installation and Maintenance Manual* (H57274) for test procedures.

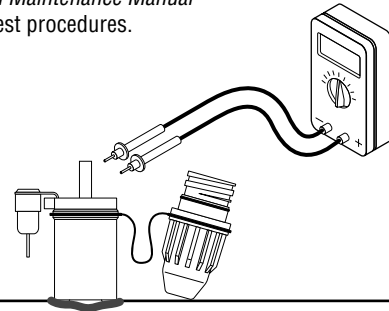

END SEAL
 ELECTRIC TRACED

E

- Inspect boot. If boot is damaged or sealant appears dry or missing, replace boot. For replacement boots, order kit E-100-BOOT-5/PACK. Otherwise, re-install boot.

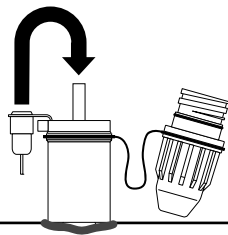

END SEAL
 ELECTRIC TRACED

F

- Install cap; tighten until the slot on the cap and the slot on the stand align.
- Install new cable tie.

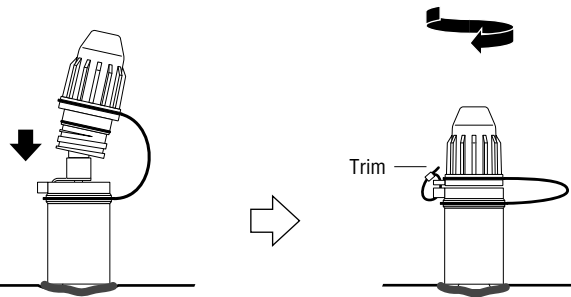

END SEAL
 ELECTRIC TRACED

END SEAL
 ELECTRIC TRACED

E-100-A Installation Instructions

Tyco, BTV, QTVR, XTV, KTV and VPL are registered and/or unregistered trademarks of Tyco Thermal Controls LLC or its affiliates.

All other trademarks are the property of their respective owners.

**Worldwide Headquarters
Tyco Thermal Controls**

7433 Harwin Drive
Houston, TX 77036
USA

Tel: 800-545-6258

Tel: 650-216-1526

Fax: 800-527-5703

Fax: 650-474-7711

info@tycothermal.com

www.tycothermal.com

***Important:** All information, including illustrations, is believed to be reliable. Users, however, should independently evaluate the suitability of each product for their particular application. Tyco Thermal Controls makes no warranties as to the accuracy or completeness of the information, and disclaims any liability regarding its use. Tyco Thermal Controls' only obligations are those in the Tyco Thermal Controls Standard Terms and Conditions of Sale for this product, and in no case will Tyco Thermal Controls or its distributors be liable for any incidental, indirect, or consequential damages arising from the sale, resale, use, or misuse of the product. Specifications are subject to change without notice. In addition, Tyco Thermal Controls reserves the right to make changes—without notification to Buyer—to processing or materials that do not affect compliance with any applicable specification.*

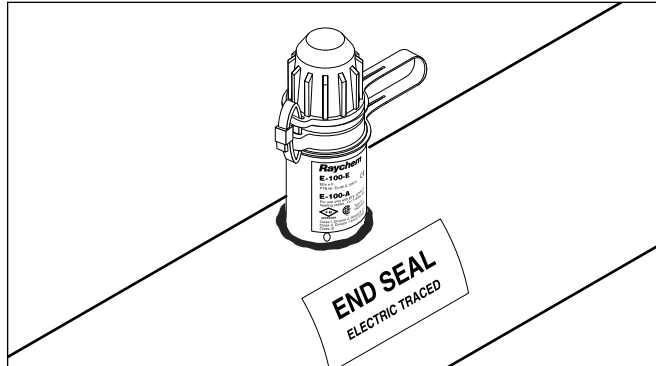

Aprovações

Locais de risco



Classe I, Div. 2, Grupos A, B, C, D
Classe II, Div. 2, Grupos E, F, G
Classe III
CLI, ZN1, AEx e II T* ⁽¹⁾
Ex e II T*



BR-Ex e II* ⁽²⁾



E-100-A é certificada pelo IECEx para uso com:
BTV-CR/BTV-CT: IECEx BAS 06.0043X
QTVR-CT: IECEx BAS 06.0045X
XTV-CT: IECEx BAS 06.0044X
KTV-CT: IECEx BAS 06.0046X
VPL-CT: IECEx BAS 06.0048X

⁽¹⁾ Exceto VPL

*Para obter o código de temperaturas do sistema, consulte a documentação do projeto ou do cabo de aquecimento

⁽²⁾ Exceto KTV-CT

Instruções de instalação

Descrição

O E-100-A é um kit de proteção final com a classificação NEMA 4X. É projetada para uso com cabos paralelos de aquecimento industrial modelos BTV-CR, BTV-CT, QTVR-CT, XTV-CT, KTV-CT e VPL-CT da Raychem. Depois de instalado, o terminal final pode ser facilmente reintroduzido para manutenção; o cabo aquecedor pode ser acessado sem retirar o terminal final.

Este kit pode ser instalado em temperaturas de até -40°C (-40°F). Para facilitar a instalação, armazene em temperatura acima da de congelamento até imediatamente antes da instalação.

Para obter assistência técnica, ligue para a Tyco Thermal Controls no número +1 (800) 545-6258.

Ferramentas requeridas

- Cortadores de fio
- Estilete
- Chave de fendas ou chave canhão

Materiais adicionais requeridos

- Fita adesiva de fibra de vidro GT-66 ou GS-54
- Abraçadeira para tubo

Materiais opcionais

- Adaptador para tubos finos de 25 mm (1 pol.) ou menores: Catálogo número JBS-SPA P/N E90515-000
- Para substituição da proteção, peça E-100-BOOT-5/PACK P/N 281053-000

Conteúdo do kit

Item	Qtde.	Descrição
A	1	Conjunto do terminal final
B	1	Lubrificante de cabo
C	1	Etiqueta do terminal final
D	1	Abraçadeira

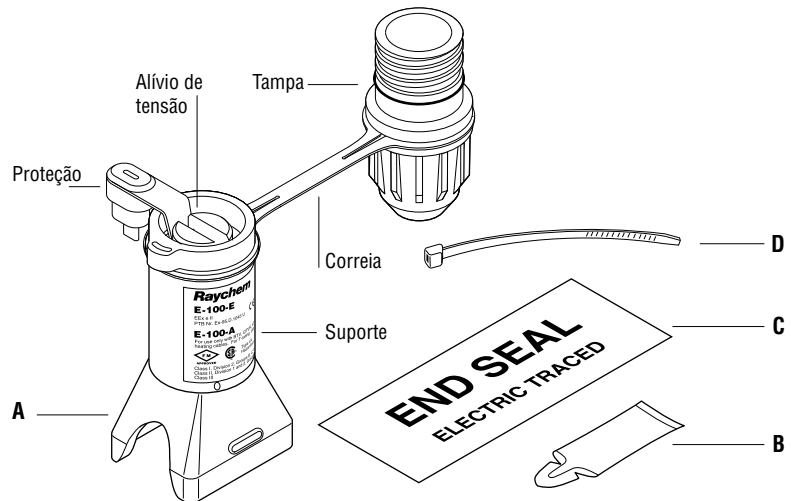

AVISO:

Este componente é um dispositivo elétrico que deve ser instalado corretamente para assegurar operação adequada e prevenir choque elétrico ou incêndio. Leia estes avisos importantes e siga cuidadosamente todas as instruções de instalação.

- Para minimizar o perigo de incêndio causado por arco elétrico, caso o cabo aquecedor seja danificado ou instalado incorretamente, e para cumprir com os requisitos da Tyco Thermal Controls, das certificações de agências regulamentadoras e dos códigos elétricos nacionais, deverão ser usados equipamentos de proteção de contra fuga de corrente à terra. Arcos voltaicos não podem ser interrompidos por meio de disjuntores convencionais.

- As aprovações e o desempenho de componentes são baseados no uso exclusivo de peças especificadas pela Tyco Thermal Controls. Não use peças de reposição alternativas ou fita isolante de vinil.
- O núcleo e as fibras do cabo aquecedor preto são condutivos e podem entrar em curto. Devem ser isolados adequadamente e ser mantidos secos.
- Mantenha os componentes e as extremidades do cabo aquecedor secos antes e durante a instalação.
- Os fios condutores entrarão em curto se entrarem em contato. Mantenha os fios condutores separados.
- Use somente materiais de isolamento resistentes ao fogo, como fitas de fibra de vidro ou espuma anti-chama.

CUIDADO:

- Deixe estas instruções de instalação com o usuário para consulta futura.

Risco para a saúde: o contato prolongado ou repetido com o vedante na proteção do terminal final pode causar irritação da pele. Lave bem as mãos. O superaquecimento ou a queima do vedante produzirá gases que poderão causar febre. Evite contaminação por cigarros ou tabaco. Consulte a FISPQ (MSDS) VEN0033 para obter mais informações.

Telefone de emergência 24 horas por dia da CHEMTREC: +1 (800) 424-9300.

Informações de segurança e saúde em casos de não emergência: +1 (800) 545-6258.

Instruções de instalação da E-100-A

Tipos de cabo aquecedor

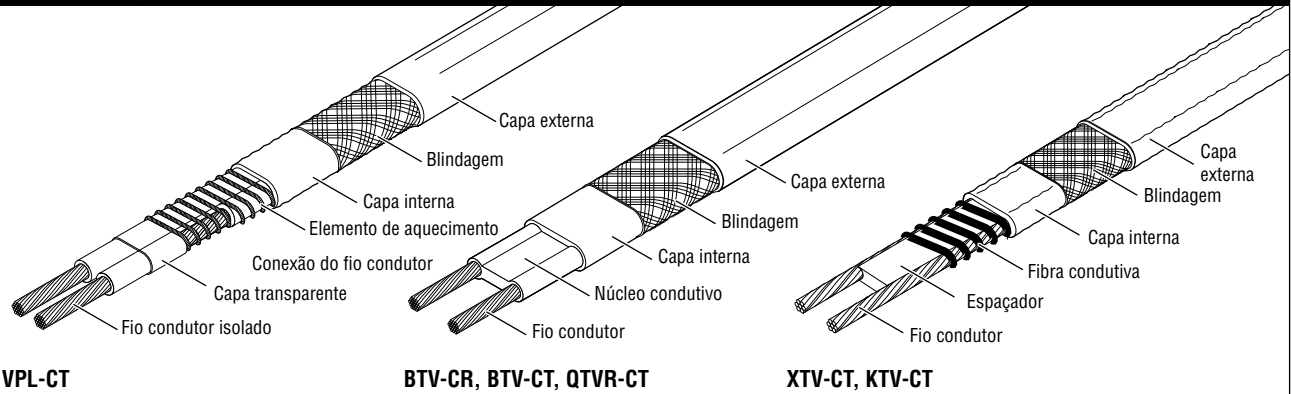

1

- Deixe aproximadamente 60 cm (24 pol.) do cabo aquecedor para a instalação. Para VPL, corte o cabo 30 cm (12 pol.) da reentrância do condutor.
- Corte a extremidade do cabo aquecedor em aproximadamente 45° para facilitar a inserção.

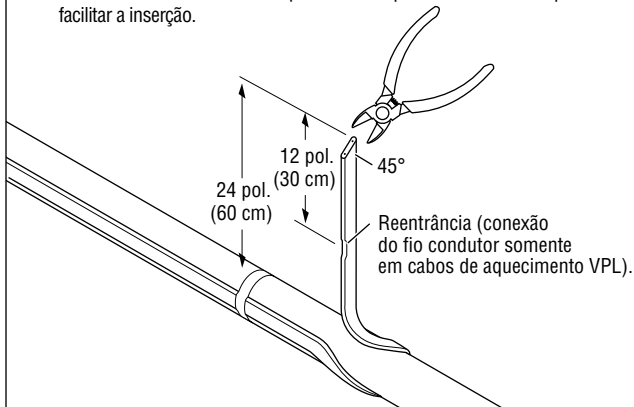

2

- Opcional: Se o suporte for instalado no lado de baixo do tubo, bata no furo de drenagem antes de inserir o cabo.
- Empurre o cabo aquecedor 30 cm (12 pol.) através do suporte. Use lubrificante de cabo se necessário.
- Dê uma forma retangular na extremidade do cabo com um corte de 90°.

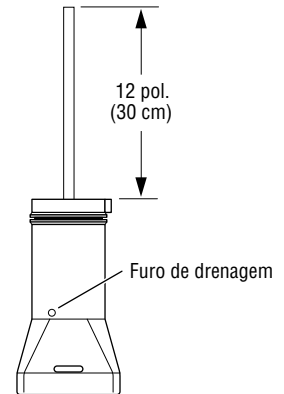
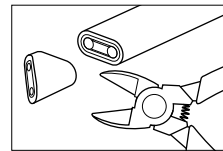

- Não fixe o suporte no tubo até o passo 8.

3

- Determine o tipo de cabo aquecedor e continue como mostrado.

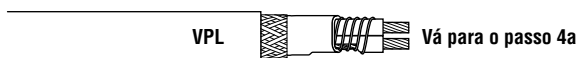

4a

VPL

- Corte ligeiramente ao redor da capa externa e longitudinalmente como mostrado.
- Dobre o cabo aquecedor para quebrar a capa no corte e, em seguida, retire-a.
- Retire toda a blindagem exposta.
- Corte ligeiramente ao redor da capa interna e longitudinalmente como mostrado.
- Dobre o cabo aquecedor para quebrar a capa no corte e, em seguida, retire-a.
- Desenrole o elemento de aquecimento, corte e retire como mostrado.
- Corte ligeiramente e retire a capa transparente.
- Corte um fio do barramento.

1 1/8 pol. (28 mm)

1/2 pol. (13 mm)

1/4 pol. (6 mm)

Vá ao passo 5

4b

BTV e QTVR

XTV e KTV

- Corte ligeiramente ao redor da capa externa e longitudinalmente como mostrado.
- Dobre o cabo aquecedor para quebrar a capa no corte e, em seguida, retire-a.
- Retire toda a blindagem exposta.

1 1/4 pol. (32 mm)

Vá ao passo 5

Instruções de instalação da E-100-A

5

- Puxe o cabo de aquecimento para trás através da parte inferior do suporte do terminal final até que a blindagem fique visível acima do alívio de tensão. Use lubrificante de cabo se necessário.

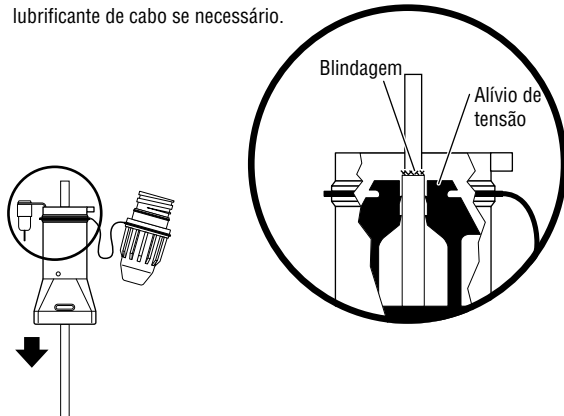

6

⚠ CUIDADO: Risco para a saúde. Lave as mãos depois de entrar em contato com o vedante. Consulte a Ficha de Informações de Segurança de Produto Químico (FISPO) VEN0033.

- Empurre a proteção sobre a extremidade do cabo de aquecimento até que assente.

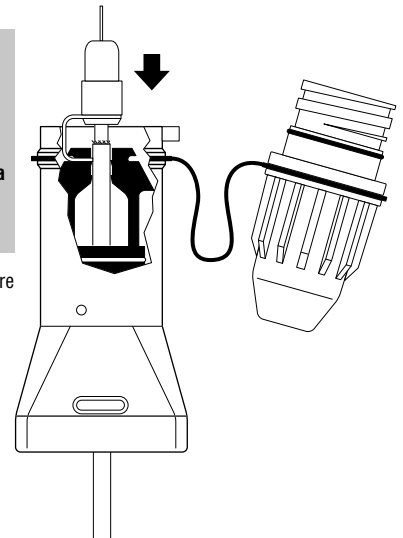

7

- Instale a tampa; aperte até que a ranhura na tampa e a ranhura no suporte se alinhem.

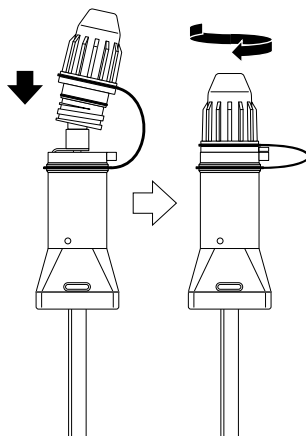

8

- Aperte o terminal final no tubo com a faixa. Não aperte o cabo aquecedor.
- Instale a abraçadeira.
- Faça um laço e fixe o cabo aquecedor no tubo com fita adesiva.
- Aplique o isolamento e o revestimento.
- Vede hermeticamente a entrada do suporte.
- Aperte a etiqueta do terminal final no isolamento.
- Deixe estas instruções de instalação com o usuário para consulta futura.

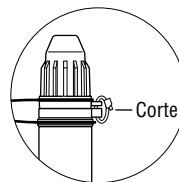

Nota: Para tubos de 25 mm (1 pol.) e menores, use o adaptador (adquirido separadamente) entre o suporte e o tubo.

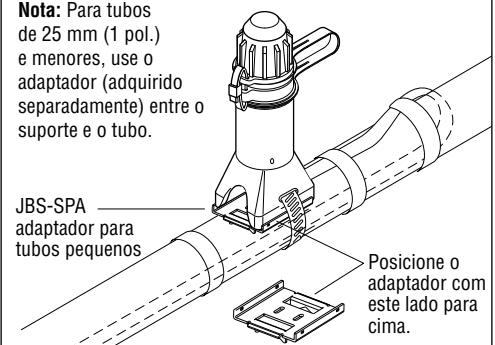

END SEAL
ELECTRIC TRACED

Abraçadeira para tubo

Fita adesiva defibra de vidro

Instruções de reintrodução da E-100-A

A

⚠ AVISO: Perigo de choque elétrico. Os condutores serão expostos. A reintrodução só deve ser executada por pessoal qualificado. Siga os procedimentos de desligamento elétrico padrão antes de abrir o terminal final.

- Desligue a alimentação.
- Corte a abraçadeira e remova-a.

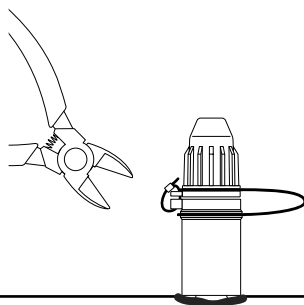

END SEAL
ELECTRIC TRACED

B

- Desparafuse a tampa do suporte do terminal final.

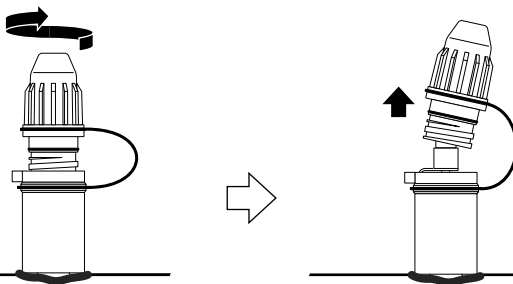

END SEAL
ELECTRIC TRACED

END SEAL
ELECTRIC TRACED

C

⚠ CUIDADO: Risco para a saúde. Lave as mãos depois de entrar em contato com o vedante. Consulte a Ficha de Informações de Segurança de Produto Químico (FISPQ) VEN0033.

- Segure no anel preto e retire a proteção.

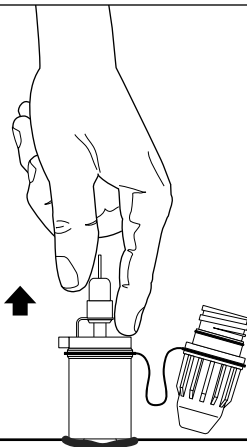

END SEAL
ELECTRIC TRACED

D

- Teste conforme necessário.
- Consulte o *Manual de Instalação e Manutenção do Traço Elétrico Industrial (H57274)* para obter os procedimentos de teste.

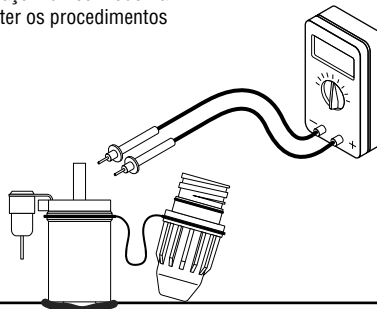

END SEAL
ELECTRIC TRACED

E

- Inspeção a proteção. Se a proteção estiver danificada ou se o vedante parecer seco ou faltando, substitua a proteção. Para obter proteções de reposição, peça o kit E-100-BOOT-5/PACK. Caso contrário, reinstale a proteção.

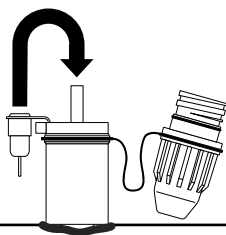

END SEAL
ELECTRIC TRACED

F

- Instale a tampa; aperte até que a ranhura na tampa e a ranhura no suporte se alinhem.
- Instale a nova abraçadeira.

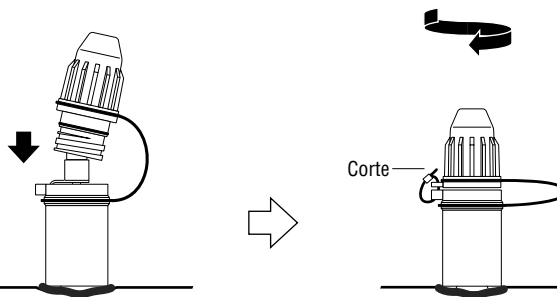

END SEAL
ELECTRIC TRACED

END SEAL
ELECTRIC TRACED

Instruções de instalação da E-100-A

Tyco, BTV, QTVR, XTV, KTV e VPL são marcas registradas e/ou não registradas da Tyco Thermal Controls LLC ou de suas afiliadas.

Todas as demais marcas pertencem a seus respectivos titulares.

Sede mundial
Tyco Thermal Controls
7433 Harwin Drive
Houston, TX 77036
USA
Tel: 800-545-6258
Tel: 650-216-1526
Fax: 800-527-5703
Fax: 650-474-7711
info@tycothermal.com
www.tycothermal.com

Importante: Presume-se que todas as informações, inclusive as ilustrações, sejam confiáveis. Porém, os usuários devem avaliar por si mesmos a adequação de cada produto para sua aplicação. A Tyco Thermal Controls não oferece qualquer garantia sobre a exatidão ou abrangência das informações e nega toda e qualquer responsabilidade decorrente do uso delas. As únicas obrigações da Tyco Thermal Controls são aquelas constantes nos Termos e Condições Padrão da Tyco Thermal Controls para Venda deste produto e a Tyco Thermal Controls ou seus distribuidores não se responsabilizam por danos acidentais, diretos ou indiretos decorrentes da venda, revenda, uso e mau uso do produto, em nenhuma hipótese. As especificações estão sujeitas a alterações sem notificação prévia. Além disso, a Tyco Thermal Controls reserva-se o direito de alterar - sem notificar o Comprador - processos ou materiais que não afetem a conformidade em relação a qualquer especificação relevante.

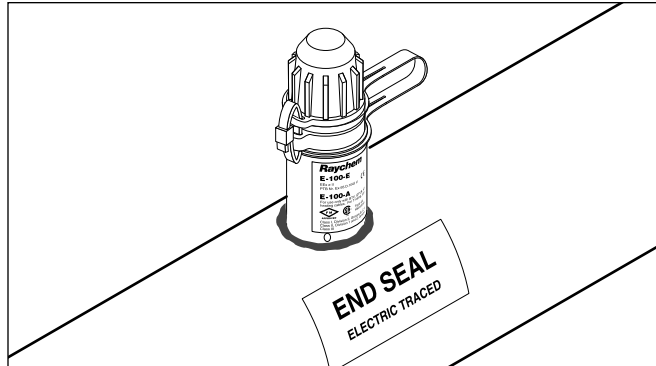

Aprobaciones

Ubicaciones peligrosas



Clase I, Div. 2, Grupos A, B, C, D
Clase II, Div. 1 y 2, Grupos E, F, G
Clase III

CL I, ZN1, AEx e II T* ⁽¹⁾
Ex e II T*



BR-Ex e II* ⁽²⁾

E-100-A posee certificación IECEx para su utilización con:
BTV-CR/BTV-CT: IECEx BAS 06.0043X
QTVR-CT: IECEx BAS 06.0045X
XTV-CT: IECEx BAS 06.0044X
KTV-CT: IECEx BAS 06.0046X
VPL-CT: IECEx BAS 06.0048X

⁽¹⁾ Excepto VPL

*Para ver información sobre el código de temperatura, consulte la documentación del cable calefactor o el diseño

⁽²⁾ Excepto KTV-CT

Contenido de la caja

Elemento	Cant.	Descripción
A	1	Conjunto de sello final
B	1	Lubricante para cables
C	1	Etiqueta de sello final
D	1	Abrazadera de cable

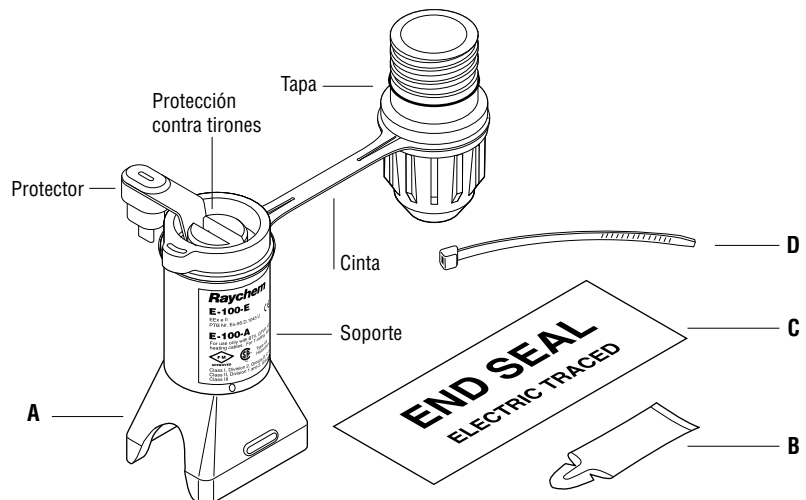

Instrucciones de instalación

Descripción

El kit de sello final E-100-A tiene calificación NEMA 4X. Está diseñado para su uso con los cables calefactores paralelos de aplicación industrial Raychem BTV-CR, BTV-CT, QTVR-CT, XTV-CT, KTV-CT y VPL-CT. Una vez instalado el sello final, es fácil volver a acceder a él para su mantenimiento; se puede acceder al cable calefactor sin retirar el sello final. Este kit puede instalarse a temperaturas frías de hasta -40°C (-40°F). Para facilitar la instalación, almacene el producto a temperatura sobre cero antes de iniciar la labor.

Para solicitar asistencia técnica, llame a Tyco Thermal Controls al (800) 545-6258.

Herramientas necesarias

- Alicates cortacables
- Cuchilla multiuso
- Destornillador de paleta o llave de tuercas

Material adicional necesario

- Cinta de fibra de vidrio GT-66 o GS-54
- Abrazadera para tubos

Material opcional

- Adaptador de tubo pequeño para tubos de 25 mm (1 pulg.) o menos: Número de catálogo JBS-SPA P/N E90515-000
- Para solicitar arrancadores protectores de repuesto, pida el kit E-100-BOOT-5/PACK P/N 281053-000.

⚠ ADVERTENCIA:

Este componente es un dispositivo eléctrico que debe instalarse de manera correcta para garantizar un funcionamiento adecuado y prevenir descargas o incendio. Lea estas importantes advertencias y siga con atención todas las instrucciones de instalación.

- Es necesario utilizar equipo de conexión a tierra para reducir el riesgo de incendio provocado por la formación de arcos debidos a daños o instalación defectuosa del cable calefactor, así como para la conformidad con los requisitos de Tyco Thermal Controls, la homologación oficial y la normativa eléctrica en vigor. Es posible que los disyuntors convencionales no logren detener la formación de arcos eléctricos.

- La homologación y el rendimiento de los componentes se basan en el uso exclusivo de piezas especificadas por Tyco Thermal Controls. No utilice otras piezas alternativas ni cinta de vinilo para electricidad.
- El núcleo y las fibras del cable calefactor negro son conductores y pueden provocar cortocircuito. Deben aislarse de manera adecuada y mantenerse secos.
- Mantenga secos los componentes y extremos del cable calefactor antes y durante la instalación.
- Los cables de bus generan cortocircuitos si se tocan entre sí. Mantenga los cables de bus separados.
- Utilice sólo material aislante ignífugo, como cinta de fibra de vidrio o espuma piroretardante.
- Deje al usuario estas instrucciones de instalación para su consulta futura.

⚠ PRECAUCIÓN:

Riesgo para la salud: El contacto prolongado o frecuente con el sellador de núcleo puede irritar la piel. Lávese bien las manos. El sobrecalentamiento o la quema de sellador genera humos que pueden provocar fiebre por vapores de polímeros. Evite la contaminación de cigarrillos o tabaco. Consulte MSDS VEN0033 para obtener más información.

Teléfono de emergencia CHEMTREC de atención continuada (24 horas): (800) 424-9300.

Información sobre salud y seguridad sin carácter de urgencia: (800) 545-6258.

Instrucciones de instalación de E-100-A

Tipos de cables calefactores

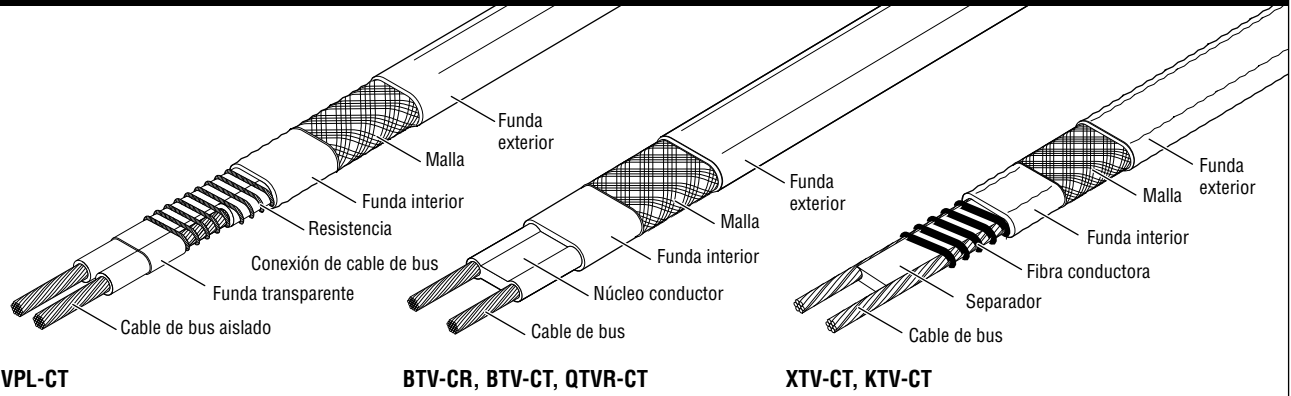

1

- Considere unos 60 cm (24 pulg.) de cable calefactor para la instalación. En el caso de VPL, corte el cable 30 cm (12 pulg.) desde la muesca del bus.
- Corte el extremo del cable calefactor en un ángulo de unos 45° para facilitar la introducción.

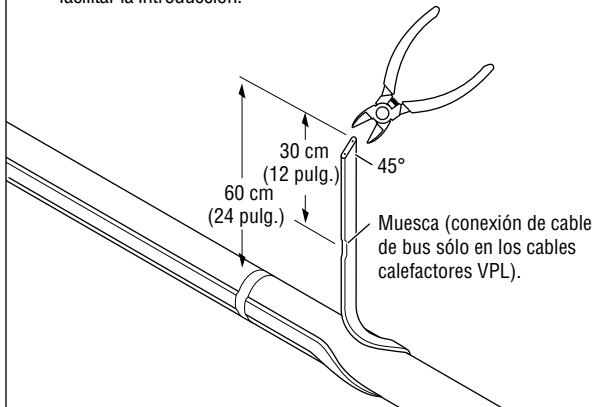

2

- Opcional: Si se va a instalar el soporte en la parte inferior del conducto, abra el orificio de drenaje antes de introducir el cable.
- Empuje 30 cm (12 pulg.) de cable calefactor a través del soporte. Si es necesario, utilice lubricante para cables.
- Remate el extremo del cable con un corte de 90°.

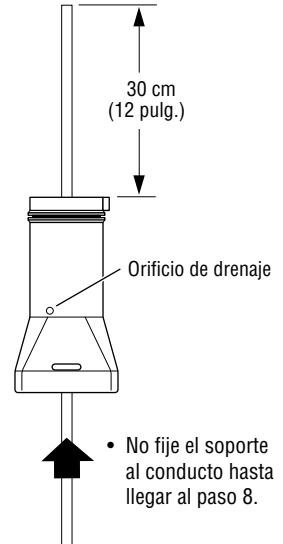
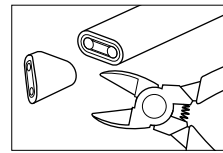

3

- Determine el tipo de cable calefactor y continúe de la manera indicada.

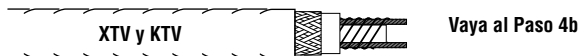
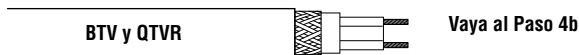
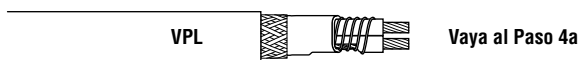

4a

VPL

- Corte ligeramente la funda exterior alrededor y a lo largo como se indica. 28 mm (1 1/8 pulg.)
- Doble el cable calefactor para partir la funda por el corte y retire la funda.
- Retire toda la malla que quede a la vista.
- Corte ligeramente la funda interior alrededor y a lo largo como se indica.
- Doble el cable calefactor para partir la funda por el corte y retire la funda. 13 mm (1/2 pulg.)
- Desenrolle la resistencia, córtela y retírela como se indica.
- Corte ligeramente la funda transparente y retírela.
- Corte un cable de bus. 6 mm (1/4 pulg.)

Vaya al Paso 5

4b

BTV y QTVR

XTV y KTV

- Corte ligeramente la funda exterior alrededor y a lo largo como se indica. 32 mm (1 1/4 pulg.)
- Doble el cable calefactor para partir la funda por el corte y retire la funda.
- Retire toda la malla que quede a la vista.

Vaya al Paso 5

Instrucciones de instalación de E-100-A

5

- Tire del cable calefactor a través de la base del sello final hasta que la malla quede visible sobre la protección contra tirones. Si es necesario, utilice lubricante para cables.

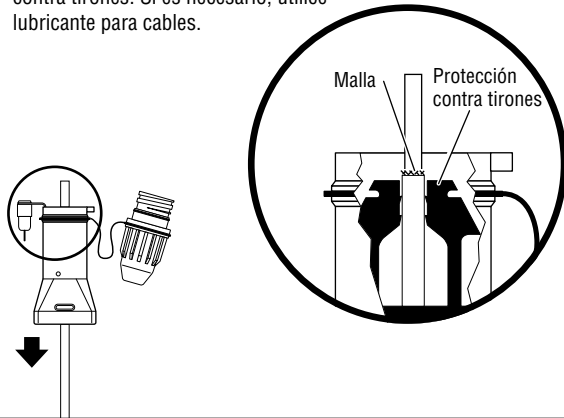

6

⚠ PRECAUCIÓN: Riesgo para la salud. Lávese las manos después del contacto con el sellador. Consulte la ficha de datos de seguridad VEN0033.

- Empuje el protector hasta el fondo del cable calefactor.

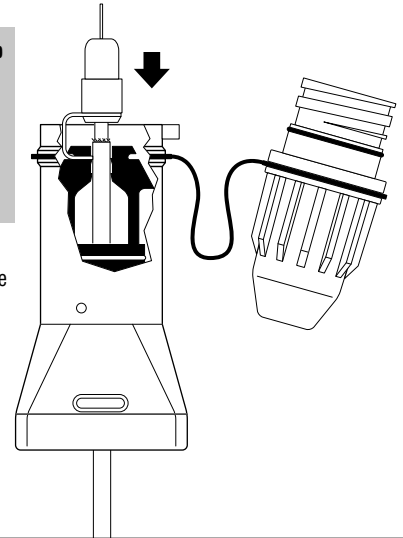

7

- Instale la tapa; apriete hasta alinear las ranuras de la tapa y del soporte.

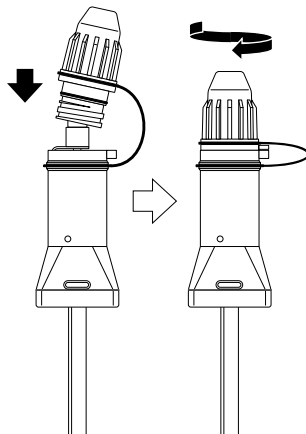

8

- Ajuste el sello final al tubería con una abrazadera. No aprisione el cable calefactor.
- Instale la abrazadera del cable.
- Enrosque el cable calefactor sobrante en el conducto y fíjelo con cinta.
- Aplique el aislamiento y el revestimiento.
- Proteja el acceso al soporte contra inclemencias climáticas.
- Fije la etiqueta del sello final al aislamiento.
- Deje al usuario estas instrucciones de instalación para su consulta futura.

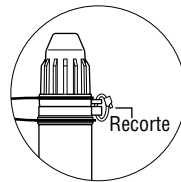

END SEAL
ELECTRIC TRACED

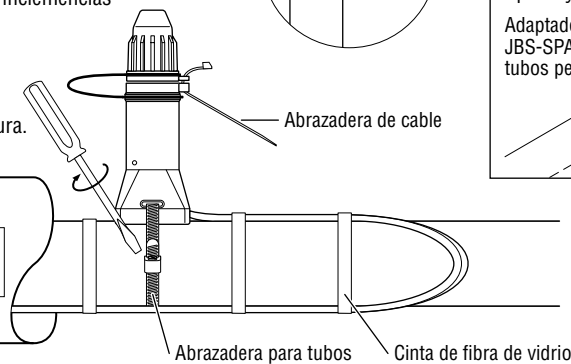

Nota: Para los conductos de 25 mm (1 pulg.) y más pequeños utilice un adaptador (adquirido por separado) entre el soporte y el conducto.

Adaptador JBS-SPA para tubos pequeños

Coloque el adaptador con este lado hacia arriba

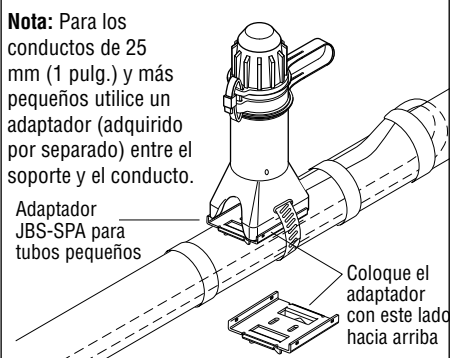

Instrucciones de acceso a E-100-A

A

⚠ ADVERTENCIA: Riesgo de descarga eléctrica. Los conductores quedarán expuestos. El acceso sólo debe realizarlo personal calificado. Siga los procedimientos habituales de desconexión eléctrica antes de abrir el sello final.

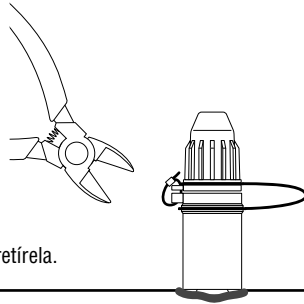

- Desconecte la alimentación.
- Sujete la abrazadera del cable y retírela.

END SEAL
ELECTRIC TRACED

B

- Desatornille la tapa del soporte del sello final.

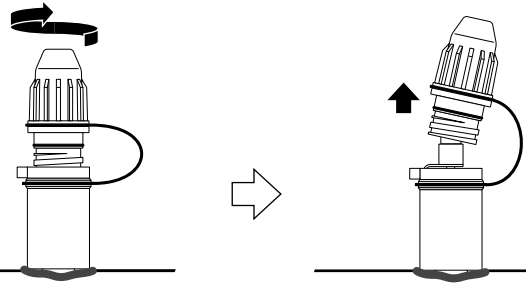

END SEAL
ELECTRIC TRACED

END SEAL
ELECTRIC TRACED

C

⚠ PRECAUCIÓN: Riesgo para la salud. Lávese manos después del contacto con el sellador. Consulte la ficha de datos de seguridad VEN0033.

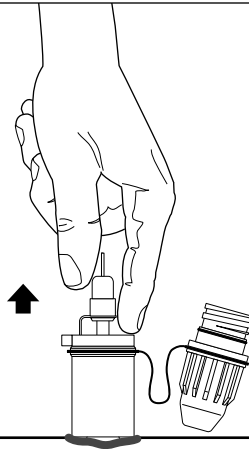

- Tome el anillo negro y extraiga el protector.

END SEAL
ELECTRIC TRACED

D

- Realice las pruebas que sean necesarias.
- Consulte el manual de instalación y mantenimiento de instalaciones de calor (*Industrial Heat-Tracing Installation and Maintenance Manual - H57274*) para informarse sobre los procedimientos de prueba.

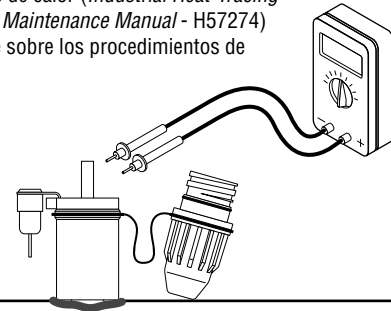

END SEAL
ELECTRIC TRACED

E

- Inspeccione el protector. Si el protector presenta daños, o falta sellador o está seco, cambie el protector. Para solicitar protectores de repuesto, pida el kit E-100-BOOT-5/PACK. De lo contrario, reinstale el protector.

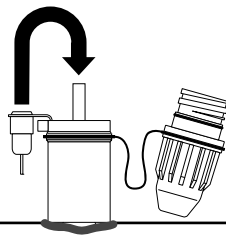

END SEAL
ELECTRIC TRACED

F

- Instale la tapa; apriete hasta alinear las ranuras de la tapa y del soporte.
- Instale la nueva abrazadera del cable.

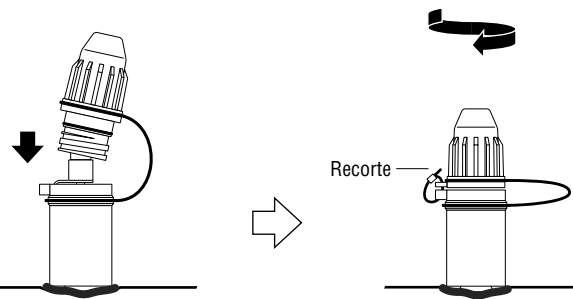

END SEAL
ELECTRIC TRACED

END SEAL
ELECTRIC TRACED

Instrucciones de instalación de E-100-A

Tyco, BTV, QTVR, XTV, KTV y VPL son marcas registradas y/o marcas comerciales de Tyco Thermal Controls LLC o de sus empresas filiales.

Todas las demás marcas comerciales son de propiedad de sus respectivos dueños.

Sede central
Tyco Thermal Controls
7433 Harwin Drive
Houston, TX 77036
USA
Tel: 800-545-6258
Tel: 650-216-1526
Fax: 800-527-5703
Fax: 650-474-7711
info@tycothermal.com
www.tycothermal.com

Importante: Presume-se que todas as informações, inclusive as ilustrações, sejam confiáveis. Porém, os usuários devem avaliar por si mesmos a adequação de cada produto para sua aplicação. A Tyco Thermal Controls não oferece qualquer garantia sobre a exatidão ou abrangência das informações e nega toda e qualquer responsabilidade decorrente do uso delas. As únicas obrigações da Tyco Thermal Controls são aquelas constantes nos Termos e Condições Padrão da Tyco Thermal Controls para Venda deste produto e a Tyco Thermal Controls ou seus distribuidores não se responsabilizam por danos acidentais, diretos ou indiretos decorrentes da venda, revenda, uso e mau uso do produto, em nenhuma hipótese. As especificações estão sujeitas a alterações sem notificação prévia. Além disso, a Tyco Thermal Controls reserva-se o direito de alterar - sem notificar o Comprador - processos ou materiais que não afetem a conformidade em relação a qualquer especificação relevante.