

Unidad Interior de Cassette

Unidade Interior Cassette

7717502573□□

7717502574□□

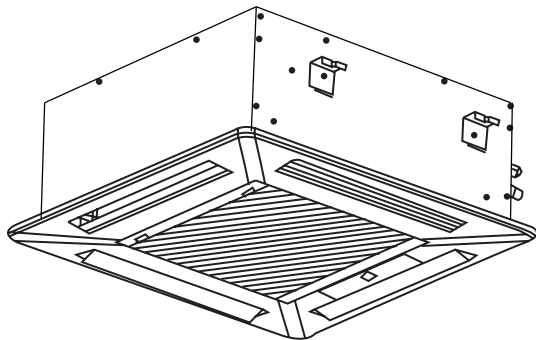

Unidades Cassette

Manual para el usuario - Instrucciones de Manejo y Mantenimiento

Unidades de Cassette

Manual para o utente - Instruções de Utilização e Manutenção



ES Unidades Cassette

Manual para el usuario - Instrucciones de Manejo y Mantenimiento 3 - 5

¡Leer las instrucciones técnicas antes de instalar el aparato!

¡Leer las instrucciones para el usuario antes de poner en funcionamiento el aparato!

¡La unidad solo puede ser instalada en un local que cumpla los requisitos de ventilación adecuados!

PT Unidades de Cassette

Manual para o utente - Instruções de Utilização Manutenção 7 - 9

Ler as instruções de instalação antes de instalar o aparelho!

Antes de colocar o aparelho em funcionamento, ler as instruções de utilização

O local de instalação deve cumprir as exigências de ventilação!



Instrucciones de manejo y mantenimiento

Mando a distancia por infrarrojos

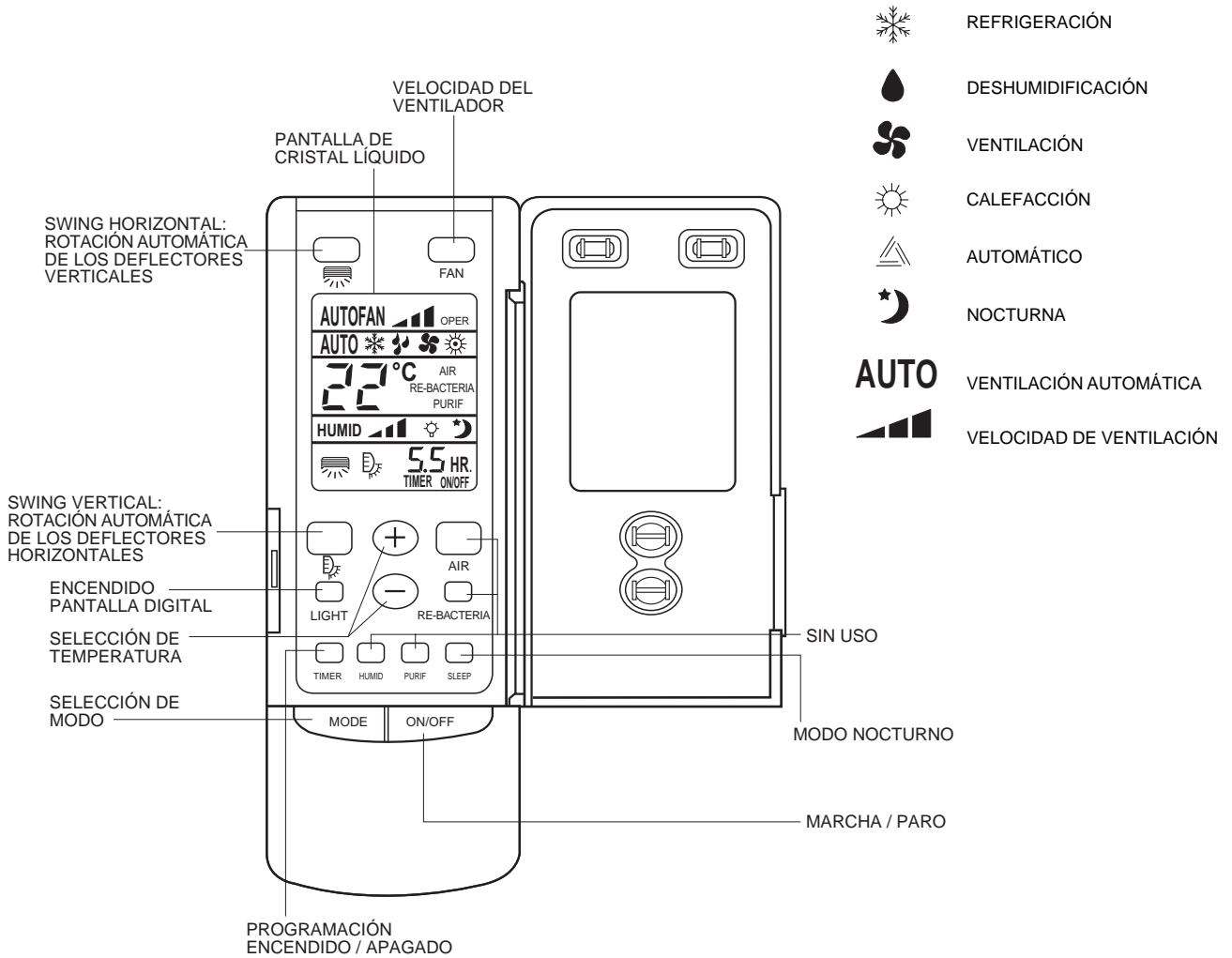

Nota: Usar solamente pilas alcalinas AAA.

1. La tecla ON/OFF permite encender o apagar el aparato de aire acondicionado.

2. Seleccionar modo de funcionamiento

Hay cinco modos de funcionamiento:

Se puede seleccionar el funcionamiento del sistema pulsando la tecla MODE en el orden siguiente:

Automática - Frío - Deshumidificación - Ventilación - Calor.

Modo ventilación

En modo FAN funcionará tan sólo el ventilador. Se pueden seleccionar las velocidades del ventilador (baja-media-alta) + auto. Durante el funcionamiento en frío o calor, si se ha seleccionado AUTO, la velocidad del ventilador cambiará en secuencia de baja-media-alta, o de alta-media-baja automáticamente, según el diferencial entre

la temperatura ambiente y sus puntos de consigna.

Modo deshumidificación

En modo DRY, si la temperatura ambiente está por encima de su punto de consigna, la unidad funcionará en modo frío con el ventilador en AUTO. Si la temperatura ambiente está por debajo de su punto de consigna, el período de arranque y paro del compresor y el ventilador pasará a un ciclo de repetición fijo, según el diferencial entre la temperatura ambiente y su punto de consigna.

Modo frío

En modo COOL se puede seleccionar la velocidad baja-media-alta-auto del ventilador.

Modo calor

En modo HEAT se puede seleccionar la velocidad baja-media-alta-auto del ventilador. Para evitar la emisión de aire frío proceden-

te de la unidad durante el ciclo de calor, cuando la temperatura de la batería es demasiado baja, el ventilador se detendrá. Al incrementar la temperatura de la batería, debido al funcionamiento del compresor, el ventilador volverá a activarse. Esta prestación también entra en funcionamiento al poner la unidad en marcha, retardando el funcionamiento del ventilador hasta que la temperatura haya alcanzado el valor seleccionado.

Modo auto

En modo AUTO el sistema conmuta entre los modos calor y frío automáticamente si la temperatura ambiente está por encima o debajo de su punto de consigna. La unidad funcionará en modo frío si la temperatura ambiente está por encima de su punto de consigna, y en modo calor si esta temperatura está por debajo de su punto de consigna. Este es el modo recomendado de funcionamiento.

3. Para ajustar la temperatura ambiente

Pulsar la tecla ⊕ ó ⊖, para cambiar el punto de consigna de la temperatura ambiente. Este debe situarse entre 16 a 30°C.

- Para seleccionar la velocidad del ventilador y la posición del deflector de aire.

Las velocidades disponibles son Baja-Media-Alta. Pulsar la tecla FAN para conseguir el flujo de aire deseado. El símbolo FAN muestra la velocidad seleccionada.

Se utiliza la tecla SWING para controlar los deflectores de aire. Si se pulsa una vez, el deflector queda en posición estacionaria; si se pulsa una segunda vez, el deflector efectúa una acción de barrido para distribuir el aire por la habitación.

4. Funciones del temporizador

El mando incorpora un temporizador que fija las horas de inicio y paro de la unidad. Las programaciones guardadas en el mando serán las predominantes al encenderse la unidad.

Para utilizar el temporizador, procédase como sigue:

Temporizador arranque/paro

La función de Temporización arranque/paro se obtiene pulsando la tecla TIMER. Para arrancar el equipo a una hora determinada estando éste parado, se pulsa la tecla TIMER en intervalos de media hora hasta conseguir la hora deseada de arranque. El equipo arrancará cuando pase el espacio de tiempo programado que quedará memorizado en el equipo.

Del mismo modo, para detener el equipo a una hora determinada cuando éste se encuentre funcionando, se operará de la misma manera, pulsando todas las veces que sea necesaria la tecla TIMER hasta conseguir el tiempo requerido.

5. Función nocturna Sleep

El modo Sleep, que puede utilizarse en Frío y Calor, es un programa que controla la temperatura ambiente durante las horas nocturnas de descanso.

Modo frío

En modo Sleep, en funcionamiento frío, la unidad funcionará en la siguiente secuencia de fases: 1-2.

Fase 1 La unidad funcionará en modo frío hasta alcanzar el punto de consigna de la temperatura ambiente.

Fase 2 Después de alcanzar el punto de consigna de la temperatura ambiente, la unidad funcionará en modo frío con el fin de mantener la temperatura ambiente dentro de los límites de su punto de consigna, +1 a +2°C, durante 1 hora.

Modo calor

En modo Sleep, en funcionamiento calor, la unidad funcionará en la siguiente secuencia de fases: 1-2.

Fase 1 La unidad funcionará en modo calor hasta alcanzar el punto de consigna de la temperatura ambiente.

Fase 2 Después de alcanzar el punto de consigna de la temperatura ambiente, la unidad funcionará en modo calor con el fin de mantener la temperatura ambiente dentro de los límites de su punto de consigna, -1 a -2°C, durante 1 hora.

Control de funcionamiento

Funcionamiento de emergencia

El interruptor de emergencia está situado en el panel receptor en la parte frontal de la unidad. Se utiliza este interruptor cuando se han agotado las baterías del mando a distancia, o cuando surge algún problema.

Funcionamiento del sistema en modo de emergencia

Sistema frío.

El punto de consigna de la temperatura ambiente se fija en 20°C. La unidad funciona en modo frío.

Sistema calor y frío.

El punto de consigna de la temperatura ambiente se fija en 25°C. La unidad funciona en modo automático.

Protección de rearme automático y anticongelación

Después de una interrupción en el suministro eléctrico, la unidad se rearma automáticamente (al volver a establecerse el suministro), permaneciendo en el mismo modo que estaba cuando se apagó.

Desescarche y anti-recalentamiento

Se utiliza esta prestación para evitar la congelación de la unidad evaporadora durante su funcionamiento en modo frío o seco, así como para evitar recalentamientos en modo calor.

Durante el ciclo de desescarche (anti-hielo) y anti-recalentamiento, el compresor deja de funcionar, el LED del compresor destella en ciclos, y el deflector de aire se detiene en posición totalmente abierta. Al finalizar el ciclo, el deflector vuelve a funcionar de acuerdo con los parámetros seleccionados anteriormente.

Mantenimiento

Las unidades están diseñadas para funcionar durante largos periodos con un mantenimiento mínimo. No obstante, se deben realizar las siguientes operaciones con regularidad.

Componente	Mantenimiento	Frecuencia recomendada
Filtro anti polvo:	<ol style="list-style-type: none">1- Limpiar con aspiradora o golpear ligeramente y lavar con agua tibia (40°C) y un detergente suave.2- Enjuagar y secar antes de reinstalar en la unidad.3- No utilizar gasolina, alcohol o demás productos químicos.	Cada mes, o con mayor frecuencia si hace falta.
Envolvente unidad:	<ol style="list-style-type: none">1- Quitar el polvo del panel frontal con un paño suave o con un paño humedecido en una solución jabonosa suave.2- No utilizar gasolina, alcohol o demás productos químicos.	Cada mes, o con mayor frecuencia si hace falta.
Bandeja drenaje y tubo evacuación:	<ol style="list-style-type: none">1- Limpiar y comprobar que no existan obstrucciones.	
Filtro	<ol style="list-style-type: none">1- Reemplazar el filtro.	Cada 3 años.

Localización de averías

Problema	Probable causa y corrección
A. El aparato de aire acondicionado no funciona.	<ol style="list-style-type: none"> 1.- Comprobar que el fusible no se haya fundido, o que el disyuntor principal no se haya disparado. 2.- ¿Está el interruptor principal en OFF?. 3.- ¿Se ha cometido algún error al realizar la programación?.
B. La unidad no enfría lo suficiente.	<ol style="list-style-type: none"> 1.- ¿Está sucio el filtro? Véase las instrucciones de cómo limpiar el filtro. 2.- Es probable que la habitación estaba muy caliente al iniciarse la unidad de aire acondicionado: Esperar un rato a que la unidad haya tenido tiempo suficiente para bajar la temperatura de la habitación. 3.- ¿Se ha programado la temperatura adecuada? 4.- ¿Están obstruidas las rejillas de entrada o salida de aire de la unidad?
C. Hay mal olor en la habitación.	<ol style="list-style-type: none"> 1.- Comprobar que dicho olor no proceda de la humedad de paredes, moquetas, muebles u otras telas en la habitación.
D. El aparato de aire acondicionado hace ruido.	<ol style="list-style-type: none"> 1.- Hay un ruido similar a agua corriente: Procede del líquido refrigerante al circular por el circuito de refrigeración. 2.- Hay un ruido similar a una ducha: Procede del agua de la deshumidificación tratado dentro de la unidad.
E. Parece como si los condensados fluyan de la unidad.	<ol style="list-style-type: none"> 1.- La condensación se produce cuando la unidad enfría el aire de la habitación.
F. El aparato de aire acondicionado no funciona a los 3 minutos de su rearme.	<ol style="list-style-type: none"> 1.- Esto se debe a un dispositivo de protección del sistema. Esperar 3 minutos a que se reanude su funcionamiento.
G. La pantalla del mando a distancia se debilita o se apaga.	<ol style="list-style-type: none"> 1.- Tal vez se tengan que cambiar las pilas. 2.- No debe invertirse la polaridad de las pilas al cambiarlas.
H. El aparato de aire acondicionado no responde al mando a distancia, o a los mandos manuales directos.	<ol style="list-style-type: none"> 1.- Tal vez se tengan que cambiar las pilas. 2.- No debe invertirse la polaridad de las pilas al cambiarlas. 3.- Póngase en contacto con centro de servicio autorizado para que comprueben la alimentación eléctrica de su instalación.

ATENCIÓN



Su producto está marcado con este símbolo. Esto significa que al final de su vida útil no debe mezclarse con el resto de residuos domésticos no clasificados, sino que su eliminación debe realizarse de acuerdo con la normativa local y nacional pertinente, de forma correcta y respetuosa con el medio ambiente.

El desmantelamiento del acondicionador de aire, así como el tratamiento del refrigerante, aceite y otros componentes, debe ser efectuado por un instalador competente de acuerdo con la legislación aplicable.

Contacte con las autoridades locales para obtener más información.

Garantía del producto y mantenimiento

Lea atentamente este apartado que incluye información detallada sobre las prestaciones de garantía y condiciones, así como información sobre otros servicios y observaciones sobre el mantenimiento del aparato.

Todos los productos y en especial los aparatos a gas o gas-oil, deberán ser montados por instaladores autorizados. Antes de comenzar la instalación deberán tenerse presentes estas Instrucciones de instalación y manejo así como la reglamentación vigente.

Una vez instalado, ROBERT BOSCH ESPAÑA, S.A. pone a su disposición los SERVICIOS OFICIALES JUNKERS, para asegurarle el servicio a domicilio y el correcto funcionamiento del producto. Más de noventa Centros Oficiales en toda España le ofrecen:

- **Garantía del fabricante** en piezas, mano de obra y desplazamiento. Vea en la página siguiente los detalles de las prestaciones de garantía.
- **La Seguridad** de utilizar **el mejor servicio para su aparato** al ser realizado por personal que recibe directamente formación y documentación específica para el desarrollo de esta actividad.
- El uso de **repuestos originales** que le garantiza un funcionamiento fiable y un buen rendimiento del aparato.
- **Tarifas oficiales del fabricante**

Coberturas de garantía

1. Nombre y dirección del garante:

ROBERT BOSCH ESPAÑA, S.A. (TT/SSP); CIF A-28071702
C/ Hermanos García Noblejas, nº 19. CP 28037 de Madrid,
(Tlfno.: 902 100 724, E-mail: junkers.asistencia@es.bosch.com)

Este derecho de garantía no limita las condiciones contractuales de la compraventa ni afecta a los derechos que frente al vendedor dispone el consumidor, conforme a las previsiones de la ley 23/2003 de Garantía en la venta de los Bienes de Consumo (de acuerdo con lo establecido legalmente se enumera en el punto 5 relación de derechos que la mencionada ley concede al consumidor ante la falta de conformidad).

2. Identificación Producto sobre el que recae la garantía:

Para identificar correctamente el producto objeto de esta garantía, en la factura de compra deberán consignarse los datos incluidos en el embalaje del producto: modelo, referencia de diez dígitos y nº etiqueta FD. Alternativamente estos datos pueden tomarse también de la placa de características del producto.

Adicionalmente puede incluir los datos relacionados con el aparato y su instalación en el CERTIFICADO DE GARANTÍA que se incluye en este Manual de Instalación y Manejo.

3. Condiciones de garantía de los productos JUNKERS suministrados por R. BOSCH ESPAÑA, S.A.:

3.1 ROBERT BOSCH ESPAÑA, S.A. responde ante el consumidor y durante un periodo de 2 años de cualquier falta de conformidad que exista en el aparato en el momento de su entrega. Durante los primeros seis meses se supone que las faltas de conformidad existían en el momento de la venta y durante el periodo restante, el consumidor las deberá probar.

3.2 Durante el periodo de garantía las intervenciones en el producto deberán ser realizadas exclusivamente por el Servicio Técnico Oficial. Todos los servicios en garantía, se realizarán dentro de la jornada y calendario laboral legalmente establecido en cada comunidad autónoma.

3.3 Muy Importante: Para optar a las coberturas de garantía, es imprescindible que el consumidor acredite ante el SERVICIO TÉCNICO OFICIAL la fecha de compra. En su propio beneficio conserve junto a estas condiciones de garantía, la factura oficial donde se identifica inequívocamente el producto.

3.4 El producto destinado para uso doméstico, será instalado según reglamentación vigente y su manual de instalación y manejo. Una instalación incorrecta o que no cumpla la normativa legal en esta materia, dará lugar a la no aplicación de la garantía.

3.5 Una intervención en garantía no renueva el periodo de garantía del equipo.

3.6 Esta garantía es válida para los productos JUNKERS que hayan sido adquiridos e instalados en España.

4. Circunstancias excluidas de la aplicación de garantía:

Queda excluido de la prestación en garantía, y por tanto será a cargo del usuario el coste total de la intervención en los siguientes casos:

4.1 El producto JUNKERS, es parte integrante de una instalación de calefacción y/o de agua caliente sanitaria, su garantía no ampara los fallos o deficiencias de los componentes externos al producto que pueden afectar a su correcto funcionamiento.

4.2 Los defectos que se ocasionen por el uso de accesorios o repuestos que no sean los determinados por ROBERT BOSCH ESPAÑA, S.A..

4.3 Los defectos que provengan del incumplimiento de la reglamentación vigente o de las instrucciones de instalación, manejo y funcionamiento o de aplicaciones no conformes con el uso al que se destina el producto o de factores mediambientales anormales, o de condiciones extrañas de funcionamiento, o de sobrecarga o de un mantenimiento o limpieza realizados inadecuadamente.

4.4 Los productos que hayan sido modificados o manipulados por personal ajeno a los Servicios Oficiales del fabricante y consecuentemente sin autorización escrita de ROBERT BOSCH ESPAÑA, S.A.

4.5 Las averías producidas por agentes externos (roedores, aves, arañas, etc.), fenómenos atmosféricos y/o geológicos (heladas, tormentas, lluvias, etc.), así como las derivadas voltaje, actos vandálicos, guerras callejeras y conflictos armados de cualquier tipo.

4.6 Los productos, las piezas o componentes golpeados en el transporte o durante su instalación.

4.7 Las operaciones de limpieza en el aparato o componentes del mismo, motivadas por las concentraciones en el ambiente de grasas u otras circunstancias del local donde está instalado.

4.8 El coste del desmontaje de muebles, armarios u otros elementos que impiden el libre acceso al producto. Si el producto va a ser instalado en el interior de un mueble, se tendrá presente las dimensiones y características indicadas en el manual de instalación y manejo que acompaña al aparato.

4.9 Los servicios de información y asesoramiento a domicilio, sobre utilización del sistema de calefacción o elementos de regulación y control como: termostatos, programadores o centralitas de regulación.

4.10 Los siguientes servicios de urgencia no están incluidos en la prestación de garantía:

- Servicios a domicilio de urgencia en el día y hasta las 22 horas en días laborables. Orientado principalmente a establecimientos públicos y también al particular, que no desean esperar un mínimo de 24 / 48 horas en recibir el servicio.

- Servicio de fines de semana y festivos Por tratarse de servicios urgente no incluidos en la cobertura de la garantía y que, por tanto, tienen coste adicional, se realizarán exclusivamente a petición del usuario. En el supuesto de que Ud. requiera este tipo de servicios, deberá abonar junto al coste normal de la intervención, el suplemento fijo marcado. Existe a su disposición Tarifa Oficial del fabricante donde se regulan los precios por desplazamiento, mano de obra y piezas, así como el suplemento fijo que se sumará al servicio especial.

Los servicios especiales realizados en productos con menos de 24 meses desde el inicio de la garantía, sólo abonará el suplemento fijo.

Consulte con nuestro centro de atención al cliente la posibilidad de utilizar este servicio a domicilio. La disponibilidad del mismo varía según la zona y época del año.

5. Derechos que la ley concede al consumidor ante la falta de conformidad con el contrato:

5.1 ROBERT BOSCH ESPAÑA, S.A. responde ante el consumidor de cualquier falta de conformidad con el contrato de venta que exista en el momento de la entrega del producto.

El producto es conforme al contrato siempre que cumpla todos los requisitos siguientes:

a).- Si se ajusta a la descripción realizada por ROBERT BOSCH ESPAÑA, S.A. y posee las cualidades presentadas por éste en forma de muestra o modelo.

b).- Si es apto para los usos a que ordinariamente se destinen los productos del mismo tipo.

c).- Si es apto para cualquier uso especial cuando requerido ROBERT BOSCH ESPAÑA, S.A. por el consumidor al efecto, aquel haya admitido que el producto es apto para el uso especial.

d).- Si presenta la calidad y prestaciones habituales de un producto del mismo tipo que el consumidor pueda fundamentadamente esperar.

5.2 La falta de conformidad que resulte de una incorrecta instalación del bien se equipara a la falta de conformidad del bien cuando la instalación esté incluida en el contrato de venta y la realice ROBERT BOSCH ESPAÑA, S.A. o se haga bajo su responsabilidad o, cuando realizada por el consumidor, la instalación defectuosa se deba a un error en las instrucciones de instalación.

5.3 ROBERT BOSCH ESPAÑA, S.A. responde de las faltas de conformidad que existan en el momento de la entrega del producto y sean manifestadas por el consumidor, durante el plazo de dos años contados desde el momento de la entrega.

Se considera la fecha de entrega, la que figure en la factura o en el ticket de compra o en el albarán de entrega correspondiente si este fuera posterior a la factura de compra. Durante los primeros seis meses se supone que las faltas de conformidad existían en el momento de la venta y durante el período restante, el consumidor las deberá probar.

El consumidor deberá informar al vendedor del producto de la falta de conformidad en el plazo de dos meses desde que tuvo conocimiento de ella.

5.4 Cuando al consumidor le resulte imposible o le suponga una carga excesiva dirigirse frente al vendedor del producto por la falta de conformidad de los bienes con el contrato de venta, podrá reclamar directamente a ROBERT BOSCH ESPAÑA, S.A., con el fin de obtener la sustitución o reparación del bien.

5.5 Si el producto no fuera conforme con el contrato, el consumidor podrá optar entre exigir la reparación o la sustitución del producto salvo que una de esas opciones resulte imposible o desproporcionada. Se considera desproporcionada toda forma de saneamiento que imponga al vendedor costes que en comparación con la otra forma de saneamiento no sean razonables.

5.6 Procederá la rebaja del precio o la resolución del contrato, a elección del consumidor, cuando éste no pueda exigir la reparación o la sustitución, o si éstas no se hubieran efectuado en un plazo razonable o sin mayores inconvenientes para el consumidor. No procederá la resolución cuando la falta de conformidad sea de escasa importancia.

5.7 La reparación y la sustitución se ajustará a las siguientes reglas:

a).- Ser gratuitas (comprendiendo, especialmente, gastos de envío y coste de mano de obra y materiales) y llevarse a cabo en un plazo razonable y sin inconvenientes para el consumidor.

b).- La reparación suspende el cómputo del plazo legal para reclamar la falta de conformidad desde que el producto es entregado hasta que se le devuelve reparado al consumidor. Durante los 6 meses posteriores a la entrega del producto reparado, ROBERT BOSCH ESPAÑA, S.A. responde de las faltas de conformidad que motivaron la reparación.

c).- La sustitución suspende el cómputo del plazo legal para reclamar la falta de conformidad desde que se ejerció la opción de sustitución hasta la entrega del nuevo producto. Al producto sustituido se aplica, en todo caso, la presunción de que las faltas de conformidad que se manifiesten en los seis meses posteriores a su entrega ya existían cuando el producto se entregó.

Fdo.- ROBERT BOSCH ESPAÑA, S.A.
Robert Bosch España, S.A.
Ventas Termotecnia (TT/SSP)
Hnos. García Noblejas, 19
28037 Madrid
www.junkers.es

Cómo contactar con nosotros



Aviso de averías

Tel: 902 100 724

Horario:

Lunes a sábado: 8:00-20:00 h.

Domingos y festivos: 10:00-18:00 h.

E-mail: junkers.asistencia@es.bosch.com

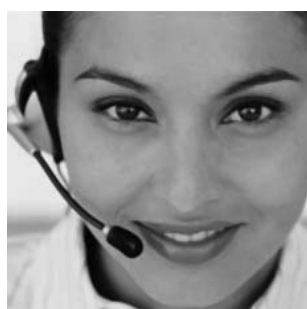

Información general para el usuario final

Tel: 902 100 724

Horario:

Lunes a sábado: 8:00-20:00 h.

Domingos y festivos: 10:00-18:00 h.

E-mail: junkers.asistencia@es.bosch.com

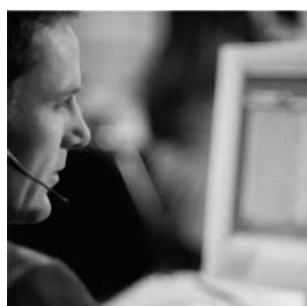

Apoyo técnico para el profesional

Tel: 902 41 00 14

Horario

Lunes a viernes: 9:00-19:00 h.

Fax: 913 279 865

E-mail: junkers.tecnica@es.bosch.com



Robert Bosch España, S.A.
Ventas Termotecnia (TT/SEI)
Hnos. García Noblejas, 19
28037 Madrid
www.junkers.es

Instruções de utilização e manutenção

Comando à distância por infravermelhos

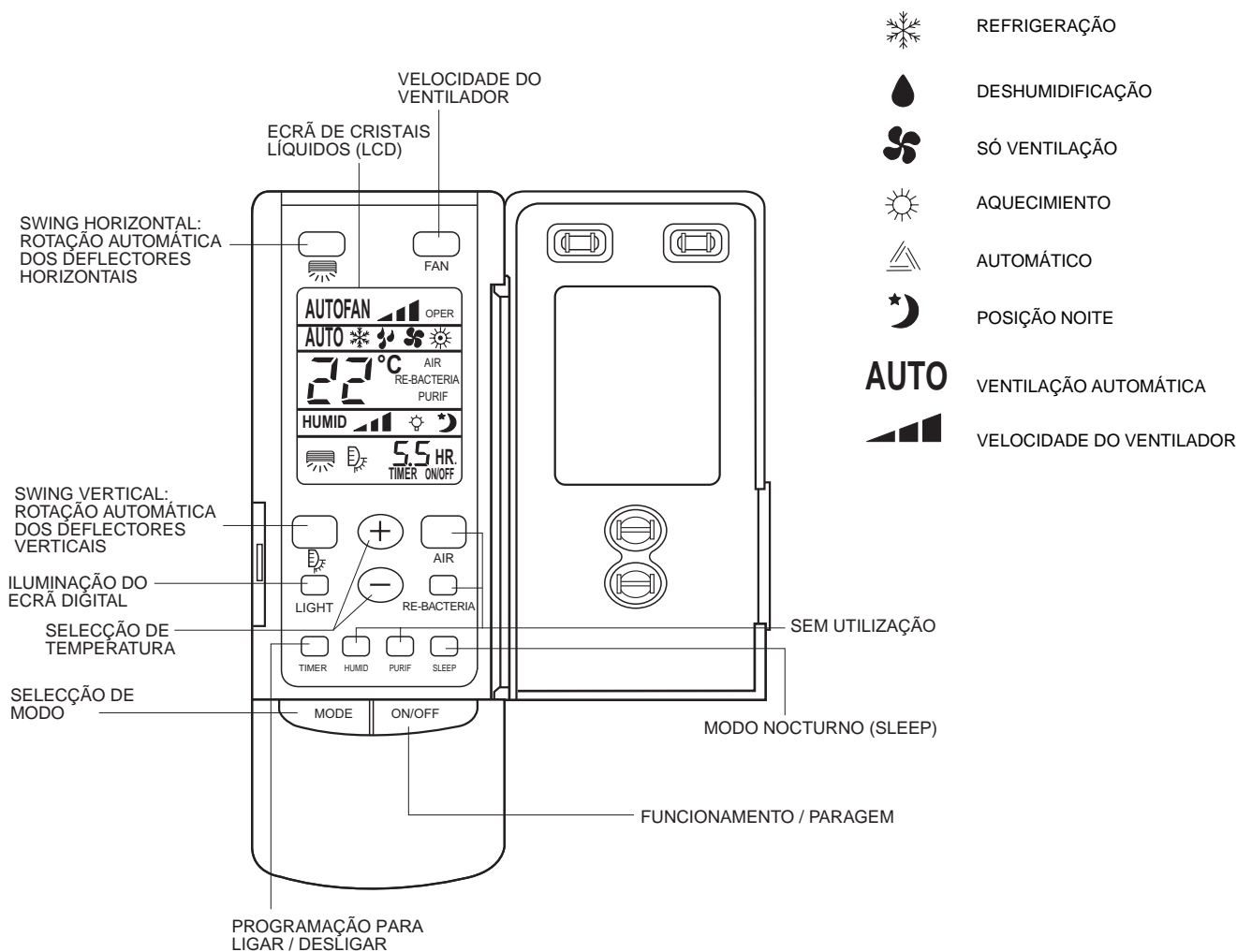

Nota: Utilizar apenas pilhas alcalinas AAA.

1. A tecla ON/OFF permite ligar e desligar o aparelho de ar condicionado.

2. Selecção do modo de funcionamento

Existem cinco modos de funcionamento que podem ser seleccionados usando a tecla MODE:

Automático - Frio - Desumidificação - Ventilação - Calor.

Modo de ventilação

No modo FAN, apenas funciona o ventilador. Pode-se seleccionar a velocidade do ventilador (baixa-média-alta) + auto. Durante o funcionamento em frio ou em calor, estando seleccionada a opção AUTO, a velocidade do ventilador mudará na sequência baixa-média-alta ou na alta-média-baixa automaticamente, em função do diferencial entre a temperatura

ambiente e os seus pontos de referência.

Modo de desumidificação

No modo DRY, se a temperatura ambiente for superior ao seu ponto de referência a unidade funcionará no modo frio tendo o ventilador na opção AUTO. Se a temperatura ambiente for inferior ao seu ponto de referência, o período de arranque e paragem do compressor e do ventilador passará para um ciclo de repetição fixo, em função do diferencial entre a temperatura ambiente e os seus pontos de referência.

Modo de frio

No modo COOL, é possível seleccionar as velocidades baixa-média-alta-auto do ventilador.

Modo de calor

No modo HEAT, é possível seleccionar as velocidades baixa-média-alta-auto do

ventilador.

Quando a temperatura da bateria for demasiado baixa durante o ciclo de calor, o ventilador pára a fim de evitar a emissão de ar frio procedente da unidade. Quando se incrementar a temperatura da bateria devido ao funcionamento do compressor, o ventilador voltará a activar-se. Esta prestação também entra em funcionamento ao ligar a unidade, atrasando assim o funcionamento do ventilador até que a temperatura tenha atingido o valor seleccionado.

Modo auto

No modo AUTO, o sistema comuta entre os modos de calor e frio de uma forma automática quando a temperatura ambiente for superior ou inferior ao seu ponto de referência. A unidade funcionará no modo de frio quando a temperatura ambiente for superior ao seu ponto de referência e no modo de calor quando a referida temperatura for infe-

rior ao seu ponto de referência. Este é o modo de funcionamento recomendado.

3. Ajuste da temperatura ambiente

Para mudar o ponto de referência da temperatura ambiente, há que premir as teclas ⊕ ou ⊖. O ponto de referência deve encontrar-se entre 16 e 30°C.

- Para seleccionar a velocidade do ventilador e a posição do deflector de ar.

As velocidades disponíveis são baixa-média-alta. Deve-se primir a tecla FAN para dispor do fluxo de ar desejado. O símbolo FAN mostra a velocidade seleccionada.

A tecla SWING é utilizada para controlar os deflectores de ar. Se for primida uma vez, o deflector fica em posição estacionária; se se primir pela segunda vez, o deflector efectua uma acção de dispersão a fim de distribuir o ar pela sala.

4. Funções do temporizador

O comando possui um temporizador que fixa as horas de início e de paragem da unidade. As programações guardadas no comando serão as utilizadas quando a unidade for ligada.

Para utilizar o temporizador, proceda da seguinte maneira:

Temporização para ligar/desligar

A função de temporização para ligar/desligar pode ser programada usando a tecla TIMER. Para que o equipamento arranque a uma determinada hora, é necessário primir a tecla TIMER sucessivamente até atingir a hora desejada de arranque. Em cada vez que se prime esta tecla, a hora programada muda em intervalos de meia hora. O equipamento arrancará quando tiver decorrido o tempo programado, o qual ficará memorizado no equipamento. De igual modo, a fim de parar o equipamento a uma determinada hora,

deve-se proceder do mesmo modo, primindo a tecla TIMER todas as vezes que seja necessário até atingir o tempo requerido.

5. Função nocturna Sleep

O modo Sleep, que pode ser utilizado nos modos de frio e de calor, é um programa que controla a temperatura ambiente durante as horas nocturnas de descanso.

Modo de frio

No funcionamento de frio, a unidade funciona de acordo com a sequência descrita:

Fase 1: A unidade funciona no modo de frio até atingir o ponto de referência da temperatura ambiente.

Fase 2: Após ter atingido o ponto de referência da temperatura ambiente, a unidade continuará a funcionar no mesmo modo, dentro dos limites do seu ponto de referência, de +1°C até +2°C, durante 1 hora.

Modo de calor

No funcionamento de calor, a unidade funciona de acordo com a sequência descrita:

Fase 1: A unidade funciona no modo de calor até atingir o ponto de referência da temperatura ambiente.

Fase 2: Após ter atingido o ponto de referência da temperatura ambiente, a unidade continuará a funcionar no mesmo modo, dentro dos limites do seu ponto de referência, de -1°C até -2°C, durante 1 hora.

Controlo de funcionamento

Funcionamento de emergência

O interruptor de emergência encontra-se no painel receptor da parte frontal da unidade. Este interruptor pode ser utilizado

quando as pilhas do comando à distância se encontrarem desgastadas ou quando surgir algum problema.

Funcionamento do sistema no modo de emergência

Sistema de frio.

O ponto de referência da temperatura ambiente é fixado em 20°C. A unidade funciona no modo de frio.

Sistema de calor e frio.

O ponto de referência da temperatura ambiente é fixado em 25°C. A unidade funciona no modo automático.

Protecção de rearme automático e anti-gelo

Após uma interrupção no fornecimento eléctrico, a unidade rearma-se automaticamente permanecendo no mesmo modo em que se encontrava antes de se desligar.

Eliminação de gelo e anti-sobreaquecimento

Esta prestação é utilizada a fim de evitar o congelamento da unidade evaporadora durante o funcionamento nos modos de frio ou de desumidificação, bem como para evitar sobreaquecimentos no modo de calor. Durante o ciclo de eliminação de gelo (antigelo) e anti-sobreaquecimento, o compressor deixa de funcionar, o LED do compressor pisca e o deflector de ar pára na posição totalmente aberta. Ao finalizar o ciclo, o deflector volta a funcionar de acordo com os parâmetros anteriormente seleccionados.

Manutenção

As unidades foram concebidas para funcionarem durante longos períodos de tempo com uma manutenção mínima. No entanto, as operações indicadas na tabela seguinte, devem ser realizadas com regularidade.

Componentes	Manutenção	Frequência recomendada
Filtro anti-pó:	<ol style="list-style-type: none">1- Limpar com um aspirador ou então dar umas sacudidelas e lavar com água tépida (40°C) e um detergente suave.2- Enxaguar antes de voltar a instalar na unidade.3- Não utilizar gasolina, álcool nem outros produtos químicos.	Em cada mês, ou então com maior frequência se for necessário.
Envolvente da unidade:	<ol style="list-style-type: none">1- Retirar o pó do painel frontal com um pano macio ou com um pano humedecido numa solução ensaboada suave.2- Não utilizar gasolina, álcool nem outros produtos químicos.	Em cada mês, ou então com maior frequência se for necessário.
Bandeja de esgoto e tubo de evacuação:	<ol style="list-style-type: none">1- Limpar e verificar a não existência de obstruções.	Em cada temporada antes da entrada em funcionamento.
Filtro	<ol style="list-style-type: none">1- Substituir o filtro.	Em cada 3 anos.

Localização de avarias

Problema	Causa provável e solução
A. O aparelho de ar condicionado não funciona.	<ol style="list-style-type: none"> 1.- Verificar se o fusível não está fundido, ou se o disjuntor principal não se tem disparou. 2.- O interruptor principal não estará na posição OFF? 3.- Cometeu-se algum erro ao realizar a programação?
B. A unidade não arrefece suficientemente.	<ol style="list-style-type: none"> 1.- O filtro encontra-se sujo? Consultar as instruções sobre o modo de limpar o filtro. 2.- É provável que a sala estivesse muito quente no momento de ligar a unidade de ar condicionado. Esperar uns minutos para que a unidade tenha tempo suficiente para baixar a temperatura da sala. 3.- Foi programada a temperatura adequada? 4.- As grelhas de entrada ou de saída de ar não estarão obstruídas?
C. Há mau odor na sala.	<ol style="list-style-type: none"> 1.- Verificar se o referido odor não é proveniente da humidade de paredes, móveis, alcatifas ou outros tecidos da sala.
D. O aparelho de ar condicionado emite ruído.	<ol style="list-style-type: none"> 1.- O ruído é similar ao da água corrente: Procede do líquido refrigerante ao circular pelo circuito de refrigeração. 2.- O ruído é similar ao de um duche: Procede da água de desumidificação tratada no interior da unidade.
E. Dá a sensação de que os condensados fluem da unidade.	<ol style="list-style-type: none"> 1.- A condensação produz-se quando a unidade arrefecer o ar da sala.
F. O aparelho de ar condicionado não funciona depois de decorridos 3 minutos desde o seu rearme.	<ol style="list-style-type: none"> 1.- Isto é devido a um dispositivo de protecção do sistema. Espere 3 minutos para que se retome o seu funcionamento.
G. O ecrã do comando à distância enfraquece ou desliga-se.	<ol style="list-style-type: none"> 1.- Possível desgaste das pilhas. 2.- Respeitar a polaridade das pilhas.
H. O aparelho de ar condicionado não responde ao comando à distância nem aos comandos manuais directos.	<ol style="list-style-type: none"> 1.- Possível desgaste das pilhas. 2.- Respeitar a polaridade das pilhas. 3.- Contacte um profissional credenciado para verificar a alimentação eléctrica da instalação.

ATENÇÃO



O seu produto encontra-se marcado com este símbolo. Isto significa que no fim da sua vida útil não deve ser misturado com outros resíduos domésticos não classificados, senão que a sua eliminação deve ser realizada de acordo com as normas locais e nacionais correspondentes, de uma forma correcta e respeitosa com o meio ambiente.

O desmantelamento do condicionador de ar, bem como o tratamento do refrigerante, do óleo e de outros componentes, deve ser efectuado por um instalador qualificado de acordo com a legislação aplicável.

Contacte as autoridades locais para obter mais informação.

Garantia dos produtos da marca JUNKERS

1. Designação social e morada do Importador

BBT Termotecnologia Portugal S.A.; NIF 500666474 Estrada Nacional nº 16, Km 3,7, 3801-856 Aveiro

Esta garantia não limita os direitos de garantia do Comprador procedentes de contrato de compra e venda nem os seus direitos legais, nomeadamente os resultantes do Decreto-Lei n.º 67/2003 de 8 de Abril, que regula certos aspectos na venda de bens de consumo e das garantias a elas relativas.

2. Identificação do Produto sobre o qual recai a garantia

Para identificação do produto objecto das condições de garantia, deve incluir os dados relacionados com o aparelho na respectiva factura.

3. Condições de garantia dos Produtos JUNKERS

3.1 O Importador responde perante o Comprador do Produto, pela falta de conformidade do mesmo com o respectivo contrato de compra e venda, durante um prazo de dois anos (período de garantia) a contar da data de entrega do bem.

3.2 Para exercer os seus direitos, o consumidor deve denunciar ao vendedor a falta de conformidade do Produto num prazo de dois meses a contar da data em que a tenha detectado.

3.3 Durante o período de garantia as intervenções no Produto serão exclusivamente realizadas pelos Serviços Técnicos Oficiais da Marca. Todos os serviços prestados no âmbito da presente garantia, serão realizados de segunda a sexta-feira, dentro do horário e calendário laboral legalmente estabelecidos em cada região do país.

3.4 Todos os pedidos de assistência deverão ser apresentados aos nossos serviços centrais de assistência técnica pelo número de telefone 808 234 212. O Comprador no momento da realização da assistência técnica ao Produto, deverá apresentar como documento comprovativo da garantia do Produto, a factura ou outro documento relativo à compra do Produto do qual conste a identificação do Produto objecto da presente garantia e a data de compra do mesmo.

Em alternativa, e de modo a validar a garantia do Produto poderão ser utilizados os seguintes documentos: contrato de abastecimento de gás em novas instalações; e no caso de instalações já existentes, cópia do termo de responsabilidade emitido pela entidade responsável pela montagem do aparelho.

3.5 O Produto destinado a uso doméstico terá que ser instalado de acordo com a regulamentação vigente e de acordo com o descrito no Manual de instalação e utilização. Uma instalação incorrecta dos Produtos por parte do Consumidor ou que não cumpra com o normativo legal sobre esta matéria, não dará lugar à aplicação da presente garantia, sendo necessária a correcção da instalação, e rectificação dos defeitos e dos danos causados ao Produto, com vista a aplicação das condições de garantia descritas neste documento. Sempre que um nosso Produto seja instalado no exterior, este deverá ser protegido contra efeitos meteorológicos, nomeadamente chuva, ventos e temperaturas abaixo dos 0°C. Nestes casos, será preciso a protecção do aparelho mediante um armário ou caixa protectoradevidamente ventilada. Os aparelhos a gás, terão que ser instalados com conduta de evacuação e acessórios de protecção contra ventos na extremidade final das condutas de evacuação.

3.8 Uma intervenção em garantia não renova o período de garantia do Produto.

3.9 Esta garantia é válida para os Produtos e equipamentos da marca JUNKERS que tenham sido adquiridos e instalados em Portugal.

4. Circunstâncias que excluem a aplicação da presente garantia

A prestação de serviços em garantia não é válida (ficando a cargo do Utente o custo total da intervenção) nos seguintes casos:

4.1 O Produto JUNKERS, é parte integrante de um sistema de aquecimento e/ou de água quente sanitária, mas a sua garantia não abrange deficiências de componentes externos ao produto que possam afectar o seu correcto funcionamento.

4.2 Os Produtos cujo funcionamento tenham sido afectados por falhas ou deficiências de componentes externos (acessórios da instalação de gás, elementos de aquecimento, condutas de evacuação de gases, etc.).

4.3 Os defeitos provocados pelo uso de acessórios ou de peças de substituição que não sejam as determinadas pelo fabricante.

4.4 Os defeitos que provenham do incumprimento das instruções de instalação, utilização e funcionamento ou de aplicações não conformes com o uso a que se destina o Produto, ou ainda de factores climáticos anormais, de condições estranhas de funcionamento, de sobrecarga ou de uma manutenção ou limpeza realizados inadequadamente.

4.5 Os Produtos que tenham sido modificados ou manipulados por pessoas alheias aos Serviços Técnicos Oficiais da marca e consequentemente sem autorização explícita do fabricante.

4.6 As avarias produzidas por agentes externos (roedores, aves, aranhas, etc.), fenómenos atmosféricos e/ou geológicos (geadas, trovoadas, chuvas, etc.), assim como as derivadas de tensão, actos de vandalismo, confrontos urbanos e conflitos armados de qualquer tipo.

Nota: O Consumidor deverá verificar que o Produto foi instalado conforme a regulamentação vigente.

4.7 Os Produtos, as peças ou componentes danificados no transporte ou instalação.

4.8 As operações de limpeza realizadas ao aparelho ou componentes do mesmo, motivadas por concentrações no ambiente de gorduras ou outras circunstâncias do local onde está instalado.

4.9 O custo da desmontagem de móveis, armários ou outros elementos que impeçam o livre acesso ao Produto (se o Produto for instalado no interior de um móvel, deve respeitar as dimensões e características indicadas no manual de instalação e utilização que acompanha o aparelho).

4.10 Serviços de informação ao domicílio, sobre utilização do seu sistema de aquecimento ou elementos de regulação e controlo, tais como: termostatos, programadores etc.

5. O Importador corrigirá sem nenhum encargo para o Consumidor, os defeitos cobertos pela garantia, mediante a reparação do Produto ou pela sua substituição. Os Produtos, os equipamentos ou peças substituídas passarão a ser propriedade do Importador.

6. Sem prejuízo do que resulta do legalmente estabelecido, a responsabilidade do Importador, em matéria de garantia, limita-se ao estabelecido nas presentes condições de garantia.

7. Esta garantia é válida para os Produtos e equipamentos da marca JUNKERS que tenham sido adquiridos e instalados em Portugal.

BBT Termotecnologia Portugal S.A.

661 299 038 60



Robert Bosch, Lda.
Apartado 8058
1801-805 LISBOA Codex

Telefone 21 850 00 00

Serviço Pós-venda

808 234 212

Chamada local