

## FIG.33 Filtro Y Ferro Fundido

### Descrição

O FIG. 33 é um filtro Y em ferro fundido projetado para remover sujeira, borras de solda e outros detritos da tubulação. A coleta da sujeira e sua remoção são uma positiva segurança contra o custo de manutenção ou perdas na produção.

### Certificação

Este produto está disponível com certificados EN 10204 2.1. Estes certificados serão fornecidos mediante solicitação do cliente.

**Nota:** Todas as solicitações de certificação e requisitos de inspeção deverão ser indicadas no momento da cotação.

### Elementos Filtrantes

Elementos filtrantes em aço inoxidável

Perfurações (mm)	0,8*; 1,2; 1,6; 2,0; 3,2; 4,8; 6,4; 9,5
Malha Metálica (Mesh)	40, 60, 80, 100, 150, 200, 250 e 325

(\*) Perfuração padrão para todos os diâmetros

### Conexões para válvula de dreno

O bujão pode ser usinado nos diâmetros abaixo para que uma válvula de dreno seja instalada mediante solicitação do cliente, a uma taxa adicional.

Diâmetro do filtro	Diâmetro do dreno
1/2"	1/4"
3/4" e 1"	1/2"
1 1/2"	1"
2" a 4"	1 1/4"
6" a 8"	2"

### Limites de Pressão e Temperatura

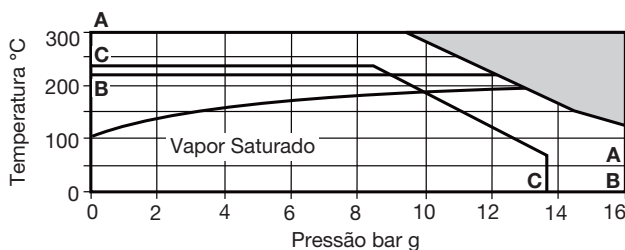

■ Não utilizar nesta região

**A - A** Flangeado EN 1092 PN16

**B - B** Flangeado AS 2129 Tabela F

**C - C** Flangeado ANSI 125# (incluindo 1/2" e 3/4" - flange ANSI 150#FF)

Condições de projeto do corpo		PN16
PMA	Pressão máxima admissível	16 bar g
TMA	Temperatura máxima admissível	300°C
Temperatura mínima admissível		0°C
PMO	Pressão máxima admissível	PN16 13 bar g
	admissível para trabalho em vapor saturado	AS 2129 Tab. F 13 bar g ANSI 125# 10 bar g
TMO	Temperatura máxima de operação	300°C
Temperatura mínima admissível		0°C
Pressão de teste hidrostático		24 bar g

Nota: Para outras condições de operação consulte a Spirax Sarco.

### Tamanhos e Conexões

1/2", 3/4", 1", 1 1/2", 2", 2 1/2", 3", 4", 6" e 8"

Flangeado ASME B16.5 150#FF (1/2" e 3/4") e B16.1 125#FF (1" a 8")

Flangeado EN 1092 PN16

Flangeado AS 2129 Tabela F

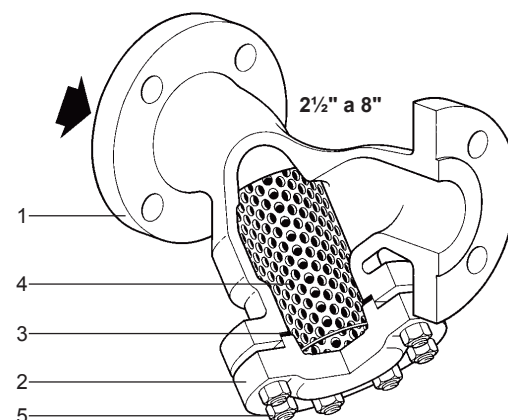
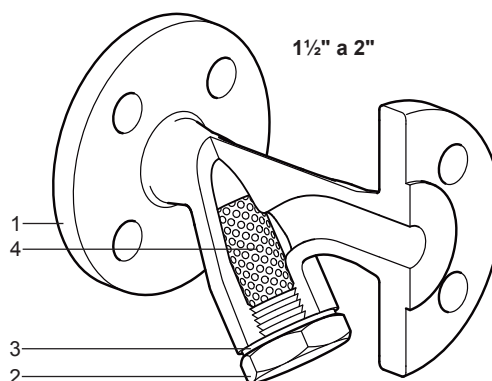

### Materiais

No.	Parte	Material	Especificação
1	Corpo	Ferro Fundido	DIN 1691 GG 20
2	Tampa	1 1/2" a 2" 2 1/2" a 8"	Ferro Fundido DIN 1693 GGG 40 DIN 1691 GG 20
3	Junta da tampa	Grafite Reforçado com Aço Inox	
4	Tela	Aço Inoxidável	ASTM A 240 Gr. 316
5	Parafusos da Tampa	Aço Carbono	ASTM A 193 Gr. B7
6	Bujão de Limpeza*	Aço Carbono	ASTM A 105

(\*) Opcional

**Dimensões / pesos** (aproximados) em mm e kg

Ø	PN16 AS2129 ANSI*				C	AT**	Peso
	A	A	A	B			
1/2"	130	130	120	70	110	27	1,8
3/4"	150	147	144	80	130	43	2,7
1"	160	157	154	95	150	73	3,4
1 1/2"	200	194	194	145	240	164	7,2
2"	230	224	224	175	300	251	10,9
2 1/2"	290	288	288	200	335	327	21,7
3"	310	304	304	210	340	361	25,9
4"	350	350	350	255	415	545	38,5
6"	480	480	480	345	575	1.117	87,0
8"	600	598	598	435	730	1.909	153,0

(\*) 1/2" e 3/4": flange ANSI 150#FF, 1" a 8": flange ANSI 125#FF.

(\*\*) A.T.: Área Total de filtragem

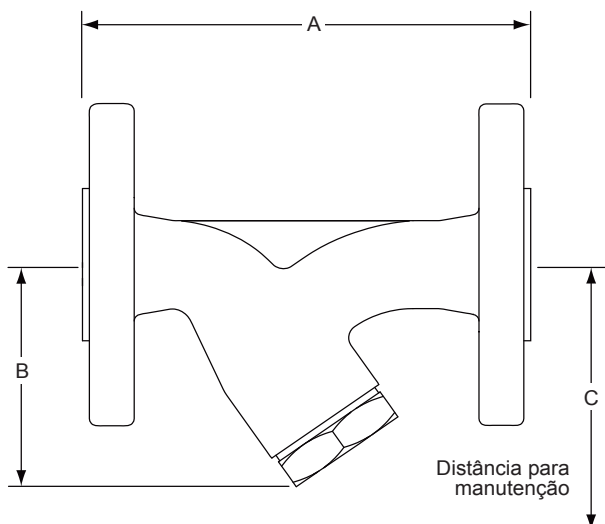

**Informações de segurança, Instalação e Manutenção**

Os filtros devem ser instalados preferencialmente com o bojo no plano vertical em linhas de líquidos, para melhor captação das impurezas no elemento filtrante. Em linhas de gás ou vapor, deve-se preferir a instalação com o bojo no plano horizontal, para reduzir os riscos de acúmulo de condensado no elemento, golpes de aríete ou erosão.

Para maiores detalhes veja o manual de instalação e manutenção fornecido com o produto

**Como solicitar**

Sempre solicitar FIG.33 informando o diâmetro, perfuração da tela desejada, classe de pressão das flanges, e se há a necessidade de bujão para limpeza.

**Exemplo:** 1 Filtro Y Spirax Sarco, modelo FIG. 33, diâmetro nominal 2", conexões flangeadas 125#FF, tela 0,8mm sem bujão de limpeza.

**Peças de reposição**

As peças de reposição disponíveis estão marcadas em linhas sólidas na figura abaixo.

**Peças de reposição disponíveis**

Conjunto tela + junta (indicar perfuração ou mesh e diâmetro do filtro) 3 e 4

**Como solicitar**

Sempre solicitar peças de reposição usando a descrição fornecida na coluna da tabela de peças de reposição, informar tamanho e tipo do filtro, e a perfuração da tela selecionada.

Exemplo: 1 conjunto tela + junta de perfurações 0,8mm para o filtro Y Spirax Sarco modelo FIG.33 1".

Nota: No momento da reposição, para os filtros até 2", aplique pasta de Teflon® na rosca da tampa e certifique-se de que não haja nenhuma imperfeição na junta ou nas faces em contato com a junta.

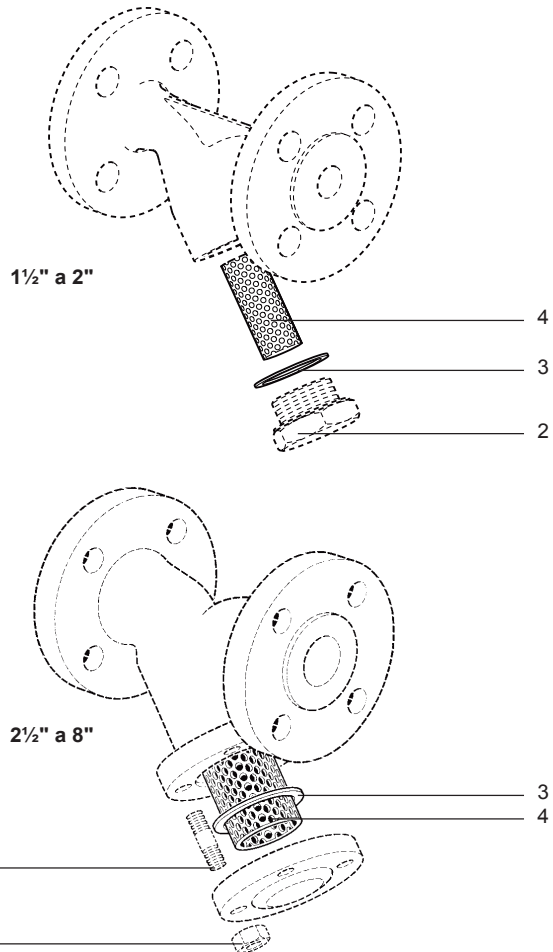

**Torques de aperto recomendados**

Item	Diâmetro	N m
2	1/2"	50 a 55
	3/4"	60 a 66
	1"	100 a 110
	1 1/2"	170 a 185
	2"	190 a 210
5	2 1/2"	20 a 24
	3"	30 a 35
	4"	70 a 77
	6"	100 a 110
	8"	90 a 100