

Manutenção e Conservação/ Maintenance and Conservation/ Mantenimiento y Conservación

LIMPEZA DO ACABAMENTO:

Limpe apenas com pano macio, água e sabão neutro. Não use palha de aço, sapólio ou produtos químicos.

FINISH SURFACE CLEANING:

Clean with a smooth cloth, water, and neutral soap only. Do not use steel wool, scouring powder, or chemical products.

LIMPIEZA:

Limpiar con un paño suave, agua y jabón neutro. No usar esponja de acero, abrasivos u otros productos químicos.

Uso/ Use/ Uso:

Para uso adequado do porta-toalhas, evite o apoio e o pesos excessivos.

For an adequate use of towel rack, do not lean on it or exceed its supporting capacity.

Para el uso adecuado del toallero, no apoyarse sobre el ni exceder su capacidad de peso.

Composição Básica/ Basic Composition/ Composición Básica

Louça: Argila, feldspato, caulim, vidrados e corantes inorgânicos.

China: Clay, feldspar, kaolin, glazes and inorganic dyes.

Lavabo: Arcilla, feldspato, caolin, vidriados y colorantes inorgânicos.

Toalheiro: ligas de cobre (bronze e latão), plástico de engenharia e elastômetro.

Towel rack: copper alloy (bronze and brass) engineering plastic and elastomer.

Toallero: aleaciones de cobre (bronze y latón) plástico de ingeniería y elastómero.

A Deca se reserva o direito de alterar os produtos deste manual, sem prévio aviso.
Deca reserves the right to change the products of this booklet without previous notice.
Deca se reserva el derecho de alterar los productos de este manual sin aviso previo.

Certificado de Garantia

Os metais e louças sanitários DECA, produzidos dentro dos mais avançados padrões de tecnologia e qualidade, incorporando a experiência e a tradição de mais de meio século, são garantidos durante 10 anos, a partir da data de aquisição, comprovada mediante apresentação da nota fiscal de compra.

Adicionalmente a garantia de 10 anos, a DECA oferece a cobertura dos custos de mão de obra dos serviços executados pela rede de Serviço Autorizado DECA, durante o primeiro ano de vigência desta garantia.

Esta garantia aplica-se exclusivamente a produtos adquiridos a partir de 1995, sendo que a responsabilidade do fabricante restringe-se unicamente ao produto.

A presente garantia não será aplicada nas seguintes situações:

- Danos sofridos pelo produto em consequência de quedas acidentais, maus tratos, manuseio inadequado, instalação incorreta e erros de especificação;

- Danos causados aos acabamentos por limpeza inadequada (produtos químicos, solventes, abrasivos do tipo saponáceo, palha de aço, esponja dupla face);

- Peças que apresentem desgaste natural pelo uso regular, tais como: vedantes, gaxetas, anéis de vedação, guarnições, cunhas, mecanismos de vedação;

- Produtos que foram reparados por pessoas não autorizadas pelo Serviço Autorizado DECA;

- Aplicação de peças não originais ou inadequadas, ou ainda adaptação de peças adicionais sem autorização prévia do fabricante;

- Produtos instalados em locais onde a água é considerada não potável ou contenha impurezas e substâncias estranhas à mesma, que ocasione o mau funcionamento do produto;

- Objetos estranhos no interior do produto que prejudiquem ou impossibilitem o seu funcionamento.

- Produtos instalados para USO PÚBLICO, que terão os períodos de garantia reduzidos em 50%.

Ocorrendo eventual necessidade de manutenção em seu produto, utilize a rede de Postos de Serviço Autorizado DECA, ou contate nossos outros serviços para quaisquer esclarecimentos.

Este Certificado é válido em todo o Território Nacional.



SERVIÇO AUTORIZADO
deca | hydra

ATENDIMENTO AO CONSUMIDOR
Ligue grátis 0800 011 7073 ou
envie email para deca@deca.com.br
visite nosso site: www.deca.com.br

SELO
FSC

376220914 - XX
YYYYYY

DURATEX S.A.
Escritório Comercial: R. Comendador Souza, 57 - CEP: 05037-090 - São Paulo-SP - Fone: 55 (11) 3874-1600
LJ I - Av. Antonio Frederico Ozanan, 11900 - CEP: 13213-030 - Jundiaí-SP - CNPJ: 97.837.181/0022-71 - Inscr. Est.: 407.489.356.119
LS: Av. das Indústrias, 264 - CEP: 93032-560 - São Leopoldo-RS - CNPJ: 97.837.181/0027-86 - Inscr. Est.: 124.026.135.4
LJ II: R. Honorato Splendorin, 189 - CEP: 13218-360 - Jundiaí-SP - CNPJ: 97.837.181/0031-62 - Inscr. Est.: 407.504.258.119
LR: Tronco Distribuidor Rodovia Norte km 01, s/nº - CEP: 54590-000 - Cabo de Santo Agostinho-PE - CNPJ: 97.837.181/0029-48 - Inscr. Est.: 39.963.284
LP: R. José Antonio Ferreira de Miranda, 1457 - CEP: 58.082-797 - João Pessoa-PB - CNPJ: 97.837.181/0039-10 - Inscr. Est.: 161.761.720
LQ: Rodovia Presidente Dutra, Km. 197 - CEP: 26373-320 - Queimados - RJ CNPJ: 97.837.181/0032-43 - Inscr. Est.: 79.087.041
Indústria Brasileira

deca

INSTRUÇÕES DE INSTALAÇÃO
INSTRUCTIONS FOR THE INSTALLATION
INSTRUCCIONES DE LA INSTALACIÓN

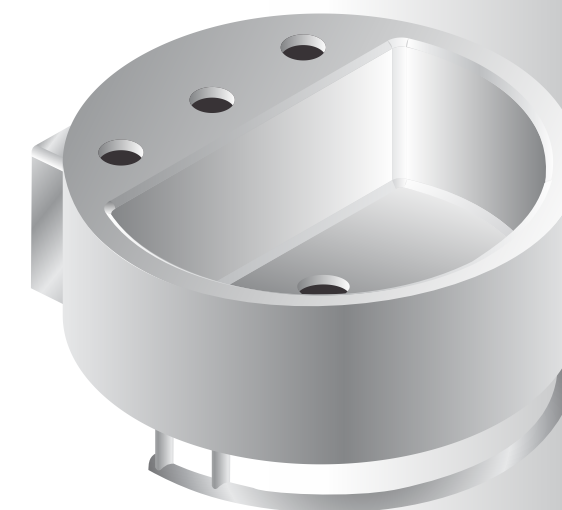

CUBA CILÍNDRICA L71S/ L71C
CYLINDRICAL WASHBASIN L71S/ L71C
BACHA CILÍNDRICA L71S/ L71C

INSTALAÇÃO/ INSTALLATION/ INSTALACIÓN

ATENÇÃO / ATTENTION / ATENCIÓN:

- Remover a fita de proteção com cuidado (não utilizar objetos metálico para não danificar a superfície esmaltada).
Remove the protective tape carefully (do not use any metallic objects so as not to damage the glazed surface).
Retirar el lacre protector con cuidado (no utilizar objetos metálicos para no dañar la superficie esmaltada).
Nunca apoie a área esmaltada da louça sobre superfícies abrasivas.
Never rest the glazed portion of the china over abrasive surfaces.
Nunca apoyar el área esmaltada del lavatorio sobre superficies abrasivas.
- Se, durante o transporte, manuseio ou instalação, ocorrer algum acidente causando rachaduras ou trincas, a louça deverá ser inutilizada.
If, during the transportation, handling, or installation, occurs any accident causing cracks or splits, the china should no longer be suitable for used.
Si durante el transporte o instalación ocurrir algún accidente que cause rajaduras, el lavatorio deberá ser inutilizado.

- 1** O suporte permite a fixação em duas posições:
This support has two positions:
El soporte permite fijar la loza en dos posiciones:

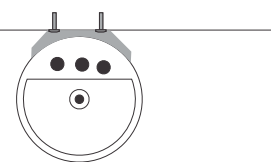

2

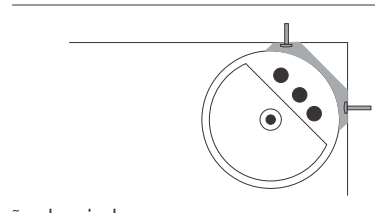

- Marcar os pontos de furação correspondente, de acordo com a posição desejada.
Make a mark for corresponding hole drilling, according to preferred position.
Señalar los puntos para perforación correspondiente, según la posición deseado.

- 1** Para esta operação usar óculos de segurança e luvas.
Nunca bater por baixo, na área não esmaltada para destacar as pastilhas ou completar a abertura dos orifícios.

Para instalação do misturador ou torneira proceder conforme abaixo:
Marcar com uma caneta piloto o centro da pastilha a ser destacada, cuja localização é perceptível através de uma suave depressão que determina sua linha de contorno. Bater firmemente com a parte esférica de um martelo de bola e completar a abertura batendo levemente para não danificar o produto.

For this operation use gloves and security glasses.
Do not hit the non-enameled area to remove the pastilles or complete the holes.

To install the mixer or faucet, do as follows:
Mark with a pilot pen the center of the pastille to be removed. Its localization is easily noticed by a slight depression which determines its contours line. Hit firmly the center of the pastille with the round part of a ball hammer and complete the opening by hitting gently in order to keep the product undamaged.

Para efectuar esta operación se deve utilizar, guantes e lentes de seguridad.
Nunca golpear por abajo de la área no esmalteada, para sacar las pastillas o abrir los orificios.

Para la instalación del mezclador o grifo, hacerlo de la manera siguiente:
Golpear firmemente con un puntero en el centro de la pastilla para retirarla, cuya localización es perceptible a través de una suave depresion que determina su linea de contorno. Abrir el orificio, golpeando suavemente con la parte esférica de un martillo bola.

- 2** Posicione o suporte contra a parede para marcar os furos. Retire o suporte e fure nos locais marcados usando broca de vidia 10 mm.
Position support against wall to make marks for holes. Remove support and drill marked spots, using a 10 mm hard metal drill bit
Posicione el soporte contra la pared para apuntar los agujeros deseados. Remover el soporte y perforar en los puntos señalados, usando una broca de metal duro de 10mm

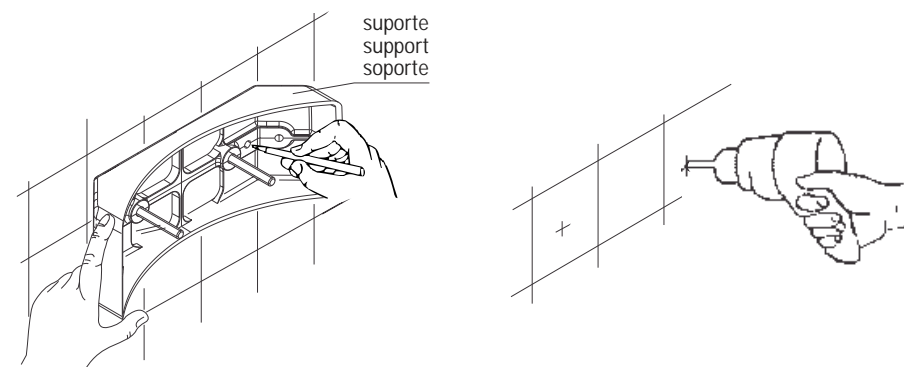

- 3** Encaixe as buchas na parede. Em seguida, fixe o suporte com as arruelas metálicas e parafusos, utilizando uma ferramenta.
Fit wallplugs into holes and attach support using screws and metal washers
Encaje los tacos en la pared. Después fijar el soporte a través de los tornillos y de las arandelas de metal

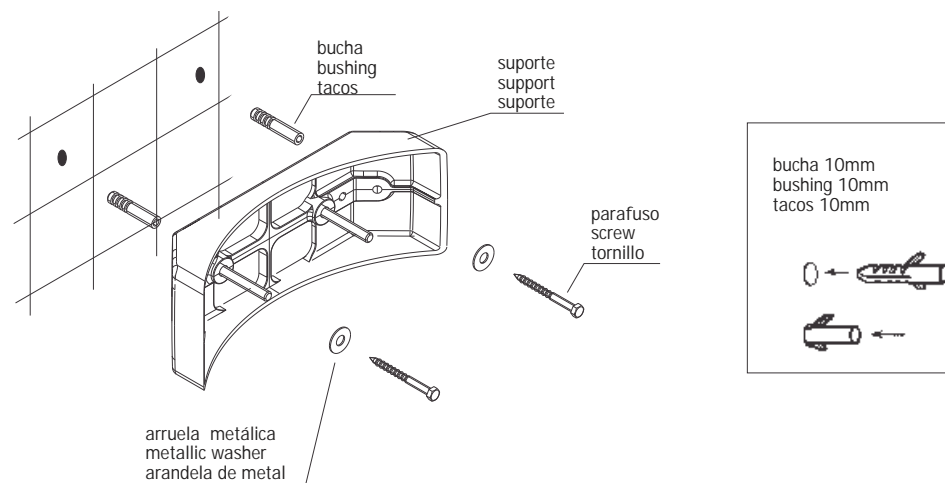

- 4** Encaixe a louça no suporte e posicione as arruelas plásticas, fixando-as com as arruelas metálicas e porcas.
Fit fixture onto support and position plastic washers, fixing them with metal washers and nuts.

Encaje la loza en el soporte y ubique las arandelas plásticas, fijándolas con las arandelas y tuercas de metal

