



# NEW HOLLAND

## **E485C**

**TIER III**



POTÊNCIA LÍQUIDA NO VOLANTE

326 hp (243 kW)

PESO OPERACIONAL (MÁXIMO)

51.190 kg

CAPACIDADE DA CAÇAMBA

2,7 A 3,2 m<sup>3</sup>



**BUILT AROUND YOU**

# E485C

A linha de escavadeiras New Holland construiu sua reputação no mercado como uma das mais eficientes da indústria, apresentando baixo consumo de combustível aliado à alta potência hidráulica, com produtividade insuperável. A inovadora E485C TIER III vem com a nova geração do Sistema Inteligente de Controle Total, ITCS™, com aceleração hidráulica progressiva, e combina alta potência e velocidade com controle preciso. A nova cabine EVO traz um novo patamar de conforto, conveniência e segurança, agora com ROPS de série, baixo nível de ruído interno, monitor digital colorido com câmera traseira e janela direita sem coluna estrutural, proporcionando uma visibilidade de operação incomparável.



Cabine ROPS, agora de série, com teto solar mais amplo para maior visibilidade de operação.



# BEM-VINDO A BORDO



**A** New Holland foi a extremos para garantir que seus clientes se sintam completamente satisfeitos utilizando nossas escavadeiras. Sem conforto e confiança, o operador não pode atingir a máxima produtividade.

## NOVA CABINE EVO. CONFORTO E PROTEÇÃO PARA O OPERADOR.

- Nova cabine Evo com certificação ROPS.
- Cabine mais ampla para maior comodidade do operador.
- Novo monitor de controle multifuncional com *display* colorido. Medidores de fácil leitura, alertas e tela dedicada à câmera traseira.
- Separada e construída com isolamento, a nova cabine apresenta baixos níveis de ruído e vibração.
- Sistema de controle climático com ventilação aperfeiçoada. Oferece ao operador mais opções de ajuste do fluxo de ar.
- Ampla área de entrada/saída, proporcionando fácil acesso à cabine.
- Horímetro digital posicionado ao nível do solo, para fácil visualização.
- Conversor de 24 para 12 volts com tomada de energia de 12 volts.
- Melhor ergonomia e recursos como dois porta-copos e porta-celular.
- Novo rádio AM/FM estéreo com alto-falante duplo com entrada USB e conexão Bluetooth.



## VISIBILIDADE INCOMPARÁVEL

- Câmera traseira *standard* com visualização no monitor, mantendo o operador atento ao que se passa na área de trabalho, garantindo maior resposta e produtividade.
- Capô do motor rebaixado, proporcionando excelente visibilidade traseira.
- Novos controles reposicionados e maior área envidraçada para melhor visibilidade lateral.
- Nova claraboia com quebra-sol, proporcionando melhor visão da parte superior.
- Janelas móveis na frente e na porta, melhor visibilidade e ventilação de fluxo cruzado.
- Operador fica posicionado de forma a ter máxima visibilidade de todas as funções e operações.

# E485C

## NOVO MONITOR. MAIS INTERATIVIDADE E NITIDEZ.

### MONITOR COLORIDO DE FÁCIL LEITURA COM NOVAS FUNÇÕES

- Os operadores podem estabelecer e analisar lembretes de manutenção do óleo do motor, óleo hidráulico e filtros.
- O sistema hidráulico auxiliar pode ser ajustado a partir do monitor para que a pressão e o fluxo sejam adequados à necessidade da ferramenta em uso.
- O novo monitor de controle foi reposicionado junto à coluna dianteira da cabine para ficar à vista do operador em todos os momentos.
- Autodiagnóstico com memória dos códigos de falha, facilitando a verificação e o ajuste das pressões do sistema, velocidade do motor, velocidade de deslocamento, pressão hidráulica e outras funções operacionais.
- Telas de aviso e alarmes audíveis monitoram a temperatura e a pressão e alertam sobre qualquer alteração.
- Os modos de operação e implementos são fáceis de selecionar e ficam nitidamente à mostra no novo monitor colorido.
- Os painéis dedicados no novo monitor incluem teclado numérico e *display* colorido para a câmera traseira
- Novo recurso de operação ECO, proporcionando maior economia de combustível.



O console de controle pessoal do ambiente inclui um visor LCD e controles para ventilador de quatro velocidades e para o sistema de aquecimento e ar-condicionado de alta capacidade. Basta programar uma temperatura entre 18 °C e 32 °C para obter o máximo conforto em qualquer época do ano. Novo rádio AM/FM com entrada USB e Bluetooth.

# PROJETADA PARA UM NOVO PATAMAR DE DESEMPENHO.

## PRODUTIVIDADE ALIADA AO BAIXO CONSUMO.

A E485C vem com motor Hino, turboalimentado, de 642 polegadas cúbicas, potência líquida de 326 hp (SAE), certificado para atender aos requisitos de emissão Tier III. Ela utiliza a comprovada tecnologia de motor diesel Hino, incluindo injeção direta, turboalimentação e *intercooler*. O resultado é uma grande potência e altos níveis de torque em rotações surpreendentemente baixas. Além disso, o motor trabalha de forma silenciosa e com baixo consumo de combustível.

## PROJETADA PARA SERVIÇOS PESADOS.



- A estrutura alongada oferece maior estabilidade e equilíbrio.
- O braço e a lança Heavy Duty são agora itens de série.
- Os roletes, as rodas motrizes e os motores de translação são selados para maior vida útil.
- Os resistentes cilindros de levantamento asseguram capacidade nominal máxima.
- Projeto otimizado das bombas, válvulas e tubulações para máxima eficiência.

## MAIOR CONTROLE DO OPERADOR.

- O novo Sistema Inteligente de Controle Total ITCS™, agora com o *software* atualizado, reconhece os movimentos do operador e fornece mais potência hidráulica onde ela é necessária.
- O ITCS™ proporciona também a sensibilidade hidráulica requerida para um nivelamento perfeito.
- O dispositivo Auto-Accel aumenta suavemente a rotação do motor e o fluxo hidráulico na proporção direta do movimento que o operador faz com as alavancas de controle. Isso resulta em uma aceleração uniforme para aplicações que exigem grande precisão.
- O dispositivo Auto-Decel reduz a rotação do motor após 4 segundos de inatividade do operador, aumentando assim a vida útil do motor e reduzindo o nível de ruído e o consumo de combustível.

## SELEÇÃO DOS NOVOS MODOS DE OPERAÇÃO.

A escavadeira hidráulica E485C oferece seis modos de trabalho:

- Modo S Padrão – trabalhos de escavação e carregamento com economia de combustível.
- Modo H – trabalhos de escavação pesada com prioridade para a carga de trabalho a alta velocidade.
- Modo E – Novo modo de economia de combustível para trabalhos leves.
- Modo  – para caçambas de escavação.
- Modo  – para trabalhos com implementos que requerem somente fluxo hidráulico de uma via (martelotes).
- Modo  – para trabalhos de demolição com britador/cortador-rompedor (duas vias/duas bombas hidráulicas)

Os modos operacionais podem ser facilmente alterados no visor de leitura.

## SISTEMA DE AQUECIMENTO AUTOMÁTICO.

A E485C conta com um sistema totalmente automático de aquecimento do motor e do sistema hidráulico, aquecendo o circuito hidráulico a uma temperatura ótima de 52 °C. O aquecimento automático atua sempre que a temperatura ambiente cair abaixo de 10 °C, aumentando a eficiência do sistema e a sua produtividade.

# E485C

## POTÊNCIA E DESEMPENHO.

O ÚNICO POWER BOOST ILIMITADO DO MERCADO!

### SISTEMA HIDRÁULICO SUAVE E DE ALTA POTÊNCIA.

As características de desempenho da New Holland superam amplamente as de seus concorrentes.

- O sistema Power Boost aumenta em 10% a força de desagregação da caçamba, **sem limite de tempo**.
- O dispositivo Heavy Lift aumenta em 10% a capacidade de giro e levantamento, sem limite de tempo.
- Um circuito de translação independente fornece um fluxo direcionado para o deslocamento da escavadeira.
- A prioridade de giro direciona a potência para operações de escavação de valetas.
- As válvulas de retenção do braço e da lança minimizam o desvio, permitindo um posicionamento preciso.
- A válvula padrão de alta vazão pode ser comutada – para operação com uma ou duas bombas – a partir da cabine, para aplicações auxiliares bidirecionais.



O confiável motor turboalimentado de 6 cilindros e 10,5 litros da E485C.



O radiador, o resfriador de óleo e o *intercooler*, instalados lado a lado, são facilmente acessados para inspeção e limpeza. Essa disposição permite que os componentes sejam removidos de forma independente. Isso significa que o radiador pode ser removido para manutenção sem necessidade de drenar o sistema hidráulico. O novo *design* do capô rebaixado proporciona melhor visibilidade de operação.

## MANUTENÇÃO SIMPLES A PARTIR DO SOLO.

A E485C foi projetada para permitir uma fácil manutenção no campo. Ela permite acesso a partir do solo aos seguintes itens:

- Radiador, resfriador de óleo e *intercooler* instalados lado a lado.
- Bomba hidráulica, tanque, mangueiras e filtros.
- Baterias, filtro de ar, alarme de ré e outras conexões.
- Checagens de manutenção de rotina.

## PROJETO QUE CONTEMPLA IMPLEMENTOS.

A New Holland projeta suas escavadeiras para o uso de implementos.

- Sistema hidráulico auxiliar de alta capacidade, ajustável a partir da cabine.
- Válvula padrão auxiliar de uma ou duas vias, para facilitar a instalação no campo das tubulações e controles para o sistema hidráulico auxiliar.
- Dois modos de sistema hidráulico auxiliar permitem a comutação entre o fluxo de uma via e o fluxo de duas vias, sem necessidade de sair da cabine para comutar manualmente a válvula (com o sistema hidráulico auxiliar instalado).
- Um circuito extra de fluxo independente, opcional, com bomba de engrenagem rotativa dedicada, alimenta os implementos multifunção, incluindo caçambas com rotor ou polegares hidráulicos.

## NOVA BOMBA DE ABASTECIMENTO.

- Bomba de abastecimento de combustível de série.
- Maior segurança e conveniência.
- Menor tempo de parada e reabastecimento.



A alimentação hidráulica para as bombas principais está posicionada para extrair fluido da lateral do tanque hidráulico – e não do fundo do tanque, como ocorre em muitas máquinas concorrentes. O sistema hidráulico utiliza um sistema de filtragem de partículas pequenas de alta capacidade, proporcionando os melhores intervalos de manutenção do segmento.



# E485C

## DIMENSÕES, PESOS E TABELA DE SELEÇÃO DA CAÇAMBA

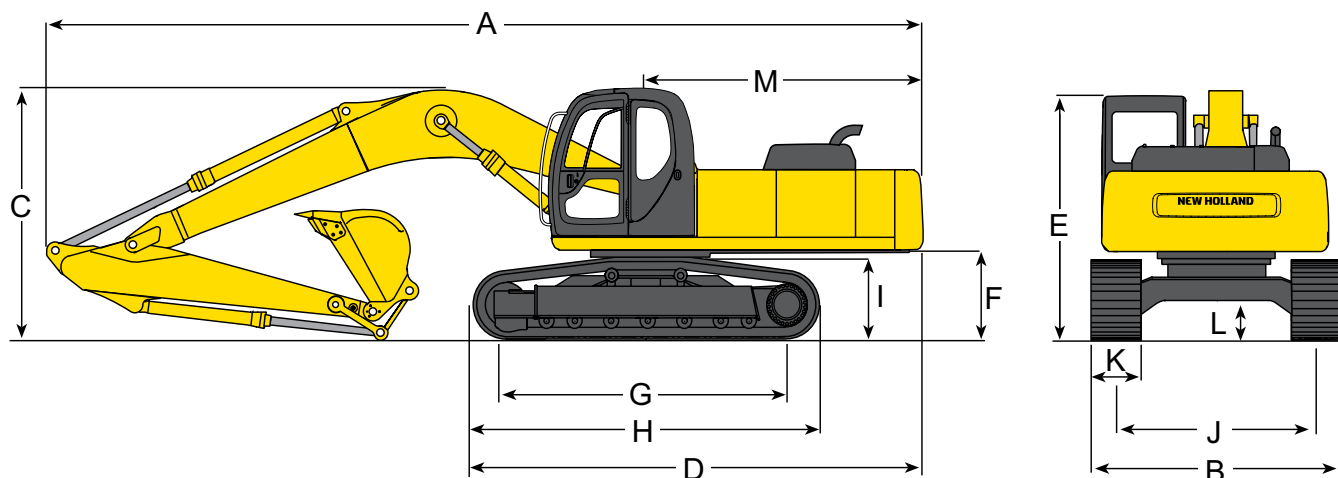

### DIMENSÕES

<b>LARGURA DO BRAÇO m (pés)</b>	<b>(11'4")</b>	<b>3,45</b>
<b>BRAÇO DE ESCAVAÇÃO</b>	<b>(21'11")</b>	<b>6,69</b>
<b>A</b> Largura total	(39'4")	11,99
<b>B</b> Largura total	(12')	3,65
<b>C</b> Altura total (do teto à lança)	(11'7")	3,53
<b>D</b> Largura da máquina básica	(21')	6,4
<b>E</b> Altura total (até o teto da cabine)*	(10'10")	3,31
<b>F</b> Distância do contrapeso ao solo*	(4'5")	1,34
<b>G</b> Sistema entre eixos	(14'5")	4,4
<b>H</b> Largura total da esteira	(17'11")	5,46
<b>I</b> Altura da esteira	(3'11")	1,2
<b>J</b> Largura da esteira	(9')	2,75
<b>K</b> Largura da sapata	(2'11")	0,9
<b>L</b> Distância da parte rodante ao solo	(1'8")	0,515
<b>M</b> Raio de giro	(12')	3,66

### PESOS

#### E485C com braço padrão de 3,45 m (11'4") HD

<b>Largura da sapata</b>	<b>mm (pol.)</b>	<b>900 (35,4)</b>
Largura total da máquina	mm (pés-pol.)	3.650 (12' 0")
Pressão sobre o solo	kgf/cm <sup>2</sup>	0,64
Peso operacional com a caçamba	kg (lb)	51.190 (112.855)

### TABELA DE SELEÇÃO DA CAÇAMBA

Função da caçamba	Capacidade (SAE) m <sup>3</sup> (yd <sup>3</sup> )	Largura mm (pés-pol.)	Caçamba Peso kg (lb)	Número de dentes
Heavy Duty	2,7 (3,5)	1.524 (5')	2.523 (5.562)	6
	2,9 (3,8)	1.676 (5'6")	2.659 (5.862)	6
	3,2 (4,2)	1.829 (6')	2.818 (6.213)	7



# E485C

## ESPECIFICAÇÕES

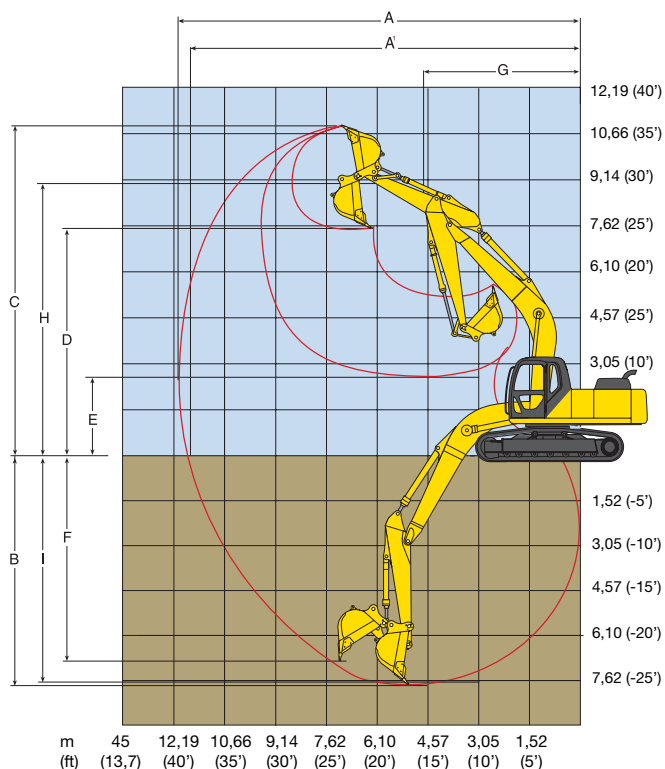

- Braço padrão 11'4" (3,45 m)
- Braço opcional 13'3" (4,04 m)
- Braço opcional 16'1" (4,9 m)

Esta tabela é uma representação gráfica dos intervalos de trabalho para a E485C equipada com um braço de 3,45 m (11' 4").

## INTERVALOS DE TRABALHO

BRAÇO	pés-pol. (m)	Padrão 3,45 (11'4")	Opcional 4,04 (13'3")	Opcional 4,9 (16'1")
<b>A</b> Alcance máx. de escavação		12,07 (39'7")	12,59 (41'4")	13,48 (44'3")
<b>A1</b> Alcance máx. de escavação no nível do solo		11,84 (38'10")	12,38 (40'7")	13,28 (43'7")
<b>B</b> Profundidade máx. de escavação		7,81 (25'7")	8,39 (27'6")	9,25 (30'4")
<b>C</b> Altura máx. de escavação		10,93 (35'10")	11,09 (36'5")	11,71 (38'5")
<b>D</b> Altura máx. de tombamento		7,58 (24'10")	7,75 (25'5")	8,31 (27'3")
<b>E</b> Distância mínima de descarga		2,77 (9'1")	2,20 (7'3")	1,34 (4'5")
<b>F</b> Profundidade máx. na escavação de parede vertical		7,12 (23'4")	7,43 (24'5")	8,40 (27'7")
<b>G</b> Raio mín. de giro frontal		5,14 (16'10")	5,20 (17'1")	5,30 (17'5")
<b>H</b> Altura no raio mín. de giro		9,04 (29'7")	9,05 (29'8")	9,05 (29'8")
<b>I</b> Profundidade de escavação no nível de 2,4 m (8')		7,66 (25'2")	8,26 (27'1")	9,14 (30'0")

## FORÇA DE DESAGREGAÇÃO (ISO6015)\*

Força de desagregação da caçamba	kgf	29.776
Força de desagregação do braço	kgf	22.638

\*Todas as forças representadas são com o Power Boost.

## SISTEMA DE GIRO

Velocidade máx. de giro	rpm	7,8	
Torque de giro	kNm (lb-pés)	178	(131.300)
Raio de giro	m (pés-pol.)	3,66	(12'0")

## CHASSI

Largura total da esteira	m (pés-pol.)	5,46	(17'11")
Largura total da esteira com sapata padrão	m (pés-pol.)	3,65	(12'0")
Sapata da esteira padrão	mm (pol.)	900	(35,4)
Distância até o solo	mm (pol.)	515	(1'8")

## DIMENSÕES DE TRANSPORTE

Altura máxima	m (pés-pol.)	3,53	(11'7")
Largura com sapata padrão 35,5" (900 mm)	m (pés-pol.)	3,65	(12'0")
Largura de transporte	m (pés-pol.)	11,99	(39'4")

# E485C

## CAPACIDADE DE ELEVAÇÃO DO BRAÇO 3,45 M

- A** Alcance do giro da linha central ao gancho da caçamba
- B** Altura do gancho da caçamba sobre o solo
- C** Capacidade de elevação em lb e kg
- Braço: 6.680 mm

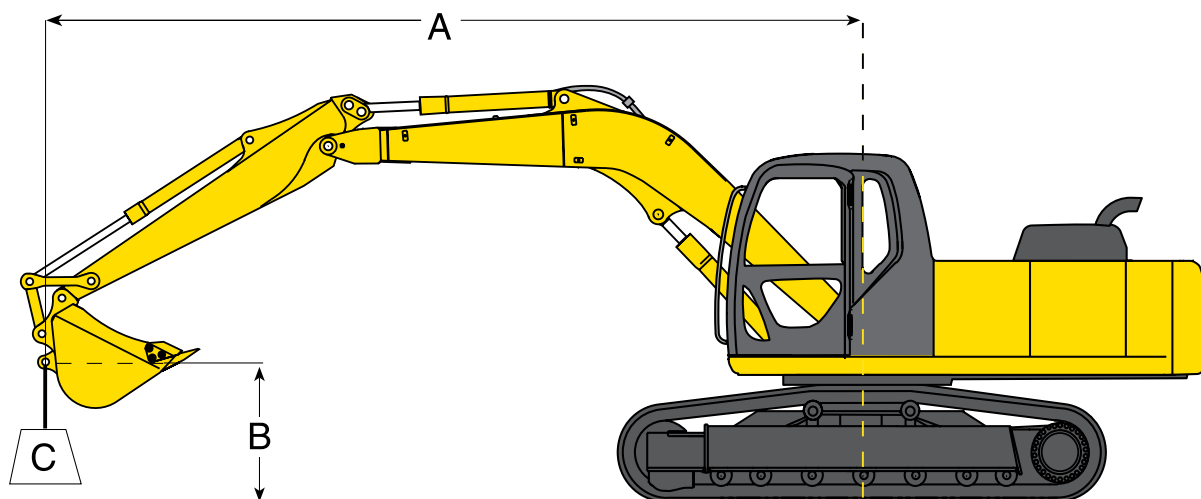













### Capacidade de elevação

900 mm (35,4") sapata com garra tripla - Baseada na máquina equipada com: braço 3,45 m (11'4") Caçamba: HD 3,2 m³ peso: 2.818 kg

A	RAIO NO PONTO DE ELEVAÇÃO												MÁXIMO ALCANCE				
	1,5 m (5')		3,0 m (10')		4,6 m (15')		6,1 m (20')		7,6 m (25')		9,1 m (30')						
	B	C													RAIO		
7,6 m	kg														7.538	3.823	8,91 m
6,1 m	kg								*8.625	4.103	*8.201	3.924	7.505	3.879	9,65 m		
4,6 m	kg						*11.683	5.283	*9.811	4.552	*8.775	4.144	7.745	3.961	10,12 m		
3,0 m	kg				*20.733	8.871	14.376	6.272	*11.321	5.090	*9.615	4.435	8.302	4.073	10,35 m		
1,5 m	kg				*23.810	10.109	*16.565	7.019	*12.651	5.532	10.397	4.687	9.039	4.206	10,33 m		
No nível	kg			*7.067	*7.067	*23.919	10.570	17.959	7.461	13.293	5.834	10.623	4.863	9.372	4.377	10,10 m	
-1,5 m	kg			*14.800	*14.800	*25.616	10.601	18.193	7.617	13.445	5.964	10.686	4.919	9.943	4.606	9,62 m	
-3,0 m	kg	*17.642	*17.642	*23.249	17.545	*24.300	10.374	17.884	7.537	13.380	5.910			10.902	4.935	8,85 m	
-4,6 m	kg			*30.405	16.631	*21.279	9.868	*15.837	7.196	11.603	5.578			11.532	5.522	7,63 m	
-6,1 m	kg					*15.790	9.032							11.716	6.751	5,88 m	

## Capacidade de elevação

800 mm (31,5") sapata com garra tripla - Baseada na máquina equipada com: braço 3,45 m (11'4") Caçamba: HD 3,2 m³ peso: 2.818 kg																	
A	RAIO NO PONTO DE ELEVAÇÃO												MÁXIMO ALCANCE				
	1,5 m (5')		3,0 m (10')		4,6 m (15')		6,1 m (20')		7,6 m (25')		9,1 m (30')						
B	C														RAIO		
7,6 m	kg														7.538	3.753	8,91 m
6,1 m	kg								*8.625	4.019	*8.201	3.856	7.505	3.816	9,65 m		
4,6 m	kg						*11.683	5.173	*9.811	4.467	*8.775	4.076	7.745	3.900	10,12 m		
3,0 m	kg				*20.733	8.713	14.376	6.162	*11.321	5.005	*9.615	4.367	8.302	4.014	10,35 m		
1,5 m	kg				*23.810	9.950	*16.565	6.909	*12.651	5.447	10.295	4.519	8.929	4.147	10,33 m		
No nível	kg		*7.067	*7.067	*23.969	10.410	17.774	7.350	13.127	5.749	10.493	4.794	9.258	4.316	10,10 m		
-1,5 m	kg		*14.800	*14.800	*25.616	10.441	17.964	7.506	13.279	5.880	10.555	4.850	9.822	4.542	9,62 m		
-3,0 m	kg	*17.642	*17.642	*23.249	*17.247	*24.300	10.214	17.866	7.427	13.214	5.825			10.773	4.864	8,85 m	
-4,6 m	kg			*30.405	*16.333	*21.279	9.709	*15.837	7.076	*11.603	5.493			11.532	5.438	7,63 m	
-6,1 m	kg				*15.790	8.874								11.716	6.635	5,88 m	



Classificação sobre a frente



Classificação sobre a lateral/360 graus

### Notas:

1. Não tente elevar nem suspender cargas superiores a esses valores nominais em seu raio e altura de carga. O peso de todos os acessórios deve ser deduzido das capacidades de elevação mencionadas anteriormente.
2. As capacidades de elevação supõem que a máquina esteja sobre uma superfície nivelada, firme e uniforme.
3. O usuário deve levar em conta as condições de trabalho, como solos frágeis ou irregulares, os desníveis, a experiência da equipe, etc.
4. Capacidades nominais no gancho de elevação da caçamba.
5. As cargas nominais mencionadas cumprem com a norma ISO 10567. Elas não excedem 87% da capacidade de elevação hidráulica nem 75% da inclinação da carga.
6. As cargas nominais marcadas com um asterisco (\*) estão mais limitadas pela capacidade hidráulica do que pela inclinação da carga.
7. O operador deve estar totalmente familiarizado com o Manual de Operação e Manutenção antes de operar a máquina, e as regras para uma operação segura do equipamento devem ser respeitadas a todo momento.
8. As capacidades aplicam-se apenas à máquina conforme sua fabricação original e com o equipamento normal da CNH America LLC.

# E485C

## MASS EXCAVATOR

### DESEMPENHO

Peso operacional	kg (lb)	51.920	(114.464)
Potência líquida do motor	hp (kW) a rpm	326 (243)	a 1.850
Força de escavação da caçamba	kgf (lb)	30.337	(66.882)
Força de escavação do braço	kgf (lb)	26.921	(59.351)
Velocidade de deslocamento	km/h (mph)	5,4/3,4	(3,3/2,1)
Tração da barra	kN (lb)	398	(89.474)
Capacidade de inclinação	graus (%)	35	(70)
Velocidade de giro	rpm 7,8	7,8	
Torque de giro	Nm (lb-pés)	1.400	(1.032)

### DIMENSÕES DE TRANSPORTES

Altura máxima	m (pés-pol.)	3,55	(11'8")
Largura com sapata padrão	m (pés-pol.)	3,55	(11'8")
Largura de transporte	m (pés-pol.)	12,10	(39'8")

Em relação às dimensões do produto, consulte a página 8 para saber a configuração padrão da unidade (não são as dimensões de envio).

### DIMENSÕES

LARGURA DO BRAÇO (pés) m	(7'10")	2,4
BRAÇO DE ESCAVAÇÃO	(20'10")	6,35
A Largura total	(39'8)	12,10
B Largura total	(11'11")	3,55
C Altura total (do teto à lança)	(11'11")	3,55
D Largura da máquina básica	(21')	6,4
E Altura total (até o teto da cabine)*	(10'10")	3,31
F Distância do contrapeso ao solo*	(4'5")	1,34
G Sistema entre eixos	(14'5")	4,4
H Largura total da esteira	(17'11")	5,46
I Altura da esteira	(3'11")	1,2
J Largura da esteira	(9')	2,75
K Largura da sapata	(2'7")	0,8
L Distância da parte rodante ao solo	(1'8")	0,515
M Raio de giro	(12')	3,66

### PESOS

#### E485C com braço padrão de 3,45 m (11'4") HD

Largura da sapata	mm (pol.)	800 (31,5)
Largura total da máquina	mm (pés-pol.)	3.550 (11'8")
Pressão sobre o solo	kgf/cm <sup>2</sup>	0,74
Peso operacional com a caçamba	kg (lb)	51.920 (114.464)

### INTERVALOS DE TRABALHO

Braço Padrão 2,40 m (7'10")	Padrão	
	(m)	pés-pol.
A Alcance máx. de escavação	(10,73)	35'2"
A1 Alcance máx. de escavação no nível do solo	(10,48)	34'5"
B Profundidade máx. de escavação	(6,65)	21'10"
C Altura máx. de escavação	(9,93)	32'7"
D Altura máx. de tombamento	(6,32)	20'9"
E Esvaziamento mín. do tombamento	(2,97)	9'9"
F Profundidade máx. na escavação de parede vertical	(1,91)	6'3"
G Raio mín. de giro frontal	(5,18)	17'0"
H Altura no raio mín. de giro	(8,53)	28'0"
I Profundidade de escavação no nível de 2,4 m (8')	(6,48)	21'3"

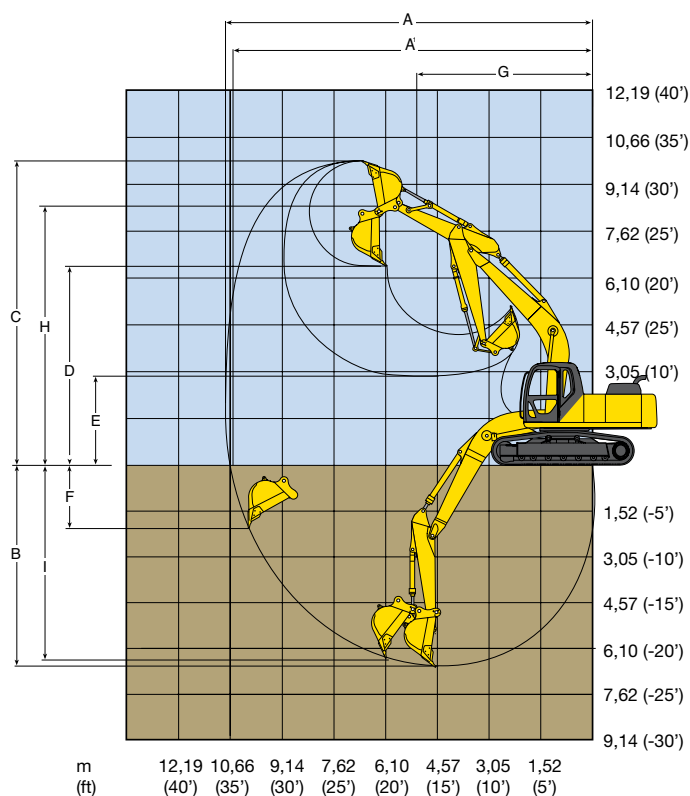

Esta tabela é uma representação gráfica dos intervalos de trabalho para a E485C equipada com um braço de 3,1 m (11' 4").

### TABELA DE SELEÇÃO DA CAÇAMBA

Função da caçamba	Capacidade (SAE) m <sup>3</sup> (yd <sup>3</sup> )	Largura mm (pés-pol.)	Caçamba Peso kg (lb)	Número de dentes
Heavy Duty	2,7 (3,5)	1.524 (5')	2.750 (6.063)	5
	2,9 (3,8)	1.676 (5'6")	2.886 (6.362)	6
	3,2 (4,2)	1.829 (6')	3.023 (6.664)	6

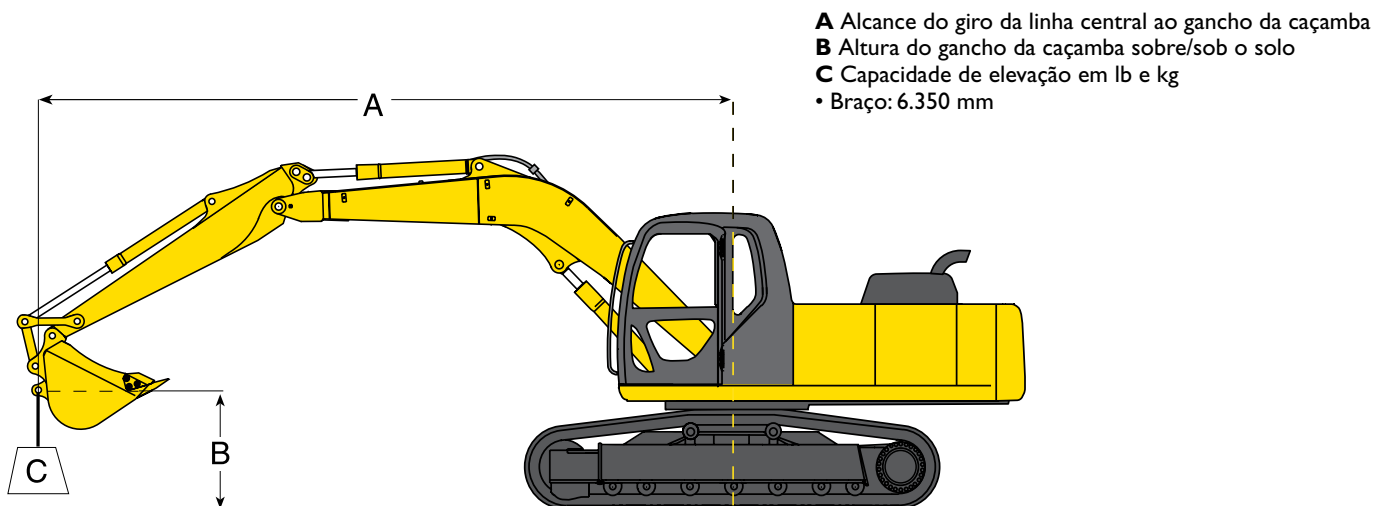

## Capacidade de elevação

800 mm (31,5") sapata com garra tripla - Baseada na máquina equipada com: braço 2,40 m (7'10") Caçamba: HD 3,2 m³ peso: 3.023 kg														
A	RAIO NO PONTO DE ELEVAÇÃO										MÁXIMO ALCANCE			
	1,5 m (5')		3,0 m (10')		4,6 m (15')		6,1 m (20')		7,6 m (25')		RAIO			
B	C													RAIO
7,6 m	kg											*10.494	6.085	7,07 m
6,1 m	kg								*10.534	4.983	*10.531	4.347	7,99 m	
4,6 m	kg					*17.499	12.587	*13.317	7.580	*11.354	4.712	9.570	3.431	8,55 m
3,0 m	kg					*22.793	10.843	*15.841	6.782	11.640	4.318	8.754	2.929	8,82 m
1,5 m	kg					*25.850	9.843	16.582	6.181	11.250	3.984	8.593	2.775	8,80 m
No nível	kg					*26.600	9.541	16.163	5.840	11.001	3.772	8.999	2.911	8,52 m
-1,5 m	kg			*23.776	20.723	*25.766	9.570	16.061	5.758	10.958	3.736	10.185	3.428	7,94 m
-3,0 m	kg			*33.085	21.537	*23.313	9.855	16.271	5.931			12.887	4.635	7,00 m
-4,6 m	kg					17.474	10.551					14.355	8.188	5,35 m



Classificação sobre a frente



Classificação sobre a lateral/360 graus

### Notas:

1. Não tente elevar nem suspender cargas superiores a esses valores nominais em seu raio e altura de carga. O peso de todos os acessórios deve ser deduzido das capacidades de elevação mencionadas anteriormente.
2. As capacidades de elevação supõem que a máquina esteja sobre uma superfície nivelada, firme e uniforme.
3. O usuário deve levar em conta as condições de trabalho, como solos frágeis ou irregulares, os desníveis, a experiência da equipe, etc.
4. Capacidades nominais no gancho de elevação da caçamba.
5. As cargas nominais mencionadas cumprem com a norma ISO 10567. Elas não excedem 87% da capacidade de elevação hidráulica nem 75% da inclinação da carga.
6. As cargas nominais marcadas com um asterisco (\*) estão mais limitadas pela capacidade hidráulica do que pela inclinação da carga.
7. O operador deve estar totalmente familiarizado com o Manual de Operação e Manutenção antes de operar a máquina, e as regras para uma operação segura do equipamento devem ser respeitadas a todo momento.
8. As capacidades aplicam-se apenas à máquina conforme sua fabricação original e com o equipamento normal da CNH America LLC.

# E485C



## MOTOR

Potência líquida no volante (ISO 9249) . . . . . 326 hp / 243 kW  
Rotação nominal . . . . . 1.850 rpm  
Marca e modelo . . . . . HINO P11C-UP  
Tipo . . . . . Motor diesel, *common rail*, injeção direta, com turboalimentação e *intercooler*  
Cilindrada total . . . . . 10,5 L  
Número de cilindros . . . . . 6  
Diâmetro x curso . . . . . 122 x 150 mm  
Torque máximo a 1.400 rpm . . . . . 1.400 Nm  
Controle eletrônico da rotação do motor mediante seletor regulável.  
Seletor automático de redução retorna o motor para a rotação mínima quando os comandos estão em posição neutra "Auto-Idling".  
O motor atende às normas 97/68/CE TIER 3A



## SISTEMA ELÉTRICO

Voltagem operacional . . . . . 24 V  
Alternador . . . . . 70 A  
Motor de partida . . . . . 5 kW  
Baterias normais isentas de manutenção . . . . . 2



## SISTEMA HIDRÁULICO

**Bombas de maior capacidade**, para fornecer uma maior vazão com menor rotação.

**Nova válvula de controle principal**, com uma segunda válvula de controle do braço e novas funções à prova de falha.

**Tubulação de maior raio**, com entradas flangeadas conforme norma SAE.

**Sistema H.A.O.A. (assistência ativa hidroeletrônica)**, para fornecer maior potência hidráulica de acordo com a demanda do operador ou da aplicação.

**Dispositivo E.S.S.C. (Sensor de Controle de Rotação do Motor)**, para aproveitar toda a potência hidráulica instalada.

**Sistema D.O.C. (Controle Otimizado de Braço de Penetração)**, graças à segunda válvula de controle dedicada e ao sistema Conflux.

**Dispositivo C.P.B. (Continuous Power Boost)**, que permite que o operador utilize potência adicional quando necessário e durante todo o tempo necessário.

**Sistema A.E.P. (Processador Eletrônico Avançado)**, que interage com o operador para a seleção e monitoramento dos principais parâmetros operacionais, programas de manutenção, autodiagnóstico e registro dos dados operacionais, através de um novo monitor de tela digital de maior tamanho e indicadores analógicos.

**Dois modos de operação:**  
- **S** = para trabalhos de escavação normais;  
- **H** = quando se precisa de potência máxima.

**Dois modos para implementos:**  
- **A** = indicado para as ferramentas que requerem somente fluxo bidirecional, como tesoura hidráulica;  
- **B** = indicado para as ferramentas que requerem somente fluxo unidirecional, como martelotes.

**Dispositivo para duplicação de vazão padrão e válvula de desvio acionada automaticamente**, quando se seleciona o modo A.

**Botão para alívio de pressão das tubulações**, para facilitar a troca de implemento sem perda de óleo pelas tubulações.

**Filtro hidráulico extrafino (8 microns)**, para garantir uma perfeita filtragem do óleo, o que contribui para aumentar os intervalos de troca de óleo.

**Bombas principais:**  
Duas bombas de fluxo variável com regulação eletrônica de vazão.  
As bombas retornam automaticamente para vazão zero quando os controles são posicionados em neutro.

Vazão máxima . . . . . 2 x 370 L/min  
Bomba de engrenagem para o circuito auxiliar  
Vazão máxima . . . . . 30 L/min  
Pressão operacional máxima:  
Equipamento . . . . . 34,3 MPa  
Power Boost . . . . . 36,3 MPa  
Translação . . . . . 34,3 MPa  
Giro . . . . . 25,8 MPa  
Cilindros hidráulicos . . . . . Duplo efeito  
- Elevação (2) – diâmetro x curso . . . . . 170 x 1.590 mm  
- Penetração (1) – diâmetro x curso . . . . . 190 x 1.970 mm  
- Caçamba (1) – diâmetro x curso . . . . . 160 x 1.410 mm



## TRANSMISSÃO

Tipo . . . . . Hidrostática, duas velocidades  
Motores . . . . . De pistão axial e dupla cilindrada, alojada dentro do carro da esteira  
Freios de estacionamento . . . . . A disco, em banho de óleo com acionamento automático e desbloqueio hidráulico  
Redução final . . . . . Em banho de óleo, com redutor planetário  
Rampa máxima . . . . . 70% (35°)  
Velocidades de translação:  
Baixa . . . . . De 0 a 3,4 km/h  
Alta . . . . . De 0 a 5,4 km/h  
Força na barra de tração . . . . . 398 kN  
**Dispositivo automático de redução de marcha:** com o seletor na posição de "alta velocidade" em caso de necessidade de tração adicional, ajustando os motores de translação para a cilindrada máxima.



## SISTEMA DE GIRO

Motores de giro . . . . . Um, de pistão axial  
Freio de giro . . . . . A disco, em banho de óleo com acionamento automático e desbloqueio hidráulico  
Redução final . . . . . Planetário de dois estágios  
Coroa de giro . . . . . Em banho de graxa  
Velocidade de giro . . . . . 7,8 rpm  
Torque de giro . . . . . 178 kNm



## CABINE E COMANDOS

Cabine com teto transparente  
Climatizador automático de série  
Comandos pilotados  
Duas alavancas de cursos cruzados que acionam todos os movimentos da máquina e o giro da estrutura superior.  
Dois pedais com alavancas manuais para o controle de todos os movimentos das esteiras, inclusive a contrarotação.  
Uma alavanca de segurança que neutraliza totalmente o circuito hidráulico.



## PARTE RODANTE

Projeto do chassi em X . . . . . Correntes HD da esteira seladas e reforçadas  
**E485C & E485C MASS EXCAVATOR**  
Roletes inferiores (cada lado) . . . . . 9  
Roletes superiores (cada lado) . . . . . 2  
Sapatas disponíveis . . . . . 800-900 mm



## CAPACIDADES DE ABASTECIMENTO

Óleo lubrificante . . . . . 42,5 L  
Fluido refrigerante . . . . . 47 L  
Tanque de combustível . . . . . 640 L  
Sistema hidráulico . . . . . 538 L

# SÉRIE

## EQUIPAMENTOS DE

### Rádio AM/FM

Sistema de alerta sonoro de alta temperatura do líquido de refrigeração, baixa pressão do óleo do motor, filtro de ar obstruído e troca de óleo.

### Válvula auxiliar com controle de fluxo

Freios de estacionamento, deslocamento e giro automáticos

Dispositivo automático de aceleração/desaceleração do motor

### Função automática de aquecimento do sistema hidráulico

Válvula auxiliar de 1 ou 2 vias, com controle de desempenho

Cabine modular de aço moldado na matriz, visão total, isolamento acústico, com elementos de montagem de silicone viscoso, limpadores de para-brisa, calefação e desembaçador, acendedor de cigarro, cinzeiro, revestimento de piso, luzes internas, trava de alavanca de controle, teto solar colorido com cilindro amortecedor.

### Sistema de climatização com calefação/ar-condicionado

O monitor é montado no console funcional para indicar os seguintes parâmetros: tempo de uso do óleo do motor e dos filtros de combustível e hidráulicos, *status* do sistema, preaquecimento do motor, baixa pressão do óleo do motor, temperatura do líquido de refrigeração do motor, obstrução do filtro de ar, nível de carga da bateria, nível de combustível, erros da CPU e tacômetro. Sobre o motor estão localizados o dispositivo automático de desaceleração, o controle do limpador de para-brisa e do jato d'água do para-brisa, o seletor de modo, as luzes indicadoras de giro e do sistema hidráulico auxiliar de uma/duas bombas.

### Fluxo de bombas duplas para a caçamba

Filtro de ar do elemento duplo

### Buzina elétrica

Desligamento automático do motor em caso de baixa pressão do óleo

### Embuchamento flangeado da caçamba

Tapete removível, lavável e substituível

Tanque de combustível: 640 litros

Baterias Heavy Duty (2 x 12 volts)

Dispositivo para elevação pesada (Heavy Lift) sem limite de tempo

Ajustadores hidráulicos da esteira

Deslocamento independente

Rolos superiores, rolos inferiores e rodas dentadas de acionamento com lubrificação permanente, ajustador de esteira com cilindro acionado por óleo, mecanismo de desmontagem da esteira, engates da esteira reforçados, fechados e a longa distância

Aumento da vida útil dos acessórios. Conjunto de embuchamento flangeado na articulação da caçamba

Motor HINO Motors Ltd., modelo P11C-UP

### Seleção do modo:

Modo H – escavação pesada

Modo S – escavação e carregamento normais

Modo B – operação do martelo quebrador

Modo A – demolição com triturador/quebrador – cortador

Parte rolante Heavy Duty com chassi em X

Dispositivo Power Boost sem limite de tempo

Corrente de 24 volts para conversor de 12 volts

Sistema automático de aceleração proporcional

Telas removíveis para o radiador e condensadores

Alavancas de deslocamento removíveis por botão

9 (nove) rolos inferiores, 2 (dois) rolos superiores em cada lado

Embuchamento de lubrificação automática para os cilindros do guincho do braço e da base do braço.

Sistema de diagnóstico de manutenção

Radiadores lado a lado, sistema de refrigeração de óleo e turbocarregador intercooler

Sistema computadorizado com indicação de 68 itens de serviço e memória de código de falhas de 60 eventos – acessível pela cabine

Motor de arranque (24 V/5,0 kW), alternador de 70 Amp

Sistema de deslocamento reto

Compartimento para guardar manuais

Assento com suspensão e cinto de segurança – ajustável em sete posições

Luzes de giro embutidas no contrapeso, chave de liga/desliga localizada no console multifuncional da cabine

Prioridade de giro (sistema de canaletas) de operação automática

Válvula de giro sem impacto

Caixa de ferramentas com acesso lateral

Braços e caçambas

### LC

Braço monobloco de 7.000 mm

Braço de penetração de 3.450 mm

Sapata de 900 mm

### Mass Excavator

Braço monobloco de 6.350 mm

Braço de penetração de 2.400 mm

Sapata de 800 mm

Alarme de deslocamento

Deslocamento – duas velocidades, com troca automática

Controle de duas alavancas para o braço, as caçambas e o giro, pedais e controles manuais.

# OPCIONAIS

## EQUIPAMENTOS

- Braço: 4.040 mm com proteção contra rochas
- Braço: 4.900 mm com proteção contra rochas
- Proteção inferior do chassi inferior
- Válvulas antiqueda de carga do braço
- Controles e tubulações para o martelo quebrador

- Tubulação hidráulica auxiliar combinada com uma ou duas vias e uma ou duas bombas com controles manuais e por pedal
- Dispositivo de troca do padrão de controle (ISO/BHL)
- Visor frontal contra chuva

## PÓS-VENDA DA REDE AUTORIZADA NEW HOLLAND. GARANTIA DE ALTA PERFORMANCE E PRODUTIVIDADE.

A Rede Autorizada New Holland oferece serviços especializados, profissionais rigorosamente treinados pela fábrica e peças genuínas com garantia de qualidade e procedência, além de suporte total na compra do seu equipamento e facilidade no financiamento.

O serviço de Pós-Venda **New Holland** está à sua disposição para orientá-lo e apresentar as melhores opções na contratação de serviços autorizados e na aquisição de peças. Com ele, você garante a alta performance e o melhor desempenho da sua máquina, com toda a segurança e com o menor custo/benefício.

Para ter total acesso à produtividade e à alta tecnologia que só a **New Holland** oferece, conte com o Pós-Venda da Rede Autorizada **New Holland**.



NO SEU CONCESSIONÁRIO:

As dimensões, pesos e capacidades mostrados neste folheto, bem como qualquer conversão usada, são sempre aproximados e estão sujeitos a variações consideradas normais dentro das tolerâncias de fabricação. É política da New Holland o aprimoramento contínuo de seus produtos, reservando-se a empresa o direito de modificar as especificações e materiais ou introduzir melhoramentos, a qualquer tempo, sem prévio aviso ou obrigação de qualquer espécie. As ilustrações não mostram necessariamente o produto nas condições standard.

BRBE0216 – 02/2013

COMUNICAÇÕES AMÉRICA LATINA ©

### Fábrica:

Contagem – Minas Gerais – Brasil  
Av. General David Sarnoff, 2.237  
Inconfidentes – CEP 32210-900  
Telefone: 31 2104-3111

### Escritório Comercial:

Nova Lima – Minas Gerais – Brasil  
Rua Senador Milton Campos, 175 / 4º andar  
Vila da Serra – CEP 34000-000  
Telefones: 31 2123-4902 / 31 2123-4904



[www.newholland.com.br](http://www.newholland.com.br)



BUILT AROUND YOU