

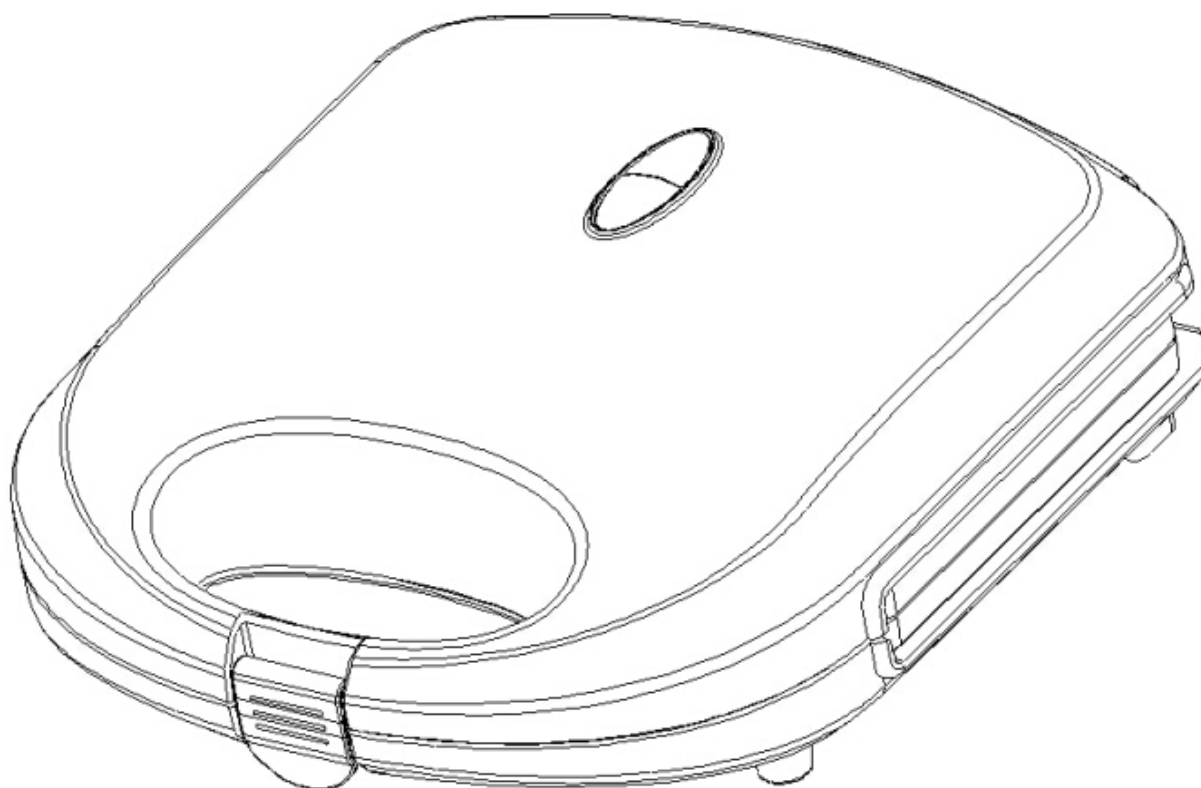

**MANUAL DE INSTRUCCIONES
SANDWICHERA
ED-5371**







ESTIMADO CLIENTE

Con el fin de que obtenga el mayor desempeño de su producto, por favor lea este manual de instrucciones cuidadosamente antes de comenzar a utilizarlo, y guárdelo para su futura referencia. Si necesita soporte adicional, no dude en escribir a: info@premiermundo.com



ÍNDICE

INSTRUCCIONES DE SEGURIDAD	2
DESCRIPCIÓN	2
INSTRUCCIONES DE OPERACIÓN	2
LIMPIEZA Y MANTENIMIENTO	3
DIAGRAMA DE CIRCUITOS	3

	PRECAUCIÓN RIESGO DE CHOQUE ELÉCTRICO , NO ABRA	
<p>Precaución: Para reducir el riesgo de choque eléctrico, no retire la cubierta, no hay partes manipulables por el usuario al interior de la unidad. Refiera todo mantenimiento o intervención técnica a personal técnico calificado.</p>		
	<p>Este símbolo indica la existencia de voltaje peligroso al interior de esta unidad, que constituye un riesgo de choque eléctrico.</p>	
	<p>Este símbolo indica que hay importantes instrucciones de operación y mantenimiento en la literatura que acompaña a esta unidad.</p>	

LÍNEAS DE SERVICIO AL CLIENTE PREMIER

Venezuela:	0800 – ELECTRIC (353-2874)
Panamá:	507 300-5185
Sitio Web:	www.premiermundo.com
E-mail:	servicioalcliente@premiermundo.com

NOTA

Nos reservamos el derecho de modificar las especificaciones, características y/u operación de este producto sin previo aviso, con el fin de continuar las mejoras y desarrollo del mismo.

INSTRUCCIONES DE SEGURIDAD

- No toque las superficies calientes. Utilice las manijas.
- Para evitar el riesgo de choque eléctrico, no sumerja la unidad ni el cable de poder en agua u otros líquidos.
- Desconecte el cable de poder del tomacorriente cuando no esté utilizando la unidad. Permita que se enfríe antes de guardarla.
- No utilice la unidad si observa que el cable de poder o el enchufe están dañados o si la unidad muestra algún síntoma de mal funcionamiento.
- No utilice accesorios que no sean recomendados por el fabricante.
- No permita que el cable de poder cuelgue por el borde del mostrador ni que entre en contacto con superficies calientes.
- Precaliente la unidad unos 2 minutos antes de utilizarla.
- La unidad está diseñada únicamente para uso en interiores.
- Se requiere estricta supervisión si se encuentran niños cerca.
- No utilice la unidad cerca de materiales inflamables o gas.
- No utilice la unidad cerca de fuentes de agua.
- No deje la unidad desatendida mientras esté encendida.
- Desconecte el cable de poder del enchufe, más no el cable.
- No intente reparar la unidad usted mismo. Remita toda revisión, mantenimiento y reparación personal de servicio técnico calificado.

DESCRIPCIÓN

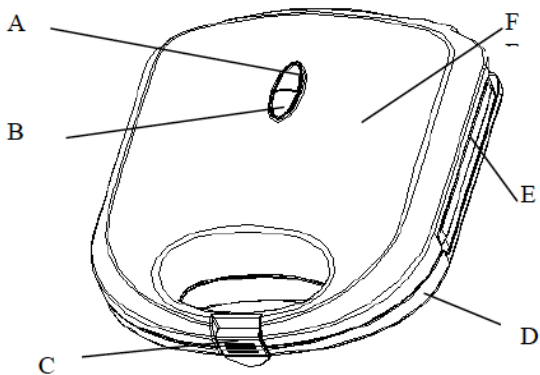

- A. Luz indicadora de encendido
- B. Luz indicadora de unidad lista
- C. Cierre
- D. Cubierta inferior
- E. Placa de cocción
- F. Cubierta superior

INSTRUCCIONES DE OPERACIÓN

Al utilizar la sandwichera por vez primera, abra la tapa y limpie las superficies de cocción completamente con una prenda húmeda suave y seque con una toalla de papel. Para mejores resultados, prepare la superficie anti adherente utilizando una toalla de papel con un poco de aceite vegetal.

1. Precaliente la unidad antes de utilizarla. Conecte el cable de poder mientras prepara el relleno.
2. La luz indicadora de encendido se activa cuando se conecta la unidad. La luz indicadora de unidad lista se activa cuando la sandwichera está lista para ser utilizada.
3. Agregue un poco de aceite vegetal en las superficies de cocción o algún líquido similar anti-adherente, y cierre la tapa para que la unidad se caliente.
4. Prepare los sándwiches aplicando mantequilla en la parte exterior del pan y coloque el relleno. Levante la tapa y coloque los sándwiches en las placas de cocción.
5. Retire los sándwiches con una espátula de plástico o de madera. Tenga precaución al retirarlos ya que se encuentran bastante calientes. Permita que se enfríe un poco antes de disfrutarlos.

LIMPIEZA Y MANTENIMIENTO

- Desconecte el cable de poder del tomacorriente y permita que la unidad se enfríe antes de limpiarla.
- Utilice una toalla de papel para retirar el exceso de aceite. Cepille las boronas en las ranuras y limpie con una prenda húmeda y detergente suave.
- No utilice objetos puntiagudos para evitar rayar la superficie.
- No utilice productos químicos abrasivos ya que pueden dañar el acabado.
- Para limpiar las manijas y la parte exterior utilice una prenda húmeda suave con un poco de detergente.
- Si algún residuo es difícil de retirar agregue un poco de aceite de cocina a la placa y limpie después de 5 minutos cuando los residuos se hayan suavizado.

DIAGRAMA DE CIRCUITOS

Voltaje	AC 110V
Frecuencia	60Hz
Potencia	750 Watts

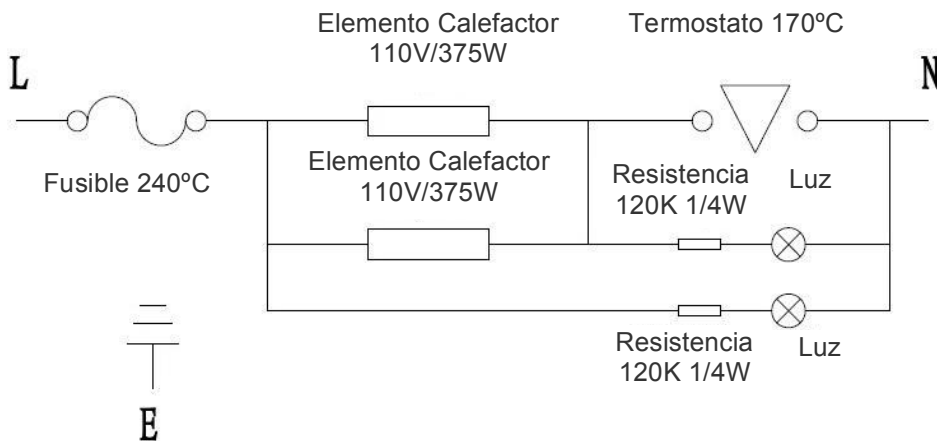

Las personas y/o Marcas registradas en este manual de instrucciones no están afiliadas a Premier Electric Japan Corp. y aparecen en este Manual con propósitos ilustrativos únicamente.



**MANUAL DO USUÁRIO
SANDUICHEIRA
ED-5371**

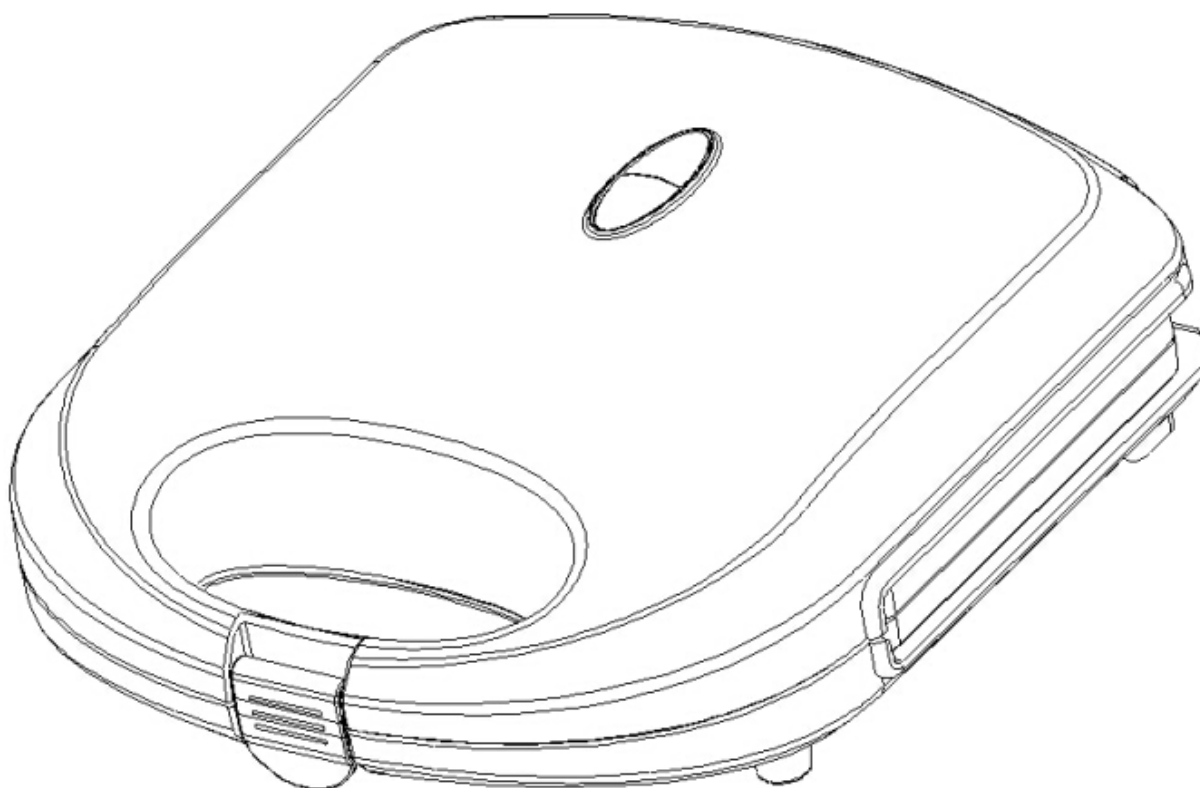

PREZADO CLIENTE

A fim de obter o melhor desempenho de seu produto, por favor, leia este manual do usuário cuidadosamente antes de começar a usá-lo, e mantê-lo para referência futura.

Se você precisar de suporte adicional, por favor, escreva para: info@premiermundo.com

ÍNDICE

INSTRUÇÕES DE SEGURANÇA	2
DESCRIÇÃO	2
INSTRUÇÕES DE OPERAÇÃO	2
LIMPEZA E MANUTENÇÃO	3
ESQUEMA DE CIRCUITOS	3

	CUIDADO RISCO DE CHOQUE ELÉTRICO, NÃO ABRA.	
<p>Cuidado: Para reduzir o risco de choque elétrico, não retire a tampa, não existem peças reparáveis no interior do aparelho. Consulte toda a manutenção ou reparação a pessoal técnico qualificado.</p>		
 	<p>Este símbolo indica a existência de perigo de voltagem no interior do aparelho, podendo causar choques elétricos.</p> <p>Este símbolo indica que o manual que acompanha este equipamento contém importantes instruções de operação e manutenção.</p>	

LINHAS DE ATENDIMENTO AO CLIENTE PREMIER

Venezuela:	0800 – ELECTRIC (353-2874)
Panamá:	507 300-5185
Sítio Web:	www.premiermundo.com
E-mail:	servicioalcliente@premiermundo.com

Nota:

Reservamo-nos o direito de alterar especificações, características e / ou o funcionamento do aparelho, sem aviso prévio, a fim de continuar com o desenvolvimento e melhorar.

INSTRUÇÕES DE SEGURANÇA

- Não toque em superfícies quentes. Use as alças.
- Para evitar o risco de choque elétrico, não mergulhe o aparelho ou o cabo de alimentação em água ou outros líquidos.
- Desligue o cabo de alimentação da tomada quando não estiver usando o aparelho. Deixe esfriar antes de guardar.
- Não utilize o aparelho se você notar que o cabo de alimentação ou o plugue estiver danificado ou se o aparelho mostra quaisquer sinais de mau funcionamento.
- Não utilize acessórios que não sejam recomendados pelo fabricante.
- Não deixe que o cabo de alimentação fique pendurado na extremidade do balcão, ou toque em superfícies quentes.
- Pré-aqueça o aparelho cerca de 2 minutos antes de usar.
- O aparelho destina-se para uso interno.
- Uma supervisão cuidadosa é necessária quando as crianças estão por perto.
- Não use o aparelho perto de materiais inflamáveis ou gases.
- Não use o aparelho perto de fontes de água.
- Não deixe o aparelho sem vigilância enquanto ele estiver ligado.
- Desligue o cabo de alimentação do plugue, não do cabo.
- Não tente reparar o aparelho você mesmo. Encaminhar qualquer revisão, manutenção e reparação para pessoal de serviço técnico qualificado.

DESCRIÇÃO

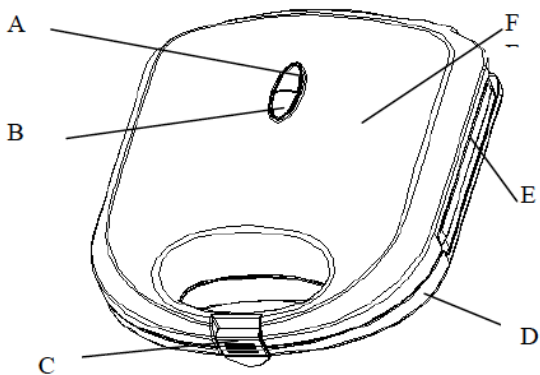

- A. Luz indicadora de ligado.
- B. Luz indicadora de aparelho pronto.
- C. Fechadura
- D. Cobertura inferior
- E. Placa para cozinhar
- F. Tampa superior

INSTRUÇÕES DE OPERAÇÃO

Ao utilizar a sanduicheira pela primeira vez, abra a tampa e limpe as superfícies de cozinhar completamente com um pano úmido macio e seque com uma toalha de papel. Para obter os melhores resultados, preparar a superfície antiaderente utilizando uma toalha de papel com um pouco de óleo vegetal.

1. Pré-aqueça o aparelho antes do uso. Conecte o cabo de alimentação enquanto prepara o recheio.
2. A luz indicadora de ligado é ativada quando o aparelho está conectado. A luz indicadora de aparelho pronto é ativada quando a sanduicheira está pronta para uso.
3. Adicionar um pouco de óleo vegetal nas superfícies para cozinhar ou algum líquido semelhante antiaderente e feche a tampa para que o aparelho fique quente.
4. Prepare os sanduíches utilizando manteiga do lado de fora do pão e colocar o recheio. Levante a tampa e coloque os sanduíches na placa de cozimento.
5. Retire os sanduíches com uma espátula de madeira ou plástico. Tenha cuidado ao removê-los pelo fato que estão muito quentes. Deixe esfriar um pouco antes de desfrutar.

LIMPEZA E MANUTENÇÃO

- Desligue o cabo de alimentação da tomada de parede e deixe o aparelho esfriar antes de limpar.
- Use uma toalha de papel para remover o excesso de óleo. Escove as migalhas nas ranhuras e limpe com um pano úmido e detergente neutro.
- Não use objetos pontiagudos, para evitar arranhar a superfície.
- Não utilize produtos químicos, pois podem danificar o acabamento.
- Para limpar as alças e o exterior do aparelho use um pano úmido macio com um pouco de detergente.
- Se algum resíduo é difícil de remover, adicionar um pouco de óleo de cozinha e limpar a placa depois de 5 minutos, quando os resíduos foram suavizados.

ESQUEMA DE CIRCUITOS

Tensão	AC 110V
Frequência	60Hz
Potência	750 Watts

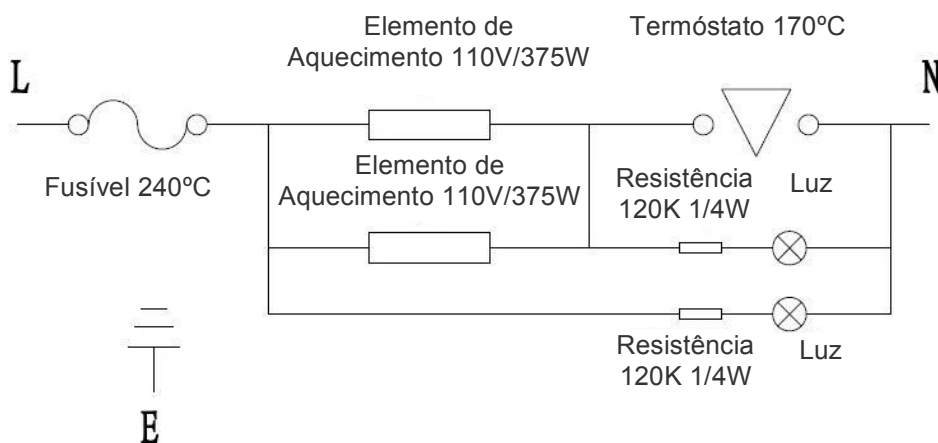

• As pessoas e/ou Marcas registradas neste manual do usuário não estão filiadas a Premier Electric Japan Corp. e aparecem neste Manual com propósitos ilustrativos unicamente.



INSTRUCTION MANUAL
SANDWICH MAKER
ED-5371

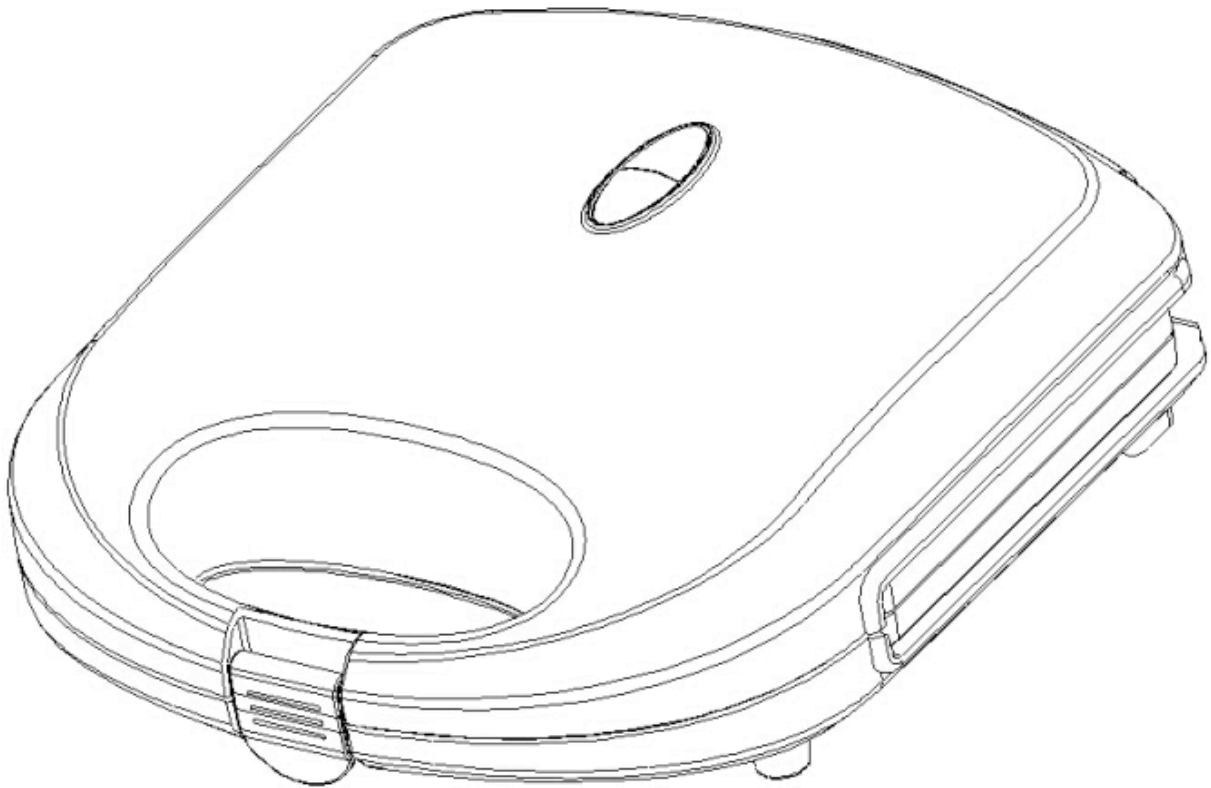





DEAR CUSTOMER

In order to achieve the best performance of your product, please read this instruction manual carefully before using, and keep it for future reference.

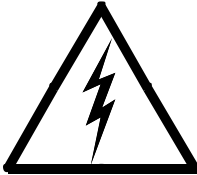
If you need extra support, please write to info@premiermundo.com



	CAUTION	
RISK OF ELECTRIC SHOCK, DO NOT OPEN		
<p>Caution: To reduce the risk of electric shock do not open this device, there are not serviceable parts for customers. Please refer any maintenance or repair to qualified personnel.</p>		
	<p>This sign means the existence of dangerous voltage at the inside of the unit, which states a risk of electric shock.</p>	
	<p>This sign means that there are important instructions of operation and handling in the manual that comes with this device.</p>	

PREMIER CUSTOMER SERVICE

Venezuela:	0800 – ELECTRIC (353-2874)
Panama:	507 300-5185
Website	www.premiermundo.com
E-mail:	servicioalcliente@premiermundo.com

NOTE

This unit may be submitted to changes in specifications, characteristics and/or operation without prior notice to the user, in order to continue improving and developing its technology.

IMPORTANT SAFEGUARDS

When using electrical appliances, basic safety precautions should always be followed, including the following:

1. Read all instructions before using
2. Do not touch hot surfaces. Use handles or knobs.
3. To protect against electrical shock, do not immerse cord, plugs, or appliance in water or other liquid.
4. Unplug from outlet when not in use and before cleaning. Allow to cool before putting on or taking off parts.
5. Do not operate any appliance with a damaged cord or plug or after the appliance malfunctions or has been damaged in any manner. No user- serviceable parts inside. Return appliance to the nearest authorized service facility or call our toll-free customer service number for information on examination, repair, or adjustment.
6. The use of accessory attachments not recommended by the appliance manufacturer may cause injuries.
7. Do not let cord hang over edge of table or counter, or touch hot surfaces.
8. Do not place on or near a hot gas or electric burner, or in a heated oven.
9. To preheat the unit about 2 minutes before using.
10. This appliance is for household use only.
11. Close supervision is necessary when any appliance is used by or near children.
12. Do not use the unit near gas or other inflammable materials (such as benzene, paint thinner, sprays, etc.)
13. Warning: Do not use this appliance near water.
14. This product should not be used in the immediate vicinity of water, such as bathtub, washbowls, swimming pool etc. where the likelihood of immersion or splashing could occur.
15. The use of attachments or accessories not recommended or sold by the product distributor may cause personal or property hazards or injuries.
16. Do not leave the appliance unattended when switched on.
17. Do not use appliance for other than intended use.
18. Always attach plug to appliance first, then plug cord in the wall outlet.
19. To disconnect, remove plug from wall outlet.
20. Extreme caution must be used when moving an appliance containing hot oil or other hot liquids.
21. The appliance is only to be operated in the closed position.

WARNING: To prevent electric shock, unplug before cleaning.

22. If the supply cord is damaged, it must be replaced by manufacturer, its service agent or similarly qualified persons in order to avoid a hazard.
23. This appliance is not intended for use by persons (including children) with reduced physical, sensory

or mental capabilities, or lack of experience and knowledge, unless they have been given supervision or instruction concerning use of the appliance by a person responsible for their safety.

24. Children should be supervised to ensure that they do not play with the appliance.

ADDITIONAL SAFEGUARD

THIS APPLIANCE IS INTENDED FOR INDOOR HOUSEHOLD USE ONLY.

DO NOT OPERATE APPLIANCE IF THIS LINE CORD SHOWS ANY DAMAGE, OR IF APPLIANCE WORKS INTERMITTENTLY OR STOPS WORKING ENTIRELY

SAVE THESE INSTRUCTIONS!

PARTS

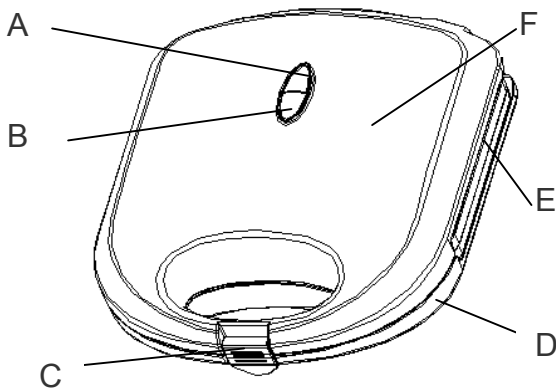

- A. Power lamp
- B. Ready lamp
- C. Handle clip
- D. Bottom housing
- E. cooking plate
- F. Top housing

OPERATING INSTRUCTIONS

NOTE: When using the Sandwich Maker for the first time, after unpacking your Sandwich Maker, open the lid, clean the cooking surfaces thoroughly by whipping with a damp sponge and dry the surfaces with a paper towel. For best results, prepare the non-stick surfaces by using a paper towel to wipe a thin layer of vegetable shortening or oil onto the non-stick surfaces of the Sandwich Maker.

CAUTION: Always use protective, heat-resistant, gloves or mitts when handing this product to avoid steam or other burns.

How to make sandwiches

1. Always preheat before use. Plug cord into a rating 110-volt AC power outlet while preparing the fillings.
2. The A light (POWER) indicates when the Sandwich Maker is plugged in. The other B light (READY) indicates when the Sandwich Maker is ready to use.

CAUTION: Always preheat before use.

3. Lightly glaze both heating plates with a small amount of vegetable oil or a non-stick spray, and close

the casing for the sandwich maker to heat up.

4. Prepare sandwiches by buttering bread on outer surfaces and placing desired ingredients within. Lift safety catch and open the sandwich maker. Place sandwiches on the heating plates.

CAUTION: cooking surface is hot; handle with care.

5. Close the casing to ensure that the sandwich is placed evenly. Lock the safety catch. Normal cooking times will be 3~6 minutes for each sandwich. The red light will turn on and off, as the thermostat keeps the sandwich maker at the proper baking temperature.

CAUTION: The appliance is not to be operated in the open position.

6. Remove the sandwiches from the heating plates with a plastic or wooden spatula. Be careful with your sandwiches, the fillings will be quite hot. Allow to cool for a few minutes before enjoying.
7. Unplug the power supply cord after cooking, and allow the sandwich maker to cool down.

MAINTENANCE

This appliance requires little maintenance. It contains no user serviceable parts. Do not try to repair it yourself. Refer it to qualified personnel if servicing needed.

CLEANING

- Always unplug this sandwich maker from power source and wait until it cool down before cleaning.
- There is no need to take your sandwich maker apart for cleaning. Dry with a paper towel to absorb excess oil. Brush crumbs from the grooves, and wipe with damp cloth and mild soap.
- Never immerse in water. Avoid using scratching or sharp utensils, as they will scratch the non-stick surface.
- Do not use cleansers or oven cleaners on the heating plates.
- To clean handles and other parts, use a damp cloth with mild soap.
- Should any filling be difficult to remove, pour a little cooking oil onto the plate and wipe off after 5 minutes, when the filling has softened.

CAUTION: DO NOT IMMERSE IN WATER

TECHNICAL DATA

Voltage: AC 110V

Frequency: 60Hz

Power: 750W

CIRCUIT DIAGRAM

