

Outils WOLF

www.outils-wolf.com

INSTRUCTIONS D'UTILISATION

Tondeuses thermiques 51 cm

INSTRUCCIONES DE UTILIZACIÓN

Cortacéspedes térmicos de 51 cm

INSTRUÇÕES DE UTILIZAÇÃO

Corta-relvas térmicos 51 cm

Réf. 11989

A LIRE ATTENTIVEMENT AVANT D'UTILISER LA MACHINE

LÉASE ATENTAMENTE ANTES DE UTILIZAR LA MÁQUINA

LEIA COM ATENÇÃO ANTES DE UTILIZAR A MÁQUINA

F

INTRODUCTION

Avant de vous mettre à tondre, lisez attentivement les instructions d'utilisation et respectez surtout les conseils relatifs à votre sécurité et à celle des autres. Conservez précieusement ces livrets pour des consultations ultérieures.

Cette tondeuse est uniquement destinée à la tonte de l'herbe en usage privé.

Tout autre usage en dehors de la tonte de toute surface engazonnée et non conforme à la notice est à proscrire.

E

INTRODUCCION

Antes de hacer uso de su cortacésped, lea detenidamente las instrucciones de utilización y respete sobre todo los consejos relativos a su seguridad y a la de los demás. Conserve cuidadosamente estos cuadernos para consultas posteriores.

Este cortacésped está exclusivamente destinado para cortar la hierba para uso particular.



Cualquier utilización que no sea la de cortar césped está completamente proscrita.

P

INTRODUÇÃO

Antes de começar o cortar, leia e respeite com atenção as instruções de utilização e sobretudo os conselhos para sua segurança e a dos outros. Conserve cuidadosamente estes cadernos para consulta posterior.

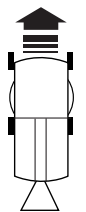
Este corta-relva é unicamente destinado para o corte da relva em utilização particular. Qualquer outra utilização fora de superfície relvada não estará de acordo com o prescrito no manual de utilização.

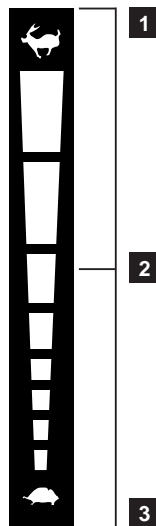
 <p>A</p>  <p>B</p>  <p>C</p>	<p>DESCRIPTION DES SYMBOLES GRAPHIQUES (selon modèle)</p> <ul style="list-style-type: none"> ◀ A) Etiquette : rotation de la lame par entraînement direct ◀ B) Etiquette : avance de la tondeuse ◀ C) Etiquette : rotation de la lame par commande d'embrayage-frein de lame ▶ D) Etiquette : variateur de vitesse <p>1 vitesse rapide 2 vitesse intermédiaire 3 vitesse lente</p> <p>DESCRIPCION DE LOS SIMBOLOS GRAFICOS (según modelo)</p> <ul style="list-style-type: none"> ◀ A) Etiqueta : rotación de la cuchilla por transmisión directa ◀ B) Etiqueta : avance del cortacésped ◀ C) Etiqueta : rotación de la cuchilla por mando de embrague-freno de cuchilla ▶ D) Etiqueta: variador de velocidad <p>1 velocidad rápida 2 zona de velocidades intermedias 3 velocidad lenta</p> <p>DESCRICOÃO DOS SIMBOLOS GRAFICOS (segundo o modelo)</p> <ul style="list-style-type: none"> ◀ A) Etiqueta : rotação da lâmina por transmissão direita ◀ B) Etiqueta : avanço do corta-relva ◀ C) Etiqueta : rotação da lâmina por comando de embraiagem-travão de lâmina ▶ D) Etiqueta: variador de velocidade <p>1 velocidade rápida 2 espaço de velocidades intermediárias 3 velocidade lenta</p>	 <p>1</p> <p>2</p> <p>3</p> <p>D</p>
--	--	--

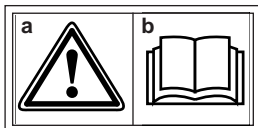

Signification des étiquettes de sécurité

ÉTIQUETTE :

- a. ATTENTION! b. Avant utilisation, lire et observer rigoureusement les instructions de la notice.
- c. Risque de sectionnement des doigts.
- d. Arrêter le moteur et débrancher le capuchon de bougie avant de procéder à toute opération de maintenance ou de réparation.
- e. Risque de projection d'objets.
- f. Tenir les tiers à l'écart de la zone dangereuse.

Significado de las etiquetas de seguridad

ETIQUETA :

- a. CUIDADO! b. Antes de utilizar, leer y observar las instrucciones del manual.
- c. Riesgo de cortarse los dedos.
- d. Parar el motor y desconectar el capuchón de la bujía antes de proceder a cualquier operación de mantenimiento o reparación.
- e. Riesgo de proyección de objetos.
- f. Mantener a los terceros fuera de la zona peligrosa.

Significação das etiquetas de segurança

ETIQUETA :

- a. ATENÇÃO! b. Antes de utilizar, ler e cumprir as instruções do manual.
- c. Risco de corte dos dedos.
- d. Parar o motor e desligar o cachimbo da vela antes de começar qualquer operação de manutenção ou reparação.
- e. Risco de projecção de objectos.
- f. Manter os terceiros fora da zona perigosa.

1- AVANT D'UTILISER VOTRE TONDEUSE

- Familiarisez-vous avec ses commandes. Etudiez soigneusement son fonctionnement pour pouvoir arrêter rapidement le moteur.
- Dégagez la pelouse des pierres, bois, ferrailles, fils, os, plastiques, branches et autres débris pouvant être projetés par la tondeuse. Supprimez également les branches basses pouvant blesser les yeux.
- Avant chaque tonte, assurez-vous du bon état de la lame et de son serrage.
- Ne portez jamais de vêtements amples durant la tonte. Equipez-vous de chaussures fermées, solides et antidérapantes. Portez également des pantalons longs.

2- VOTRE SECURITE ET CELLE DES AUTRES

- Votre tondeuse doit être utilisée conformément à la présente notice d'utilisation.
- Ne conduisez pas trop près de fossés sur des terrains meubles ou comportant des risques de renversement.
- Les adolescents de moins de 16 ans, ainsi que les personnes non familiarisées avec la tondeuse, ne doivent pas utiliser la machine. Ne laissez jamais tourner le moteur sans surveillance.
- N'utilisez pas la machine si vous êtes fatigué ou malade. Evitez également de le faire si vous avez consommé des boissons alcoolisées ou pris des médicaments
- L'utilisateur ou l'opérateur est responsable de la sécurité des tiers se trouvant dans la zone de travail de la machine. Veillez à ce que personne ne puisse être blessé par des projections de pierres ou d'autres objets lors de la tonte.
- Evitez la présence de personnes (surtout d'enfants), ou d'animaux à proximité de la machine lors de son utilisation.
- N'enlevez jamais les étiquettes ou les éléments de sécurité.
- Ne confiez jamais votre tondeuse à une personne n'ayant pas pris connaissance de la notice d'utilisation.
- La tondeuse doit être obligatoirement pourvue du système de ramassage ou de son bouclier de sécurité.
- Evitez les obstacles tels que taupinières, souches, bordures, socles bétonnés qui ne peuvent pas être coupés par la lame et qui risquent d'endommager le système de coupe.
- Ne mettez jamais ni main, ni pied sous le carter de coupe, ainsi que sous les pièces tournantes. Tenez-vous toujours à l'écart de l'ouverture d'éjection.
- Ne tondez qu'en plein jour, ou avec un bon éclairage artificiel. En cas d'intervention sur le moteur, arrêtez-le.

- Respectez la distance de sécurité minimale donnée par les longerons du guidon. Lorsque vous tondez sur des pentes, il convient d'être particulièrement prudent et de changer de direction avec beaucoup de précaution. La tonte sur des pentes trop abruptes est à proscrire. Respectez le schéma de tonte ci-dessous.

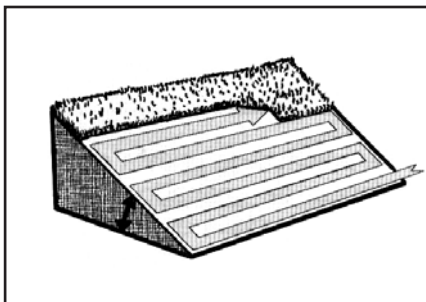

- Le levier de sécurité et le levier d'embrayage de lame sont des dispositifs à action maintenue : ne jamais les bloquer.
- Si la machine doit être soulevée ou transportée, arrêtez le moteur. Par précaution, retirez le capuchon de la bougie. Si vous devez déplacer la tondeuse en dehors de la pelouse arrêtez la rotation de la lame ou arrêtez le moteur.
- Il est recommandé d'avoir recours à une rampe de chargement ou de se faire aider par quelqu'un pour charger ou décharger la machine.
- Respectez également d'éventuelles prescriptions légales relatives à l'utilisation de tondeuses thermiques
- Ces précautions sont indispensables pour votre sécurité. Les recommandations mentionnées ne sont toutefois pas exhaustives, à tout moment, utilisez votre tondeuse à bon escient.

3- MAINTENANCE ET STOCKAGE

- Maintenez toujours la machine et ses différents accessoires en parfait état de marche.
- Utilisez toujours du carburant «FRAIS», conservé dans un récipient propre. N'achetez que la quantité de carburant que vous utiliserez sous 1 mois pour les carburants SANS PLOMB.
- Le carburant étant très inflammable, manipulez-le avec beaucoup de précaution.
- Ne placez pas d'objets inflammables à proximité du moteur.
- Les travaux d'entretien et de nettoyage de la tondeuse, ainsi que le démontage des dispositifs de sécurité ne doivent être effectués que lorsque le moteur est arrêté. Par précaution, retirez le capuchon de la bougie
- Les lames de rechange doivent être uniquement montées sur les tondeuses pour lesquelles elles sont prévues, et ce conformément aux indications données.
- Après un choc sur la lame, celle-ci est à changer impérativement.

4- RESPONSABILITE

- En cas d'utilisation non conforme à la notice et à la réglementation en vigueur Outils WOLF décline toute responsabilité.
- Vous ne devez pas effectuer de modifications sur votre tondeuse sans accord préalable de la part des Outils WOLF. Toute modification non autorisée par Outils WOLF peut rendre la machine dangereuse et conduire à de sévères blessures lors de l'utilisation.

5- IDENTIFICATION DE LA TONDEUSE

Le numéro d'identification de votre tondeuse se trouve sur la plaque signalétique apposée sur la tondeuse. Communiquez ce numéro à votre Spécialiste Agréé en cas d'intervention sur la tondeuse.

▲ Ce signe vous indiquera les conseils qui concernent votre sécurité.

▲ Ce signe vous indiquera les conseils qui concernent la longévité de votre tondeuse.

Dans un souci constant d'amélioration de ses produits, Outils WOLF se réserve le droit de modifier, sans préavis, les spécifications des modèles présentés. Photos et illustrations non contractuelles.

SOMMAIRE

Pour votre sécurité et celle des autres	p. 1
Avant de tondre : préparation de la tondeuse	p. 4 à 5
Pour tondre : utilisation de la tondeuse	p. 6 à 11
L'entretien régulier de la tondeuse	p. 12 à 15
Tableau récapitulatif	p. 16
Dépannage courant-pannes et leurs remèdes	p. 17
Conditions générales de garantie	p. 20

1- ANTES DE HACER USO DE SU CORTACÉSPED

- Acostúmbrase a sus mandos. Estudie detenidamente su funcionamiento para poder parar rápidamente el motor.
- Retire del césped las piedras, ramas, chatarras, alambres, huesos, plásticos y demás desperdicios que puedan ser expulsados por el cortacésped. Elimine igualmente las ramas bajas que puedan herir los ojos.
- Antes de cada corte, compruebe el buen estado de la cuchilla y su correcta fijación.
- No se vista con ropa ancha para cortar. Provéase de zapatos resistentes y que no resbalen. Lleve pantalones largos.

2- SU SEGURIDAD Y LA DE LOS DEMAS

- El uso de su cortacésped queda limitado a lo expuesto en el presente manual de utilización.
- No conduzca demasiado próximo a taludes, cunetas, terrenos movedizos o que presenten el riesgo de volcar.
- Los adolescentes menores de 16 años, como las personas no familiarizadas, no deben servirse del cortacésped. No deje nunca el motor funcionar sin vigilancia.
- No conduzca el cortacésped si está cansado o enfermo. Evite el uso de la máquina si ha tomado bebidas alcohólicas o medicamentos.
- El usuario es responsable de la seguridad de terceros en la zona de uso de la máquina. Vigile que nadie pueda resultar herido por las expulsiones de piedras o demás objetos durante el corte.
- Evite la presencia de personas (en particular niños), o animales en un perímetro próximo a la máquina cuando ésta esté en marcha.
- En ningún caso deben retirarse las etiquetas o los elementos de seguridad.
- Nunca confíe su cortacésped a una persona que desconozca las instrucciones del manual de utilización.
- El cortacésped debe obligatoriamente estar provisto del sistema de recogida o del dispositivo del deflector.
- Evite los obstáculos tales como topineras, cepas, borduras, zócalos de hormigón que no pueden ser cortados por las cuchillas y pueden dañar el sistema de corte.
- No introduzca nunca las manos o los pies debajo del cárter de corte, ni debajo de piezas que giren. Manténgase alejado del canal de expulsión.
- Corte únicamente durante el día o con una buena iluminación artificial.

- Respete la distancia de seguridad mínima, impuesta por los largueros del manillar. Cuando deba cortar en taludes o pendientes deberá actuar con particular prudencia y respetar las indicaciones de corte del esquema siguiente:

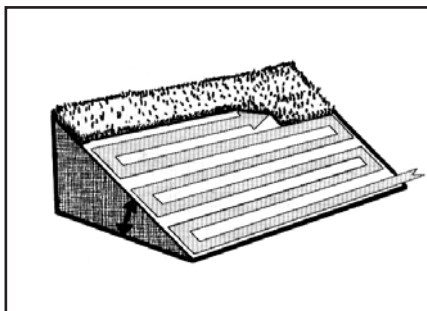

- La palanca de puesta en marcha o la palanca de manado del embrague-freno de cuchilla es un dispositivo que debe utilizarse con la mano: no debe en ningún caso ser bloqueado.
- Si debe alzar o transportar la máquina, pare el motor. Como medida de precaución, retire el capuchón de la bujía. Si debe desplazar el cortacésped fuera del césped, desembrague la cuchilla o pare el motor.
- Le recomendamos el uso de rampas de descarga o que alguien le ayude para cargar o descargar la máquina.
- Respete igualmente las eventuales prescripciones legales relativas a la utilización de cortacéspedes térmicos.
- Estas precauciones son imprescindibles para su seguridad. No obstante, las recomendaciones indicadas no son exhaustivas. Utilice siempre su cortacésped a propósito.

3- MANTENIMIENTO Y ALMACENAMIENTO

- Mantenga siempre la máquina y sus diferentes accesorios en perfecto estado de marcha. Emplee siempre carburante "NUEVO", que debe conservarse en un recipiente limpio. Compre sólo la cantidad de carburante necesaria para 1 mes para un carburante SIN PLOMO.
- El carburante siendo muy inflamable, debe manipularse con mucha precaución.
- No ponga ningún objeto inflamable cerca del motor.
- No modifique los ajustes de velocidad del motor ni lo haga funcionar con régimen excesivo.
- Los trabajos de mantenimiento y de limpieza del cortacésped, así como el desmontaje de los dispositivos de seguridad sólo deben efectuarse si el motor está parado. Como medida de precaución, retire el capuchón de la bujía.
- Las cuchillas de recambio deben montarse exclusivamente en los cortacéspedes para los que han sido previstas, y en conformidad con las indicaciones expresas.
- En cuanto la cuchilla reciba un golpe, es necesario cambiarla.

4- RESPONSABILIDAD

- Si la utilización del cortacésped no se efectúa en conformidad con el manual de utilización o según el reglamento en vigor, Outils WOLF rehusa cualquier responsabilidad.
- No deberá efectuar modificaciones en su cortacésped sin previo acuerdo por parte de Outils WOLF. Cualquier modificación que no haya sido autorizada por Outils WOLF puede traer como consecuencia, que la máquina resulte peligrosa y provocar heridas graves durante su uso.

5- IDENTIFICACIÓN DEL CORTACÉSPED

El número de identificación de su cortacésped se halla situado en la placa descriptiva de este. Comuníquese este número a su Especialista Autorizado cuando una intervención sea necesaria.

▲ Este símbolo le indicará consejos relativos a su seguridad.

⚠ Este símbolo le indicará consejos relativos a la longevidad de su cortacésped.

Con el afán constante de la mejora de sus productos, Outils WOLF se reserva el derecho de modificar sin previo aviso las especificaciones de los modelos presentados. Fotos e ilustraciones no contractuales.

INDICE

Para su seguridad y la de los demás	p. 2
Antes de cortar : preparación del cortacésped	p. 4 a 5
Para cortar : utilización del cortacésped	p. 6 a 11
Mantenimiento corriente de su cortacésped	p. 12 a 15
Cuadro recapitulativo	p. 16
Reparación corriente averías y sus remedios	p. 18
Condiciones generales de garantía	p. 21

1 - ANTES DE UTILIZAR O SEU CORTA-RELVA

- Familiarize-se com os comandos. Estude metódicamente o seu funcionamento para poder parar rapidamente o motor.
- Limpe o relvado das pedras, ferros, fios, ossos, plásticos, ramos e outros restos que possam ser expulsos pela máquina. Elimine os ramos baixos que possam ferir os olhos.
- Antes de começar a cortar, verifique o estado e o aperto das lâminas.
- Ao cortar a relva não vista roupa larga. Calce uns sapatos grossos antiderrapantes. Vista também umas calças compridas.

2- SUA SEGURANÇA E A DOS OUTROS

- O seu corta-relva limita-se a ser utilizado unicamente conforme exposto no presente manual.
- Não conduza próximo a taludes, valas, terrenos movediços ou que possam apresentar riscos de voltar.
- As crianças menores de 16 anos, como as pessoas não familiarizadas com a máquina, não devem utilizar a máquina. Não deixe o motor trabalhar sem vigilância.
- Não conduza a máquina se sente cansado ou doente. Evite utilizar a máquina se ingerir bebidas alcoólicas ou tomou medicamentos.
- O utilizador ou operador é o responsável pela segurança dos terceiros na zona de utilização da máquina. Vigie que ninguém possa resultar ferido pelas expulsões de pedras ou outros objectos durante o corte.
- Evite a presença de pessoas (sobretudo as crianças), ou animais num perímetro próximo do trabalho da máquina.
- Não retire nenhuma etiqueta nem dispositivo de segurança.
- Nunca confie o corta-relva a uma pessoa que não conheça as instruções de utilização.
- O corta-relva deve obrigatoriamente estar munido do sistema de recolha ou do dispositivo deflector.
- Evite os obstáculos tais que montes das toupeiras, raízes, solos em betão que não podem ser cortados pelas lâminas e podem danificar o sistema de corte.
- Nunca ponha as mãos, ou os pés, sob o chassis de corte, assim como das peças em rotação. Afaste-se do canal de ejeção.
- Corte sempre de dia ou com boa iluminação artificial.

- Respeite sempre a distância mínima de segurança definida pelas longarinas do guiador. Ao cortar em taludes ou terrenos inclinados, convem ser particularmente prudente e mudar de direcção com a maior das precauções. O corte em terrenos muito inclinados deve ser evitado. Respeite o esquema de corte seguinte:

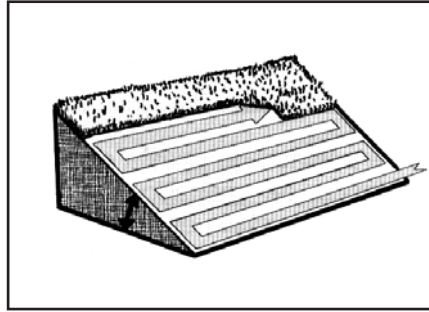

- A alavanca de contacto ou o comando de embraiagem travão de lâmina é um dispositivo com acção mantida: nunca deve bloquearse.
- Se tiver que levantar ou transportar a máquina, pare o motor. Por precaução, retire o cachimbo da vela. Caso faça deslocar a máquina fora do relvado, desembraie a lâmina ou pare o motor.
- É recomendado ter recurso a uma rampa de carregamento ou de se fazer ajudar por um terceiro para carregar ou descarregar a máquina.
- Respeite igualmente as eventuais recomendações legais relativas à utilização dos corta-relvas térmicos.
- Estas precauções são indispensáveis para sua segurança. As recomendações mencionadas não são exaustivas; em qualquer momento, utilize a sua máquina com cuidado.

3- MANUTENÇÃO E ARMAZENAMENTO

- Mantenha sempre a máquina e os acessórios em bom estado de funcionamento.
- Utilize sempre carburante “novo” conservado num recipiente limpo. Compre só a quantidade de carburante que utilizará em 1 mês para carburantes SEM CHUMBO.
- O carburante sendo muito inflamável tome todas as precauções ao manipulá-lo.
- Não coloque nenhum objeto inflamável perto do motor.
- Não modifique as afinações de velocidade do motor e não faça funcionar o motor em sobre-velocidade.
- Os trabalhos de manutenção e de limpeza do corta-relva, assim como a desmontagem dos dispositivos de segurança devem unicamente efectuarse com o motor parado. Por precaução, retire o cachimbo da vela.
- As lâminas de substituição só devem ser montadas nos corta-relvas para os que são previstas e conforme com as indicações fornecidas.
- Depois de um choque na lâmina, a mesma deve ser substituída sem falta.

4- RESPONSABILIDADE

- Caso a máquina não seja utilizada de acordo com as instruções deste manual, assim como segundo a regulamentação em vigor, Outils WOLF declina qualquer responsabilidade.
- Não deve efectuar modificações na sua máquina sem o previo acordo de Outils WOLF. Toda e qualquer modificação sem a previa autorização de Outils WOLF, pode tornar perigosa a máquina e levar à ferimentos serios na sua utilização.

5- IDENTIFICAÇÃO DO CORTA-RELVA

O número de identificação do corta-relva está gravado na placa de identificação do mesmo. Comunique este número ao seu Especialista Autorizado em caso seja necessária uma intervenção.

▲ Este sinal serve para indicar os conselhos relativos à sua segurança.

⚠ Este sinal serve para indicar os conselhos relativos à longevidade do seu corta-relva.

Com a preocupação constante de melhorar os seus produtos, Outils WOLF reserva-se o direito de modificar, quando assim o entender, as especificações dos modelos apresentados. Fotos e ilustrações apresentadas a título de indicação.

SUMARIO

Para sua segurança e a dos outros _____	p. 3
Antes de cortar : preparação do corta-relva _____	p. 4 à 5
Para cortar : utilização do corta-relva _____	p. 6 à 11
Manutenção regular do corta-relva _____	p. 12 à 15
Tabela de recapitulação _____	p. 16
Reparações correntes avarias e suas soluções _____	p. 19
Condições gerais de garantia _____	p. 22

AVANT DE TONDRE : PREPARATION DE LA TONDEUSE

1- MONTAGE DU GUIDON

- Dépliez la partie inférieure en la pivotant vers l'arrière. Elle se verrouille automatiquement dans sa partie basse.

Montage de la partie supérieure

- Positionnez la partie supérieure sur la partie inférieure en faisant correspondre les dentures (Fig. 1).

- Mettez en place la vis d'assemblage et réglez l'articulation en fonction de votre taille.

- Bloquez le tout à l'aide du bouton (petit).

- Placez la poignée du lanceur dans son support (Fig. 1).

Mise en place de la sangle du bouclier

- Fixez la sangle du bouclier au crochet du guidon à l'aide de la goupille qui doit être correctement calée (Fig. 2).

2- MISE EN PLACE ET PRÉSENTATION DES ÉLÉMENTS DE COMMANDE

► Enveloppe de protection des câbles :

- Positionnez la gaine-câble entre les deux tubes du guidon en la rabattant vers l'arrière (Fig. 3).

► Boîtier de commande :

- Placez le boîtier de commande sous l'arceau supérieur du guidon. Faites correspondre ses pattes de fixation avec les encoches de la tôle de fixation du guidon (Fig. 4a).

- Pour le maintenir en place, basculez-le vers le haut. Faites correspondre l'axe de verrouillage avec le perçage situé sur l'arceau supérieur du guidon (Fig. 4b).

► Lanceur du guidon :

- Veillez à bien accrocher la poignée du lanceur du moteur sur son point de fixation au guidon (Fig. 1 guide corde de lanceur).

► Variateur de vitesse (pour les modèles qui en sont équipés) (Fig. 5).

Le variateur de vitesse permet d'adapter l'avancement de la tondeuse à toutes les conditions de coupe et d'utilisation grâce à une variation continue de la vitesse. C'est l'observation de votre pelouse qui vous guidera dans le choix de la vitesse optimale :

- vitesse lente :  herbe haute et dense.

- vitesse rapide :  herbe rase.

⚠ Evitez de manipuler la manette du variateur quand le moteur est à l'arrêt car vous risquez de désolidariser la courroie du système d'entraînement. En cas de manipulation, placez-vous sur la position  après la mise en route, et revenez à la position de tonte habituelle.

ANTES DE CORTAR: PREPARACIÓN DEL CORTACÉSPED

1- MONTAGE DEL MANILLAR

- Despliegue la parte inferior girándola hacia atrás. Ella se fija automáticamente en su parte baja.

Montaje de la parte superior

- Coloque la parte superior del manillar en la parte inferior cuidando que los engranajes se correspondan (Fig. 1).

- Coloque el tornillo de montaje y ajuste la articulación con arreglo a la estatura del usuario.

- Bloquéee el conjunto con el botón (pequeño).

- Coloque la empuñadura del lanzador en su soporte (Fig. 1).

Montaje del tirante de la pantalla

- Enganche el tirante de la pantalla en el gancho del manillar por medio del pasador que debe quedar bien ajustado (Fig. 2).

2- COLOCACIÓN Y PRESENTACIÓN DE LOS ELEMENTOS DE MANDO

► Funda de protección de los cables:

- Coloque la funda-cables entre los dos tubos del manillar plegándola hacia atrás (Fig. 3).

► Fijación de la caja de mando:

- Coloque la caja de mando bajo el arco superior del manillar. Introduzca las patillas de fijación dentro de las entalladuras de la chapa de fijación del manillar (Fig. 4a).

- Para que se mantenga en su sitio, gírolo hacia arriba. Haga coincidir el eje de fijación con el taladro en el arco superior del manillar (Fig. 4b).

► Lanzador en el manillar:

- Cuide que la empuñadura del lanzador del motor, quede correctamente engan-

chada en su soporte del manillar (Fig. 1 guía de cuerda del lanzador).

► Variador de velocidad (para los modelos que están equipados) (Fig. 5).



El variador de velocidad permite que se pueda adaptar el avance del cortacésped a cualquier condición de corte y de utilización gracias a una variación continua de la velocidad.

La experiencia le guiará en la elección de la velocidad óptima:

- velocidad lenta :  hierba alta y densa,

- velocidad rápida :  hierba corta.

⚠ Evite hacer uso de la manecilla del variador cuando el motor está parado ya que podría soltarse la correa del sistema de arrastre.

Al utilizar  la manecilla, sitúela en la posición  tras la puesta en marcha,

ANTES DE CORTAR: PREPARAÇÃO DO CORTA-RELVA

1- MONTAGEM DO GUIADOR

- Desdobre a parte inferior, girando-a para atrás. Ela bloqueia-se automaticamente na sua parte baixa.

Montagem da parte superior

- Posicione a parte superior do guiador ajustando as coroas dentadas (Fig. 1).

- Coloque o parafuso de fixação e regule a articulação em função da sua altura.

- Fixe o conjunto com o botão (pequeno).

- Coloque o punho do lançador no seu suporte (Fig. 1).

Colocação do tirante da pala de segurança

- Fixar o tirante da pala de segurança no gancho do guiador através do passador que deve ficar bem ajustado (Fig. 2).

2- COLOCAÇÃO E PRESENTAÇÃO DOS ELEMENTOS DE COMANDO

► Bainha de protecção dos cabos:

- Posicione a bainha entre os dois tubos do guiador rebatendo-a para trás (Fig. 3).

► Caixa de comando:

- Coloque a caixa de comando por debaixo do arco superior do guiador. Introduza as patilhas de fixação dentro dos rasgos da chapa de fixação do guiador (Fig. 4a).

- Para a colocar no sitio, puxe-a para cima. Faça corresponder o eixo de segurança com a furação situada no arco superior do guiador (Fig. 4b).

► Lançador no guiador:

- Coloque correctamente o punho do lançador do motor no seu suporte no guiador (Fig. 1 guia de corda do lançador).

► Variador de velocidade (para os modelos equipados) (Fig. 5).

O variador de velocidade permite adaptar o avanço do corta-relva a todas as condições de corte e utilização graças a uma variação continua da velocidade.

A experiência o ajudará na escolha da velocidade óptima:

- velocidade lenta :  erva alta e densa,

- velocidade rápida :  erva curta.

Para manipular o comando do variador, levante o botão de manobra.

⚠ Evite manipular o comando do variador com o motor parado pois a correia pode saltar.

Para manipulação, posicione depois da máquina a trabalhar, na posição , e de seguida na posição escolhida.

Pour la manipuler, soulevez le bouton de manœuvre.

► **Réglage de la hauteur de coupe centralisé:**

⚠ Effectuez toujours ce réglage, moteur arrêté.

Tirez la manette unique pour la libérer de son cran, et faites-la pivoter jusqu'à la position choisie (**Fig. 6-7**).

⚠ Selon l'état de votre terrain à tondre, vous pouvez utiliser la hauteur de coupe minimale pour la tonte avant la scarification.

Lors d'une tonte normale, choisissez une hauteur de coupe supérieure.

La hauteur de coupe minimale est matérialisée par un  sur le disque cranté.

y seguidamente llévela hasta la posición, habitual de corte.

► **Ajuste de la altura de corte centralizado:**

⚠ Efectúe siempre este ajuste, motor parado.

Tire de la manecilla única para sacarla de su muesca, y gírela hasta la posición deseada (**Fig. 6 y 7**).

⚠ En función del estado de la hierba de su terreno, podrá utilizar la altura de corte mínima para el corte antes de escarificar.

En todos los casos normales, elija una altura de corte superior.

La altura de corte mínima está materializada por un  en el disco dentado.

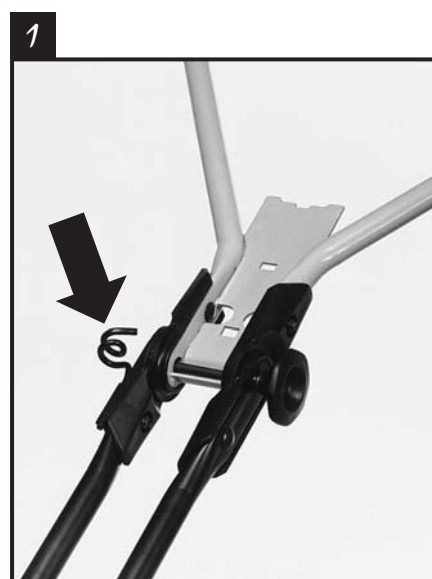

► **Regulação da altura de corte centralizada:**

⚠ Efectúe sempre esta operação com o motor parado.

Puxe a manete única para a libertar do seu rasgo de posição, e deslúque-a lateralmente até a posição escolhida (**Fig. 6 e 7**).

⚠ Segundo o estado do terreno a cortar, pode utilizar a altura mínima de corte para quando deseja escarificar.

Para um corte normal, escolha uma altura de corte superior.

La altura de corte mínima está indicada por um  no disco com rasgos.



POUR TONDRE : UTILISATION DE LA TONDEUSE

1- MISE EN MARCHÉ

⚠ Avant de mettre la tondeuse en marche, assurez-vous que la lame est convenablement montée et serrée. Sur les modèles sans levier d'embrayage-frein de lame, elle est en liaison directe avec le moteur et tourne dès la mise en route.

⚠ Démarrez le moteur thermique avec précaution, en respectant les consignes d'utilisation et en maintenant les mains et pieds éloignés de la lame.

⚠ Démarrez la tondeuse sur une aire dégagée, exempte d'herbe haute. Ne soulevez jamais votre tondeuse lors de la mise en route, ni pendant la rotation de la lame.

⚠ Si, par accident, du carburant a été répandu, éloignez la tondeuse de cette zone pour la démarrer, afin d'éviter tout risque d'inflammation.

⚠ Ne laissez jamais tourner le moteur dans un local fermé, où les vapeurs nocives de monoxyde de carbone peuvent s'accumuler. Pour la mise en marche du moteur et la manipulation de ses organes de commande, reportez-vous aux instructions détaillées dans la notice "Données Techniques et Entretien du Moteur".

2- TONTE

► Equipement et consignes de sécurité

⚠ ⚠ Equipez-vous de chaussures solides et de pantalons. Débarrassez la pelouse des objets étrangers qui peuvent présenter un danger. Ne mettez jamais ni main, ni pied sous le carter de coupe lorsque le moteur tourne.

⚠ Tondez de préférence lorsque l'herbe est sèche.

Si elle est humide ou si sa hauteur est excessive, effectuez deux passages : tondez une première fois à la hauteur maximum pour ne pas surcharger la tondeuse, puis à la hauteur définitive.

⚠ Si l'herbe devait s'accumuler sous le châssis, **arrêtez le moteur** et enlevez le capuchon de la bougie, avant de dégager le carter de coupe.

► Position de travail et mise en route du moteur

- Placez-vous derrière le guidon.
- Laissez toujours la poignée du lanceur dans son support au guidon.
- Mettez en marche le moteur.

Rappel : sur les modèles sans levier d'embrayage de lame, la lame est en liaison directe avec le moteur et tourne dès la mise en route.

PARA CORTAR: UTILIZACIÓN DEL CORTACÉSPED

1- PUESTA EN MARCHA

⚠ Antes de la puesta en marcha del cortacésped, asegúrese que la cuchilla está correctamente montada y apretada. En los modelos sin palanca de embrague de cuchilla, la cuchilla está directamente acoplada al motor y gira en cuanto el motor arranca.

⚠ Arranque el motor térmico con precaución respetando las consignas de utilización y manteniendo las manos y los pies alejados de la cuchilla.

⚠ Arranque el cortacésped en un área despejada, sin hierba alta. Jamás levante la máquina al arrancar el motor, ni mientras la cuchilla gira.

⚠ Si, por accidente, se derrama carburante, aleje el cortacésped de esa zona para suprimir cualquier riesgo de inflamación, en el momento de arrancar la máquina.

⚠ Nunca deje funcionar el motor en un local cerrado, donde los vapores nocivos de monóxido de carbono puedan acumularse.

Para la puesta en marcha del motor y para manejar sus elementos de mando, remítase a las instrucciones detalladas del manual "Datos Técnicos y Mantenimiento del Motor".

2- CORTE

► Equipamiento y consignas de seguridad

⚠ ⚠ Póngase zapatos resistentes y pantalones. Retire del césped todos los cuerpos extraños que puedan representar un peligro. No meta nunca ni las manos ni los pies debajo del cortacésped cuando el motor gira.

⚠ Corte de preferencia con hierba seca. Si la hierba está húmeda o si su altura es exce-

siva efectúe dos pasadas: primeramente a la altura de corte máxima para no sobrecargar el motor, y seguidamente con la altura definitiva.

⚠ Si la hierba se amontonara debajo del chasis, **pare el motor** y retire el capuchón de la bujía antes de despejar el cárter de corte.

► Posición de trabajo y puesta en marcha del motor

- Colóquese detrás del manillar.
- Deje siempre la empuñadura del lanzador en su soporte en el manillar.
- Ponga en marcha el motor.

Cuidado : en los modelos sin palanca de embrague freno de cuchilla, la cuchilla está unida directamente al motor y gira en cuanto se pone en marcha.

PARA CORTAR: UTILIZAÇÃO DO CORTA-RELVA

1- LIGAÇÃO DA MÁQUINA

⚠ Antes de pôr a máquina a trabalhar, assegúrese que a lâmina está correctamente montada e apertada. Nos modelos sem alavanca de embraiagem de lâmina, ela está em ligação directa com o motor e roda desde que este se arranca.

⚠ Ao ligar o motor térmico, faça-o com precaução, respeitando as instruções de utilização e mantendo as mãos e os pés afastados da lâmina.

⚠ Arranque o corta-relva numa área sem obstáculos e sem erva alta. Nunca levante a máquina, nem ao pola a trabalhar nem durante a rotação da lâmina.

⚠ Se, por acidente, carburante é derramado, para arrancar o corta-relva afaste-o desta zona, afim de evitar qualquer risco de inflamação.

⚠ Não deixe o motor a trabalhar num local fechado, onde os vapores nocivos de monóxido de carbono podem acumularse.

Para pôr em marcha o motor e para a manipulação dos órgãos de comando, proceda segundo indicado no manual "Manutenção e Dados Técnicos do Motor".

2- CORTE

► Equipamento e instruções de segurança

⚠ ⚠ Calce sapatos resistentes e calças. Limpe o relvado de objetos estranhos que possam representar perigo. Não meta os pés ou as mãos debaixo da máquina com esta a trabalhar.

⚠ Corte de preferência com relva seca.

Se estiver húmida, fazer 2 cortes: fazer o 1º corte na altura máxi para não sobrecarregar o corta-relva, o 2º corte na altura definitiva.

⚠ Caso a erva se venha a acumular debaixo do chassis, **pare o motor** e retire o cachimbo da vela, antes de limpar por baixo do cárter e corte.

► Posição de trabalho e arranque do motor

- Colóque-se atrás do guiador.
- Deixe sempre a pega do lançador no seu suporte no guiador.
- Ponha o motor a trabalhar.

Atenção : nos modelos sem alavanca de embraiagem de lâmina, a lâmina está ligada directamente ao motor e arranca imediatamente.

- Amenez la manette des gaz sur la position "MAXI".
- Assurez-vous que le moteur est suffisamment chaud et tourne au régime maximum.

► **Mise en rotation de la lame pour versions avec levier d'embrayage-frein de lame**

Cet élément de sécurité commande la rotation de la lame. Le traction de la machine peut ainsi être utilisée indépendamment de la rotation de la lame, notamment pour les déplacements en dehors de la surface à tondre.

- Tirez le verrou vers vous (**Fig. 8**) et mettez le levier d'embrayage de lame en contact avec le guidon.

⚠ **Manipulez franchement le levier. Une position intermédiaire ferait patiner l'embrayage et entraînerait une usure prématurée du mécanisme.**



- Ponga la manecilla de gases en posición "MAXI".
- Asegúrese que el motor está suficientemente caliente y que gira al régimen máximo.

► **Puesta en rotación de la cuchilla para las versiones con palanca de embrague freno de cuchilla**

Este elemento de seguridad acciona la rotación de la cuchilla. De esta forma el avance del cortacésped puede utilizarse independientemente de la rotación de la cuchilla, en particular para desplazamientos fuera de las zonas encespedadas.

- Tire del pestillo hacia usted (**Fig. 8**) y lleve la palanca del embrague de cuchilla en contacto contra el manillar.

⚠ **Manipule la palanca sin titubear. Una posición intermedia haría patinar el embrague y ocasionaría un desgaste prematuro del mecanismo.**



- Ponha a manete do acelerador na posição "MAXI".
- Verifique que o motor está suficientemente quente e que roda no regimen máximo.

► **Entrada em rotação da lâmina para as versões com alavanca de embraiagem-travão de lâmina**

Este elemento de segurança comanda a rotação da lâmina. A tracção da máquina pode ser utilizada, independentemente da rotação da lâmina, sobretudo nas deslocações fora das superfícies a cortar.

- Puxe o fecho para o seu lado (**Fig. 8**) e coloque a alavanca da embraiagem de lâmina em contacto com o guidador.

⚠ **Aperte francamente a alavanca da embraiagem da lâmina. Uma posição intermedia faria patinar a embraiagem e levaria a um desgaste prematuro do mecanismo.**

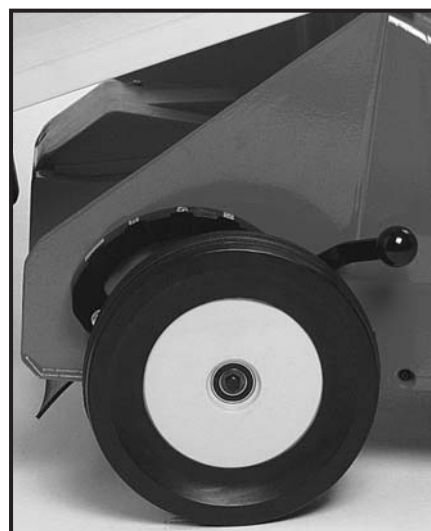
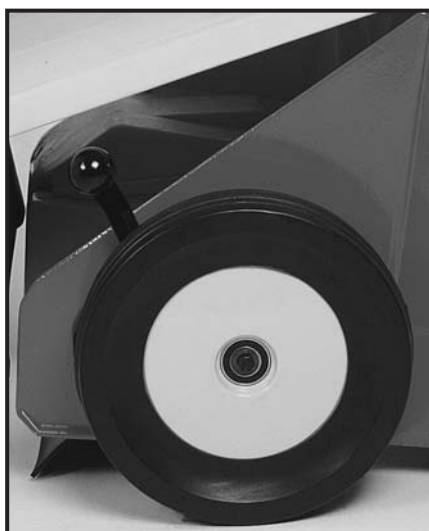

POUR TONDRE : UTILISATION DE LA TONDEUSE

► Commande d'avance

- Après la mise en route, enclenchez le levier d'avancement (Fig. 9).

- Maintenez les deux poignées en butée contre le guidon pour tondre.

- Relâchez le levier pour arrêter la tondeuse (Fig. 10) et gardez la lame en rotation.

- Relâchez le levier d'embrayage de lame (ou le levier de sécurité selon la version) pour arrêter la rotation de la lame ; le verrou prendra automatiquement sa position de blocage.

⚠ La lame et la tondeuse s'arrêtent dès que vous relâchez les deux poignées.

⚠ Si vous relâchez uniquement le levier d'avancement, la traction s'arrête, mais la lame continue de tourner.

⚠ Ne modifiez pas les réglages de régulation du régime du moteur et n'utilisez pas le moteur en sur-régime.

⚠ Pour tondre, embraquez d'abord la lame avant d'agir sur la traction.

⚠ Evitez de manipuler la manette du variateur quand le moteur est à l'arrêt car vous risquez de désolidariser la courroie du système d'entraînement. En cas de manipulation, placez-vous sur la position  après la mise en route, et revenez à la position de tonte habituelle. Pour manipuler la manette du variateur, soulevez le bouton de manœuvre.

⚠ Si vous vous éloignez de la tondeuse ou si vous devez l'incliner, arrêtez le moteur.

⚠ Si vous devez déplacer la tondeuse en dehors d'une surface à tondre, arrêtez le moteur (modèles sans levier d'embrayage de lame), ou la rotation de la lame (modèles avec levier d'embrayage de lame).

3- TONTE SANS LE BAC DE RAMASSAGE

Dès le décrochage du bac, le bouclier de sécurité fait office de déflecteur en se rabattant automatiquement derrière le canal d'éjection. Il dirige alors toutes les projections vers le sol (Fig. 11).

⚠ Lorsque vous n'utilisez pas le bac de ramassage, ne tondez en aucun cas sans vous être assuré au préalable que le bouclier de sécurité et les 2 bavettes anti-projections sont bien en place et que rien ne vient entraver leur bon fonctionnement. Ne les démontez sous aucun prétexte.

4- UTILISATION AVEC LE BAC DE RAMASSAGE

(optionnel réf. TU 51)

Mise en place du bac de ramassage

PARA CORTAR: UTILIZACIÓN DEL CORTACÉSPED

► Mando de avance

- Tras la puesta en marcha embraque la palanca de avance (Fig. 9).

- Mantenga las 2 empuñaduras en tope contra el manillar.

- Suelte la palanca para parar el cortacésped (Fig. 10) y mantener la cuchilla en rotación.

Suelte la palanca de embrague de cuchilla (o la palanca de seguridad según la versión) para parar la rotación de la cuchilla; el pestillo recuperará automáticamente su posición de bloqueo.

⚠ Cuchilla y cortacésped se paran en cuanto se sueltan las dos empuñaduras.

⚠ Si sólo suelta la palanca de avance, la tracción se para, pero la cuchilla sigue girando.

⚠ No modifique los ajustes de regulación del régimen del motor ni utilice el motor con régimen excesivo.

⚠ Para cortar, embraque la cuchilla antes de actuar sobre el avance.

⚠ Evite hacer uso de la manecilla del variador cuando el motor está parado ya que podría soltarse la correa del sistema de arrastre. Al utilizar la manecilla, sitúela en la posición  tras la puesta en marcha, y seguidamente llévela hasta la posición habitual de corte. Para accionar la manecilla del variador levante el botón de maniobra.

⚠ Si debe alejarse o inclinar el cortacésped, pare el motor.

⚠ Si debe desplazar el cortacésped fuera de la zona encespedada, pare el motor (modelos sin palanca de embrague de cuchilla), o la rotación de la cuchilla (modelos con palanca de embrague de cuchilla).

3- CORTE SIN RECOGEDOR

Al desenganchar el recogedor, la pantalla de seguridad actúa como deflector colocándose automáticamente delante del canal de salida. De este forma todas las proyecciones van dirigidas hacia el suelo (Fig. 11).

⚠ Cuando no utilice el recogedor, nunca corte sin haber previamente comprobado que la pantalla de seguridad y los 2 faldones anti-proyecciones están correctamente colocados, no deteriorados, y que nada estorba su funcionamiento. En ningún caso debe desmontarse.

4- EMPLEO DEL RECOGEDOR

(opción ref. TU 51)

Colocación del recogedor

PARA CORTAR: UTILIZAÇÃO DO CORTA-RELVA

► Comando de avanço

- Logo que o motor trabalhe, carregue na alavanca de movimento (Fig. 9).

- Mantenha as duas alavancas apoiadas contra o guidão.

- Largue a alavanca para parar o corta-relvas (Fig. 10) e manter a lâmina em rotação.

- Largue a alavanca de embraiagem da lâmina (ou a alavanca de segurança conforme ao modelo) para parar a rotação da lâmina ; o fecho colócase automaticamente na posição de bloqueio.

⚠ Lâmina e corta-relva param logo que se soltem as duas alavancas.

⚠ Se soltar unicamente a alavanca de movimento, a tracção pára, mas a lâmina continua a rodar.

⚠ Não modifique as afinações do regulador de rotação do motor e não utilize o motor em sobre-rotação.

⚠ Para cortar, abraie a lâmina antes de accionar a tracção.

⚠ Evite manipular o comando do variador com o motor parado pois a correia pode saltar. Para manipulação, posicione depois da máquina a trabalhar, na posição  e de seguida na posição escolhida. Para manipular o comando do variador levantar o botão de manobra.

⚠ Se se afastar da máquina ou se tiver que a inclinar, pare a máquina.

⚠ Se deve deslocar o corta-relva fora da superfície de trabalho, pare o motor (modelos sem alavanca de embraiagem de lâmina),

ou a rotação da lâmina (modelos com alavanca de embraiagem de lâmina).

3- CORTE SEM O CESTO DE RECOLHA

Assim que se retira o cesto, a pala de protecção cai automaticamente sobre a saída do canal de ejeção, funcionando como deflector. Ela orienta todas as projeções para o solo (Fig. 11).

⚠ Quando não utiliza o cesto de recolha, não corte de maneira nenhuma sem ter a certeza de que a pala de protecção e as 2 paletas anti-projeções estão bem colocadas, e que nada impede o seu funcionamento. Em nenhum caso desmonte a pala de protecção.

4- UTILIZAÇÃO DO CESTO DE RECOLHA

(opcional ref. TU 51)

Colocação do cesto de recolha

⚠ Effectuez toujours cette opération, moteur arrêté.

- Levez le bouclier de sécurité à mi-hauteur à l'aide du bac.

- Glissez le corps du bac sous le bouclier (Fig. 12).

- Veillez au bon centrage du bac sur la machine et du bec dans le canal d'éjection.

- Engagez le milieu de l'anse sur le crochet situé à la base du guidon (Fig. 13).

- L'extrémité du bouclier doit être bien encastée dans la fente du bac.

⚠ La partie supérieure du bac (couleur jaune), s'enlève par déclipage de la partie inférieure pour faciliter le nettoyage. Son but est de protéger l'utilisateur des projections de poussières.

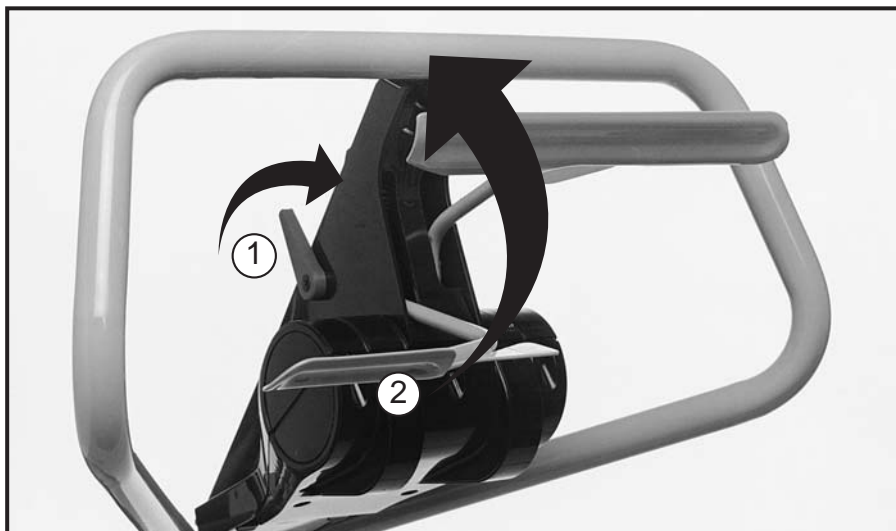

⚠ Efectúe siempre esta operación, motor parado.

- Levante la pantalla de protección a media altura con la ayuda del recogedor.

- Introduzca el recogedor debajo de la pantalla (Fig. 12).

- Asegúrese del centrado correcto del recogedor sobre la máquina y del saliente, de este mismo recogedor, en el canal de salida.

- Coloque la parte central del asa sobre el gancho situado en la base del manillar (Fig. 13).

- El extremo de la pantalla debe quedar introducido en la abertura del recogedor.

⚠ La parte superior del recogedor (color amarillo) se retira, por simple desenganche de la parte inferior, para facilitar la limpieza. Su finalidad es la de proteger el utilizador de las proyecciones de polvo.



⚠ Efectúe sempre esta operação, com o motor parado.

- Levante a pala de protecção a media altura com ajuda do cesto.

- Introduza o cesto sob a pala de protecção (Fig. 12).

- Encaixe o bico do cesto na abertura do canal de ejeção.

- Encaixe a asa do cesto no suporte na base do guidão (Fig. 13).

- A extremidade da pala deve ficar bem encaixada na ranura do cesto.

⚠ A parte superior do cesto (cor amarela) retira-se desencaixando-a da parte inferior. Isto facilita a limpeza. A sua função é proteger o utilizador contra as projecções de pó.

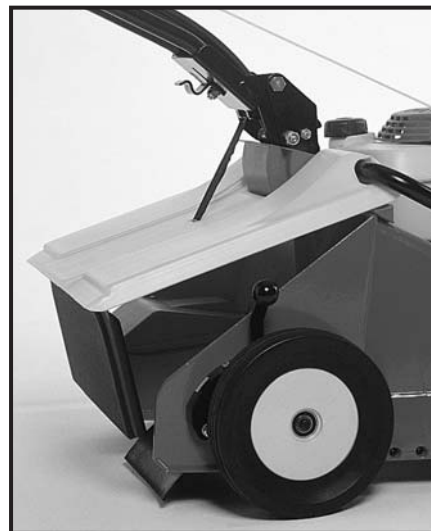

POUR TONDRE : UTILISATION DE LA TONDEUSE

⚠ Vous pouvez ajuster la position du bac par rapport à la position du déflecteur en agissant sur le crochet situé à la base du guidon (Fig. 14).

⚠ Avant de vous mettre à tondre, vérifiez la bonne mise en place du bac ainsi que son état : remplacez-le dès qu'il présente des traces d'usure ou de détérioration.

Vidange du bac de ramassage

Lorsque vous tondez avec le bac, habituez-vous à déceler son remplissage maximum. Arrêtez-vous avant que l'herbe ne commence à s'accumuler sous le châssis. Pour les bacs de ramassage munis de témoins de remplissage (Fig. 15), l'indication "STOP" apparaît

lorsque l'herbe ne pénètre plus à l'intérieur du réceptacle. Dans ce cas, la vidange du bac de ramassage est nécessaire.

- Décrochez le bac en le tenant d'une main par l'anse et de l'autre par la poignée (Fig. 16).
- Retirez le bac.

⚠ Le bouclier de sécurité est conçu pour vous protéger. Vous ne devez donc le soulever que le temps nécessaire au dégagement du bac. Il se remet automatiquement en place : ne le démontez sous aucun prétexte.

Le guidon central permet un accès facile au bac à herbe et un décrochage en un seul mouvement sans changer de main. Cette opération peut se faire indifféremment de n'importe quel côté de la tondeuse.

⚠ Si, pour une opération d'entretien ou de contrôle vous devez incliner votre tondeuse, faites attention à la coucher sur le côté, de sorte que le filtre à air et le carburateur soient dirigés vers le haut (Fig. 17).

PARA CORTAR: UTILIZACIÓN DEL CORTACÉSPED

⚠ Puede ajustarse la posición del recogedor con relación al deflector actuando sobre el enganche situado en la base del manillar (Fig. 14).

⚠ Antes de iniciar el corte, compruebe que el recogedor está correctamente montado así como su estado: cámbielo en cuanto presente signos de desgaste o de deterioración.

Vaciado del recogedor

Al cortar con recogedor, acostúmbrese a conocer su llenado máximo. Deténgase antes que la hierba empiece a amontonarse debajo del chasis. Para los recogedores provistos de indicadores de llenado (Fig. 15), la indicación "STOP" aparece cuando la hierba ya no penetra en el interior del receptácu-

lo. En este caso es necesario vaciar el recogedor.

- Desengánche el recogedor sujetando el asa con una mano y la empuñadura con la otra (Fig. 16).

- Retire el recogedor.

⚠ La pantalla de seguridad se ha concebido para protegerle. Únicamente debe levantarse el tiempo necesario para sacar el recogedor. Vuelve a su sitio automáticamente. En ningún caso debe desmontarse.

El manillar central permite que se pueda acceder con facilidad al recogedor y que se pueda desenganchar con un solo gesto, sin cambiar de mano. Esta operación puede hacerse indistintamente desde cualquier lado del cortacésped.

⚠ Si, para una operación de mantenimiento o de control tuviese que inclinar la máquina, sobre el lado, cuide que el filtro de aire y el carburador queden hacia arriba (Fig. 17).

PARA CORTAR: UTILIZAÇÃO DO CORTA-RELVA

⚠ Pode ajustar o apoio do cesto contra o deflector agindo sobre a posição do suporte situado na base do guiador (Fig. 14).

⚠ Antes de começar a cortar, verifique a boa colocação do cesto assim como o seu estado: substitua-o logo que apresente desgaste ou deterioração.

Desengate do cesto de recolha

Ao cortar com cesto habitue-se a conhecer o seu enchimento máximo. Pare antes que a relva comece a acumular-se sob o chasis. Para os cestos de recolha munidos com pilotos de indicação de enchimento (Fig. 15), a

indicação "STOP" aparece quando a relva já não penetra no interior do cesto. Neste caso o cesto deve esvaziar-se.

- Desengate o cesto segurando com uma mão a asa e com a outra o punho (Fig. 16).
- Retire o cesto.

⚠ A pala de protecção foi concebida para o proteger. Únicamente deve levantá-la o tempo necessário para retirar o cesto. Ela volta automaticamente para o seu lugar. Não a desmonte sobre qualquer pretexto.

O guiador central permite o acesso fácil ao cesto de recolha e retira-lo num só movimento, sem mudar de mão. Esta operação poderá efectuar-se de qualquer lado da máquina.

⚠ Se para uma operação de manutenção tiver de voltar a máquina deve fazê-lo sempre de forma a que o filtro de ar e o carburador fiquem virados para cima (Fig. 17).

12



13



14



15



16

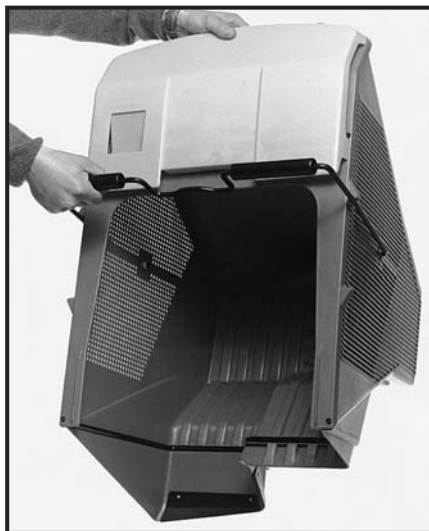

L'ENTRETIEN REGULIER DE VOTRE TONDEUSE

1- NETTOYAGE

⚠ Après avoir arrêté et laissé refroidir le moteur, nettoyez la tondeuse et tout particulièrement la face intérieure du carter de coupe. Enlevez les débris et les restes d'herbe coupés avec un grattoir et une brosse.

Si vous utilisez le jet d'eau, surtout dans le cas d'un nettoyeur haute pression, veillez à ne pas projeter de l'eau sur les éléments du moteur, tels que : carburateur, filtre à air, allumage, pot d'échappement. Faites tourner le moteur et les éléments de transmission après le nettoyage pour éjecter l'eau qui s'est infiltrée dans les éléments tournants.

2- RANGEMENT

Démontage rapide du guidon

Pour réduire l'encombrement de votre tondeuse à des fins de transport ou de stockage, le

guidon peut être rapidement démonté en respectant l'ordre inverse du montage : commencez par retirer le boîtier de commande et la sangle du bouclier. Le guidon peut aussi simplement être rabattu vers l'avant, par-dessus le moteur.

3- ENTRETIEN DU SYSTÈME DE SÉCURITÉ

- Assurez-vous du bon fonctionnement de la lame de sécurité (levier relâché = arrêt lame / levier près du guidon = mise en marche possible de la lame.

⚠ Si vous constatez une irrégularité de fonctionnement, faites vérifier le système de sécurité par un Spécialiste Agréé Outils WOLF.

4- ENTRETIEN DU SYSTÈME DE COUPE

Avant chaque utilisation, vérifiez que la lame, la ou les vis de fixation de la lame et

l'assemblage de coupe ne sont ni usés, ni endommagés.

Une lame déformée ou usée au-delà des témoins d'usure (petites encoches aux extrémités de la lame), doit être remplacée. Pour les modèles sans levier d'embrayage de lame, vérifiez également l'état de la rondelle d'accouplement.

⚠ Tout choc contre un obstacle ou toute usure anormale peuvent entraîner un déséquilibre et la détérioration des paliers, voire du moteur dans son ensemble. Dans ce cas, la garantie est exclue. Utilisez une lame neuve plutôt que de risquer une avarie du moteur à la suite d'un balourd excessif d'une lame mal équilibrée.

⚠ Assurez-vous régulièrement de l'équilibre de la lame (Fig. 18).

MANTENIMIENTO CORRIENTE DE SU CORTACÉSPED

1- LIMPIEZA

⚠ Después de haber parado el motor y que este se haya enfriado, limpie el cortacésped, especialmente el interior del cárter de corte. Limpie los residuos de hierba cortada sirviéndose principalmente de un rascador y de un cepillo.

Si usa un chorro de agua, principalmente con un limpiador de alta presión, vigile que no caiga agua en los elementos del motor tales como: carburador, filtro de aire, encendido, escape. Es aconsejable que después de la limpieza, ponga el motor en marcha así como los elementos de transmisión para que el agua que haya penetrado en los distintos elementos giratorios pueda ser expulsada.

2- ALMACENAMIENTO

Desmontaje rápido del manillar

Cuando para fines de transporte o de almacenamiento deba reducir el volumen de su cortacésped, desmonte el manillar actuando de manera contraria a la del montaje, empiece por retirar la caja de mando y el tirante de la pantalla. El manillar también puede plegarse hacia delante, por encima del motor.

3- MANTENIMIENTO DEL SISTEMA DE SEGURIDAD

- Asegúrese que la palanca de seguridad funciona correctamente (palanca suelta = parada cuchilla / palanca cerca del manillar = puesta en marcha posible de la cuchilla.

⚠ Si nota una irregularidad de funcionamiento, haga verificar el sistema de seguridad por un Especialista Autorizado Outils WOLF.

4- MANTENIMIENTO DEL SISTEMA DE CORTE

Antes de cada utilización, compruebe el estado de la cuchilla, de los tornillos de fijación de la cuchilla, y del acoplamiento.

Una cuchilla desformada o gastada por encima de los testigos de desgaste (pequeñas marcas en las extremidades de la cuchilla), debe substituirse. En los modelos sin palanca de embrague de cuchilla, debe igualmente comprobarse el estado de la arandela de acoplamiento.

⚠ Todo choque contra un obstáculo, o todo desgaste anormal puede acarrear un desequilibrio y el deterioro de los cojinetes, incluso del motor en su conjunto. En este caso, la garantía está excluida. Utilice una cuchilla nueva antes que

MANUTENÇÃO REGULAR DO CORTA-RELVA

1- LIMPEZA

⚠ Depois de parado e arrefecido o motor, limpe a máquina em especial o interior do cárter de corte. Retire os resíduos de relva servindo-se de uma espátula e de um pincel.

Se utilizar um jacto de água sobretudo de alta pressão, não molhe o motor, sobretudo: carburador, filtro de ar, vela e escape. Aconselhamos a que depois de feita a limpeza ponha o motor a trabalhar para permitir que a água infiltrada seja ejetada dos diferentes elementos rotativos.

2- ARMAZENAMENTO

Desmontagem rápida do guiador

Para reduzir o volume do corta-relva para transporte ou armazenamento, o guiador pode desmontar-se rapidamente respetando a

ordem inversa da montagem: comece por desmontar a caixa de comando e o tirante da pala. O guiador também pode ser simplesmente rebaixado para a frente, por cima do motor.

3- MANUTENÇÃO DO SISTEMA DE SEGURANÇA

- Assegure-se que a alavanca de segurança funciona correctamente (alavanca solta = paragem da lâmina / alavanca ao guiador = ligação possível da lâmina.

⚠ Se verifica uma irregularidade no funcionamento, faça verificar o sistema de segurança por um Especialista Autorizado Outils WOLF.

4- MANUTENÇÃO DO SISTEMA DE CORTE

Antes de cada utilização, verifique o estado da lâmina, dos parafusos de fixação da lâmina e

do acoplamento. Uma lâmina deformada ou gasta após os sinais de desgaste (pequenas marcas nas extremidades da lâmina). Nos modelos sem alavanca de embragem de lâmina, verifique também o estado de anilha de acoplamento.

⚠ Todo choque contra um obstáculo, ou todo uso anormal da lâmina, pode provocar um desequilíbrio e a deterioração dos casquilhos, e mesmo de todo o motor. Neste caso, a garantia não tem efeito. Utilize uma lâmina nova antes que se arrisque a uma avaria no motor por causa dum lâmina mal equilibrada.

⚠ Assegure-se com regularidade que a lâmina está bem equilibrada (Fig. 18).

Depois de um choque na lâmina, a mesma deve ser substituída sem falta. Microfendas

Après un choc sur la lame celle-ci est à remplacer impérativement. Des microfissures provoquées par un choc peuvent entraîner la rupture ultérieure de la lame si elle n'est pas remplacée.

5- CHANGEMENT DE LA LAME

⚠ Munissez-vous d'une paire de gants épais afin d'éviter tout accident en manipulant la lame, qui est extrêmement tranchante sur les parties affûtées.

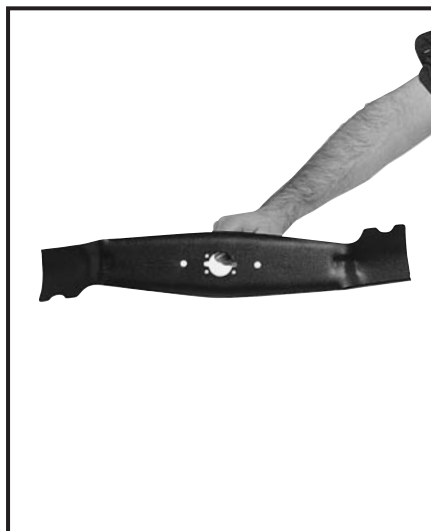

exponerse a una avería del motor como consecuencia de un exceso de desequilibrio debido a una cuchilla mal equilibrada.

⚠ Compruede con regularidad el perfecto estado de la cuchilla (**Fig. 18**).

En cuanto la cuchilla reciba un golpe, es necesario cambiarla. Unas microfisuras provocadas por un choque, pueden llevar consigo la ruptura posterior si ésta no se hubiese cambiado.

5- CAMBIO DE LA CUCHILLA

⚠ Provéase de unos guantes espesos para evitar herirse las manos al manipular la cuchilla cuyas partes cortantes están muy afiladas.

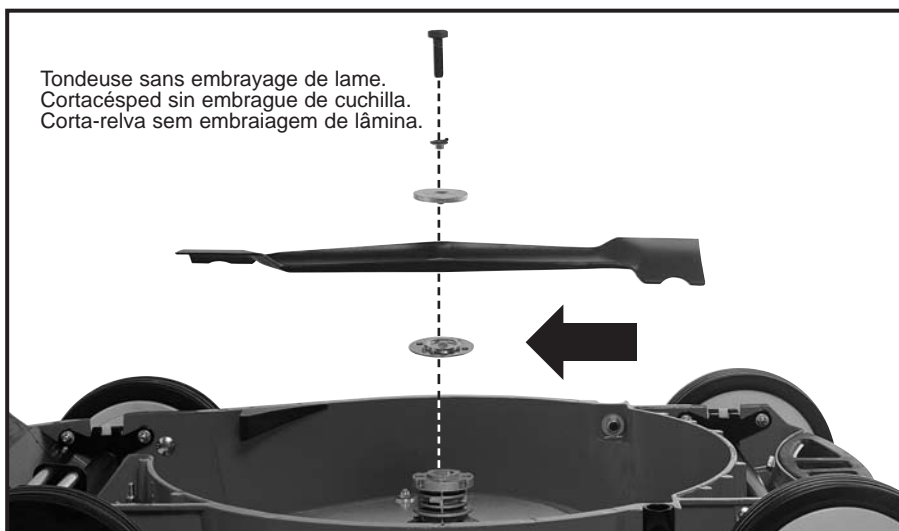

provocadas pelo choque, podem conduzir à ruptura ulterior da lâmina, se esta não for substituída.

5- SUBSTITUIÇÃO DA LÂMINA

⚠ Proteja as mãos com luvas de trabalho para evitar qualquer acidente ao manipular a lâmina. As partes afiadas da lâmina cortam.

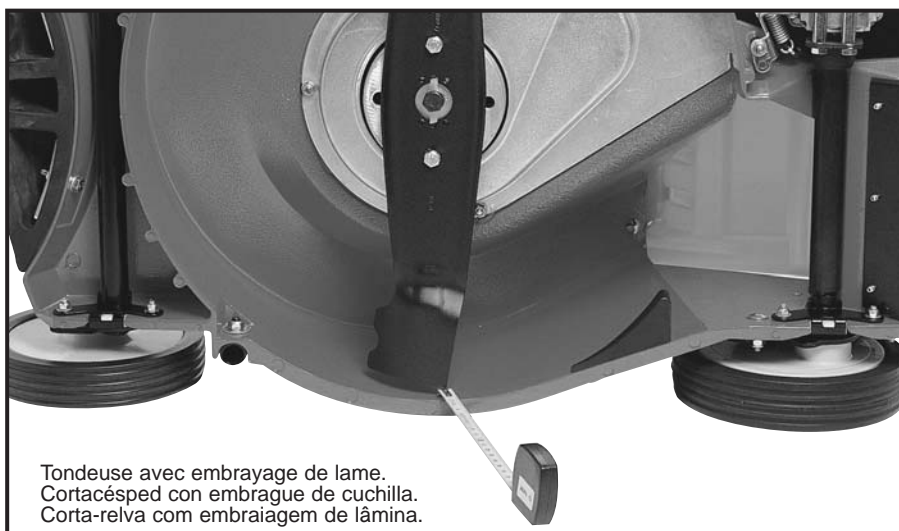

L'ENTRETIEN REGULIER DE VOTRE TONDEUSE

- Débranchez le capuchon de la bougie et desserrez la/les vis de fixation de la lame. Remplacez la lame, sens de montage : "ailettes" vers le moteur.

Tondeuses sans levier d'embrayage de lame :

L'arbre moteur entraîne la lame par l'intermédiaire d'une rondelle d'accouplement (Fig. 19).

En cas de choc de la lame contre un obstacle, les ergots de la rondelle sont cisailés, la lame n'est plus entraînée normalement. Cette rondelle est une pièce à usure dont le remplacement est chose normale.

⚠ Veillez à ce que les deux points de coupe tournent sur un même plan. Mesurez la distance qui sépare l'extrémité de la lame de la limite inférieure de la jupe du châssis. Cette distance doit rester identique lorsque vous faites passer l'autre extrémité de la lame au point de mesure (Fig. 20).

6- ENTRETIEN DU SYSTÈME DE TRANSMISSION

⚠ Après chaque tonte, nettoyez le système de transmission en le débarrassant de l'herbe qui a pu s'y accumuler.

Réglage de la tension du câble d'embrayage

- Si l'embrayage patine lorsque le levier d'embrayage est en contact avec le guidon, desserrez le contre-écrou de la butée réglable avec une clé plate (Fig. 21).

- Retendez le câble. Essayez et retendez jusqu'à ce que l'embrayage fonctionne normalement sans patiner.

Resserrez le contre-écrou.

MANTENIMIENTO CORRIENTE DE SU CORTACÉSPED

- Desconecte el capuchón de la bujía y afloje el/los tornillo(s) de fijación de la cuchilla. Cambie la cuchilla, sentido de montaje: "aletas" hacia el motor.

Cortacéspedes sin palanca de embrague de cuchilla :

El eje motor arrastra la cuchilla por medio de una arandela de acoplamiento (Fig. 19). En caso de choque de la cuchilla contra un obstáculo, las patillas de la arandela se cizallan, y la cuchilla ya no es arrastrada normalmente. Esta arandela es una pieza de desgaste cuya sustitución es cosa normal.

⚠ Cuide que los 2 puntos de corte giren en un mismo plano. Mida la distancia entre el extremo de la cuchilla y el límite inferior del faldón del cárter. Esta distancia debe ser la misma cuando haga pasar el otro extremo de la cuchilla por el punto de medida (Fig. 20).

6- MANTENIMIENTO DEL SISTEMA DE TRANSMISSION

⚠ Tras cada utilización limpie el sistema de transmisión eliminando la hierba que se haya podido amontonar.

Ajuste de la tensión del cable de embrague

- Si el embrague patina cuando la palanca de embrague está en contacto con el manillar, afloje las contratueras del tope de ajuste con una llave fija (Fig. 21).

- Ténsese el cable. Pruebe y tense hasta que el embrague funcione sin patinar.

Apriete las contra-tuercas.

MANUTENÇÃO REGULAR DO CORTA-RELVA

- Desligue o cachimbo da vela e desaperte o/os parafuso(s) de fixação da lâmina. Substitua-a, sentido de montagem: "pentas" virados para o motor.

Corta-relvas sem alavanca de embraigagem de lâmina :

O eixo motor acciona a lâmina pelo intermedio de uma anilha de acoplamento (Fig. 19). Em caso de choque da lâmina contra um obstáculo, os pernes desta anilha partem-se, e a lâmina fica livre. Esta anilha é uma peça de desgaste, como tal a substituição é um acto normal.

⚠ Verifique se os pontos de corte da lâmina giram no mesmo plano. Meça a distância que separa a extremidade da lâmina do limite inferior da parede do chassis. Essa distância deve ser a mesma quando fizer passar a outra extremidade no mesmo ponto de medida (Fig. 20).

6- MANUTENÇÃO DO SISTEMA DE TRANSMISSÃO

⚠ Depois de cada utilização, limpe o sistema de transmissão retirando os detritos acumulados.

Afinação da tensão do cabo de embraigagem

- Se a embraigagem patina quando comando do embraigagem está em contacto com o guiador, com uma chave de bocas desaperte as contraporcas do afinador (Fig. 21).

- Estique o cabo. Experimente e va afinando até que a embraigagem funcione sem patinar.

Reaperte as contraporcas.



TABLEAU RECAPITULATIF DE L'ENTRETIEN REGULIER

Page	Élément	Avant chaque tonte	Après les 5 premières heures	Toutes les 25 heures	Périodiquement	Observations
14	Transmission	-	-	-	Nettoyer et vérifier tension du câble	Maintenir parfaitement propre
13-14	Lame	Vérifier état	Resserrer	-	Vérifier état Réaffûter Equilibrer	Indispensable pour garantie
13-14	Rondelle d'accouplement (Sauf modèles avec embrayage de lame)	Vérifier état	-	-	Changer si choc brutal	-
6	Hauteurs de coupe	-	-	Graisser	-	-
	Câbles	-	-	Graisser	-	-
	Visserie	-	-	-	Vérifier serrage	-

Le meilleur entretien est avant tout un nettoyage régulier de la tondeuse après chaque tonte (carcasse, roues, hauteurs de coupe, système de transmission...).

Avant d'effectuer des travaux sous le châssis, retirez le capuchon de bougie.

CUADRO RECAPITULATIVO DEL MANTENIMIENTO CORRIENTE

Página	Elemento	Antes de cada corte	Después de las 5 primeras horas	Cada 25 horas	Periodicamente	Observaciones
14	Transmisiones	-	-	-	Limpiar y comprobar tensión cable	Mantener perfectamente limpia
13-14	Cuchilla	Comprobar estado	Apretar	-	Comprobar estado Afilar Equilibrar	Indispensable para garantía
13-14	Arandela de acoplamiento (Excepto modelos con embrague de cuchilla)	Comprobar estado	-	-	Substituir si choque violento	-
6	Alturas de corte	-	-	Engrasar	-	-
	Cables	-	-	Engrasar	-	-
	Tornillos	-	-	-	Apretar	-

El mejor mantenimiento consiste antes que nada en una limpieza frecuente del cortacésped después de cada utilización (carcasa, ruedas, motor, alturas de corte, sistema de transmisión...).

Antes de efectuar trabajos debajo del chasis, retire el capuchón de bujía.

TABELA DE RECAPITULAÇÃO DA MANUTENÇÃO NORMAL

Página	Elemento	Antes cada corte	Depois das 5 primeiras horas	Todas as 25 horas	Periodicamente	Observações
14	Transmissões	-	-	-	Limpar e verificar a tensão do cabo	Manter limpas
13-14	Lâmina	Verificar o estado	Apertar	-	Verificar o estado Afiar Equilibrar	Indispensável para a garantia
13-14	Anilha de acoplamento (excepto modelos com embraiagem de lâmina)	Verificar o estado	-	-	Substituir em caso de choque violento	-
6	Alturas de corte	-	-	Lubrificar	-	-
	Cabos	-	-	Lubrificar	-	-
	Parafusos	-	-	-	Verificar aperto	-

A melhor manutenção é antes de tudo uma limpeza depois de cada operação de corte (chassis, rodas, motor, altura de corte, transmissão...).

Antes de efectuar qualquer trabalho sob o chassis, retire o cachimbo da vela.

DÉPANNAGE COURANT - PANNES ET LEURS REMÈDES

La plupart des anomalies de fonctionnement sont dues à de mauvaises manœuvres, à une mauvaise utilisation de la tondeuse, ou à l'absence de l'entretien normal que nous préconisons.

Si la panne persistait malgré les vérifications que nous indiquons ci-dessous, s'adresser à un Spécialiste Agréé Outils WOLF.

Dysfonctionnement	Origines probables	Remèdes
Marche inégale, fortes vibrations.	Balourd de la lame.	Equilibrer la lame ou remplacer. Si le jeu entre accouplement et lame est trop important, remplacer l'accouplement.
Mauvaise coupe.	Lame montée à l'envers.	Monter à l'endroit (ailettes vers le moteur).
	Lame émoussée.	Réaffûter ou remplacer.
	Lame ne tourne pas dans un plan horizontal.	Redresser ou remplacer.
	Mauvaise hauteur de coupe.	Modifier la hauteur de coupe.
	Régime moteur mal réglé.	Vérifier que la manette des gaz est sur la position "MAXI"
Moteur broute au démarrage	Lame desserrée - Rondelle d'accouplement défectueuse (sauf modèles avec embrayage de lame).	Débrancher le câble d'allumage et resserrer la lame (vérifier l'état de l'accouplement et de la rondelle d'accouplement). Si le jeu est trop important, remplacer l'accouplement.
Le bac à herbe se remplit mal.	Coupe trop basse.	Changer la hauteur de coupe.
	Grille du bac obstruée.	Nettoyer à l'aide d'une brosse.
	Orifice et carter obstrués par des débris d'herbe et de terre.	Nettoyer le carter en ayant soin de débrancher le fil de la bougie.
	Lame défectueuse ou montée à l'envers.	Remplacer (ailettes tournées vers le moteur).
	Vitesse du moteur mal réglée.	Mettre la manette des gaz sur "MAXI".
Embrayage de lame défectueux	Déréglage de la commande à distance. Usure de la commande à distance. Usure du mécanisme.	S'adresser à un Spécialiste Agréé Outils WOLF.

Dans un souci constant d'amélioration, votre tondeuse peut présenter des différences par rapport à la présente notice.



Important : En cas de remplacement de pièces, n'utilisez que des pièces d'origine Outils WOLF. La qualité du travail effectué, la longévité de la tondeuse et votre sécurité en dépendent.

L'utilisation de toute pièce "non d'origine", en plus des risques encourus par l'utilisateur, entraînerait l'annulation de la garantie pour tout dommage en résultant.

La société Outils WOLF décline toute responsabilité en cas d'accident dû à l'utilisation d'une pièce "non d'origine".

REPARACION CORRIENTE - AVERIAS Y SUS REMEDIOS

La mayoría de anomalías de funcionamiento se deben a falsas maniobras, o a una mala utilización del cortacésped, o la ausencia del mantenimiento normal que preconizamos.

Si la avería persiste a pesar de haber efectuado las comprobaciones indicadas a continuación, diríjase a un Especialista Autorizado Outils WOLF (solicite la lista a Outils WOLF ESPAÑA S.L. Ctra. C. 35, km.66 - 17451 SANT FELIU DE BUIXALLEU /Gerona).

Anomalías	Causas probables	Soluciones
Marcha desigual, fuertes vibraciones.	Cuchilla desequilibrada.	Equilibrar la cuchilla o cambiarla. Si el juego entre el acoplamiento y la cuchilla es demasiado importante cambiar el acoplamiento.
Corte defectuoso.	Cuchilla montada al revés.	Montarla correctamente (aletas hacia el motor).
	Cuchilla desafilada.	Afilarla o sustituirla.
	Cuchilla no gira en plano horizontal.	Enderezarla o sustituirla.
	Mala altura de corte.	Modificar la altura de corte.
	Régimen motor mal graduado.	Verificar si la manecilla de gases está en la posición "MAXI"
Movimientos bruscos del motor al arrancarlo	Cuchilla desaflojada. Arandela de acoplamiento defectuosa (excepto modelos con embrague de cuchilla).	Desconectar el cable del encendido y apretar la cuchilla (comprobar el estado del acoplamiento y de la arandela de acoplamiento) Si hay demasiado juego, substituir el acoplamiento.
El recogedor no se llena bien	Corte demasiado bajo.	Cambiar la altura de corte.
	Agujeros del recogedor obstruidos.	Limpiarlos con un cepillo.
	Orificios y cárter obstruidos por cúmulo de hierba y de tierra.	Limpiar el cárter desconectando previamente el cable de la bujía.
	Cuchilla defectuosa o montada al revés.	Substituirla (aletas hacia el motor).
	Velocidad del motor mal graduada	Poner la manecilla de gases en "MAXI".
Embrague de cuchilla defectuoso.	Desajuste del mando a distancia. Desgaste del mecanismo.	Dirigirse a un Especialista Autorizado Outils WOLF.

Con el constante afán de mejora, su cortacésped puede presentar ligeras diferencias con respecto al presente manual.

⚠ Importante : Cuando tenga que substituir alguna pieza, utilice exclusivamente piezas de origen Outils WOLF. La calidad del trabajo efectuado, la duración del cortacésped y su seguridad personal dependen de ello.

La utilización de piezas que no "sean de origen" acarrea, además de los riesgos a los que se expone el utilizador, la anulación de la garantía para cualquier daño que resulte.

La empresa Outils WOLF rehusa cualquier responsabilidad, en caso de accidente provocado por una pieza que "no sea de origen".

REPARAÇÕES CORRENTES - AVARIAS E SUAS SOLUÇÕES

A maioria das anomalias de funcionamento devem-se a manobras erradas, e à uma má utilização da máquina, ou à ausência de manutenção normal que nos preconizamos.

Abaixo descrevemos a maneira de descobrir algumas anomalias e das remediar. Se contudo avaria persistir, aconselhamo-lo a dirigir-se a um dos Reparadores Autorizados Outils WOLF (enviaremos a lista dos Especialistas Autorizados se a pedir a WOLF JARDIM - Utensílios para Jardim, Lda. - Rua da Mata Nacional - Armazém nº 5 - Vinagreiro-Pousos - 2410 LEIRIA).

Anomalias	Causas prováveis	Soluções
Trabalhar irregular, fortes vibrações.	Lâmina desequilibrada.	Equilibra-la ou substituir. Se a folga entre o acoplamento e a lâmina é muito grande substitui-lo.
Corte defeituoso.	Lâmina montada ao contrário.	Montá-la correctamente (pente virado para o motor).
	Lâmina desafiada.	Afia-la ou substitui-la.
	Lâmina não roda horizontalmente.	Equilibra-la ou substitui-la.
	Má altura de corte.	Modificar a altura de corte.
	Regime do motor mal afinado.	Verificar se a manete está na posição "MAXI".
Funcionamento irregular do motor	Lâmina desapertada - Anilha de acoplamento partida (excepto modelos com embraiagem de lâmina)	Desligar o cabo da vela et reaperte a lâmina (verificar o estado do acoplamento e da anilha de acoplamento). Se houver muito jogo, mude o acoplamento.
O cesto de recolha não enche bem.	Corte muito baixo.	Mudar altura de corte.
	Grelha do cesto tapada.	Limpar a grelha do cesto com uma escova.
	Orifício do chassis obstruído por restos de relva e terra.	Desligar o fio da vela e limpar a parte debaixo do chassis.
	Lâmina defeituosa ou montada ao contrário.	Substitui-la (pente virado para o motor).
	Velocidade do motor mal regulada	Ponha a manete na posição "MAXI".
Embraiagem de lâmina defeituoso	Comando à distância desafinado Desgaste do comando à distância Desgaste do mecanismo.	Dirija-se a um Especialista Autorizado Outils WOLF.

Em virtude duma preocupação constante de melhoramento, a sua máquina pode apresentar ligeiras diferenças em relação a este manual.



Importante : Em caso de substituição de peças, utilize exclusivamente peças de origem Outils WOLF. A qualidade do trabalho efectuado, a longevidade da sua máquina e a sua segurança dependem desta condição.

A não utilização de peças originais, para além dos riscos para o utilizador, implica a anulação da garantia com todos os prejuízos daí decorrentes.

A sociedade Outils WOLF declina toda a responsabilidade em caso de acidente devido à utilização de peças "não originais".

GARANTIE CONTRACTUELLE 3 ANS

Dans le cadre d'un usage non professionnel, Outils WOLF offre, en sus de la garantie légale contre les défauts et les vices cachés (Art. 1641 du Code Civil), une garantie contractuelle de 3 ans sur les tondeuses à conducteur marchant ou porté pour tout défaut de matière et de fabrication selon les modalités précisées ci-dessous. Cette garantie est assurée par l'intermédiaire du réseau de Revendeurs-Spécialistes et Stations Services agréés par Outils WOLF. L'attention de l'utilisateur est attirée sur les recommandations essentielles contenues dans la notice d'utilisation fournie avec chaque tondeuse, qu'il est absolument indispensable d'observer et de respecter pour obtenir un bon fonctionnement de la machine et bénéficier de la garantie contractuelle de 3 ans. Cette garantie est limitée au pays d'achat.

NB : Lorsque la tondeuse est utilisée dans un cadre professionnel, la garantie contractuelle accordée se limite à la garantie légale.

La garantie contractuelle pour une durée de 3 ans à partir de la date d'achat de la tondeuse n'est accordée que sous réserve du strict respect des indications des points 1-2-3-4 et sous réserve de ce qui est stipulé aux points 5-6.

1. La carte de garantie et la carte de mise en service sont à remplir par le vendeur au moment de l'achat.
2. La carte de mise en service doit être renvoyée par l'utilisateur, dûment complétée, dans un délai de 8 jours francs après l'achat de la tondeuse, au siège de la Société Outils WOLF - Service Garantie 67165 WISSEMBOURG Cedex.
3. La tondeuse est employée dans des conditions normales d'utilisation, dans un usage non professionnel. Sont donc notamment exclues les machines utilisées par les entreprises paysagistes, les collectivités locales, les municipalités ainsi que les machines destinées à la location payante ou au prêt gratuit.
4. L'entretien et l'utilisation de la tondeuse sont conformes aux prescriptions de la notice d'utilisation.
L'utilisateur doit prendre connaissance et respecter les instructions figurant dans le livret d'utilisation sous l'intitulé "Pour votre sécurité et celle des autres".
5. Outils WOLF garantit 10 ans les carters de ses tondeuses à conducteur marchant contre tout vice de fabrication ou défaut de matière, sous réserve que l'entretien et l'utilisation de la tondeuse

soient conformes aux prescriptions citées dans les carnets d'entretien et d'utilisation fournis avec la tondeuse, dans le cadre d'un usage non professionnel.

6. Outils WOLF offre une garantie contractuelle de 1 an sur la batterie et les faisceaux électriques équipant certains modèles de tondeuses.

Tout défaut de matière et de fabrication, reconnu comme tel par Outils WOLF, sera réparé gratuitement (pièces et main-d'œuvre) auprès des Ateliers Agréés Outils WOLF, sur présentation de la carte de garantie. Tous frais éventuels d'immobilisation, de transport de la tondeuse ou des pièces défectueuses restent à la charge de l'utilisateur.

La remise en état de la tondeuse ou le remplacement des pièces défectueuses dégage Outils WOLF de toute autre obligation de garantie contractuelle.

Elle exclut particulièrement toute autre revendication ou dérogation au contrat de vente.

Pour toute réclamation invoquant le bénéfice de la garantie contractuelle 3 ans, la facture peut être exigée.

Les pièces faisant l'objet d'une demande de garantie 3 ans doivent être conservées et tenues à la disposition de la Société Outils WOLF par l'Atelier Agréé Outils WOLF ayant effectué la réparation durant une période de 4 mois suivant la date de la demande de garantie. Les pièces seront uniquement transmises aux Outils WOLF sur leur demande, dans ces 4 mois.

Outils WOLF décline toute responsabilité en particulier en matière de responsabilité civile résultant de l'utilisation des tondeuses, notamment pour les cas suivants :

- pour tout démontage, modification ou adjonction de pièces "non d'origine". En tout état de cause, la garantie Outils WOLF ne pourra être invoquée en cas d'accident, de casse, de troubles de fonctionnement dus à l'utilisation de pièces non fabriquées, fournies ou homologuées par Outils WOLF,
- pour tout dommage résultant du non-respect des instructions d'utilisation et d'entretien (notamment les révisions courantes) qui sont énoncées dans la notice d'utilisation.

Cette garantie ne couvre pas les points suivants :

- toute usure normale des pièces, notamment bougie, corde de lanceur, batterie, éléments de filtre à air et de filtre à essence, pot d'échappement, joints et membranes, lames et pièces d'accouplement, câbles et gaines, courroies, bandage de roues et pneumatiques, garnitures de freins et d'embrayage, etc.
- les perceptions subjectives reconnues sans danger pour l'utilisateur et sans conséquence pour la qualité du produit telles que bruits, vibrations, jeux fonctionnels ou autres considérations d'ordre esthétique, ainsi que les décolorations, oxydations et corrosions résultant des conditions de stockage et du vieillissement et les traces ou suintements d'huile,
- les avaries sont dues à un défaut d'entretien, à l'inexpérience de l'utilisateur ou à une utilisation anormale.
- les opérations d'entretien périodique à caractère préventif, telles que définies dans la notice d'utilisation.

Outils WOLF se réserve en tous cas le droit de décider si les conditions d'application de la garantie contractuelle de 3 ans ont été respectées par le client.

Comment faire valoir votre droit à la garantie contractuelle de 3 ans ?

Sous respect des conditions de garantie et selon les cartes jointes à la notice :

1. Lors de l'achat, faire remplir la carte de garantie et la carte de mise en service ou carte d'enregistrement de la garantie qui se trouvent dans le volet cartonné de la notice.
2. Retournez la carte de mise en service ou carte d'enregistrement de la garantie dûment complétée, dans un délai de 8 jours francs après l'achat de la tondeuse, au siège de la Société Outils WOLF - Service Garantie - 67165 WISSEMBOURG Cedex.
3. Conservez la carte de garantie et/ou le talon. En cas d'intervention sous garantie, adressez-vous à votre Atelier Agréé Outils WOLF (ou liste sur demande à Outils WOLF - 67165 WISSEMBOURG Cedex) muni de la carte de garantie.

GARANTIA CONTRACTUAL 3 AÑOS

En condiciones de utilización no profesional, Outils WOLF ofrece, además de la garantía legal contra defectos y vicios ocultos, una garantía contractual de 3 años para los cortacéspedes con utilizador a pie o sentado cubriendo cualquier defecto de material y de fabricación según las modalidades indicadas a continuación. Está garantía está asegurada por mediación de la red de Especialistas Autorizados y Estaciones de Servicio Reconocidas por Outils WOLF. Se tiene que llamar la atención del utilizador sobre las recomendaciones esenciales preconizadas en el manual de utilización que acompaña cada cortacésped, que deben cumplirse y observarse rigurosamente para conseguir un buen funcionamiento de la máquina y beneficiar de la garantía contractual de 3 años. Esta garantía está limitada al país de compra.

NB: Si el cortacésped se utiliza de forma profesional, la garantía contractual concedida se limita a la garantía legal.

La garantía contractual por un periodo de 3 años a partir de la fecha de compra del cortacésped sólo será válida si se observa el riguroso cumplimiento de las indicaciones de los párrafos 1-2-3-4 así como de lo que está estipulado en los párrafos 5 y 6.

1. La tarjeta de garantía y la tarjeta de puesta en servicio deben ser rellenadas por el vendedor en el momento de la compra.
2. La tarjeta de puesta en servicio debe ser enviada por el utilizador debidamente rellenada, en un plazo de 8 días, tras la compra del cortacésped, a la sede de Outils WOLF ESPAÑA, S.L. - Ctra. C. 35, km. 66 - 17451 SANT FELIU DE BUIXALLEU/Gerona.
3. El cortacésped debe trabajar siempre en condiciones normales de utilización y nunca en uso profesional. Por ello, están excluidos los cortacéspedes utilizados por paisajistas, colectividades, municipalidades, así como los cortacéspedes de alquiler o prestados gratuitamente.
4. El mantenimiento y el uso del cortacésped son conformes a lo prescrito en el manual de utilización. El utilizador debe conocer y respetar todas las instrucciones citadas en el apartado "Para su seguridad y la de los demás".
5. Outils WOLF garantiza por 10 años los chasis de sus cortacéspedes (salvo los chasis de los cortacéspedes con asiento) contra cualquier vicio de fabricación

o defecto de materia con la condición que el mantenimiento y el uso del cortacésped, sean conformes con las prescripciones citadas en los Cuadernos de Mantenimiento y de Utilización entregados con el cortacésped, garantía aplicable en el marco de una utilización no profesional.

6. Outils WOLF ofrece una garantía contractual de 1 año sobre la batería y los sistemas eléctricos de ciertos modelos de cortacéspedes.

Cualquier defecto material y de fabricación reconocido como tal por Outils WOLF, será reparado gratuitamente (piezas y mano de obra) en los Talleres Reconocidos Outils WOLF, mediante la presentación de la tarjeta de garantía. Todos los gastos eventuales de inmovilización, de transporte del cortacésped o de las piezas defectuosas, corren por cuenta del utilizador.

La reparación del cortacésped o la sustitución de las piezas defectuosas exime Outils WOLF de cualquier otro compromiso de garantía contractual. Excluye, en particular cualquier otra reclamación o derogación al contrato de venta.

Para cualquier reclamación alegando al beneficio de la garantía contractual de 3 años, la factura de compra puede ser exigida.

Las piezas objeto de un pedido de garantía de 3 años deben ser conservadas a disposición de la Sociedad Outils WOLF por el Taller Reconocido Outils WOLF que ha efectuado la reparación durante un periodo de 4 meses siguientes a la fecha del pedido de garantía. Las piezas sólo serán enviadas a Outils WOLF a petición de ésta en esos 4 meses. Outils WOLF declina cualquier otra responsabilidad, en particular en materia de responsabilidad civil que resulte de la utilización de los cortacéspedes, especialmente en los casos siguientes:

- para cualquier operación de desmontaje, modificación o añadido de piezas que "no sean de origen". Nunca se podrá alegar la garantía Outils WOLF en caso de accidente, piezas partidas, anomalías de funcionamiento por utilización de piezas que no han sido fabricadas, suministradas u homologadas por Outils WOLF,
- para cualquier daño que resulte por incumplimiento de las instrucciones de utilización y de mantenimiento (especialmente las revisiones corrientes) descritas en el manual de utilización.

Quedan excluidos de esta garantía:

- todo desgaste normal de piezas, especialmente bujía, cuerda del lanzador, batería, elemento del filtro de aire y del

filtro de gasolina, tubo de escape, juntas y membranas, cuchillas y piezas de acoplamiento, cables y fundas, correas, cubiertas de ruedas y neumáticos, guarniciones de frenos y de embrague, etc.

- **percepciones subjetivas** reconocidas sin peligro para el utilizador y sin consecuencias para la calidad del producto, tales como ruidos, vibraciones u otras consideraciones de orden estético, así como descoloramientos, oxidaciones y corrosiones resultantes de las condiciones de almacenamiento y del envejecimiento y las manchas o chorros de aceite,
- **las averías** se deban a un defecto de mantenimiento, de inexperiencia del utilizador o a una utilización anormal.
- **las operaciones de mantenimiento** periódico de carácter preventivo, definidas en el manual de utilización.

Outils WOLF se reserva en todo caso el derecho de decidir si las condiciones de aplicación de la garantía contractual de 3 años han sido respetadas por el cliente.

¿Cómo hacer valer su derecho a la presente garantía contractual de 3 años ?

Previa observación de nuestras condiciones de garantía y de acuerdo con las tarjetas unidas al manual :

1. En el momento de la compra, hacer rellenar la tarjeta de garantía y la tarjeta de puesta en servicio, insertas en el boleto encartonado del manual.
2. Envíe la tarjeta de puesta en servicio, debidamente completada, en un plazo de 8 días hábiles tras la compra del cortacésped, a la sede de la Sociedad Outils WOLF ESPAÑA, S.L. - Ctra. C. 35, km. 66 - 17451 SANT FELIU DE BUIXALLEU / Gerona.
3. Conserve la tarjeta de garantía y/o el boleto. En caso de intervención bajo garantía, diríjase a su Taller Reconocido Outils WOLF provisto de la tarjeta de garantía. (Puede solicitar la lista de los Especialistas Autorizados a Outils WOLF ESPAÑA, S.L. - Ctra. C. 35, km. 66 - 17451 SANT FELIU DE BUIXALLEU /Gerona).

GARANTIA CONTRATUAL DE 3 ANOS

Em condições de utilização não profissional, Outils WOLF oferece, além da garantia legal contra os defeitos ou avarias não detectáveis, uma garantia contratual de 3 anos para os corta-relvas e os tractores corta-relvas cobrindo qualquer defeito de materia e de fabrico segundo às modalidades descritas mais abaixo. Esta garantia é assegurada por intermédio da rede de Especialistas Autorizados e Estações de Serviço Autorizadas por Outils WOLF. Chamamos a atenção do utilizador para as recomendações essenciais contidas no manual de utilização que acompanha cada corta-relva, que devem ser cumpridas rigorosamente afim de obter um óptimo funcionamento da máquina e beneficiar da garantia contratual de 3 anos. Esta garantia abrange só o país de compra.

NB: Quando a máquina é utilizada em condições profissionais, a garantia contratual concedida limita-se a garantia legal.

A garantia contratual de 3 anos a partir da data da compra da máquina só será válida sob reserva do estrito cumprimento dos parágrafos 1-2-3-4 e sobre reserva do que está estipulado nos parágrafos 5-6.

1. O cupão de garantia e o cupão de entrada em serviço devem ser preenchidos pelo vendedor no momento da compra.
2. O cupão de entrada em serviço deve ser enviado pelo utilizador, devidamente preenchido, num prazo de 8 dias úteis após compra do corta-relvas, à sede da Empresa WOLF JARDIM - Utensílios para Jardim, Lda. - Serviço de Garantia - Rua da Mata Nacional - Armazém nº 5 - Vinagreiro - Pousos - 2410 LEIRIA.
3. O corta-relva deve trabalhar sempre nas condições normais de utilização, e nunca em utilização profissional. Por essa razão são excluídas as máquinas utilizadas pelas empresas de parques e jardins, colectividades, câmaras municipais, assim como as máquinas destinadas ao aluguer ou empréstimo gratuito.
4. A manutenção e utilização do cortarelvos estão conformes ao que está prescrita no manual de utilização. O utilizador deve tomar conhecimento e respeitar todas as instruções, descritas no capítulo "Para sua segurança e dos outros".
5. Outils WOLF garante por 10 anos os chassis dos seus corta-relvas (salvo os tractores corta-relvas) contra qualquer defeito de fabrico ou de material e tendo em conta se a manutenção e utilização do corta-relvas são conforme as prescrições dos livros de manutenção e

de utilização, entregues com a máquina, a garantia aplicável para utilização não profissional.

6. Outils WOLF oferece uma garantia contratual de 1 ano sobre a bateria e sistemas eléctricos de alguns modelos de corta-relvas.

Qualquer o defeito de matéria e de fabrico, reconhecido como tal por Outils WOLF, será reparado gratuitamente (peças e mão de obra) nas Oficinas Autorizadas Outils WOLF, mediante a apresentação do cupão de garantia. Todos os eventuais custos de imobilização, de transporte da máquina ou das peças defeituosas ficam a cargo do utilizador.

A reparação da máquina ou a substituição das peças defeituosa exclui Outils WOLF de qualquer outra obrigação de garantia contratual.

Excluindo particularmente qualquer outra reivindicação ou derrogação ao contrato de venda.

Para qualquer reclamação, invocando o benefício da garantia contratual de 3 anos, a factura de compra pode ser exigida.

As peças fazendo o objeto de um pedido de garantia de 3 anos devem ser conservadas e à disposição da WOLF JARDIM - pela Oficina Autorizada Outils WOLF tendo efectuado a reparação durante um período de 4 meses segundo a data do pedido de garantia. As peças só serão entregues a WOLF JARDIM sobre pedido da mesma, nesses 4 meses.

Outils WOLF declina toda e qualquer outra responsabilidade, sobretudo no campo da responsabilidade civil, resultando da utilização das máquinas, especialmente para os seguintes casos:

- para toda a desmontagem, modificação ou montagem de peças "não de origem". Tendo em conta, que a garantia Outils WOLF não pode aceitar em caso de acidente, peças partidas, anomalias devido a utilização de peças não fabricadas, fornecidas ou homologadas pela Outils WOLF,
- para todo dano resultante do não respeito das instruções de utilização e de manutenção (especialmente as revisões normais) que são descritas no manual de utilização.

Esta garantia não cobre os pontos seguintes:

- todo desgaste normal das peças, especialmente vela, cordão do lançador, bateria, elemento do filtro de ar e de gasolina, painéis de escape, juntas e membranas, lâminas e peças de acoplamento, cabos e bichas, correias, pneus,

calços travões e de embraiagem, etc.

- **percepções subjectivas** reconhecidas sem perigo para o utilizador e sem consequências para a qualidade do produto, tais como ruídos, vibrações, jogos funcionais ou outras considerações de ordem estética, assim como as descolorações, oxidações e corrosões restantes das condições de armazenamento e do envelhecimento e das ressumações de óleo,
- **as avarias** são devidas a um defeito de manutenção, de inexperiência do utilizador ou de uma utilização anormal.
- **as intervenções de manutenção** periódica de carácter preventivo, estando definidas no manual de utilização.

Em qualquer caso cabe a Outils WOLF, o direito de decidir se as condições de aplicação da garantia contratual de 3 anos foram respeitadas pelo cliente.

Como fazer valer o seu direito a esta garantia contratual de 3 anos ?

Respeitando as nossas condições de garantia e segundo os cupões inseridos no manual :

1. No momento da compra, mandar preencher o cupão de garantia e o cupão de entrada em serviço inserto na folha junta.
2. Envie o cupão de entrada em serviço, devidamente preenchido, num prazo de 8 dias úteis após a compra do corta-relvas, à sede da Empresa WOLF JARDIM - Utensílios para Jardim, Lda. - Serviço de Garantia - Rua da Mata Nacional - Armazém nº 5 - Vinagreiro - Pousos - 2410 LEIRIA.
3. Guarde o cartão e ou cupão de garantia. Em caso de intervenção em garantia, entre em contacto com a vossa Oficina Autorizada Outils WOLF, munido do cupão de garantia. (ou solicite a lista dos Especialista Autorizados a WOLF JARDIM - Utensílios para Jardim, Lda. - Serviço de Garantia - Rua da Mata Nacional - Armazém nº 5 - Vinagreiro - Pousos - 2410 LEIRIA).