

Manual de utilização

Arca congeladora

Página 38

P

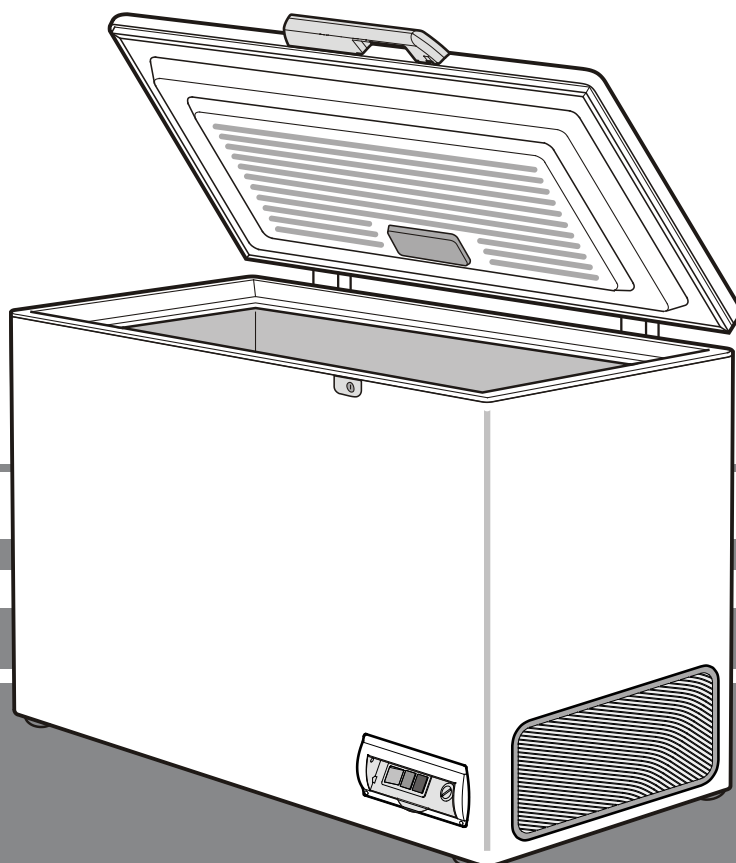

7082 245-00

GT 1012

LIEBHERR

Indicações para proteção do meio ambiente

O aparelho possui materiais de valor e deve ser eliminado separadamente, como lixo municipal de carácter especial. A eliminação de aparelhos usados deverá ser realizada de forma profissional e apropriada, em conformidade com as normas locais aplicáveis e legislação em vigor.



Não danificar o circuito de frio do aparelho usado no transporte, para que não ocorra um extravasamento accidental do agente refrigerador (ver informação na placa de características) e óleo contido no mesmo.

- Inutilizar o aparelho.
- Desligar a ficha do aparelho da tomada eléctrica.
- Cortar o cabo de alimentação.

CUIDADO

Perigo de asfixia provocada por material de embalagem e películas de plástico! Não permitir que crianças brinquem com os materiais de embalagem. Entregar o material de embalagem num ponto de recolha oficial.

Campo de utilização do aparelho

O aparelho destina-se exclusivamente à refrigeração de alimentos num contexto doméstico ou similar. Isto inclui, por exemplo, a utilização

- em cozinhas para empregados, pensões com pequeno almoço,
- por parte de hóspedes em casas alugadas, hotéis, motéis e outros tipos de alojamento,
- para catering e serviços similares no comércio grossista.

Utilizar o aparelho exclusivamente numa escala doméstica habitual. Todos os outros tipos de utilização são interditos. O aparelho não é indicado para o armazenamento e refrigeração de medicamentos, plasma sanguíneo, preparados laboratoriais ou outros produtos e substâncias semelhantes abrangidas pela diretiva 2007/47/CE relativa aos dispositivos medicinais. A utilização incorreta do aparelho poderá conduzir à danificação ou deterioração dos produtos armazenados. Além disso, o aparelho não está indicado para utilização em zonas com um potencial risco de explosão.

Descrição do aparelho

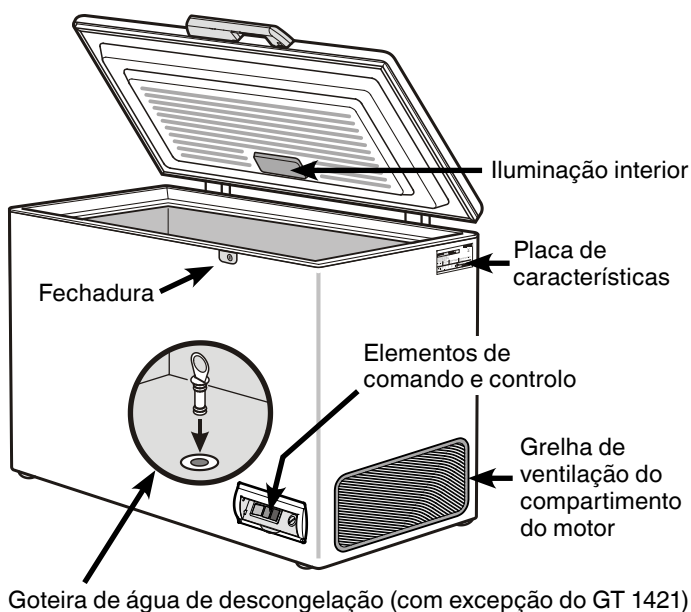

Antes de pôr o aparelho a funcionar, é indispensável tapar o orifício de escoamento da água de descongelação, situado no fundo do aparelho, com o tampão incluído no fornecimento.

Conselhos e instruções de segurança

- Afim de evitar danos pessoais e materiais, o desempacotamento e a instalação do aparelho deverão ser feitos por duas pessoas.
- Se verificar a existência de danos no aparelho, contacte o fornecedor antes de efectuar a ligação.
- Para um funcionamento com a máxima segurança, deverão respeitar-se escrupulosamente todas as indicações deste manual na montagem e ligação do aparelho à corrente.
- Em caso de avaria, desligar o aparelho da corrente. Quer puxando a ficha quer desligando ou retirando o fusível.
- Para desligar o aparelho da corrente, puxar não o fio mas a ficha.
- Para que o utilizador não corra qualquer risco, quaisquer reparações ou intervenções no aparelho devem ser efectuadas exclusivamente pelos nossos serviços técnicos ou por técnicos especializados. O mesmo se aplica à substituição do cabo de ligação à corrente.
- Não manusear chamas descobertas ou fontes de inflamação no interior do aparelho. Ao transportar ou limpar o aparelho, proceder de forma a não danificar o sistema de circulação do agente refrigerador. Se, no entanto, tal acontecer, não aproximar fontes de inflamação e arejar bem o compartimento.
- Este aparelho não é próprio para pessoas (e também crianças) com deficiências físicas, sensoriais ou mentais, ou para pessoas que não tenham experiência e conhecimento suficientes, a não ser que, no início da sua utilização, tenham sido supervisionadas ou lhes tenham sido dadas, por uma pessoa responsável pela segurança, as instruções necessárias sobre segurança. Para sua protecção, as crianças não devem ficar sozinhas sem vigilância, para garantir que não brincam com o aparelho.
- Evitar contacto prolongado da pele com superfícies frias ou produtos refrigerados ou congelados. Isso pode causar dores, sensação de surdez e hipotermia. Se houver necessidade de contacto prolongado com a pele, tomar medidas de prevenção, como por ex. o uso de luvas.
- Não deverão consumir-se gelados nem cubos de gelo acabados de sair do congelador, pois as temperaturas baixíssimas a que se encontram podem provocar queimaduras.
- Para evitar riscos de intoxicação alimentar, não deverão consumir-se alimentos que já tenham ultrapassado o prazo de armazenamento.

- Não guardar no aparelho materiais explosivos ou "sprays" com agentes de propulsão inflamáveis, como o butano, o propano, o pentano, etc., pois a ligação dos componentes eléctricos poderá detoná-los caso ocorra uma fuga fortuita de gases. Este tipo de "sprays" é identificável pela indicação do conteúdo ou pelo desenho de uma chama.
- Não utilizar aparelhos eléctricos no interior do aparelho.
- No caso de aparelhos com fechadura, não guardar a chave perto do aparelho nem ao alcance das crianças.
- O aparelho foi concebido para ser utilizado em espaços fechados. Não instalar e colocar o aparelho em funcionamento ao ar livre, ou em zonas onde fique sujeito a humidade elevada ou salpicos de água.
- As lâmpadas destinadas a fins especiais (lâmpadas incandescentes) dentro do electrodoméstico destinam-se a iluminar o interior do aparelho e não são apropriadas para a iluminação de espaços de habitação.

Classe climática

A classe climática indica a que temperatura ambiente o aparelho deve funcionar, para conseguir a potência de frio plena.

A classe climática vai impressa na placa de características.

A posição da placa de características pode ser consultada no capítulo **Descrição do aparelho**.

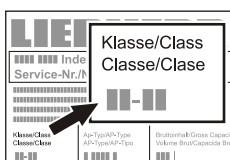

Classe climática	Temperatura ambiente
SN	+10 °C até +32 °C
N	+16 °C até +32 °C
ST	+16 °C até +38 °C
T	+16 °C até +43 °C
SN-ST	+10 °C até +38 °C
SN-T	+10 °C até +43 °C

Não operar o aparelho a temperatura ambiente diferente das indicadas!

Instalação

- Não instalar o aparelho num local em que fique exposto à luz directa do sol, junto a um fogão, aquecimento ou aparelho semelhante.
- O pavimento onde o aparelho assenta deve ser nivelado e plano. Instalar o aparelho a uma distância da parede que permita abrir e fechar livremente a tampa.

- ① Não tapar o espaço entre o rebordo inferior da arca e o chão, pois é necessário que o gerador de frio disponha de ar de refrigeração.
- ② A distância entre a grelha de ventilação e a parede deve ser, no mínimo, de 20 cm. Em caso algum se deve encurtar esta distância ou tapar os orifícios de ventilação.
- ③ Não deslocar o revestimento exterior do aparelho. A distância mínima deve ser de cerca de 20 mm, para assegurar uma suficiente dissipação do calor.

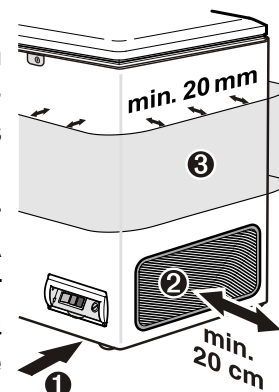

- Segundo a norma EN 378 o local de instalação do aparelho deve apresentar um volume de 1 m³ por cada 8 g de agente refrigerador R 600a, para que em caso de derramamento do agente refrigerador não possa formar-se uma mistura inflamável do gás e ar neste local. O volume de agente refrigerador é indicado na placa de características.

Medidas dos aparelhos (mm)

Modelo	A	B	C
GT 1421	910	569	760
GT 2121	919	754	760
GT 2621	919	873	760
GT 3021	919	999	760
GT 3621	919	1133	760
GT 4221	919	1289	760
GT 4921	919	1373	809
GT 6121	919	1648	809

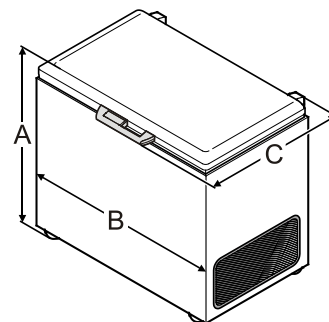

Ligação elétrica

Pôr o aparelho a funcionar unicamente com **corrente alternada**.

A tensão e a frequência vão impressas na placa de características. A posição da placa de características pode ser consultada no capítulo **Descrição do aparelho**.

A tomada tem de estar ligada à terra e eletricamente protegida de acordo com as normas.

A corrente de ativação do fusível tem de ficar entre 10 A e 16 A.

A tomada não deve ficar atrás do aparelho e deve ser facilmente acessível.

Não ligar o aparelho por meio de extensões ou de tomadas múltiplas.

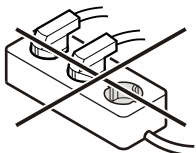

Economizar energia

- Assegurar sempre uma boa ventilação (entrada e saída de ar). Não tapar as aberturas e grelhas de ventilação.
- Não instalar o aparelho num local em que fique exposto à luz directa do sol, junto a um fogão, aquecimento ou aparelho semelhante.
- O consumo de energia depende das condições de instalação como, por ex., a temperatura ambiente.
- Abrir o aparelho com a menor frequência possível.
- Dispor os alimentos por tipos.
- Conservar todos os alimentos bem embalados e fechados. É evitada assim a formação de gelo.
- Colocação de alimentos quentes: deixar primeiro os alimentos arrefecerem à temperatura ambiente.
- Se o aparelho evidenciar uma camada de gelo grossa: descongelar o aparelho.

A concentração de pó aumenta o consumo de energia:

- Limpar de pó regularmente a grelha de ventilação do compartimento do motor.

Ligar e desligar o aparelho

Antes de pôr o aparelho a funcionar, deverá proceder-se à sua limpeza (ver secção "**Limpeza**").

Ligar:

Ligar a ficha do aparelho à tomada de corrente para ligar o aparelho.

- A luz-piloto verde de funcionamento ① acende-se.
- A luz-piloto vermelha de alarme ② acende-se. A luz vermelha de alarme apaga-se logo que o espaço de congelação se encontre a uma temperatura suficientemente baixa.

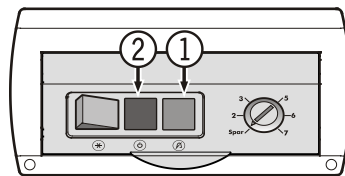

Desligar: Desligar a ficha do aparelho da tomada de corrente, ou desparafusar/desactivar o fusível ligado a montante.

Regulação da temperatura

Com uma moeda, fazer rodar a seta do regulador de temperatura para uma posição entre 2 e 7.

Posição 2 = potência mínima de refrigeração

Posição 7 = potência máxima de refrigeração, frio

Para um armazenamento prolongado de alimentos congelados, a temperatura deverá ser de, pelo menos, -18°C.

Se a carga da arca não exceder a marca inferior (ver "Congelação"), poderá colocar-se o regulador de temperatura na posição "económica". O consumo de energia será muito reduzido.

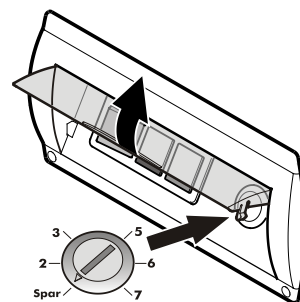

Elementos de controlo

A luz-piloto vermelha de alarme ② acende-se quando a temperatura do compartimento de congelação não é suficientemente baixa. Se a luz-piloto vermelha de alarme se acender em funcionamento normal, verifique:

- se ocorreu uma falha de corrente prolongada;
- se a tampa se encontrava bem fechada;
- se foram introduzidos alimentos frescos.

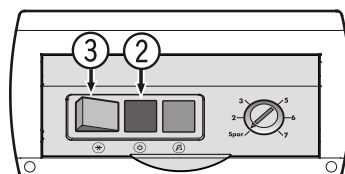

Se não se tiver verificado nenhuma destas situações, dirija-se imediatamente ao serviço de assistência a clientes mais próximo. É imprescindível indicar **o modelo, o número de assistência e o número de série do aparelho**.

A luz-piloto amarela SuperFrost ③ acende-se quando é activada a função **SuperFrost**, destinada à congelação de grandes quantidades de alimentos frescos. Para utilizar esta função, proceder de acordo com as indicações da secção **Congelação**.

Congelação

Os géneros alimentícios frescos devem ser congelados o mais rapidamente possível. O dispositivo SuperFrost foi concebido para este fim.

Pode congelar, num período de 24 horas, o número de quilos de alimentos frescos indicados na placa de características do aparelho, em **Capacidade de congelação** ...Kg/24h.

Observação: O limite de armazenamento é o rebordo superior dos cestos!

Se a carga da arca não exceder um máximo de 300 mm abaixo do rebordo superior dos cestos, poderá regular-se o aparelho para a posição "económica". Esta regulação permitir-lhe-á reduzir ainda mais o já baixo consumo de energia da sua arca congeladora.

Em qualquer caso, a regulação de temperatura deve ser de molde a que um termómetro que seja colocado no topo dos alimentos a congelar indique, no mínimo, -18°C .

Gefriervermögen/Freezing Capacity			
Pouvoir de Congel./Capac. Congeladora			
Kg/24h			
Refrigerant	Refrigerant	Refrigerant	Refrigerant
Produktion (Pórtal)			Série
Made in Austria			99.999.999.9

Congelação com SuperFrost

- Ligar o interruptor SuperFrost ③. A luz-piloto amarela SuperFrost acende-se.
- Aguardar por 24 horas.
- Introduzir seguidamente os alimentos frescos. Decorridas outras 24 horas, os alimentos frescos encontram-se completamente congelados.
- Desligar o interruptor SuperFrost ③.

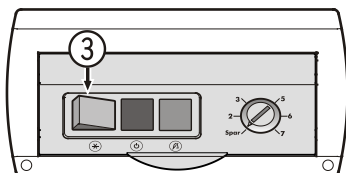

Não terá de accionar a função SuperFrost:

- ao introduzir no congelador produtos já congelados;
- ao congelar até cerca de 2 Kg diários de alimentos frescos.

Recomendações para congelação

- Os produtos similares devem ser acondicionados juntos.
- Os alimentos congelados pelo utilizador devem ser acondicionados em doses adequadas ao consumo doméstico. Para que congelem rapidamente até ao centro, não deverão ser ultrapassadas as seguintes quantidades por embalagem: fruta e legumes: 1 Kg, carne: 2,5 Kg.
- Para conseguir uma congelação rápida, ao colocar os alimentos fazê-lo de modo a deixá-los em contacto com as paredes interiores.
- Como material de embalagem, podem utilizar-se os sacos de congelação disponíveis no mercado e recipientes reutilizáveis de plástico, metal ou alumínio.
- Certificar-se de que os alimentos frescos introduzidos não fiquem em contacto com alimentos já congelados. As embalagens devem estar bem secas, para que não se colem umas às outras.
- Etiquetar sempre as embalagens com o seu conteúdo e data de congelação e não ultrapassar o prazo de armazenamento recomendado.
- Não congelar garrafas ou latas que contenham bebidas com gás, pois podem rebentar.
- Ao descongelar, retirar apenas as quantidades de que vai precisar imediatamente. Os alimentos descongelados devem ser confeccionados o mais rapidamente possível.

Poderá descongelar os alimentos:

- num forno com recirculação de ar;
- num forno de micro-ondas;
- à temperatura ambiente;
- no frigorífico

Acessórios

Iluminação interior (com excepção do GT 1421, GT 2121)

A iluminação interior é automaticamente ligada quando se abre a tampa da arca e apaga-se quando a tampa é fechada.

Características da lâmpada incandescente: 15 W (não utilizar nunca lâmpadas de potência superior). A voltagem deverá corresponder à indicada na placa de características. **Casquilho:** E 14.

Substituição da lâmpada incandescente:

Desligar a ficha do aparelho da tomada de corrente, ou desparafusar/desactivar o fusível ligado a montante.

- Retirar a placa de cobertura, puxando-a no sentido da seta;
- substituir a lâmpada fluorescente;
- voltar a colocar a placa de cobertura.

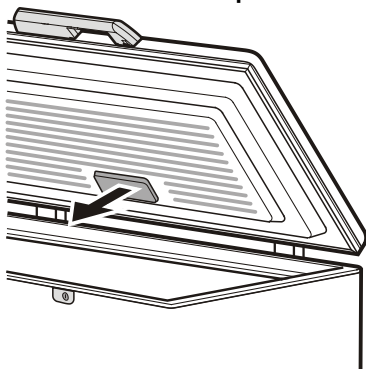

Cestos

Os cestos facilitam a arrumação.

Os cestos podem ser suspensos pelas asas do caixilho da arca.

Os cestos podem ser colocados uns sobre os outros. O cesto superior fica, então, assente nas asas voltadas para dentro.

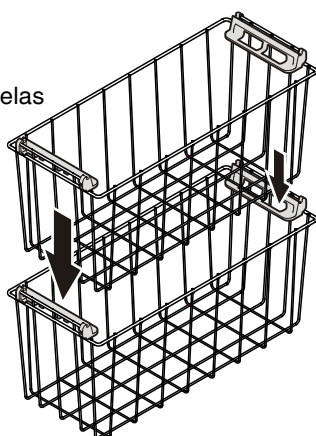

Premir a asa, levantá-la e empurrá-la para dentro.

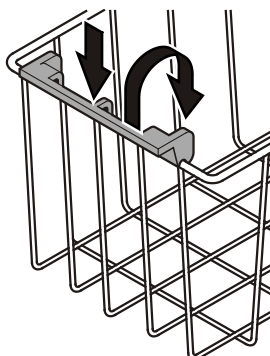

Fechadura

Se o seu aparelho não está equipado com fechadura, poderá instalá-la posteriormente (com excepção do GT 1421).

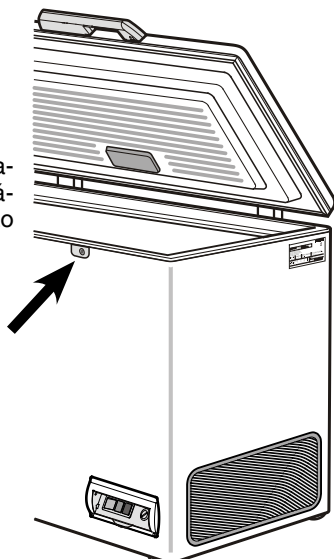

Tabuleiro de congelação

Com o tabuleiro de congelação podem ser congelados sem os danificar produtos pequenos (fruta de bago, ervas aromáticas, legumes cortados).

Distribuir os alimentos a congelar pelo tabuleiro (as frutas não colam umas nas outras, mantendo a sua forma).

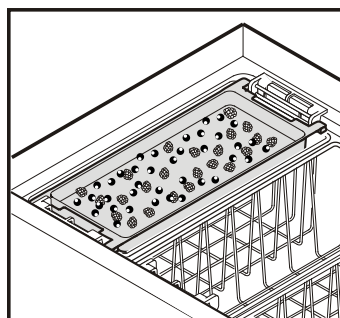

O tabuleiro de congelação pode ser inserido no cesto ou no recipiente interior como divisória (com excepção do GT 1421).

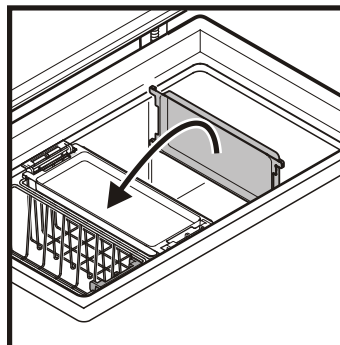

Descongelação

No interior do congelador forma-se nas paredes, após algum tempo de funcionamento, uma camada de flocos ou de gelo, o que faz aumentar o consumo de energia.

- Um dia antes da descongelação dever-se-á activar a função SuperFrost, com o objectivo de proporcionar aos alimentos uma reserva de frio.
- Para proceder à descongelação, desligar o aparelho. Desligar a ficha do aparelho da tomada de corrente.
- Envolver os alimentos congelados (eventualmente, dentro do cesto) com papel ou com uma manta e colocá-los num local fresco.
- Retirar o tampão do orifício de escoamento da água de descongelação (com excepção do GT 1421). Retirar a divisória ou o tabuleiro de congelação e colocá-los sob o aparelho, de forma a recolherem a água de descongelação que escorre pelo orifício.
- Deixar a tampa do aparelho aberta durante todo o processo. Quando a descongelação estiver concluída, recolher o resto da água de descongelação com um pano e limpar o aparelho.

Para descongelar, não utilizar quaisquer dispositivos mecânicos ou outros meios artificiais para além dos recomendados pelo fabricante.

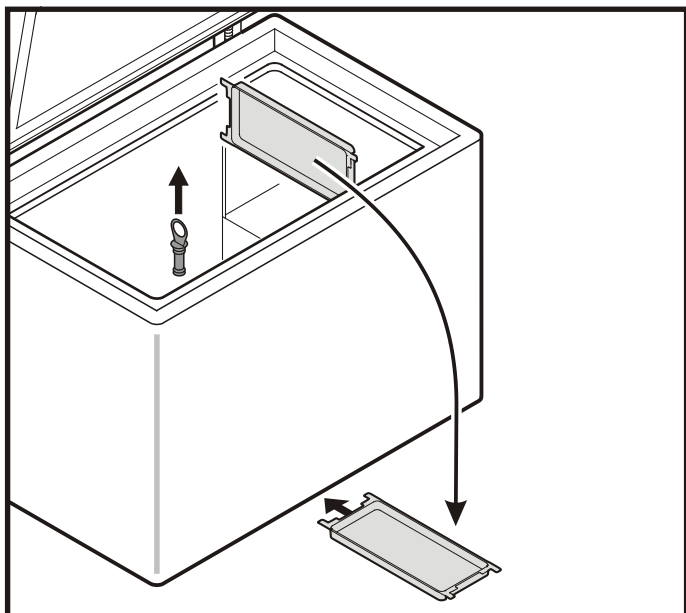

Limpeza

Antes de se proceder à limpeza do aparelho, colocá-lo fora de funcionamento. Desligar a ficha do aparelho da tomada de corrente, ou desparafusar/desactivar o fusível ligado a montante.

Lavar o interior e o exterior do aparelho e os acessórios com água tépida, a que pode adicionar-se um pouco de detergente para louça. Não utilizar produtos ácidos ou abrasivos ou solventes químicos.

**Não utilizar aparelhos de limpeza por vapor!
Perigo de lesões e danos materiais.**

- Deverá ter-se o cuidado de não deixar entrar água na grelha de ventilação, nem em nenhuma das partes eléctricas do aparelho.
- Secar tudo muito bem com um pano.
- As grelhas de ventilação e arejamento deverão ser limpas regularmente, pois a acumulação de pó faz aumentar o consumo de energia. Ter cuidado para que os cabos ou outros elementos do aparelho não se rompam, dobrem ou danifiquem.

Anomalias de funcionamento

O seu aparelho foi concebido e fabricado de forma a funcionar durante longo tempo sem quaisquer avarias. Todavia, se se aperceber de qualquer anomalia no seu funcionamento, certifique-se primeiro de que essa anomalia não deriva de algum erro de utilização, pois, nesse caso, ser-lhe-ão debitados os custos do serviço de assistência, mesmo que o aparelho se encontre dentro do prazo de garantia.

As seguintes deficiências de funcionamento poderão ser solucionadas por si:

- **O aparelho não funciona**, as luzes de controlo estão apagadas. Verifique:
 - se a ficha está bem metida na tomada;
 - se o fusível da tomada está em ordem.
- **O aparelho faz demasiado barulho**. Verifique:
 - se o aparelho está bem assente no chão;
 - se o grupo frigorífico, ao funcionar, transmite vibrações aos móveis ou objectos confinantes. Não esquecer que são inevitáveis alguns ruídos provocados pela circulação do fluido refrigerador.
- **A temperatura não é suficientemente baixa**. Verifique:
 - se o aparelho foi regulado para a temperatura correcta, de acordo com a secção Regulação da temperatura;
 - se não terá sido introduzida uma quantidade excessiva de alimentos frescos; controle a indicação de temperatura nas 24 horas seguintes;
 - se o termómetro integrado em separado indica a temperatura correcta.
- O arejamento está a fazer-se correctamente?
- O aparelho está instalado próximo de uma fonte de calor?

Se não se verificar nenhuma das causas mencionadas e não puder, portanto, resolver sozinho a anomalia, dirija-se aos serviços mais próximos de assistência a clientes. Ao fazê-lo, não deixe de indicar o modelo ①, o número de assistência ② e o número de série do aparelho ③.

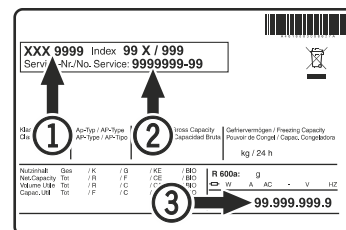

A posição da placa de características pode ser consultada no capítulo **Descrição do aparelho**.

Desligar o aparelho

Quando o aparelho é colocado fora de funcionamento durante um período prolongado, dever-se-á desligá-lo. Para tal, desligar a ficha do aparelho da tomada de corrente ou soltar/desparafusar os fusíveis ligados a montante. Limpar o aparelho e deixar a tampa aberta, para evitar a formação de cheiros.

O aparelho respeita as normas de segurança aplicáveis, bem como as directivas 2004/108/CE e 2006/95/CE da Comunidade Europeia.

O fabricante trabalha permanentemente para o desenvolvimento das suas séries e modelos de aparelhos, pelo que pede a sua compreensão para o facto de se reservar o direito de proceder a modificações na forma, equipamento e tecnologia dos mesmos.