



ML 580S

MP 580S

ML 1300S

MP 1300S

MANUAL DE UTILIZAÇÃO



Dometic S.à r.l.
op der Hei 17
L - 9809 Hosingen, Luxembourg

ÍNDICE

página

Informações importantes

| | |
|----------------------------------|---|
| Geral | 4 |
| Segurança | 4 |
| Transporte | 4 |
| Protecção do meio ambiente | 4 |

Instalação

| | |
|-----------------------------|---|
| Montagem | 5 |
| Limpeza / Desinfecção | 5 |
| Ligação eléctrica | 5 |

Electrónica

| | |
|--|----|
| Painel de comando | 6 |
| Visor | 6 |
| Ligar | 6 |
| Indicação da temperatura | 6 |
| Funções das teclas | 6 |
| Definir o idioma | 7 |
| O menu “SETTINGS” | 7 |
| O menu “EXTRA” | 8 |
| Mensagens de estado e de advertência | 10 |
| Mensagens de alarme e de erro | 11 |

Operação

| | |
|---|----|
| Informações importantes para a utilização | 12 |
| Situações de alarme | 12 |
| Histórico de alarmes | 12 |
| Bateria | 13 |
| Função do alarme externa | 13 |
| Termostato de segurança | 13 |
| Equipamento interno | 13 |
| Registador de temperatura | 14 |
| Interface RS485 | 14 |
| Limpeza | 14 |
| Ventilador | 14 |
| Iluminação | 14 |
| Aquecimento | 15 |
| Compartimento da máquina | 15 |

Informações importantes

Geral

- Os frigoríficos da linha ML e MP destinam-se exclusivamente ao armazenamento de preparados sensíveis à temperatura e de armazenamento obrigatório em cadeia de frio. Os aparelhos não se destinam à refrigeração de produtos alimentares.
- Antes de colocar o aparelho em funcionamento leia completamente, com muita atenção, estas instruções de funcionamento com todas as informações de segurança de funcionamento, utilização e manutenção.
- Tenha estas instruções de funcionamento à mão e deixe-as junto ao aparelho, de forma a que cada utilizador se possa informar sobre as funções e requisitos de segurança.
- Certifique-se de que existe espaço suficiente à volta do aparelho para a circulação de ar. Tenha em atenção as informações de instalação.

Segurança



- O aparelho apenas deve ser utilizado por adultos. Não deixe que as crianças brinquem com ele ou toquem nos elementos de comando.
- Todos os trabalhos de instalação e de afinação no aparelho apenas devem ser efectuados por pessoal qualificado. Os trabalhos, efectuados por pessoas com falta de conhecimentos especializados, podem influenciar o rendimento do aparelho e provocar danos pessoais ou materiais.
- Todos os trabalhos de assistência e reparação apenas devem ser executados por um técnico de assistência ao cliente qualificado. Apenas se devem utilizar peças de substituição originais.
- Tenha em atenção para que o cabo de ligação não fique preso nem vincado quando se instala ou desloca o aparelho.
- Antes da limpeza ou da execução de trabalhos de manutenção desligue completamente o aparelho e retire a ficha da tomada. Puxe sempre pela ficha e não pelo cabo. Se a ficha não estiver ao alcance, desligue o dispositivo de segurança.
- O sistema de arrefecimento do aparelho contém líquido de refrigeração. O aparelho bem como os produtos que lá se encontram podem sofrer danos significativos quando este sistema deixa de ser estanque. Tenha por isso em atenção para que objectos ponteados não entrem em contacto com o sistema de arrefecimento.

Transporte

- Certifique-se se o aparelho foi entregue sem estar danificado. Se houver danos durante o transporte, dirija-se imediatamente ao fornecedor ou, apresentando o recibo de entrega ou o documento de compra, dirija-se ao ponto de venda apropriado. Não ponha a funcionar um aparelho que tenha sido danificado durante o transporte! Em caso de dúvida pergunte no ponto de venda.
- O aparelho apenas deve ser transportado em pé. (ângulo de inclinação máximo de 45°)

Protecção do meio ambiente



- Dê o seu contributo para a protecção do meio-ambiente: Pense por favor que é necessária uma eliminação adequada e correcta. A embalagem e respectivos acessórios são completamente recicláveis devendo, por isso, ser entregues para reciclagem.
- Antes de mandar um aparelho velho para a sucata, retire a porta para que nenhuma criança se feche lá dentro quando está a brincar.
- Antes de se mandar o aparelho para a sucata deve desmontar-se a bateria de chumbo e eliminá-la separadamente.
- Ao eliminar o aparelho deve ter-se em atenção para que este não seja sobreaquecido, uma vez que a espuma isoladora foi feita com gás combustível.

Instalação

Montagem

- O aparelho tem que ser montado num espaço seco, bem ventilado, sem radiação solar directa e sem estar nas proximidades de uma fonte de calor.
- Certifique-se de que o aparelho fica preso de forma fixa e a direito e que não toca nos aparelhos que possam estar ao lado.

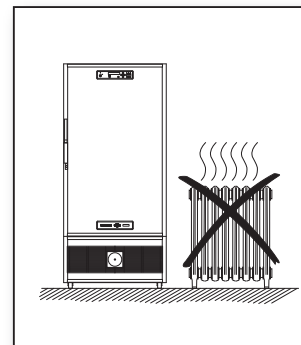

- Uma boa circulação de ar à volta do aparelho é uma condição prévia para um funcionamento sem problemas e não deve ser dificultada em caso algum. À volta do aparelho deve haver sempre um espaço livre de pelo menos 70 mm. No caso de aparelhos verticais a distância ao tecto deve ser de pelo menos 30 cm.
- O aparelho não deve ser colocado por baixo de uma ventoinha de tecto nem nas proximidades de um ar condicionado.

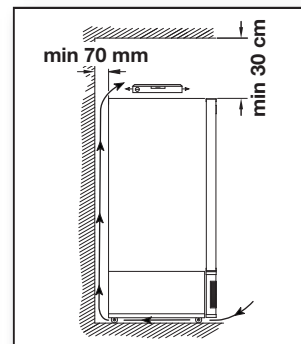
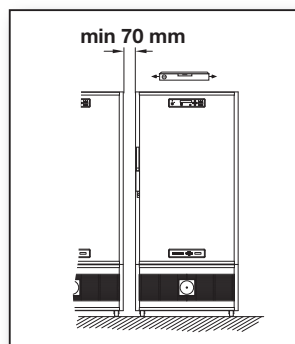

- A geladeira deve ser fixado à parede com a 2 cordas.

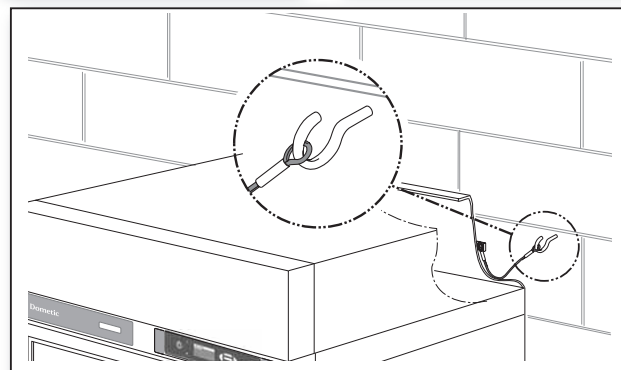

Limpeza / Desinfecção

- Antes da colocação em funcionamento, o aparelho deve ser limpo e desinfetado por dentro e por fora. Utilize apenas detergentes de limpeza suaves. Em caso algum se devem utilizar produtos de limpeza agressivos ou abrasivos, pó para arear, palha de aço, esfregão ou produtos de limpeza químicos. Tenha em atenção, na altura da limpeza, para que não entrem líquidos na caixa de ventilação.
- Para a desinfecção aconselham-se todos os produtos desinfetantes habitualmente utilizados pelo cliente desde que estejam recomendados na lista da “Deutschen Gesellschaft für Hygiene und Mikrobiologie” (DGHM) (sociedade alemã para a higiene e microbiologia) ou outras organizações nacionais. Para a desinfecção de contaminação em áreas pequenas aconselhamos a utilização de um produto alcoólico concentrado.

Ligação eléctrica

- Antes de se ligar o aparelho e de se por a funcionar pela primeira vez, deixe-o repousar durante cerca de 30 minutos.
- Antes de ligar o aparelho deve verificar-se se as indicações na placa de dados no interior correspondem aos valores locais.
- **O aparelho deve apenas ser ligado a uma tomada com ligação à terra que deve encontrar-se protegida através de condutores de protecção e de um dispositivo diferencial adequado.**
- Para evitar que este aparelho sofra uma avaria devido a eventuais problemas em outros aparelhos eléctricos este deve ser ligado a um circuito separado. Em caso algum se deve ligá-lo, por intermédio de uma ficha múltipla, juntamente com outros aparelhos eléctricos a uma mesma tomada.
- Tenha em atenção para que a ficha de ligação do aparelho esteja facilmente acessível para que possa ser facilmente retirada, caso necessário, sem ter de se arrastar outros aparelhos e/ou móveis.

Electrónica

Painel de comando

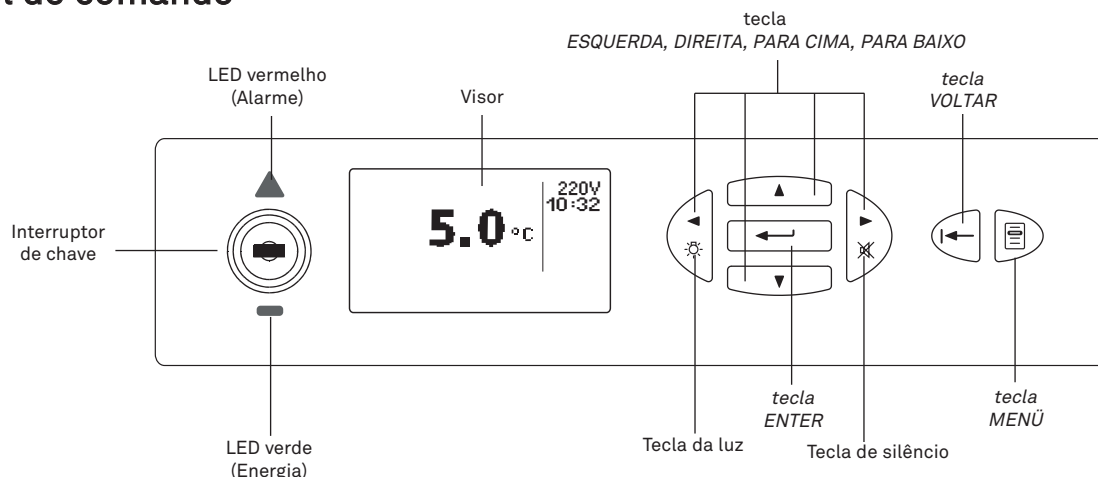

Visor



Ligar

- Para ligar rodar o interruptor de chave para a posição horizontal. O LED verde POWER (ENERGIA) acende.
- Logo após a ligação a temperatura interior do frigorífico é indicada no visor.
- O compressor e todos os outros componentes do aparelho ligam apenas após um autoteste interno de um minuto.

Indicação da temperatura

- Durante o funcionamento normal o visor mostra a temperatura interior do frigorífico. A unidade de temperatura depende do ajuste “UNIDADE TEMP.” no menu SETTINGS. (°C - Celsius ou °F - Fahrenheit).
- A indicação efectua-se em incrementos de 0,1° ou 1° - dependendo da definição “RESOLUCAO” no menu SETTINGS.

Funções das teclas

- Premindo a tecla MENU acede à área de menus. A selecção do menu pretendido efectua-se através da tecla PARA BAIXO ou PARA CIMA. A selecção deverá ser confirmada com a tecla ENTER.
- Premindo a tecla VOLTAR acede ao respectivo item de menu anterior.
- Com auxílio das teclas de navegação PARA BAIXO , PARA CIMA , ESQUERDA e DIREITA é possível deslocar-se dentro dos menus e alterar definições.
- Se o aparelho se encontrar no modo de indicação normal, a iluminação interior é ligada ou desligada com a tecla de luz. Na área de menu a função “Tecla de luz” encontra-se desligada.
- A confirmação actual é confirmada através da tecla ENTER . Isto aplica-se tanto à selecção de menus como também a um valor de parâmetro. A alteração de um parâmetro apenas é válida depois de confirmada com a tecla ENTER.
- Em caso de alarme é possível desactivar o alarme acústico durante um período de tempo definido através da tecla de silêncio. Na área de menu a função da “Tecla de silêncio” encontra-se desactivada.

Definir o idioma

- O idioma do sistema electrónico definido de origem é INGLÊS. Para alterar o idioma proceda da seguinte forma:

- Premir a tecla MENU
 - ▼ Seleccionar o menu EXTRA ←
 - ▼ LANGUAGE ←
 - ▼ PORTUGUES ←

O menu “SETTINGS”

- Os parâmetros contidos no menu “SETTINGS” afectam por vezes directamente o funcionamento do aparelho. Por este motivo é possível proteger o acesso ao menu SETTINGS através de uma palavra-passe. Recomendamos a utilização desta protecção para limitar o acesso aos parâmetros.

- De acordo com o modelo algumas destas funções não se encontram disponíveis. No visor estas são substituídas por “ - - - ”.

■ Premir a tecla MENU

- ▷ Seleccionar o menu “SETTINGS” ←
- ▷ PALAVRA-PASSE UTIL.:
0XXX ←

De origem esta palavra-passe está definida para o valor “0000”, de forma que premindo a tecla ← acede directamente ao menu SETTINGS.

▼ PONTO DE REFERENCIA ←

- ▷ SET : X.X °C

O ponto de ajuste da temperatura é a temperatura de permanência do frigorífico. O ponto de ajuste pode ser alterado em incrementos de 0,5 K entre valores limite definidos.

▼ DATA/HORA ←

- ▷ DEF. DATA/HORA ←
- ▷ HH:MM
dd MMM yy ←

Definição da hora actual e da data.

▼ SELECCIONAR 12H/24H ←

- ▷ VISUALIZACAO 12H ▲▼
- ▷ VISUALIZACAO 24H ←

Mudança entre a indicação de 12 horas e 24 horas.

▼ ALARMES ←

- ▷ DEF. ALARME BAIXO ←
- ▷ ALARME BAIXO : X.X °C ←

A temperatura interior mínima permitida. Caso a temperatura desça abaixo desta temperatura é activado um alarme de temperatura.

▼ DEF. ALARME ALTO ←

- ▷ ALARME ALTO : X.X °C ←

A temperatura interior máxima permitida. Caso a temperatura suba acima desta temperatura é activado um alarme de temperatura.

▼ AL. PORTA REMOTA ←

- ▷ ALARME PORTA REMOTA
ACTIVAR : 0 ▲▼ 1 ←

Activação do alarme à distância na abertura da porta.
0 = Alarme à distância desactivado /
1 = Alarme à distância activado.

▼ AQUECEDOR PORTA ←

- ▷ AQUECEDOR PORTA OFF ▲▼ ON ←

Ligar e desligar o aquecimento da porta.
(consulte o capítulo “Aquecimento”)

▼ AQUECEDOR ESTRUTURA ←

- ▷ AQUECED. ESTRUTURA OFF ▲▼ ON ←

Ligar e desligar o aquecimento do quadro.
(consulte o capítulo “Aquecimento”)

- ▼ TESTE DE ALARME ↵
 - ▷ ACTIV. TESTE ALARME ↵
 - ▷ TESTE DE ALARME ↵

Esta função destina-se à simulação de uma situação de alarme de temperatura. Ao premir a tecla ENTER é iniciado o seguinte ciclo de teste de alarme:

 1. Aumento em incrementos da temperatura interior até atingir o limite de alarme superior. Accionamento do alarme de temperatura.
 2. Diminuição em incrementos da temperatura interior até atingir o limite de alarme inferior. Accionamento do alarme de temperatura.

- ▼ ACTIVACAO REMOTA ↵
 - ▷ CONTROLO REMOTO OFF ▲▼ ON ↵

A função de alarme à distância pode ser activada ou desactivada para um teste de alarme.

- ▼ ENDER. COM. ↵
 - ▷ COM. ENDER.: 0 ▲▼ 255 ↵

Com o auxílio de uma interface RS485 integrada é possível ligar vários aparelhos em rede. Se for este o caso, cada aparelho deverá receber um endereço de comunicação individual. (Definição de 0 - 255)

- ▼ SERVICIO ↵
 - ▷ REPOR TEMPO SERVICIO ↵
 - ▷ REPOR CONTADOR ↵
 - ▷ SIM ▲▼ NAO ↵

Depois de decorrido o tempo de operação definido aparece no visor uma mensagem “SERVICE”, para alertar para uma manutenção iminente. Esta função permite repor o contador deste tempo de manutenção. Esta função é utilizada para eliminar a mensagem “Service”.

- ▼ PALAVRA-P. UTILIZADOR ↵
 - ▷ ALT PALAVRA-P. UTIL.
 - 0XXX
 - XXXX ↵

Alterar a palavra-passe para aceder ao menu “SETTINGS”.

Introduzir a palavra-passe duas vezes e confirmar.

- ▼ CALIBRAGEM ↵
 - ▷ PALAVRA-PASSE CALIB. :
 - 0XXX ↵

Esta função destina-se à calibração dos sensores. Dado cada ajuste da calibração afectar o funcionamento do aparelho, esta função encontra-se protegida de origem por um palavra-passe, podendo apenas ser utilizada por pessoal de assistência treinado!

Introduzir a palavra-passe para o menu de calibração.

O menu “EXTRA”

- O menu “EXTRA” contém apenas parâmetros, que não têm influência sobre o funcionamento do aparelho e por isso estão acessíveis a qualquer utilizador sem palavra-passe.

- Premir a tecla MENU
 - ▼ Seleccionar o menu “EXTRA” ↵

- ▷ HISTORICO ↵

(consulte o capítulo “*Histórico de alarmes*” para obter mais detalhes)

- ▷ EXIBIR HISTORICO ↵

Indicação das situações de alarme. Com o auxílio das teclas PARA CIMA e PARA BAIXO é possível deslocar-se na lista.

| | |
|--|---|
| <ul style="list-style-type: none"> ▼ ELIMINAR HISTORICO ← ▷ ELIMINAR HISTORICO: <ul style="list-style-type: none"> NAO ▲▼ SIM ← | SIM : Elimina todo o histórico. |
| <ul style="list-style-type: none"> ▼ SINALIZADOR ← ▷ VOLUME ← <ul style="list-style-type: none"> ▷ VOLUME DE SINALIZADOR ▲▼ ← ▼ TEMPO MUTE ← <ul style="list-style-type: none"> ▷ TEMPO MUTE : 0 ▲▼ 60 ← | <p>Ajuste do volume do sinal de alarme acústico</p> <p>Na ocorrência de um alarme é possível desactivar o sinal acústico durante um período definido premindo a tecla ENTER. O período de tempo definido é determinado através deste parâmetro. É possível alterar este período de 0 a 60 minutos em incrementos de 1 minuto.</p> |
| <ul style="list-style-type: none"> ▼ VISUALIZAR ← ▷ BRILHO ← <ul style="list-style-type: none"> ▷ VISUALIZAR BRILHO <ul style="list-style-type: none"> - ■■■■ + ← ▼ CONTRASTE ← <ul style="list-style-type: none"> ▷ VISUALIZAR CONTRASTE ← <ul style="list-style-type: none"> - ■■■■ + ← | <p>Definir os parâmetros do visor</p> <p>Ajuste da luminosidade com as teclas ◀ e ▶ .</p> <p>Ajuste do contraste com as teclas ◀ e ▶ .</p> |
| <ul style="list-style-type: none"> ▼ POS / NEG ← ▷ POSITIVO ▲▼ NEGATIVO ← ▼ BACKUP TEMPORIZACAO ← <ul style="list-style-type: none"> ▷ TEMPORIZ.: 0 ▲▼ 127 ← | <p>Alterar o visor de indicação positiva (azul/branco) para negativa (branco/azul).</p> <p>Duração da indicação do visor a pressão da tecla durante uma falha de energia. (100 = aprox.10 seg., 50 = aprox. 5 seg.) (consulte o capítulo “Situações de alarme”)</p> |
| <ul style="list-style-type: none"> ▼ IND. VOLTAGEM ← ▷ VOLTAGEM DE LINHA ▲▼ NENHUM ← | Indica a tensão de entrada do aparelho no visor. |
| <ul style="list-style-type: none"> ▼ Sonda AMBIENTE ← ▷ Sonda AMBIENTE ▲▼ NENHUM ← | Se um sensor de temperatura ambiente estiver ligado ao aparelho, é possível indicar no visor o valor da temperatura medida por este sensor. |
| <ul style="list-style-type: none"> ▼ Sonda AD. ← ▷ NENHUM ← ▼ REGULACAO ← | <p>Permite uma indicação adicional dos valores de temperatura de um dos seguintes sensores (caso ligados):</p> <p>Não é indicado nenhum valor.</p> <p>É indicado o valor do sensor de regulação.</p> |
| <ul style="list-style-type: none"> ▼ RESOLUCAO ← ▷ RES.: 0.1° ▲▼ 1° ← | <p>Ajuste da resolução do visor de temperatura.</p> <p>A temperatura pode ser indicada sem ou com uma casa decimal.</p> |
| <ul style="list-style-type: none"> ▼ UNIDADE TEMP. ← ▷ CELSIUS ▲▼ FAHRENHEIT ← | Indicação dos valores de temperatura em °Celsius ou em °Fahrenheit. |

| | |
|------------------|---|
| ▼ IDIOMA ↵ | Mudar o idioma dos menus. |
| ▷ INGLES ↵ | |
| ▼ ALEMAO ↵ | |
| ▼ FRANCES ↵ | |
| ▼ HOLANDES ↵ | |
| ▼ ITALIANO ↵ | |
| ▼ ESPANHOL ↵ | |
| ▼ PORTUGUES ↵ | |
| ▼ DINAMARQUES ↵ | |
| ▼ SUECO ↵ | |
| ▼ NORUEGUES ↵ | |
| ▼ FINLANDES ↵ | |
| ▼ MALAIO ↵ | |
| ▼ RUSSO ↵ | |
| ▼ DIAGNOSTICOS ↵ | Indicação do estado actual do aparelho (apenas para efeitos de assistência). |
| ▼ PARAMETROS ↵ | Indicação do estado das definições actuais de todos os parâmetros (apenas para efeitos de assistência). |

Mensagens de estado e de advertência

- O sistema electrónico gera várias mensagens de estado ou de advertência dependendo das definições ou do estado do aparelho.
- Se pretende indicar simultaneamente duas ou mais mensagens numa linha, estas mensagens aparecem alternadamente no visor.

| | |
|-------------------|--|
| ▷ PORTA ABERTA | Esta mensagem aparece assim que a porta do aparelho for aberta. Se a porta não for fechada novamente após um período de tempo predefinido, é accionado um alarme. Este alarme não é registado na lista de históricos. A mensagem ou o alarme apaga assim que a porta é fechada. |
| ▷ HISTORICO | Esta mensagem indica que se encontra um registo novo na lista de históricos de alarmes. Esta mensagem desaparece assim que o histórico for indicado uma vez através da função “EXIBIR HISTORICO”. |
| ▷ TESTE DE ALARME | Aparece durante um teste de alarme. A mensagem desaparece assim que o teste terminar. |
| ▷ AMB ..°C | Se um sensor de temperatura ambiente se encontrar ligado ao aparelho e se a indicação estiver activada no menu EXTRA (☐- EXTRA - SONDA AMBIENTE), aparece esta mensagem seguida da indicação da temperatura ambiente medida. |
| ▷ REG ..°C | Se a indicação do sensor de regulação estiver activada no menu EXTRA (☐ - EXTRA - SONDA AD. – REGULACAO), aparece esta mensagem seguida da indicação da temperatura de regulação medida. |
| ▷ SERVICIO | Se o aparelho tiver estado em funcionamento durante um tempo predefinido, aparece esta mensagem no visor para indicar que é necessária uma limpeza ou manutenção. É possível eliminar a mensagem com a função “SERVICIO - OCULTAR AVISO SERVICIO” no menu SETTINGS. |

- ▷ TEMP. AMBIENTE ALTA Se um sensor de temperatura ambiente se encontrar ligado ao aparelho e se este valor ultrapassar um valor definido, aparece esta mensagem no visor. Porém, o aparelho continua a funcionar normalmente. O valor máximo guardado no sistema electrónico depende da categoria de temperatura do respectivo aparelho e não pode ser alterado.
- ▷ TEMP. AMBIENTE BAIXA Análogo a “TEMP. AMBIENTE ALTA”, porém com valor mínimo.

Mensagens de alarme e de erro

- O sistema electrónico consegue gerar as seguintes mensagens de alarme. Consulte o capítulo “*Situações de alarme*” para obter mais informações.
- ▷ PORTA ABERTA Consulte a mensagem de estado “PORTA ABERTA”
- ▷ ALARME TEMP. ALTA Esta mensagem de alarme aparece assim que a temperatura interior ultrapassar o limite de alarme superior indicado. No histórico de alarme é guardado um alarme de temperatura elevada. A mensagem de alarme desaparece assim que a temperatura voltar a atingir o limite de alarme superior.
- ▷ ALARME BAIXA TEMP. Esta mensagem de alarme aparece assim que a temperatura interior não atingir o limite de alarme inferior indicado. No histórico de alarme é guardado um alarme de temperatura baixa. A mensagem de alarme desaparece assim que a temperatura voltar a atingir o limite de alarme inferior.
- ▷ FALTA ENERGIA Esta mensagem aparece quando a alimentação eléctrica é interrompida com o aparelho ligado. No histórico de alarmes é guardado um histórico de falhas de corrente. A mensagem de alarme desaparece assim que a alimentação eléctrica for restabelecida.
- Se aparecer uma das seguintes mensagens de erro no visor, existe uma avaria ou uma falha funcional e os componentes afectados têm que ser reparados ou substituídos pelo serviço de assistência.
- ▷ BAT.1 BAIXA/FALHA Esta mensagem aparece quando a bateria principal interna estiver avariada ou descarregada. Em simultâneo aparece também o símbolo da bateria no visor.
- ▷ BAT.2 BAIXA/FALHA Esta mensagem aparece quando a bateria adicional opcional estiver avariada ou descarregada. Em simultâneo aparece também o símbolo da bateria no visor.
- ▷ FALHA SENS. REG. Falha do sensor de regulação. O aparelho continua a funcionar no modo “MODO A PROVA DE FALHA”.
- ▷ FALHA SENS. DIS. Falha do sensor de indicação. Neste caso a função de indicação é assumida pelo sensor de regulação.
- ▷ FALHA SENS. AMB. Falha do sensor de temperatura ambiente.
- ▷ E1 / CFGERROR Erro de configuração: Erro na definição de parâmetros. O aparelho não arranca
- ▷ E2 Erro do sistema electrónico. O funcionamento do aparelho é parado.
- ▷ ERRO COM Não há comunicação entre a Interface e a Mainboard. O funcionamento do aparelho é parado.

- ▷ MODO A PROVA DE FALHA Erro grave, o aparelho continua a funcionar no modo “MODO A PROVA DE FALHA”, isto é o compressor liga e desliga de acordo com um ritmo definido.

Operação

Informações importantes para a utilização

- Guardar sacos de sangue e medicamentos apenas nas gavetas e/ou grelhas destinadas a esse fim.
- O material colocado não pode em circunstância alguma obstruir as aberturas de saída de ar no aparelho.
- Certifique-se de que os sacos de sangue ou medicamentos não caiem para trás.
- O material colocado não pode entrar em contacto com o frasco de referência do sensor do visor.
- O aparelho não está concebido para a refrigeração rápida de sacos de sangue quentes.
- O aparelho não pode carregado além da sua capacidade.

Situações de alarme

- Na ocorrência de uma situação de alarme é necessário tentar encontrar a causa deste alarme e de a eliminar o mais rapidamente possível. Se isto não for bem sucedido, deverão ser tomadas as medidas necessárias para que os produtos armazenados não sofram danos.
- Em caso de alarme de temperatura acende o indicador LED vermelho e soa um sinal acústico. Além disso aparece a respectiva mensagem de alarme no visor.
- No caso de um alarme de falha de energia o indicador verde ENERGIA o indicador LED vermelho encontram-se intermitentes e soa um sinal acústico. O visor é desactivado mas pode ser novamente activado premindo uma tecla.
- Após um período de tempo definido (Definição: EXTRA - VISUALIZAR -BACKUP TEMPORIZACAO) o visor desactiva-se novamente. É possível suprimir o alarme acústico durante um período de tempo definido premindo a tecla ENTER. Durante a fase de falha de energia não é possível alterar parâmetros.
- Se durante uma fase de falha de energia a temperatura interior ultrapassar o valor limite superior, é accionado um alarme de temperatura e registado no histórico de alarmes.
- Em caso de alarme de porta acende o indicador LED vermelho e soa um sinal acústico. Além disso aparece a respectiva mensagem de alarme no visor.

Histórico de alarmes

- O histórico de alarmes contém todos os dados relevantes sobre ocorrências de temperatura e falha de energia. A lista contém até 20 situações de alarme.
- A mensagem de estado “HISTORICO” indica que existem registos novos na lista.
- Acede à lista de histórico de alarmes através da função “EXIBIR HISTORICO” no menu EXTRA. Dentro da lista é possível deslocar-se com as teclas PARA CIMA e PARA BAIXO. O primeiro e último registo na lista estão assinalados através da mensagem “COMECO DA LISTA” ou “FINAL DA LISTA”.
- As seguintes informações são guardadas no histórico de alarme :
 - ▷ Alarme de temperatura :
 - ALARM : Tido de alarme (ALARME TEMP. ALTA ou ALARME BAIXA TEMP.)
 - START : Data e hora de início da situação de alarm
 - END : Data e hora de fim da situação de alar
 - AVG : Temperatura média no visor do sensor durante a situação de alarme
 - MAX / MIN : Valor máximo ou mínimo da temperatura no visor do sensor durante a situação de alarme (depende do tipo de alarme de temperatura)
 - ▷ Alarme de falha de energia :
 - ALARM : FALTÀ ENERGIA
 - START : Data e hora de início da situação de alarme
 - END : Data e hora de fim da situação de alarme
 - AVG : Temperatura média no visor do sensor durante a situação de alarme
- Para eliminar o histórico de alarmes seleccione a função “ELIMINAR HISTORICO” no menu EXTRA.

Bateria

- No caso de falha de energia as funções de monitorização do sistema electrónico são mantidas durante um mínimo de 48 horas através de uma bateria integrada.
- Esta bateria é carregada automaticamente quando o aparelho é ligado.
- Quando a capacidade da bateria já não for suficiente para assumir as funções de controlo, no visor aparece a mensagem de erro „BAT.1 BAIXA/FALHA”.
- Na primeira colocação em funcionamento é possível aparecer a mensagem "BAT.1

BAIXA/FALHA". Esta mensagem desaparece assim que a bateria estiver suficientemente carregada.

- A bateria deverá ser substituída preventivamente a cada 2 anos. Esta substituição pode apenas ser realizada por um técnico de assistência reconhecido. O aparelho deverá ser desligado antes da desmontagem da bateria e a ficha deverá ser retirada da tomada.
- Nas baterias trata-se de uma bateria de chumbo, que em caso de avaria deverá ser eliminada em separado.

Função do alarme externa

- Na parte traseira do aparelho encontram-se dois bornes respectivamente com três contactos sem corrente que podem ser utilizados para controlar um alarme externo adicional (óptico ou acústico).
- Um borne corresponde ao alarme de temperatura e ao alarme da porta. O outro borne ao alarme Powerfail (falha de corrente).
- Se se premir a tecla ENTER em caso de alarme desliga-se apenas o sinal de alarme interno acústico. O alarme externo não é influenciado por esta tecla. O sinal de alarme externo só se desliga quando a causa do alarme foi eliminada.
- Nos contactos pode ligar-se uma tensão de 12 V de corrente contínua até 250V de corrente alterna no máximo. A carga máxima não deve ultrapassar os 8A. O valor de ligação mínimo perfaz 100mA / 5V.

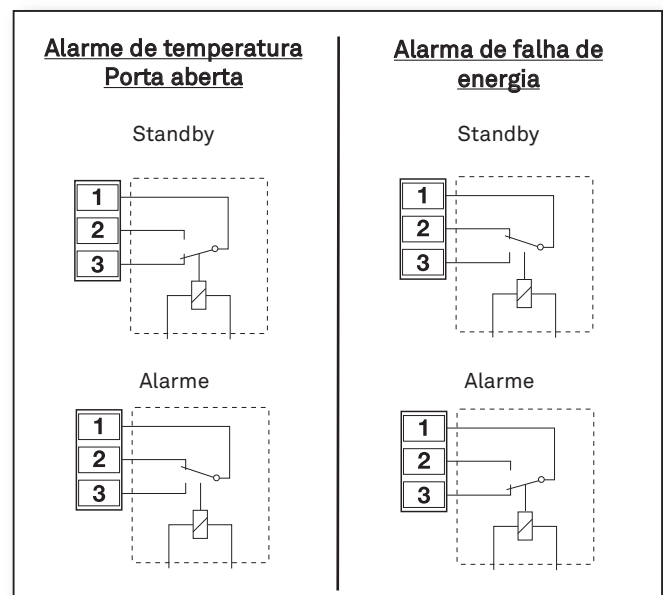

Termostato de segurança

- Todos os aparelhos estão equipados com um termostato de segurança. Este termostato desliga o compressor logo que a temperatura

interior desça abaixo dos +2°C, para evitar, que os produtos sofram danos devido a congelação.

Equipamento interno

- Consoante o modelo, fazem parte do equipamento de série do aparelho, gavetas ou prateleiras de grades que se podem dispor de forma variável em altura.
- A carga deve ser distribuída de forma uniforme pelas gavetas ou prateleiras de grades.
- Puxe apenas as gavetas pela pega prevista para o efeito.

- Para retirar as gavetas (por exemplo para limpar) deve puxar-se a gaveta até ao batente e levantá-la.
- Os aparelhos estão concebidos de forma que o equipamento original funcione perfeitamente. Caso sejam utilizados equipamentos de interior de outros fornecedores, isto deverá ser acordado com o fabricante.

Registador de temperatura

- Com ajuda do registador pode determinar-se o decorrer da temperatura durante um determinado período de tempo. Este período de tempo pode ser comutado de 7 dias (predefinição) para 24 horas. Para isto proceda da seguinte maneira: Levante a alavanca da caneta do registador e desaperte a porca de fixação do eixo do mesmo. O disco de registo pode agora ser retirado. Puxe agora o eixo do registador, para retirar o elemento da caixa. No lado do elemento encontra-se o interruptor no qual pode regular o período de tempo desejado.
- Os discos dos dois períodos de tempo são diferentes. Certifique-se de que coloca o disco certo.
- O mecanismo de relógio do registador é alimentado por uma pilha de 1,5 V AA. Esta encontra-se na parte de baixo do elemento do registador.

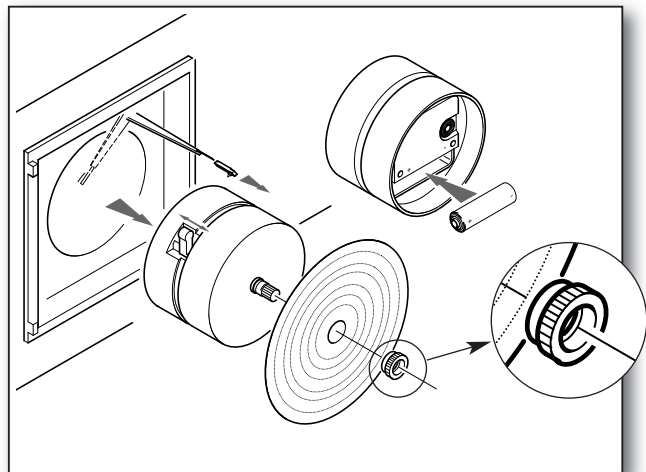

- Para substituir o lápis, retirar o lápis antigo do suporte e introduzir o novo nas calhas guia do suporte até ao batente. Não toque no lápis com os dedos.
- Quando estiver a montar tenha atenção à posição correcta da porca de fixação!

Interface RS485

- Todos os modelos estão equipados com um interface RS485. Com este interface, pode ligar-se o aparelho a um PC ou ligá-lo em rede a outros aparelhos de refrigeração.
- Para informações sobre as possibilidades de ligação e software dirija-se ao ponto de assistência respectivo.

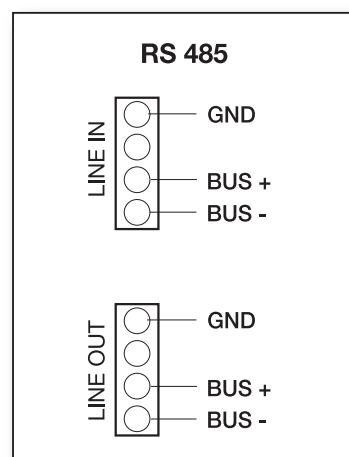

Limpeza

- O frigorífico deve ser limpo e desinfetado, caso necessário, antes da primeira colocação em funcionamento e em seguida a intervalos regulares.

- Para a limpeza, utilize apenas detergentes de limpeza suaves. Em caso algum se devem utilizar produtos de limpeza agressivos ou abrasivos, pó para arear, palha de aço, esfregão ou produtos de limpeza químicos. Tenha em atenção, na altura da limpeza, para que não entrem líquidos na caixa de ventilação.

Ventilador

- No caso de aparelhos com ventilação interior é da máxima importância que o ventilador esteja sempre pronto a funcionar no espaço interior.



- O ventilador desliga-se ao abrir a porta, para que quando se abre a porta não haja uma aspiração desnecessária de ar exterior quente.
- O ar deve chegar sempre ao ventilador de forma desimpedida, as ranhuras de ventilação não devem por isso estar jamais bloqueadas ou tapadas.

Iluminação

- Vários aparelhos estão equipados com iluminação de interior ou de exterior.
- Para substituir a lâmpada fluorescente é necessário retirar a cobertura da lâmpada. Na iluminação interior esta cobertura está encaixada e na iluminação exterior está aparafusada.

- A lâmpada fluorescente deve apenas ser substituída por lâmpadas iguais. Os dados de potência encontram-se na placa de características.
- Após a substituição da lâmpada é necessário recolocar a cobertura correctamente.

Aquecimento

- Os modelos com portas de vidro estão equipados com um aquecimento de porta e de quadro.
- Em caso de embaciamento da porta é possível activar ou desactivar este aquecimento através da função “AQUECEDOR PORTA” e “AQUECEDOR ESTRUTURA” no menu SETTINGS.
- Com o aquecimento activado aparece no visor o símbolo do aquecimento  /  .

Compartimento da máquina

IMPORTANTE :

Antes de cada trabalho de manutenção ou de limpeza no compartimento da máquina deve desligar-se o aparelho e retirar-se a ficha da tomada.

- O condensador/liquideficador deve ser regularmente limpo de pó com ajuda de uma escova manual ou aspirador. Este intervalo de limpeza está predefinido de fábrica e é indicado no visor com a mensagem “SERVICO”.