

**7081 397-00**

GP 1008

## Indicações para protecção do meio ambiente

- O material de embalagem não é um brinquedo. As películas de plástico podem asfixiar as crianças!
- As embalagens devem ser levadas a um posto público de recolha.

O aparelho desactivado contém ainda materiais reutilizáveis, pelo que não deve ser deitado ao lixo comum que não foi sujeito a triagem.

- Os aparelhos que deixem de estar em uso deverão ser desactivados. Retirar a ficha, cortar o fio eléctrico e tornar inutilizável o fecho para evitar que alguma criança, ao brincar, possa ficar trancada dentro do aparelho.
- Durante a recolha do aparelho desactivado, tenha o cuidado de não danificar o sistema de circulação do agente refrigerador.
- Encontrará informação sobre o fluido refrigerador contido na placa de características.
- A eliminação de aparelhos desactivados deverá ser feita de maneira técnica e profissional segundo as normas e leis locais vigentes.



## Campo de utilização do aparelho

O aparelho destina-se unicamente à refrigeração de alimentos. No caso de refrigeração comercial/industrial de alimentos devem ser tidos em consideração os regulamentos legais em vigor.

O aparelho não é indicado para o armazenamento e refrigeração de medicamentos, plasma sanguíneo, preparado laboratoriais ou outros produtos e substâncias semelhantes abrangidas pela directiva para produtos medicinais 2007/47/CE.

A utilização incorrecta do aparelho poderá conduzir à danificação ou deterioração dos produtos armazenados.

Além disso, o aparelho não está indicado para utilização em zonas com um potencial risco de explosão.

## Descrição do aparelho e acessórios

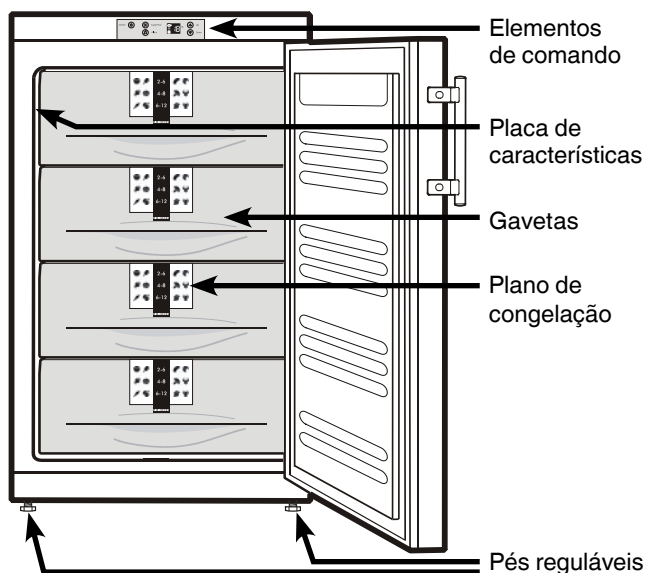

## Conselhos e instruções de segurança

- Afim de evitar danos pessoais e materiais, o desempacotamento e a instalação do aparelho deverão ser feitos por duas pessoas.
- Se verificar a existência de danos no aparelho, contacte o fornecedor antes de efectuar a ligação.
- Para um funcionamento com a máxima segurança, deverão respeitar-se escrupulosamente todas as indicações deste manual na montagem e ligação do aparelho à corrente.
- Em caso de avaria, desligar o aparelho da corrente. Quer puxando a ficha quer desligando ou retirando o fusível.
- Para desligar o aparelho da corrente, puxar não o fio mas a ficha.
- Para que o utilizador não corra qualquer risco, quaisquer reparações ou intervenções no aparelho devem ser efectuadas exclusivamente pelos nossos serviços técnicos ou por técnicos especializados. O mesmo se aplica à substituição do cabo de ligação à corrente.
- Não manusear chamas descobertas ou fontes de inflamação no interior do aparelho. Ao transportar ou limpar o aparelho, proceder de forma a não danificar o sistema de circulação do agente refrigerador. Se, no entanto, tal acontecer, não aproximar fontes de inflamação e arejar bem o compartimento.
- Não utilizar a base, as gavetas, as portas, etc., como estribo ou apoio.
- Este aparelho não é próprio para pessoas (e também crianças) com deficiências físicas, sensoriais ou mentais, ou para pessoas que não tenham experiência e conhecimento suficientes, a não ser que, no início da sua utilização, tenham sido supervisionadas ou lhes tenham sido dadas, por uma pessoa responsável pela segurança, as instruções necessárias sobre segurança. Para sua protecção, as crianças não devem ficar sozinhas sem vigilância, para garantir que não brincam com o aparelho.
- Evitar contacto prolongado da pele com superfícies frias ou produtos refrigerados ou congelados. Isso pode causar dores, sensação de surdez e hipotermia. Se houver necessidade de contacto prolongado com a pele, tomar medidas de prevenção, como por ex. o uso de luvas.
- Não deverão consumir-se gelados nem cubos de gelo acabados de sair do congelador, pois as temperaturas baixíssimas a que se encontram podem provocar queimaduras.
- Para evitar riscos de intoxicação alimentar, não deverão consumir-se alimentos que já tenham ultrapassado o prazo de armazenamento.
- Não guardar no aparelho materiais explosivos ou "sprays" com agentes de propulsão inflamáveis, como o butano, o propano, o pentano, etc., pois a ligação dos componentes eléctricos poderá detoná-los caso ocorra uma fuga fortuita de gases. Este tipo de "sprays" são identificáveis pela indicação do conteúdo ou pelo desenho de uma chama.
- Não utilizar aparelhos eléctricos no interior do aparelho.

## Classe de clima

O aparelho foi concebido para funcionar a diferentes temperaturas ambientes, consoante as classes de clima. Os limites máximos e mínimos de temperatura não devem ser ultrapassados. A classe de clima adequada ao seu aparelho está indicada na placa de características.

### Classe de clima Temperaturas ambientes

SN	+ 10° a + 32 °C
N	+ 16° a + 32 °C
ST	+ 16° a + 38 °C
T	+ 16° a + 43 °C

## Instalação

- Evite instalar o aparelho num local de incidência directa dos raios solares ou nas proximidades de fogões, aquecedores, etc.
- O pavimento deve ser nivelado e plano. Compensar eventuais irregularidades ajustando os pés reguláveis do aparelho com a chave de forqueta incluída no fornecimento.
- Não tapar as grelhas de ventilação. Certificar-se de que o aparelho dispõe sempre de uma boa ventilação e arejamento.
- Não colocar nenhum aparelho que irradie calor, como, por exemplo, um forno micro-ondas ou uma torradeira, em cima do congelador.
- Segunda a norma EN 378 o local de instalação do aparelho deve apresentar um volumen de 1 m<sup>3</sup> por cada 8 g de agente refrigerador R 600a, para que em caso de derramamento do agente refrigerador não pode formar-se uma mistura inflamable do gas e ar neste local. O volumen de agente refrigerador é indicado na placa de características no interior do aparelho.
- Não ligar o aparelho com outros aparelhos com ajuda de um cabo de prorrogação - perigo de sobreaquecimento.

## Ligação eléctrica

O tipo de corrente (alternada) e voltagem do local de instalação devem corresponder às indicadas na placa de características do aparelho. A tomada deverá estar protegida por um fusível de, pelo menos, 10 A, ser facilmente acessível e não se situar por detrás do aparelho.

**O aparelho só deverá ser ligado à corrente por meio de uma tomada com contacto de segurança devidamente instalada.**

## Recomendações para poupança de energia

- Abrir a porta apenas quando necessário e mantê-la aberta o menos tempo possível.
- Deixar sempre arrefecer os alimentos quentes à temperatura ambiente antes de os colocar no aparelho.
- Caso se tenha formado uma camada de gelo, proceder à descongelação do aparelho. O processo de frio melhora e o consumo de energia diminui.

## Medidas do aparelho (mm)

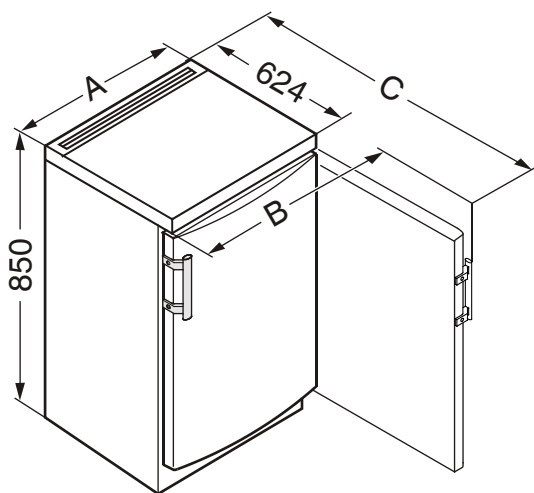

<b>GP 1366</b>	A = 555 mm	B = 590 mm	C = 1130 mm
<b>GP 1466</b>	A = 600 mm	B = 640 mm	C = 1174 mm

## Elementos de comando e controlo

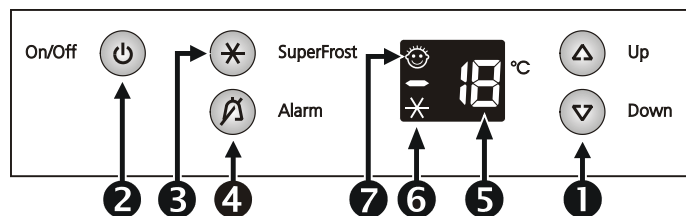

- ① Teclas de regulação de temperatura
- ② Tecla Ligar/desligar
- ③ Tecla SuperFrost
- ④ Tecla Desligar alarme
- ⑤ Indicação de temperatura
- ⑥ Luz piloto Superfrost
- ⑦ Sistema antimanipulação por crianças

## Ligar e desligar o aparelho

Antes de pôr o aparelho a funcionar, deverá limpar-se o seu interior (ver secção "Limpeza").

- **Ligar:** premir a tecla **ON/OFF** . A indicação de temperatura ilumina-se.
  - Na indicação digital de temperatura acendem-se duas barras luminosas até que seja atingida uma temperatura de 0°C.
  - Abaixo de 0°C, a indicação digital de temperatura mostra a temperatura no interior do aparelho.
- **Desligar:** Premir a tecla **ON / OFF** por aprox. dois segundos. A indicação de temperatura apaga-se.

## Regulação da temperatura

O aparelho vem regulado de fábrica para o regime funcionamento normal (-18°C).

- **Elevar temperatura / mais quente:**
  - Premir a tecla de regulação superior.
- **Baixar temperatura / mais frio:**
  - Premir a tecla de regulação inferior.
- Durante esta operação o valor de regulação é mostrado intermitentemente.
- Premindo breve e repetidamente estas teclas, o valor de regulação modifica-se grau a grau.
- Cerca de 5 segundos depois de se ter premido a tecla pela última vez, o sistema electrónico comuta automaticamente e é indicada a temperatura de congelação real.

## Indicação de temperatura

A indicação de temperatura mostra a temperatura mais elevada dos alimentos congelados. Está configurada para só mostrar valores abaixo dos 0°C.



### Função de alarme da indicação de temperatura

Se a indicação de temperatura piscar, verificou-se uma subida excessiva da temperatura, provocada.

Simultaneamente, soa o sinal sonoro, que pode ser desligado premindo a respectiva tecla "**ALARM**" .

A indicação de temperatura continua a piscar até que o estado de alarme tenha terminado.

Se surgir na indicação a mensagem **F3**, o aparelho tem uma avaria. Um circuito de segurança mantém a temperatura do aparelho. Dirija-se aos serviços de assistência técnica mais próximos.

### Indicação de falha de corrente "frost-control"

Se surgir a indicação **nA**, isso significa que a temperatura de congelação subiu demasiado, nas últimas horas ou dias, devido a uma falha de corrente ou uma interrupção da alimentação de energia.



Se premir, enquanto vigora a indicação **nA**, a tecla "**ALARM**", surge na indicação a temperatura mais elevada atingida durante a falha de corrente. De acordo com a subida de temperatura verificada ou mesmo o grau de descongelação, deverá verificar a qualidade dos alimentos e decidir sobre a sua possível utilização.

Esta "temperatura mais elevada" é mostrada durante cerca de um minuto. O sistema electrónico volta então a indicar a temperatura de congelação que efectivamente se verifica nesse momento, a não ser que se apague antes a indicação premindo repetidamente a tecla "**ALARM**". .

## Sinal sonoro

O sinal sonoro ajuda-o a preservar a qualidade dos alimentos congelados armazenados e a poupar energia.

Soa quando a temperatura no compartimento de congelação não é suficientemente baixa. Simultaneamente, a indicação de temperatura pisca.

O sinal desliga-se premindo a tecla "**ALARM**". A indicação de temperatura continua a piscar até que o estado de alarme tenha terminado. .

### Este caso pode ocorrer:

- quando a porta do congelador fica muito tempo aberta entra o ar quente no compartimento;
- após falha prolongada de corrente;
- em caso de avaria do aparelho.

Seja qual for o caso, controlar se os alimentos descongelaram ou se estragaram.

## Sistema antimanipulação por crianças

O sistema antimanipulação por crianças permite impedir que o aparelho seja desligado inadvertidamente.

### Ligar o sistema antimanipulação por crianças

- Manter premida a tecla **SuperFrost** durante 3 sec.
- Surge a indicação **\*c** (**\*c** pisca) 



- Premir a tecla "**SuperFrost**"

- Surge a indicação **\*c0** (**\*0** pisca) 

- Premir a tecla **Up**

- Surge a indicação **\*c1** (**\*1** pisca) 

- Premir a tecla "**SuperFrost**"



- a luz-piloto  acende-se. (**\*c** pisca) 

- Premir a tecla "**ON / OFF**".



O sistema antimanipulação por crianças está ligado.

### Desligar o sistema antimanipulação por crianças



- Manter premida a tecla **SuperFrost** durante 3 sec.

- Surge a indicação **\*c**  (**\*c** pisca) 



- Premir a tecla "**SuperFrost**"

- Surge a indicação **\*c1**  (**\*1** pisca) 

- Premir a tecla **Down**

- Surge a indicação **\*c0**  (**\*0** pisca) 

- Premir a tecla "**SuperFrost**"

- a luz-piloto  apaga-se. (**\*c** pisca) 

- Premir a tecla "**ON / OFF**".

O sistema antimanipulação por crianças está desligado.

## Congelação e armazenamento

Os géneros alimentícios frescos devem ser congelados o mais rapidamente possível, até ao centro. O dispositivo "Superfrost" foi concebido para este fim, permitindo manter da melhor forma o valor nutritivo, a boa aparência e o sabor dos alimentos congelados.

Pode congelar, num período de 24 horas, o número de quilos de alimentos frescos indicados na placa de características do aparelho, em "Capacidade de congelação" ...Kg/24h".

Gefriervermögen/Freezing Capacity		Pouvoir de Congel/Capac. Congeladora	
kg/24h			
Superfrost	12	Superfrost	12
Normal	10	Normal	10
Fast	8	Fast	8
Quick	6	Quick	6
Deep	4	Deep	4
Superfrost	12	Superfrost	12
Normal	10	Normal	10
Fast	8	Fast	8
Quick	6	Quick	6
Deep	4	Deep	4
Energieeffizienzklasse/Energy Efficiency Class		Energieeffizienzklasse/Energy Efficiency Class	
A		A	
Energieverbrauch/Energy Consumption		Energieverbrauch/Energy Consumption	
1 kWh/24h		1 kWh/24h	
Nettoinhalt/Net Content		Nettoinhalt/Net Content	
15 l		15 l	
Bruttogewicht/Brut Weight		Bruttogewicht/Brut Weight	
18 kg		18 kg	
Nettogewicht/Net Weight		Nettogewicht/Net Weight	
15 kg		15 kg	
Hersteller/Manufacturer		Hersteller/Manufacturer	
Bosch (Prest)		Bosch (Prest)	
Modell/Model		Modell/Model	
99.999.999.9		99.999.999.9	

### Congelação com Superfrost

- Premir a tecla Superfrost. A luz Superfrost acende-se.
- Aguardar por 24 horas.
- Introduzir os alimentos frescos.
- Para atingir a capacidade de congelação máx., retirar as gavetas e colocar os alimentos quentes directamente sobre o fundo do compartimento ou em contacto directo com as paredes interiores laterais.
- A função Superfrost desliga-se automaticamente. Dependendo da quantidade de alimentos introduzidos, desliga-se no mínimo após 30 horas e, no máximo, após 65 horas.



**Atenção!** Ao acionar a tecla Superfrost poderá ocorrer um atraso de até 8 minutos para que o compressor se ligue devido ao atraso de ligação incorporado. Este atraso aumenta a vida útil do compressor.

**Observação:** Para poupar energia, pode desligar-se a função "Superfrost" antes de decorrido o tempo de congelação completo -30 horas-, mediante pressão da tecla SF. Verifique, no entanto, se a temperatura é, no máximo, de -18°C.

### Não terá de accionar a função Superfrost:

- ao introduzir no congelador produtos já congelados;
- ao congelar até cerca de 2 Kg diários de alimentos frescos.

### Acumuladores de frio

Em caso de falha de corrente, os acumuladores de frio impedem que a temperatura aumente rapidamente dentro do congelador, ajudando a manter durante mais tempo a qualidade dos alimentos.

Quando, em caso de anomalia de funcionamento, pretender prolongar o mais possível o tempo de armazenamento, coloque os acumuladores na gaveta de cima, directamente sobre os alimentos congelados.

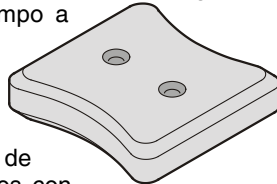

## Recomendações para congelação e armazenamento

- Os produtos similares devem ser acondicionados juntos.
- Os alimentos congelados pelo utilizador devem ser acondicionados em doses adequadas ao consumo doméstico. Para que congelem rapidamente até ao centro, não deverão ser ultrapassadas as seguintes quantidades por embalagem: Fruta e legumes: 1 Kg, Carne: 2,5 Kg.
- Como material de embalagem, podem utilizar-se os sacos de congelação disponíveis no mercado e recipientes reutilizáveis de plástico, metal ou alumínio.
- Certificar-se de que os alimentos frescos introduzidos não fiquem em contacto com alimentos já congelados. As embalagens devem estar bem secas, para que não se colem umas às outras.
- Etiquetar sempre as embalagens com o seu conteúdo e data de congelação e não ultrapassar o prazo de armazenamento recomendado.
- Não congelar garrafas ou latas que contenham bebidas com gás, pois podem rebentar.
- Ao descongelar, retire apenas as quantidades de que vai precisar imediatamente. Os alimentos descongelados devem ser confecionados o mais rapidamente possível.

### Poderá descongelar os alimentos.

- num forno com recirculação de ar;
- num forno de micro-ondas;
- à temperatura ambiente.
- no frigorífico; o frio que o produto congelado perde é aproveitado para o arrefecimento dos outros produtos no frigorífico.

### Plano de congelação

O plano de congelação encontra-se na face interior da tampa. Indica, por meio de símbolos, o produto a congelar e o tempo de armazenamento expresso em meses.

O limite superior ou inferior de cada grupo depende da qualidade dos alimentos, do tratamento até à congelação e das exigências de qualidade próprias do utilizador.

Aos alimentos com teor de gordura mais elevado aplicam-se sempre os valores inferiores.

🍌 🍌	2-6	🍌 🍌
🍌 🍌	4-8	🍌 🍌
🍌 🍌	6-12	🍌 🍌

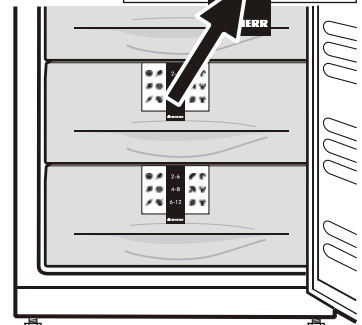

## Descongelação

No compartimento de congelação forma-se nas placas, após algum tempo de funcionamento, uma espessa camada de flocos ou de gelo, o que faz aumentar o consumo de energia.

### Atenção!

**Quando a camada de gelo atingir uma espessura de 5mm é imprescindível descongelar o aparelho. Caso contrário deixará de ser possível tirar as gavetas para fora ou estas podem partir.**

- Para proceder à descongelação, desligar o aparelho desligando a ficha do aparelho da tomada de corrente.
- Retirar as gavetas e as placas de vidro.
- Envolver os alimentos congelados com papel ou com uma manta e colocá-los num local fresco.
- Para acelerar o processo de descongelação, colocar um recipiente com água quente sobre o fundo do compartimento.
- Deixe a porta do aparelho aberta durante todo o processo. Quando a descongelação estiver concluída, recolha o resto da água de descongelação com um pano e limpe o aparelho.

**Para descongelar, não utilizar quaisquer dispositivos mecânicos ou outros meios artificiais para além dos recomendados pelo fabricante.**

## Limpeza

**Antes de se proceder à limpeza do aparelho, colocá-lo fora de funcionamento. Desligar a ficha do aparelho da tomada de corrente, ou desaparafusar/desactivar o fusível ligado a montante.**

Lavar o interior e o exterior do aparelho e os acessórios com água tépida, a que pode adicionar-se um pouco de detergente utilizado na lavagem de louça. Não utilizar produtos ácidos ou abrasivos ou solventes químicos.

**Não utilizar aparelhos de limpeza por vapor! Perigo de lesões e danos materiais.**

- Deverá ter-se o cuidado de não deixar entrar água na grelha de ventilação, nem em nenhuma das partes eléctricas do aparelho.
- Secar tudo muito bem com um pano.
- Uma vez por ano deverá limpar-se e retirar-se o pó do gerador de frio e do permutador térmico (grelha metálica na parte posterior do aparelho).
- Não remover nem danificar a placa de características, que se encontra no interior do aparelho, pois é importante para os serviços de assistência a clientes.

## Anomalias de funcionamento

**As seguintes deficiências de funcionamento poderão ser solucionadas pelo próprio utilizador, verificando as causas possíveis:**

- **O aparelho não funciona, as luzes de controlo estão apagadas.** Verifique:
  - se o aparelho se encontra ligado;
  - se a ficha está bem metida na tomada;
  - se o fusível da tomada está em ordem;
- **O aparelho faz demasiado barulho.** Verifique:
  - se o aparelho está bem assente no chão;
  - se o grupo frigorífico, ao funcionar, transmite vibrações aos móveis ou objectos confinantes. Não esquecer que são inevitáveis alguns ruídos provocados pela circulação do fluido refrigerador.
- **A temperatura não é suficientemente baixa.** Verifique:
  - se o aparelho foi regulado para a temperatura correcta, de acordo com a secção "Regulação da temperatura";
  - se não terá sido introduzida uma quantidade excessiva de alimentos frescos; controle a indicação de temperatura nas 24 horas seguintes;
  - se o termómetro integrado em separado indica a temperatura correcta.
  - O arejamento está a fazer-se correctamente?
  - O aparelho está instalado próximo de uma fonte de calor?

Se não se verificar nenhuma das causas mencionadas e não puder, portanto, resolver sozinho a anomalia, dirija-se aos serviços mais próximos de assistência a clientes. Ao fazê-lo, não deixe de indicar o modelo ❶, o número de assistência ❷ e o número de série do aparelho ❸. A placa de características encontra-se na parede interior esquerda.

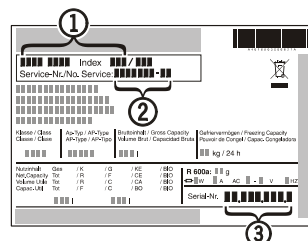

## Desligar o aparelho

Quando o aparelho é colocado fora de funcionamento durante um período prolongado, dever-se-á desligá-lo. Para tal, desligar a ficha do aparelho da tomada de corrente ou desaparafusar/desligar os fusíveis ligados a montante. Limpar o aparelho e deixar a porta aberta, para evitar a formação de cheiros.

O aparelho é respeita as normas de segurança aplicáveis, bem como as directivas 2004/108/CE e 2006/95/CE da Comunidade Europeia.

O fabricante trabalha permanentemente para o desenvolvimento das suas séries e modelos de aparelhos, pelo que pede a sua compreensão para o facto de se reservar o direito de proceder a modificações na forma, equipamento e tecnologia dos mesmos.

## Inversão do sentido de abertura da porta

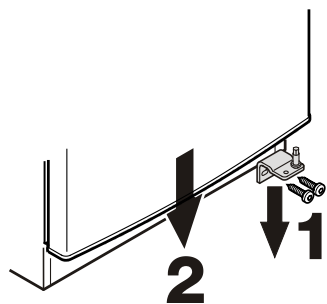

1. Desaparafusar a charneira angular
2. Retirar a porta, puxando-a para baixo.

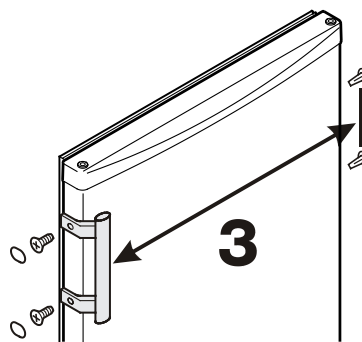

3. Mudar o puxador e os tampões da porta.

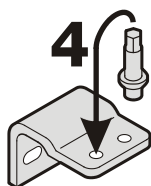

4. Trocar o pino na charneira angular.

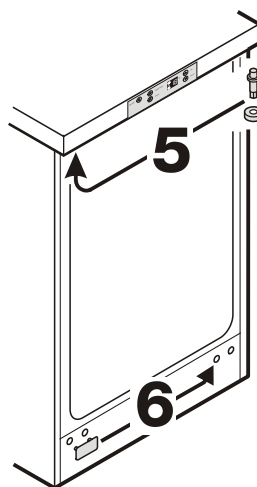

5. Transferir o pino na parte superior do aparelho para o lado oposto.
6. Transferir a placa de cobertura para o lado contrário.

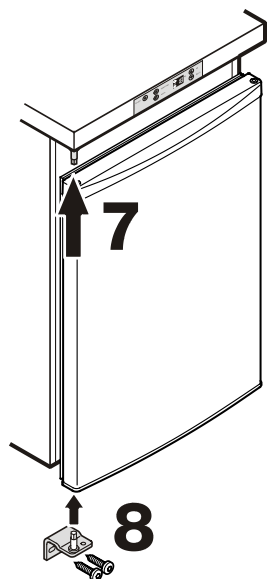

7. Encaixar a porta no pino e fechá-la.
8. Colocar a charneira angular no assentamento de baixo da porta, e aparafusá-la.