



TELEVISÃO + HOME VIDEO

Guia de Substituição

Nova TV Box SmarTV



ÍNDICE

Introdução	pág. 3
Remoção da TV Box Amino	pág. 4
Instalação da Nova TV Box Motorola	pág. 6
Questões Frequentes	pág. 10

O CLIX ESTÁ A SUBSTITUIR **GRATUITAMENTE** AS ACTUAIS TV BOXES AMINO PELAS **NOVAS TV BOXES MOTOROLA.**

As novas TV Boxes Motorola são as melhores do mercado:

- Preparadas para **Alta Definição** e **Televisão Digital Terrestre (TDT)**;
- Garantem uma **melhor performance**;
- Oferecem **som Dolby Surround™**;
- Disponibilizam **um conjunto alargado de novos serviços e funcionalidades** a lançar pelo Clix dentro de muito pouco tempo.



Para obter sem qualquer custo e de imediato a(s) sua(s) nova(s) TV Box(es) **basta dirigir-se a um dos pontos de troca indicados no final deste guia, levando consigo a TV Box actual.**

A instalação da sua nova TV Box é muito simples, sendo apenas necessário seguir os passos indicados neste guia.



Deverá trocar a(s) TV Box(es) logo que possível, pois **a partir de Março de 2008 a(s) sua(s) TV Box(es) actuais deixarão de funcionar.**

Se necessitar de informação adicional ou de ajuda durante o processo de troca, poderá ligar para o **serviço de Apoio ao Cliente (707 10 70 70)** ou envie um e-mail para **clientestv@clix.pt**

FASE 1 - REMOÇÃO DA TV BOX AMINO

- 1** Desligue a Tv Box Amino da electricidade.



- 2** Desligue o Cabo SCART do seu televisor.

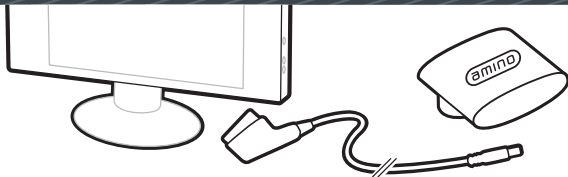

- 3** Desligue o Cabo de Rede da TV Box. **Este cabo não necessita ser devolvido, pois irá ser ligado à nova TV Box.**

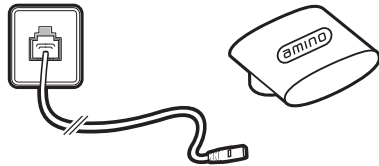

- 4** Retire as pilhas do Controlo Remoto.

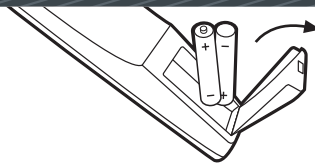

- 5** Junte os diversos elementos que devem ser devolvidos.

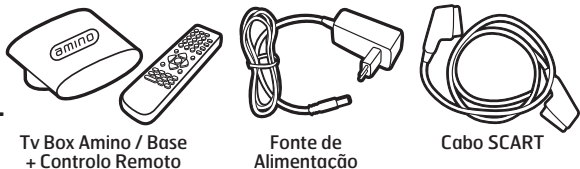

Tv Box Amino / Base
+ Controlo Remoto

Fonte de
Alimentação

Cabo SCART

- 6** Acondicione os equipamentos num saco ou caixa que deverá entregar num dos pontos de troca, cujas moradas se encontram no final deste guia.



REMOÇÃO DA TV BOX AMINO - FASE 1

EQUIPAMENTOS QUE NÃO DEVEM SER DEVOLVIDOS:

QUALQUER DOS EQUIPAMENTOS DE ACESSO CLIX

Modem/Router Standard

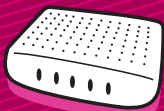

HUAWEI MT 882



HUAWEI HG510

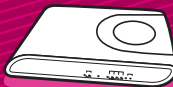

AOLYNK DR814Q



THOMSON
SPEEDTOUCH 546V6

Modem/Router Wireless



XAVI 7868r+



THOMSON
SPEEDTOUCH 585V6

QUALQUER DOS EQUIPAMENTOS DE REDE CLIX

STANDARD (ETHERNET)



POWERLINE (PLC)



CABLAGEM COAXIAL (HPNA)

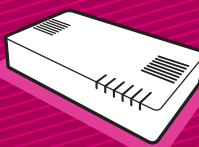

WIRELESS (WI-FI)



FASE 2 - INSTALAÇÃO DA NOVA TV BOX MOTOROLA

No ponto de troca ser-lhe-á fornecida uma nova Tv Box, com os seguintes componentes:

NOVA TV BOX



CONTROLO REMOTO COM 2 PILHAS AAA

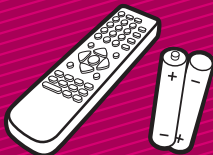

CABO ETHERNET

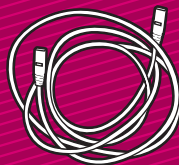

CABO SCART



FONTE DE ALIMENTAÇÃO

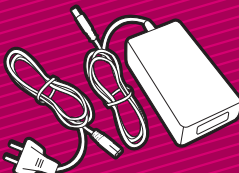

MANUAL DE UTILIZAÇÃO



PREPARAR O CONTROLO REMOTO PARA SER UTILIZADO

Para preparar o seu controlo remoto para ser utilizado, introduza em primeiro lugar as pilhas.

Ao introduzir as pilhas, garanta que os terminais (+ e -) estão conforme o indicado no interior do respectivo compartimento.

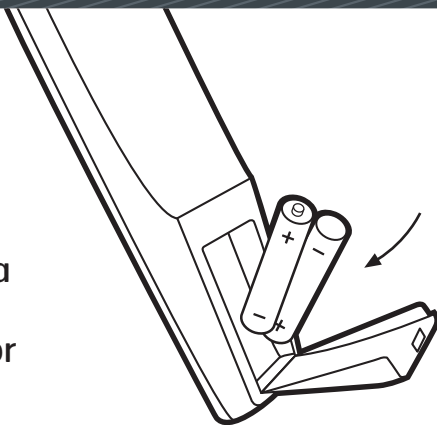

INSTALAÇÃO DA NOVA TV BOX MOTOROLA - FASE 2

1 Ligue o Cabo de Rede na entrada indicada na imagem.

2 Ligue a extremidade do cabo de rede ao ponto onde estava previamente ligada a TV Box anterior.

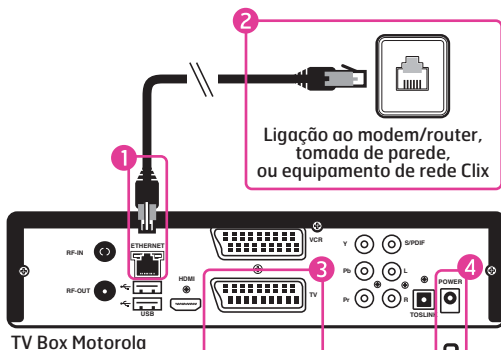

3 Utilizando o cabo e as entradas SCART, ligue a sua TV Box à televisão.

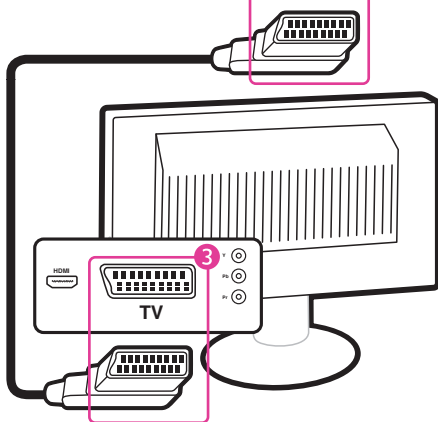

4 Ligue por fim a fonte de alimentação à Tv Box e à electricidade.

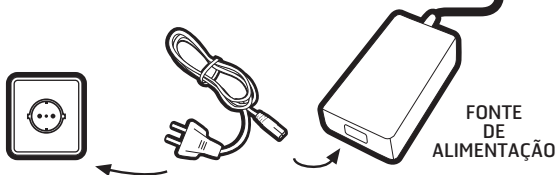

FASE 2 - INSTALAÇÃO DA NOVA TV BOX MOTOROLA

5 Ligue a sua Televisão.



6 No ecrã da sua Televisão vão aparecer 3 círculos que correspondem a diferentes fases de inicialização da TV Box.

No terceiro círculo **poderá ter que esperar até 10 minutos antes de passar para a fase seguinte.**

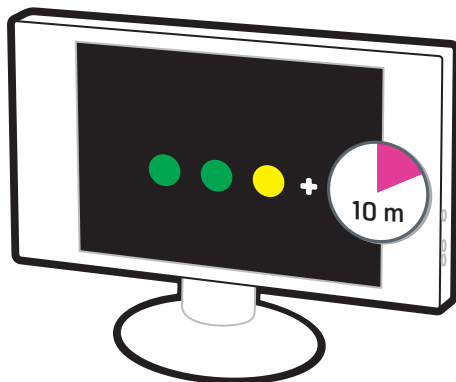

7 Depois do ecrã ficar, primeiro todo negro e depois todo branco, deverá aparecer a indicação de carregamento do software da TV Box.

Não deverá desligar a TV Box durante esta fase.

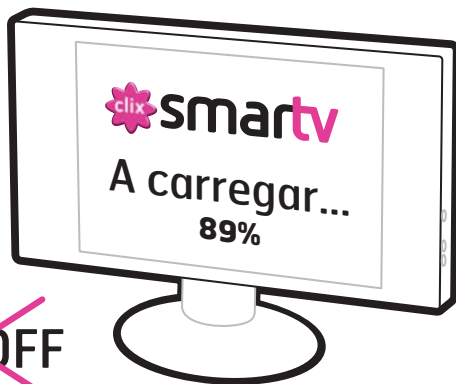

INSTALAÇÃO DA NOVA TV BOX MOTOROLA - FASE 2

- 8** Introduza os dados de utilizador de TV quando lhe forem pedidos:



Utilize a tecla **CH.-** do comando para mudar de linha e **OK** para concluir.

- 9** A instalação da nova TV Box fica assim concluída. Se pretender configurar o novo telecomando para que funcione também com a sua Televisão, consulte o Manual de Utilização do Serviço SmarTV fornecido.



QUESTÕES FREQUENTES

ONDE POSSO TROCAR A MINHA TV BOX?

Pode trocar a(s) sua(s) TV Box(es) nos seguintes pontos de troca:

CascaiShopping - Estrada Nacional, Alcabideche

CAT* Lisboa - Urbanização Quinta do Pinheiro, Fracção A Lote 2, Alfragide

CAT* Porto - Edifício Ariane, Rua Antero de Quental, nº 381, Perafita - Matosinhos

Centro Colombo - Av. Lusíada, Lisboa

NorteShopping - Rua Sara Afonso 105-117, Senhora da Hora

Oeiras Parque - Av. António Bernardo Cabral Macedo, Oeiras

Vasco da Gama - Av. D. João II, Lote 1.05.02, Lisboa

*Centro de Assistência Técnica Sonaecom

O QUE PRECISO FAZER PARA TROCAR A MINHA TV BOX?

- 1 - Desinstalar a(s) sua(s) TV Box(es) Amino;
- 2 - Deslocar-se a um ponto de troca;
- 3 - Efectuar a troca;
- 4 - Instalar a(s) nova(s) TV Box(es) Motorola.

QUAIS OS CUSTOS DO PROCESSO DE TROCA?

O processo de troca **não tem quaisquer custos associados.**

QUANTO TEMPO DEMORO A INSTALAR A MINHA NOVA TV BOX?

O processo de instalação da nova TV Box em sua casa demora aproximadamente **30 minutos.**

QUESTÕES FREQUENTES

QUANDO É QUE AS ANTIGAS TV BOXES DEIXAM DE FUNCIONAR?

Todas as antigas TV Boxes (Amino) deixam de funcionar a partir de **31 de Março de 2008**.

TENHO DE DEVOLVER AS TV BOXES ANTIGAS?

As antigas TV Boxes e respectivos componentes (fonte de alimentação, cabos e comando) devem ser devolvidas. Caso as TV Boxes antigas não sejam entregues, será facturado o valor comercial das mesmas (**124.50€**)

EXISTEM ALTERAÇÕES NA UTILIZAÇÃO DO SERVIÇO CLIX SMARTV?

Com as novas TV Boxes **não existem alterações à utilização do serviço Clix SmarTV**. O novo comando mantém as funcionalidades do actual comando. Será ainda entregue um manual de utilização, com todas as funcionalidades disponíveis na nova TV Box.

Para mais
informações ligue para
o serviço de Apoio ao Cliente
(707 10 70 70),
ou envie um e-mail para
clientestv@clix.pt

Para mais informações:
ligue **707 10 70 70**
ou vá a **www.clix.pt**



grandes ideias fazem clix