

Manual de utilização
Combinado frigorífico-congelador No-frost

Página 50

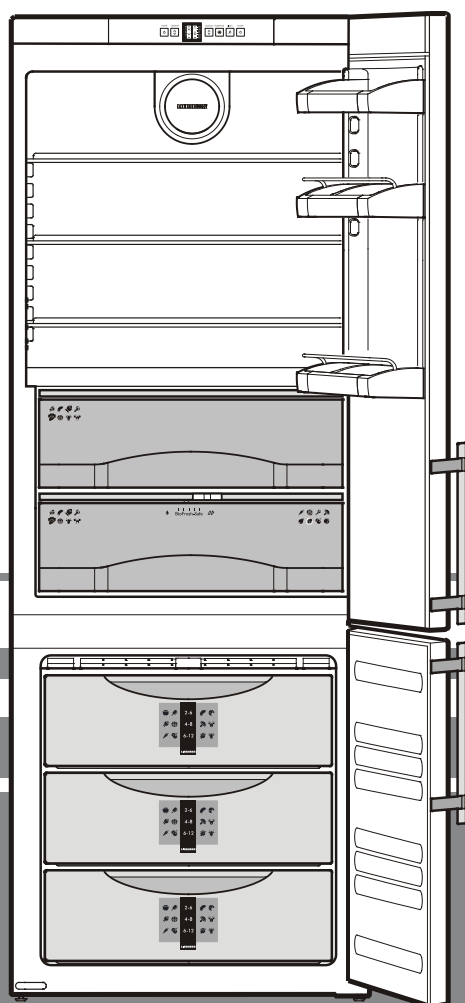

7082 547-01

CBN 5113 210

LIEBHERR

Indicações para protecção do meio ambiente

- O material de embalagem não é um brinquedo. As películas de plástico podem asfixiar as crianças!
- As embalagens devem ser levadas a um posto público de recolha.

O aparelho desactivado contém ainda materiais reutilizáveis, pelo que não deve ser deitado ao lixo comum que não foi sujeito a triagem.

- Os aparelhos que deixem de estar em uso deverão ser desactivados. Retirar a ficha, cortar o fio eléctrico e tornar inutilizável o fecho para evitar que alguma criança, ao brincar, possa ficar trancada dentro do aparelho.
- Durante a recolha do aparelho desactivado, tenha o cuidado de não danificar o sistema de circulação do agente refrigerador.
- Encontrará informação sobre o fluido refrigerador contido na placa de características.
- A eliminação de aparelhos desactivados deverá ser feita de maneira técnica e profissional segundo as normas e leis locais vigentes.



Campo de utilização do aparelho

O aparelho destina-se unicamente à refrigeração de alimentos. No caso de refrigeração comercial/industrial de alimentos devem ser tidos em consideração os regulamentos legais em vigor.

O aparelho não é indicado para o armazenamento e refrigeração de medicamentos, plasma sanguíneo, preparado laboratoriais ou outros produtos e substâncias semelhantes abrangidas pela directiva relativa aos dispositivos médicos 2007/47/CE.

A utilização incorrecta do aparelho poderá conduzir à danificação ou deterioração dos produtos armazenados.

Além disso, o aparelho não está indicado para utilização em zonas com um potencial risco de explosão.

Descrição do aparelho e acessórios

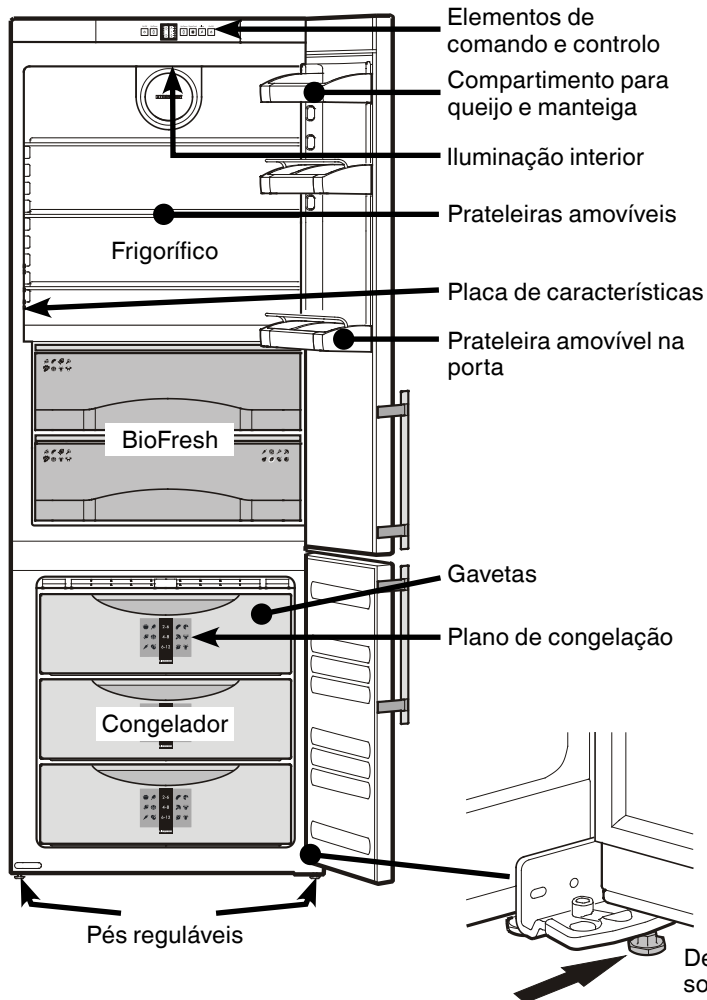

Conselhos e instruções de segurança

- Afim de evitar danos pessoais e materiais, o desempacotamento e a instalação do aparelho deverão ser feitos por duas pessoas.
- Se verificar a existência de danos no aparelho, contacte o fornecedor antes de efectuar a ligação.
- Para um funcionamento com a máxima segurança, deverão respeitar-se escrupulosamente todas as indicações deste manual na montagem e ligação do aparelho à corrente.
- Em caso de avaria, desligar o aparelho da corrente. Quer puxando a ficha quer desligando ou retirando o fusível.
- Para desligar o aparelho da corrente, puxar não o fio mas a ficha.
- Para que o utilizador não corra qualquer risco, quaisquer reparações ou intervenções no aparelho devem ser efectuadas pelo nosso serviço de assistência a clientes. O mesmo se aplica à substituição do cabo de ligação à corrente.
- Não manusear chamas descobertas ou fontes de inflamação no interior do aparelho. Ao transportar ou limpar o aparelho, proceder de forma a não danificar o sistema de circulação do agente refrigerador. Se, no entanto, tal acontecer, não aproximar fontes de inflamação e arejar bem o compartimento.
- Não utilizar a base, as gavetas, as portas, etc., como estribo ou apoio.
- Este aparelho não é próprio para pessoas (e também crianças) com deficiências físicas, sensoriais ou mentais, ou para pessoas que não tenham experiência e conhecimento suficientes, a não ser que, no início da sua utilização, tenham sido supervisionadas ou lhes tenham sido dadas, por uma pessoa responsável pela segurança, as instruções necessárias sobre segurança. Para sua protecção, as crianças não devem ficar sozinhas sem vigilância, para garantir que não brincam com o aparelho.
- Evitar contacto prolongado da pele com superfícies frias ou produtos refrigerados ou congelados. Isso pode causar dores, sensação de surdez e hipotermia. Se houver necessidade de contacto prolongado com a pele, tomar medidas de prevenção, como por ex. o uso de luvas.
- Não deverão consumir-se gelados nem cubos de gelo acabados de sair do congelador, pois as temperaturas baixíssimas a que se encontram podem provocar queimaduras.
- Para evitar riscos de intoxicação alimentar, não deverão consumir-se alimentos que já tenham ultrapassado o prazo de armazenamento.
- Este aparelho destina-se à refrigeração, congelação e armazenamento de alimentos, bem como à produção de gelo. Foi concebido para uso doméstico. Na utilização para fins industriais deverão respeitar-se as recomendações específicas para o respectivo sector.
- Não guardar no aparelho materiais explosivos ou "sprays" com agentes de propulsão inflamáveis, como o butano, o propano, o pentano, etc., pois a ligação dos componentes eléctricos poderá detoná-los caso ocorra uma fuga fortuita de gases. Este tipo de "sprays" é identificável pela indicação do conteúdo ou pelo desenho de uma chama.
- Não utilizar aparelhos eléctricos no interior do aparelho.
- O aparelho foi concebido para ser utilizado em espaços fechados. Não instalar e colocar o aparelho em funcionamento ao ar livre, ou em zonas onde fique sujeito a humidade elevada ou salpicos de água.
- As lâmpadas destinadas a fins especiais (lâmpadas incandescentes, LED, fluorescentes) dentro do electrodoméstico destinam-se a iluminar o interior do aparelho e não são apropriadas para a iluminação de espaços de habitação.

Classe de clima

O aparelho foi concebido para funcionar a diferentes temperaturas ambientes, consoante as classes de clima. Os limites máximos e mínimos de temperatura não devem ser ultrapassados. A classe de clima adequada ao seu aparelho está indicada na placa de características.

Classe de clima	Temperatura ambiente
SN	+10°C a +32°C
N	+16°C a +32°C
ST	+16°C a +38°C
T	+16°C a +43°C

Desenroscar o pé de regulação no apoio, até que fique assente sobre o solo e, em seguida, rodar mais 90°.

Instalação

- Evite instalar o aparelho num local de incidência directa dos raios solares ou nas proximidades de fogões, aquecedores, etc.
- O pavimento deve ser nivelado e plano. Compensar eventuais irregularidades ajustando os pés reguláveis do aparelho com a chave de boca fornecida.
- Não tapar as grelhas de ventilação. Certificar-se de que o aparelho dispõe sempre de uma boa ventilação e arejamento.
- Não colocar nenhum aparelho que irradie calor, como, por exemplo, um forno micro-ondas ou uma torradeira, em cima do aparelho.
- Segundo a norma EN 378 o local de instalação do aparelho deve apresentar um volume de 1 m³ por cada 8 g de agente refrigerador R 600a, para que em caso de derramamento do agente refrigerador não possa formar-se uma mistura inflamável do gás e ar neste local. O volume de agente refrigerador é indicado na placa de características no interior do aparelho.
- Não ligar o aparelho com outros aparelhos com ajuda de um cabo de prorrogação - perigo de sobreaquecimento.

Medidas do aparelho (mm)

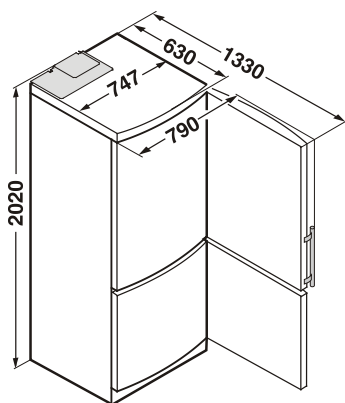

Ligação eléctrica

O tipo de corrente (alternada) e voltagem do local de instalação devem corresponder às indicadas na placa de características do aparelho, que se encontra na parede interior esquerda. A tomada deverá estar protegida por um fusível de, pelo menos, 10 A, ser facilmente acessível e não se situar por detrás do aparelho.

O aparelho só deverá ser ligado à corrente por meio de uma tomada com contacto de segurança devidamente instalada.

Economizar energia

- Assegurar sempre uma boa ventilação (entrada e saída de ar). Não tapar as aberturas e grelhas de ventilação.
- Manter as saídas do ventilador sempre desbloqueadas.
- Não instalar o aparelho num local em que fique exposto à luz directa do sol, junto a um fogão, aquecimento ou aparelho semelhante.
- O consumo de energia depende das condições de instalação como, por ex., a temperatura ambiente.
- Abrir o aparelho com a menor frequência possível.
- Dispor os alimentos por tipos.
- Conservar todos os alimentos bem embalados e fechados. É evitada assim a formação de gelo.
- Colocação de alimentos quentes: deixar primeiro os alimentos arrefecerem à temperatura ambiente.
- Descongelar os alimentos congelados no compartimento frigorífico.
- Se o aparelho evidenciar uma camada de gelo grossa: descongelar o aparelho.
- Em caso de ausência prolongada (por ex., férias), esvaziar o compartimento refrigerador e desligar o mesmo.

A concentração de pó aumenta o consumo de energia:

- Limpar o pó acumulado no grupo frigorífico e permutador térmico - grelha metálica na parede traseira do aparelho - a intervalos anuais.

Elementos de comando e controlo

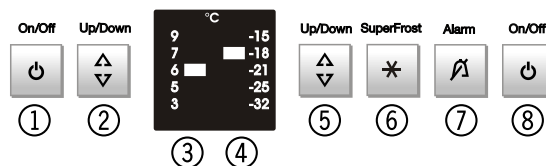

Frigorífico

- 1 Tecla Ligar/desligar
- 2 Tecla de regulação de temperatura
- 3 Indicação de temperatura

Congelador

- 4 Indicação de temperatura
- 5 Tecla de regulação de temperatura
- 6 Tecla SuperFrost
- 7 Tecla Desligar alarme
- 8 Tecla Ligar/desligar

Ligar e desligar o aparelho

Antes de pôr o aparelho a funcionar, proceder-se à limpeza do interior (ver secção "Limpeza").

Ligar

Premir a tecla On/Off ① para ligar o frigorífico.

Premir a tecla On/Off ⑧ para ligar o congelador.

Desligar

Manter premidas as teclas On/Off durante aprox. dois segundos.

Regulação da temperatura

A temperatura pode ser regulada independentemente no frigorífico e no congelador.

Regulação da temperatura no frigorífico:

Premir a tecla Up/Down ②, o LED na indicação de temperatura ③ passará ao valor mais baixo de temperatura.

Premir a tecla Up/Down ② tantas vezes até que seja mostrado o valor pretendido.

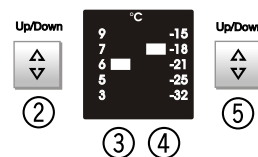

Regulação da temperatura no congelador:

Premir a tecla Up/Down ⑤ até que seja mostrado o valor pretendido na indicação de temperatura ④.

Observação

Se o botão de regulação for premido prolongadamente, é regulado um valor ligeiramente mais frio numa gama de temperatura reduzida (por ex., entre "7" e "9"), embora tal não seja visível na indicação.

Tecla Desligar alarme

O aparelho está equipado com uma função de alarme.

Alarme - Porta do aparelho aberta

Se uma das portas do aparelho se mantiver aberta por mais de 60 seg., então soa um sinal sonoro. Premindo a tecla Desligar alarme, o sinal sonoro desliga-se. Logo que a porta é fechada, o sinal sonoro fica novamente pronto a funcionar.

Alarm



Alarme - Temperatura de congelação demasiado alta

Se a temperatura no congelador for demasiado alta, então soa o sinal sonoro e a luz-piloto na tecla Desligar alarme começa a piscar.

Premindo a tecla Desligar alarme, é desligado o sinal sonoro e a luz-piloto deixa de piscar - passando para luz constante. A luz-piloto apaga-se logo que no congelador a temperatura esteja novamente suficientemente fria.

Este caso pode ocorrer:

- quando a porta do congelador fica muito tempo aberta entra o ar quente no compartimento;
- após falha prolongada de corrente;
- em caso de avaria do aparelho.

Seja qual for o caso, controlar se os alimentos descongelaram ou se estragaram. Quando a luz-piloto de alarme não se apagar, então é favor dirigir-se aos serviços de assistência técnica (ver secção "Anomalias de funcionamento").

Equipamento

As **prateleiras interiores** poderão ser deslocadas conforme a altura dos alimentos a refrigerar.

Levantar a placa de vidro, puxar a peça com o encaixe por cima do apoio e colocá-la mais acima ou mais abaixo.

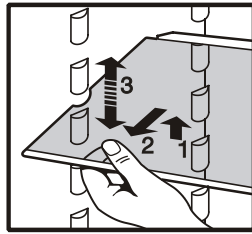

Mudar as prateleiras da porta

- Deslocar a prateleira na vertical (1), retirá-la e voltar a colocá-la procedendo às operações inversas (2).

- Para evitar que as garrafas tombem ao abrir ou fechar a porta, deslocar o **suporte para garrafas F** de forma a ampará-las.

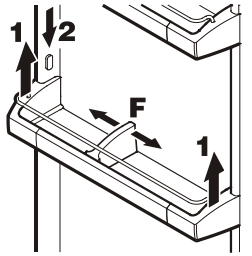

Colocar as calhas de apoio em anexo (fig. 1) na altura pretendida, tanto no lado direito como no esquerdo sobre os pontos de apoio.

Empurrar para dentro as placas de vidro ①/② de acordo com a fig. 2. A placa de vidro ② com o rebordo tem de ficar atrás! Se precisar de espaço para recipientes altos, então basta empurrar a **meia** placa de vidro **dianteira** cuidadosamente por baixo da placa traseira (fig. 2).

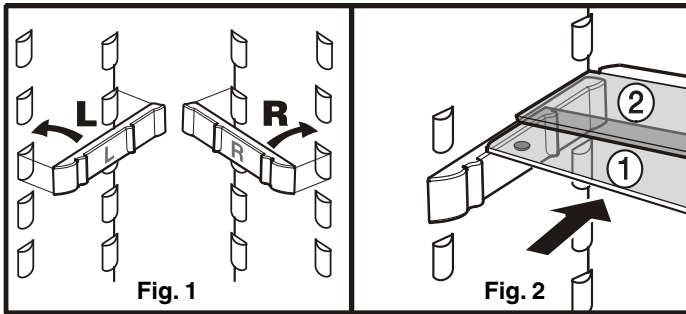

Refrigeração

Exemplo de arrumação dos alimentos

- ① Manteiga, queijo
- ② Ovos, caixas, produtos em bisnaga
- ③ Garrafas
- ④ Alimentos ultracongelados, cubos de gelo
- ⑤ Carne, enchidos, produtos lácteos
- ⑥ Carne, enchidos, peixe, produtos lácteos, saladas, fruta, legumes

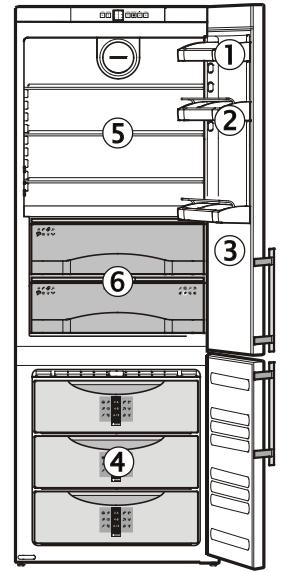

Observações

- Os alimentos que transmitam ou absorvam facilmente sabores ou cheiros e os líquidos devem guardar-se sempre em recipientes fechados ou cobertos, devendo as bebidas com elevado teor alcoólico estar bem rolhadas e em posição vertical.
- A fruta, os legumes e as saladas podem ser colocados sem embalagem nas gavetas.
- Para guardar os alimentos utilize preferencialmente recipientes reutilizáveis de plástico, metal, alumínio ou vidro.
- Deixar sempre arrefecer os alimentos quentes à temperatura ambiente antes de os colocar no aparelho.

Iluminação interior

Características da lâmpada incandescente: 25 W (não utilizar nunca lâmpadas de potência superior). A voltagem deverá corresponder à indicada na placa de características. Casquilho: E 14.

Substituição da lâmpada incandescente:

Desligar a ficha do aparelho da tomada de corrente, ou desparafusar/desactivar o fusível ligado a montante.

- Retirar a moldura (1): Agarrar e soltar manualmente a moldura pela parte de trás.
- Retirar a placa de vidro (2).
- Substituir a lâmpada incandescente (3).
- Voltar a inserir a placa de vidro.
- Voltar a encaixar a moldura: engatar dos lados esquerdo e direito, assegurando que o gancho (4) central prende na placa de vidro.

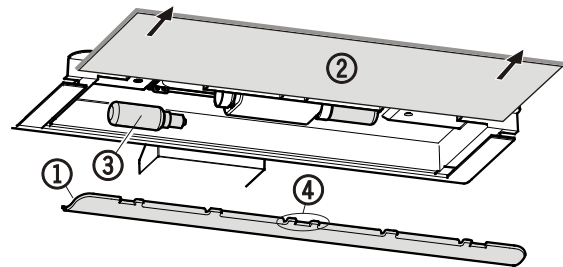

Zona BioFresh

A zona BioFresh permite que os alimentos conservem a mesma qualidade que quando guardados na zona refrigeração normal, mas de duração até três vezes maior.

A temperatura constante pouco superior a 0°C e a humidade do ar regulável proporcionam aos diferentes alimentos óptimas condições de conservação.

Regulação da humidade:

- clima seco: símbolo de humidade pequeno - deslocar a peça deslizante para a esquerda. Adequado para alimentos secos ou embalados, p. ex., lacticínios, carne, peixe, salsichas.
- clima húmido: humidade relativa do ar elevada, de 90% no máximo, símbolo de humidade grande - deslocar a peça deslizante para a direita. Adequado para alimentos não embalados com uma humidade própria elevada, p. ex., saladas, legumes, fruta.

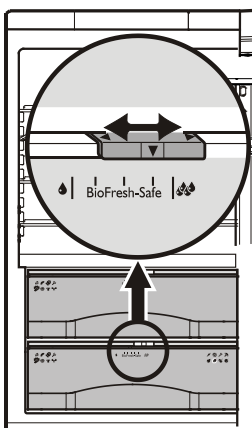

Recomendações

- A humidade do ar na gaveta depende do teor de humidade dos alimentos nela guardados, bem como da frequência com que é aberta.
- O grau de frescura e a qualidade são decisivos para o tempo de conservação.
- Guarde separadamente alimentos de origem animal ou vegetal não embalados, arrumando-os por ordem nas gavetas. Se por motivos de espaço tiver de os arrumar juntos, embale-os previamente. Não deve haver contacto directo entre diferentes tipos de carne. Separe-os sempre por embalagens, para evitar a sua deterioração precoce por meio da transmissão de germes.
- Não devem ser guardados na zona BioFresh: queijo muito curado, batatas, legumes sensíveis ao frio como pimentos, beringelas, abacates, tomate pouco maduro, "courgettes", e todos os frutos tropicais sensíveis ao frio, como ananás, bananas, toranjas, melões, mangas, papaia, etc.

Regular a temperatura na zona BioFresh

A temperatura é automaticamente regulada entre 0°C e 3°C, sendo recomendada uma temperatura de 1°C. Poderá regular a temperatura para um valor ligeiramente mais baixo ou ligeiramente mais elevado.

A temperatura pode ser regulada entre **1** (temperatura mais baixa) e **9** (temperatura mais elevada). O valor predefinido é **5**. Nos valores **1 a 4**, a temperatura pode descer para um valor inferior a 0°C, o que poderá conduzir a uma ligeira congelação dos alimentos.

Consoante o valor, no indicador de temperatura ilumina-se um determinado conjunto de LEDs.

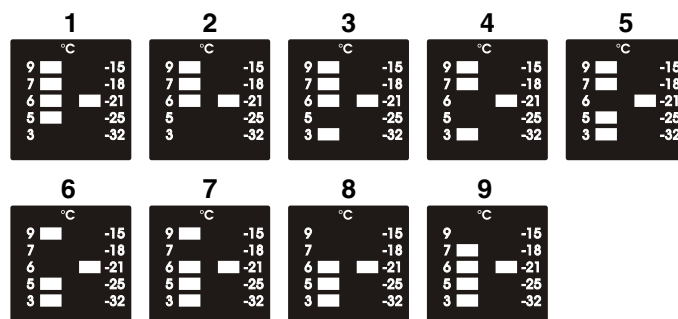

- Activar o modo de regulação: Premir o botão SuperFrost durante, pelo menos, 5 segundos. O Botão SuperFrost pisca. No indicador de temperatura acendem-se os LEDs do valor regulado.
- Premir repetidamente o botão de regulação do compartimento congelador, até os LEDs do valor pretendido acenderem.
- Confirmar: Premir o botão SuperFrost. No indicador de temperatura volta a ser apresentada a temperatura.
- Desactivar o modo de regulação: Premir o botão On/Off do compartimento congelador.

Congelação

Pode congelar, num período de 24 horas, o número de quilos de alimentos frescos indicados na placa de características do aparelho, em "Capacidade de congelação".

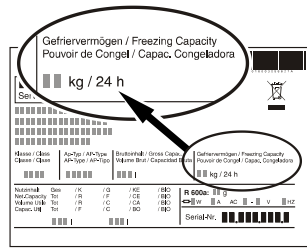

SuperFrost

Activando a função SuperFrost, a temperatura no congelador baixa ao valor mais baixo alcançável. Assim os alimentos são congelados rapidamente e preserva-se a qualidade dos alimentos.

- Premir a tecla SuperFrost ⑥. A luz SuperFrost acende-se.
- Aguardar por 24 horas.
- Introduzir os alimentos frescos.
- O sistema automático SuperFrost desliga-se automaticamente após 65 horas após ter-se ligado o SuperFrost.

Não terá de accionar a função SuperFrost:

- ao introduzir no congelador produtos já congelados;
- ao congelar até cerca de 2 kg diários de alimentos frescos.

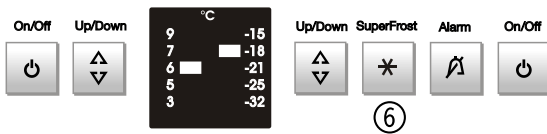

Preparação de cubos de gelo

- Encher de água o tabuleiro para cubos de gelo.
- Colocar o tabuleiro para cubos de gelo no aparelho e deixar congelar.
- Para que os cubos se soltem, basta torcer ligeiramente o tabuleiro ou colocá-lo sob água corrente durante alguns instantes.

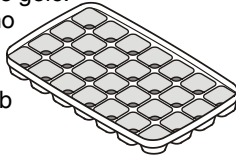

Recomendações para congelação

- Os alimentos congelados pelo utilizador devem ser acondicionados em doses adequadas ao consumo doméstico. Para que congelem rapidamente até ao centro, não deverão ser ultrapassadas as seguintes quantidades por embalagem: fruta e legumes: 1 Kg, carne: 2,5 Kg.
- Certificar-se de que os alimentos frescos introduzidos não fiquem em contacto com alimentos já congelados. As embalagens devem estar bem secas, para que não se colem umas às outras.
- Etiquetar sempre as embalagens com o seu conteúdo e data de congelação e não ultrapassar o prazo de armazenamento recomendado.
- Não congelar garrafas ou latas que contenham bebidas com gás, pois podem rebentar.
- Ao descongelar, retire apenas as quantidades de que vai precisar imediatamente. Os alimentos descongelados devem ser confecionados o mais rapidamente possível.

Poderá descongelar os alimentos: num forno com recirculação de ar, num forno de micro-ondas, à temperatura ambiente, no frigorífico.

Plano de congelação

O plano de congelação indica, por meio de símbolos, o produto a congelar e o tempo de armazenamento expresso em meses.

O limite superior ou inferior de cada grupo depende da qualidade dos alimentos, do tratamento até à congelação e das exigências de qualidade próprias do utilizador. Aos alimentos com teor de gordura mais elevado aplicam-se sempre os valores inferiores.

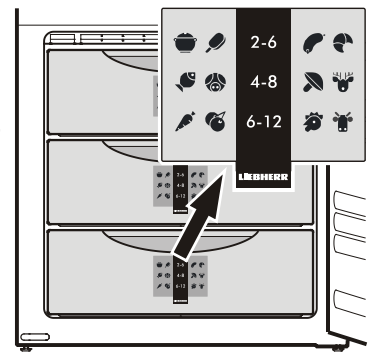

Acumuladores de frio

Em caso de falha de corrente, os acumuladores de frio impedem que a temperatura aumente rapidamente dentro do congelador, ajudando a manter durante mais tempo a qualidade dos alimentos. Para beneficiar do "máximo tempo de armazenamento em caso de anomalia de funcionamento", coloque os acumuladores de frio na gaveta de cima, directamente sobre os alimentos congelados.

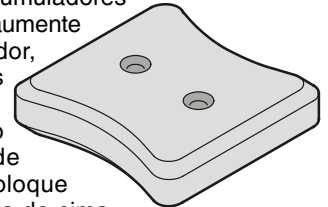

Descongelação

Frigorífico

O compartimento frigorífico descongela automaticamente. A água proveniente da descongelação escoar, através da goteira, para a parede posterior do aparelho, onde evapora por acção do calor do compressor.

Congelador

O sistema No-frost descongela automaticamente o aparelho. A humidade que se vai formando acumula-se no evaporador, é periodicamente descongelada e evapora.

Limpeza

Antes de se proceder à limpeza do aparelho, colocá-lo fora de funcionamento. Desligar a ficha do aparelho da tomada de corrente, ou desaparafusar/desactivar o fusível ligado a montante.

- Limpar as paredes laterais e superfícies da porta unicamente com um pano limpo e macio, se necessário ligeiramente humidificado (água e detergente). Em opção também pode ser usado um pano de micro-fibra.
- Não utilize esfregões abrasivos ou que risquem, produtos de limpeza concentrados e, em nenhum caso, produtos de limpeza abrasivos, com teor de cloreto ou ácidos, ou solventes químicos. Estes danificam as superfícies e podem provocar corrosão.
- Lavar o interior e os acessórios com água tépida, a que pode adicionar-se um pouco de detergente utilizado na lavagem de louça.

**Não utilizar aparelhos de limpeza por vapor!
Perigo de lesões e danos materiais.**

- Deverá ter-se o cuidado de não deixar entrar água na grelha de ventilação, nem em nenhuma das partes eléctricas do aparelho.
- Secar tudo muito bem com um pano.
- O orifício de escoamento da água de descongelação do frigorífico deve ser limpo com um cotonete ou algo semelhante.
- Não remover nem danificar a placa de características, que se encontra no interior do aparelho, pois é importante para os serviços de assistência a clientes.

Desligar o aparelho

Quando o aparelho é colocado fora de funcionamento durante um período prolongado, dever-se-á desligá-lo. Para tal, desligar a ficha do aparelho da tomada de corrente ou desaparafusar/desligar os fusíveis ligados a montante. Limpar o aparelho e deixar a porta aberta, para evitar a formação de cheiros.

O aparelho respeita as normas de segurança aplicáveis, bem como as directivas 2004/108/CE e 2006/95/CE da Comunidade Europeia.

O fabricante trabalha permanentemente para o desenvolvimento das suas séries e modelos de aparelhos, pelo que pede a sua compreensão para o facto de se reservar o direito de proceder a modificações na forma, equipamento e tecnologia dos mesmos.

Anomalias de funcionamento

As seguintes deficiências de funcionamento poderão ser solucionadas pelo próprio utilizador, verificando as causas possíveis.

- **O aparelho não funciona.** Verifique:
 - se o aparelho se encontra ligado;
 - se a ficha está bem metida na tomada;
 - se o fusível da tomada está em ordem.
- **O aparelho faz demasiado barulho.** Verifique:
 - se o aparelho está bem assente no chão;
 - se o grupo frigorífico, ao funcionar, transmite vibrações aos móveis ou objectos confinantes. Não esquecer que são inevitáveis alguns ruídos provocados pela circulação do fluido refrigerador.
- **A temperatura não é suficientemente baixa.** Verifique:
 - se o aparelho foi regulado para a temperatura correcta, de acordo com a secção "Regulação da temperatura";
 - se não terá sido introduzida uma quantidade excessiva de alimentos frescos;
 - se o termómetro integrado em separado indica a temperatura correcta.
 - O arejamento está a fazer-se correctamente?
 - O aparelho está instalado próximo de uma fonte de calor?

Se não se verificar nenhuma das causas mencionadas e não puder, portanto, resolver sozinho a anomalia, dirija-se aos serviços de assistência técnica mais próximos.

Ao fazê-lo, indique o modelo ①, o número de assistência ② e o número de série do aparelho ③, constantes da placa de características. A placa de características está colocada no interior do aparelho do lado esquerdo.

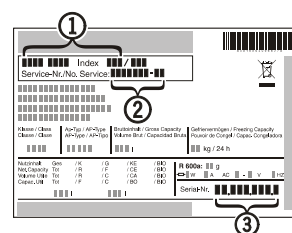

Montagem entre dois elementos de cozinha

Para suprir uma eventual diferença de altura em relação aos outros elementos, pode colocar-se em cima do aparelho um armário de remate ①.

Para assegurar uma boa ventilação e arejamento, deverá deixar-se livre, na parte de trás do armário de remate, um espaço uniforme de, pelo menos, 50 mm. A secção transversal de arejamento sob o tecto do compartimento deverá ser, no mínimo, de 300 cm².

Se o aparelho for instalado junto de uma parede ④, deve guardar-se, do lado da charneira, uma distância de aprox. 50 mm entre o aparelho e a parede (ressalto do puxador com a porta aberta).

- ① Armário de remate
- ② Frigorífico-congelador
- ③ Painel lateral do móvel
- ④ Parede

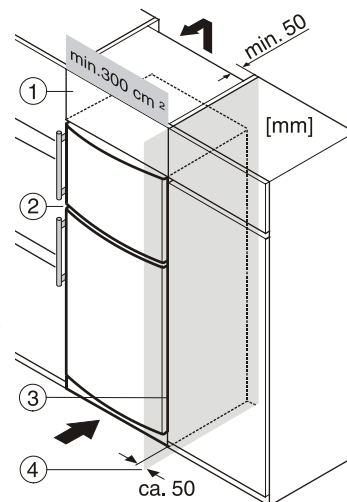

Inversão do sentido de abertura da porta

A inversão do sentido de abertura da porta só deve ser realizada por pessoal especializado na matéria.

Para efectuar a inversão são necessárias duas pessoas.

1. Retirar a cobertura.

2. Desaparafusar a charneira angular.

3. Retirar a porta de cima.

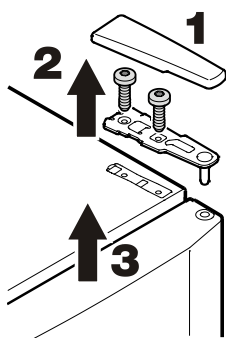

4. Transferir a placa de cobertura para o lado contrário.

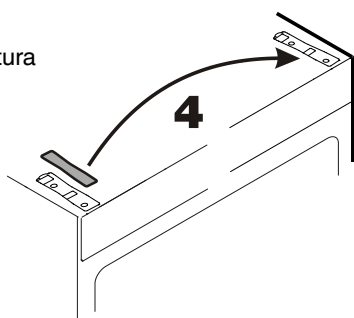

6. Retirar o pino de assentamento intermédio.

7. Retirar a porta de baixo.

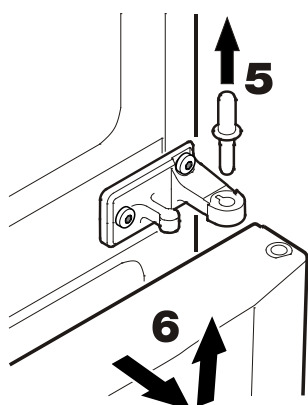

7. Trocar o tampão.

8. Desengatar e retirar deslocando as placas de pressão na frente.

9. Retirar os puxadores e os tampões e colocá-los no lado oposto.

10. Transferir o clipe de mola para o lado contrário.

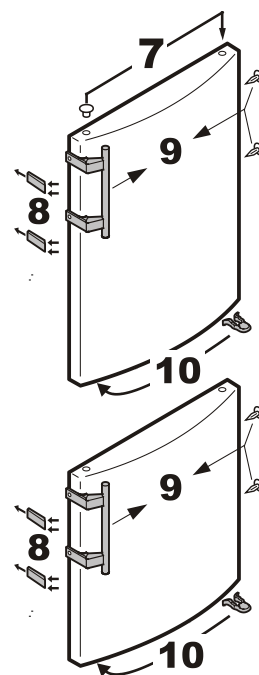

11. Desaparafusar a charneira angular.

12. Transferir a placa de cobertura para o lado contrário.

13. Fazendo a charneira angular rodar 180°, aparafusá-la ao aparelho.

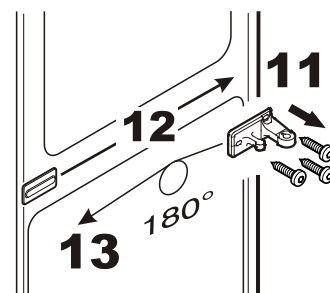

14. Retirar a bucha de assentamento, rodá-la 180° e voltar a colocá-la.

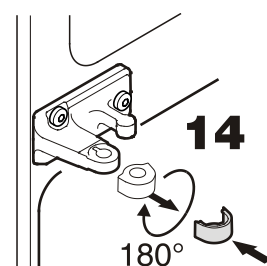

15. Retirar a cobertura.

16. Retirar o anel de afastamento.

17. Bascular o aparelho um pouco para atrás e retirar o pino de assentamento.

18. Desaparafusar a charneira angular.

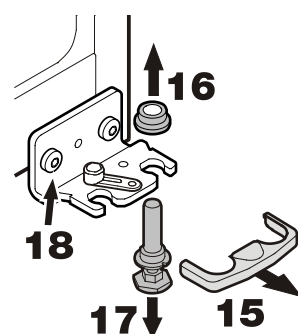

19. Trocar a peça de assentamento da charneira angular.

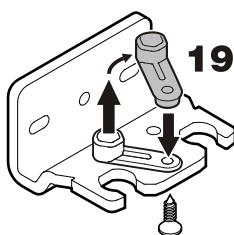

25. Introduzir o pino de assentamento intermédio.

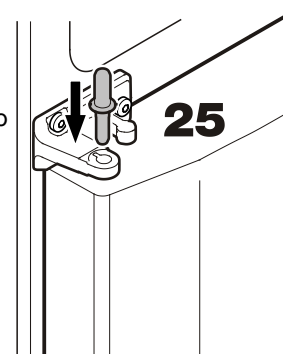

20. Transferir a placa de cobertura para o lado contrário.

21. Aparafusar a charneira angular.

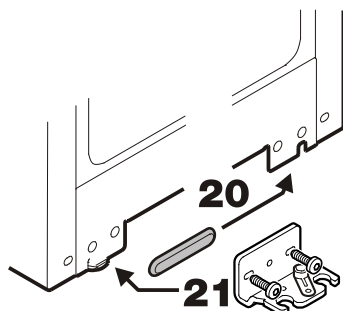

22. Bascular o aparelho um pouco para atrás, introduzir o pino de assentamento e colocar o anel de afastamento.

23. Encaixar a cobertura.

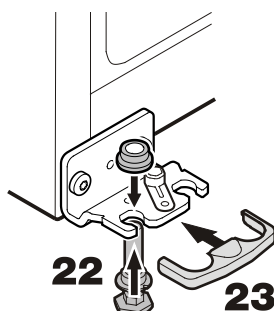

26. Encaixar a porta de cima no pino e fechá-la.

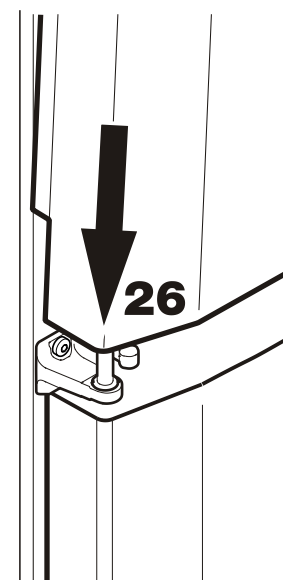

24. Encaixar a porta de baixo na charneira angular e fechá-la.

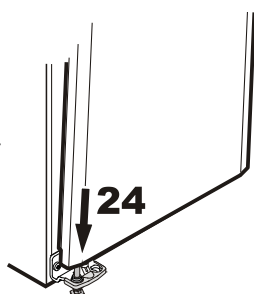

27. Colocar a charneira angular e aparafusá-la.

28. Encaixar a cobertura.

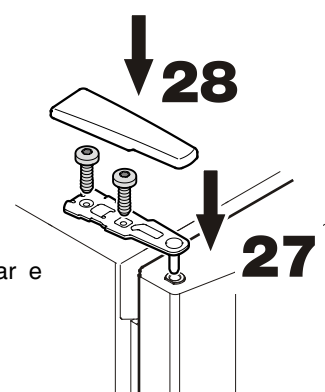

Se necessário, alinhar as portas com o corpo do aparelho com ajuda dos dois orifícios oblongos no suporte inferior e no suporte intermédio.