

7081 481-01

GWUes 1208

Indicações para protecção do meio ambiente

- O material de embalagem não é um brinquedo. As películas de plástico podem asfixiar as crianças!
- As embalagens devem ser levadas a um posto público de recolha.

O aparelho desactivado contém ainda materiais reutilizáveis, pelo que não deve ser deitado ao lixo comum que não foi sujeito a triagem.

- Os aparelhos que deixem de estar em uso deverão ser desactivados. Retirar a ficha, cortar o fio eléctrico e tornar inutilizável o fecho para evitar que alguma criança, ao brincar, possa ficar trancada dentro do aparelho.
- Durante a recolha do aparelho desactivado, tenha o cuidado de não danificar o sistema de circulação do agente refrigerador.
- Encontrará informação sobre o fluido refrigerador contido na placa de características.
- A eliminação de aparelhos desactivados deverá ser feita de maneira técnica e profissional segundo as normas e leis locais vigentes.



Campo de utilização do aparelho

O aparelho destina-se unicamente à refrigeração de alimentos. No caso de refrigeração comercial/industrial de alimentos devem ser tidos em consideração os regulamentos legais em vigor.

O aparelho não é indicado para o armazenamento e refrigeração de medicamentos, plasma sanguíneo, preparado laboratoriais ou outros produtos e substâncias semelhantes abrangidas pela directiva para produtos medicinais 2007/47/CE.

A utilização incorrecta do aparelho poderá conduzir à danificação ou deterioração dos produtos armazenados.

Além disso, o aparelho não está indicado para utilização em zonas com um potencial risco de explosão.

Classe de clima

O aparelho foi concebido para funcionar a diferentes temperaturas ambientes, consoante as classes de clima. Os limites máximos e mínimos de temperatura não devem ser ultrapassados. A classe de clima adequada ao seu aparelho está indicada na placa de características.

Classe de clima	Temperaturas ambientes
SN - ST	+10°C a +38°C

Descrição do aparelho e acessórios

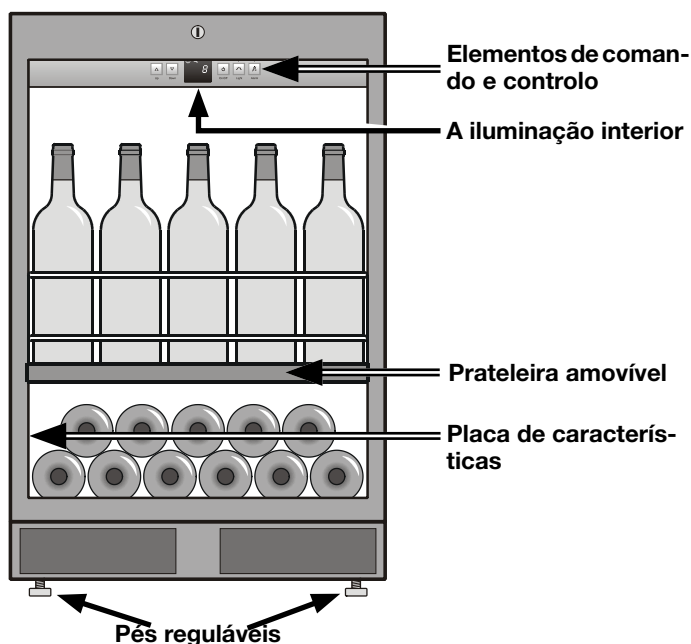

Conselhos e instruções de segurança

- Afim de evitar danos pessoais e materiais, o desempacotamento e a instalação do aparelho deverão ser feitos por duas pessoas.
- Se verificar a existência de danos no aparelho, contacte o fornecedor antes de efectuar a ligação.
- Para um funcionamento com a máxima segurança, deverão respeitar-se escrupulosamente todas as indicações deste manual na montagem e ligação do aparelho à corrente.
- Em caso de avaria, desligar o aparelho da corrente. Quer puxando a ficha quer desligando ou retirando o fusível.
- Para desligar o aparelho da corrente, puxar não o fio mas a ficha.
- Para que o utilizador não corra qualquer risco, quaisquer reparações ou intervenções no aparelho devem ser efectuadas exclusivamente pelos nossos serviços técnicos ou por técnicos especializados. O mesmo se aplica à substituição do cabo de ligação à corrente.
- Não manusear chamas descobertas ou fontes de inflamação no interior do aparelho. Ao transportar ou limpar o aparelho, proceder de forma a não danificar o sistema de circulação do agente refrigerador. Se, no entanto, tal acontecer, não aproximar fontes de inflamação e arejar bem o compartimento.
- Não utilizar a base, as gavetas, as portas, etc., como estribo ou apoio.
- Este aparelho não é próprio para pessoas (e também crianças) com deficiências físicas, sensoriais ou mentais, ou para pessoas que não tenham experiência e conhecimento suficientes, a não ser que, no início da sua utilização, tenham sido supervisionadas ou lhes tenham sido dadas, por uma pessoa responsável pela segurança, as instruções necessárias sobre segurança. Para sua protecção, as crianças não devem ficar sozinhas sem vigilância, para garantir que não brincam com o aparelho.
- Evitar contacto prolongado da pele com superfícies frias ou produtos refrigerados ou congelados. Isso pode causar dores, sensação de surdez e hipotermia. Se houver necessidade de contacto prolongado com a pele, tomar medidas de prevenção, como por ex. o uso de luvas.
- Não guardar no aparelho materiais explosivos ou "sprays" com agentes de propulsão inflamáveis, como o butano, o propano, o pentano, etc., pois a ligação dos componentes eléctricos poderá detoná-los caso ocorra uma fuga fortuita de gases. Este tipo de "sprays" é identificável pela indicação do conteúdo ou pelo desenho de uma chama.
- Não utilizar aparelhos eléctricos no interior do aparelho.

Instalação

- Evite instalar o aparelho num local de incidência directa dos raios solares ou nas proximidades de fogões, aquecedores, etc.
- O pavimento deve ser nivelado e plano. Compensar eventuais irregularidades ajustando os pés reguláveis do aparelho com a chave de boca incluída no fornecimento.
- Segundo a norma EN 378 o local de instalação do aparelho deve apresentar um volume de 1 m³ por cada 8 g de agente refrigerador R 600a, para que em caso de derramamento do agente refrigerador não pode formar-se uma mistura inflamável do gás e ar neste local. O volume de agente refrigerador é indicado na placa de características no interior do aparelho.

Ligação eléctrica

O tipo de corrente (alternada) e voltagem do local de instalação devem corresponder às indicadas na placa de características do aparelho, que se encontra na parede interior esquerda. A tomada deverá estar protegida por um fusível de, pelo menos, 10 A, ser facilmente acessível e não se situar por detrás do aparelho.

O aparelho só deverá ser ligado à corrente por meio de uma tomada com contacto de segurança devidamente instalada.

Medidas de encastramento (mm)

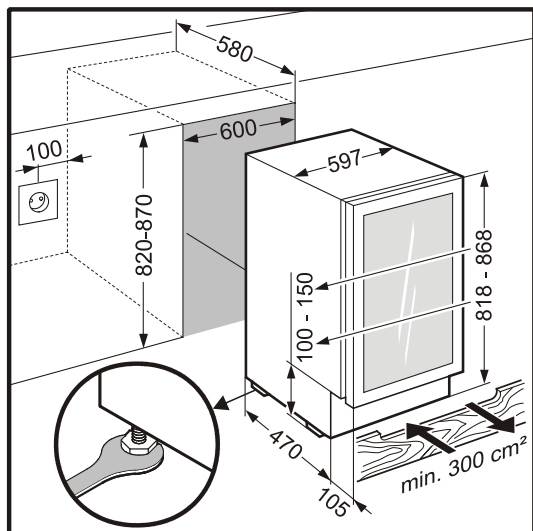

Ajustar o aparelho à altura do nicho com a ajuda dos pés reguláveis na parte inferior.

É necessária uma secção transversal de arejamento no painel frontal do rodapé de 300 cm² no mínimo.

Fixação e montagem

- Ligar a ficha do aparelho à tomada de corrente.
- Empurrar o aparelho para dentro do nicho.
- Fixar o aparelho no nicho com parafusos 4 x 14.

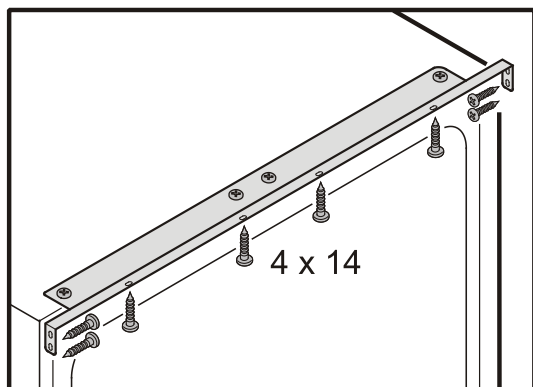

Inversão do sentido de abertura da porta

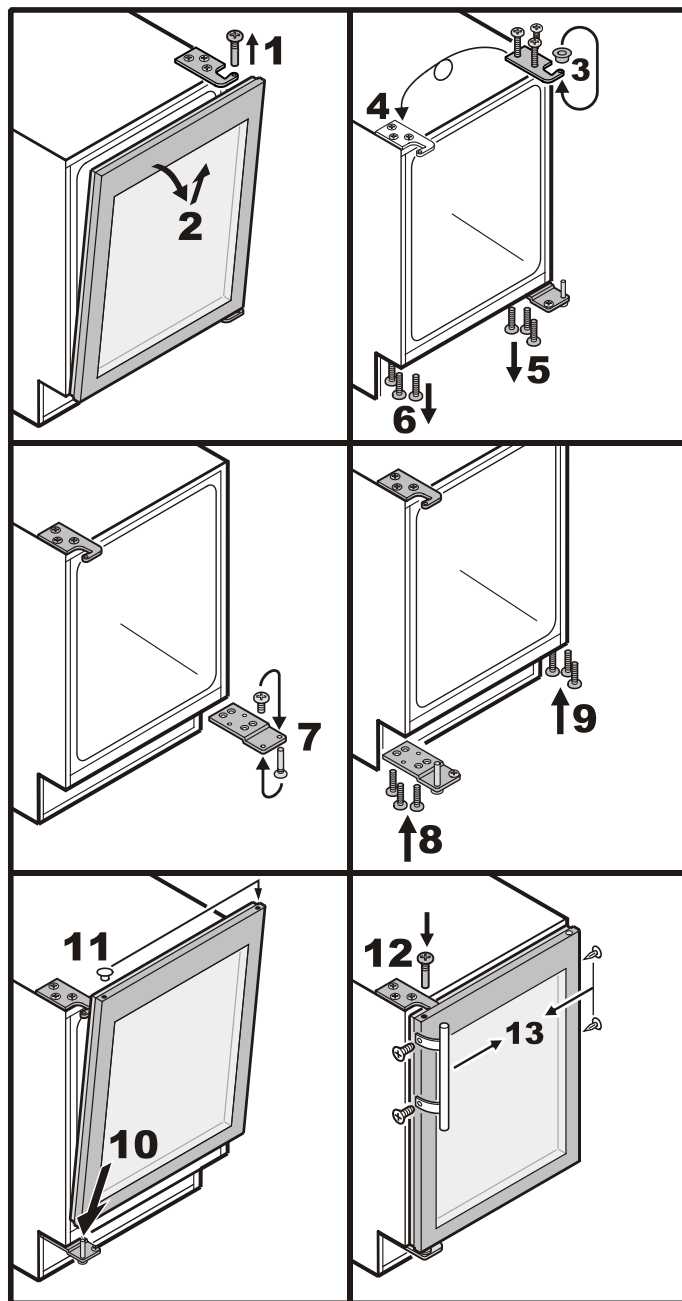

Fechadura de segurança

A fechadura na porta do aparelho dispõe de um mecanismo de segurança.

Fechar o aparelho à chave:

- Empurrar para dentro a chave para a direcção 1.
- Rodar a chave 90° para a esquerda.

Para voltar a abrir o aparelho, deve-se proceder na mesma sequência. Rodar a chave para a direita.

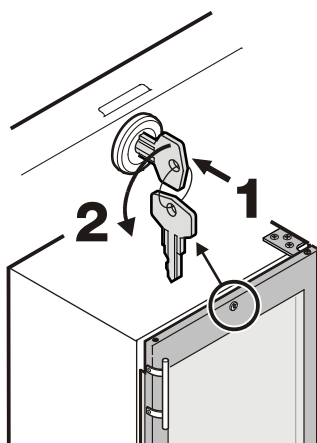

Elementos de comando e controlo

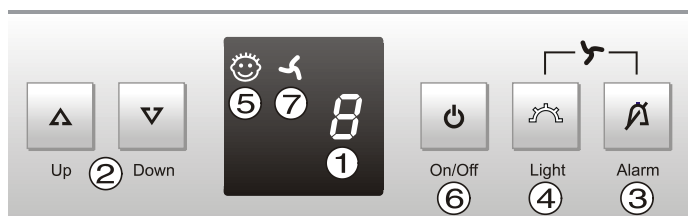

- 1 Indicação de temperatura
- 2 Teclas de regulação de temperatura
- 3 Tecla Desligar alarme
- 4 Tecla Ligar/desligar da iluminação interior
- 5 Símbolo do sistema antimanipulação por crianças
- 6 Tecla Ligar/desligar
- 7 Função ventilador

Ligar e desligar o aparelho

Antes de pôr o aparelho a funcionar, deverá proceder-se à sua limpeza. Para mais detalhes, ver secção "Limpeza".

Ligar: Premir a tecla **ON / OFF** (6). A indicação de temperatura ilumina-se.

Desligar: Premir a tecla **ON / OFF** durante aprox. 3 segundos para que a indicação de temperatura se apague.



Regulação da temperatura

Baixar temperatura/mais frio: Premir a tecla de regulação **DOWN**.

Elevar temperatura/mais quente: Premir a tecla de regulação **UP**.

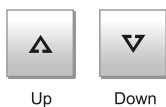

- Durante esta operação, o valor de regulação é mostrado intermitentemente.
- Premindo breve e repetidamente estas teclas, o valor de regulação modifica-se grau a grau.
- Cerca de 5 segundos após a última pressão das teclas, o sistema electrónico faz automaticamente a comutação, e é mostrada a temperatura efectiva.

Se surgir, na indicação de temperatura, a mensagem **F1**, o aparelho tem uma avaria. Por favor dirija-se ao próximo serviço de assistência a clientes.

Sinal sonoro

O sinal sonoro ajuda-lhe a proteger o seu vinho de temperaturas inadmissíveis.

- Este soar sempre que a porta se mantenha aberta durante mais de 60 segundos.
- Soa quando houver muito frio ou muito calor no espaço interior. Simultaneamente, a indicação de temperatura pisca. Premindo a tecla "**ALARM**", o sinal sonoro é desligado.



Tecla Ventilador

Desta maneira pode-se atingir uma temperatura no espaço interior que corresponde a uma cave de vinho. A humidade elevada evita o dessecamento das rolhas.

Ligar: Premir primeiro a tecla **Alarm**, manter premida e depois premir a tecla **Light**. O LED acende-se.

Desligar: Premir primeiro a tecla **Alarm**, manter premida e depois premir a tecla **Light**. O LED apaga-se.

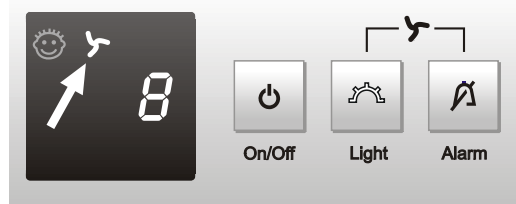

Funções complementares

Através do modo de ajustes você pode fazer uso do sistema antimanipulação por crianças e alterar a intensidade luminosa da indicação. Com o sistema antimanipulação por crianças, pode-se proteger o aparelho contra desligamento involuntário.

Activar o modo de ajustes:

- Premir a tecla **Light** por aprox. 5 seg. - O display indica **c** para sistema antimanipulação por crianças.
- Indicação: O valor a ser alterado pisca respectivamente.
- Premindo a tecla **UP / DOWN**, seleccionar a função pretendida:

c = sistema antimanipulação por crianças,
h = intensidade luminosa.

- Agora, premindo ligeiramente a tecla **Light**, seleccionar/confirmar a função:

> Com **c** = **sistema antimanipulação por crianças**, seleccionar

c1 = sistema antimanipulação por crianças ligada ou

c0 = sistema antimanipulação por crianças desligada, premindo a tecla **UP / DOWN**, e para confirmar, premir a tecla **Light**. Com o símbolo aceso, o sistema antimanipulação por crianças está activado.



> Com **h** = **intensidade luminosa**, seleccionar

h1 = mínimo até

h5 = máximo de intensidade luminosa, premindo a tecla **UP / DOWN**, e para confirmar, premir a tecla **Light**.



Sair do modo de ajustes:

- Premindo a tecla **ON / OFF**, você finaliza o modo de ajustes; decorridos 2 min., a electrónica altera de modo automático. O modo normal de regulação está novamente activo.

Acessórios

Prateleira amovível

A prateleira amovível possibilita retirar comodamente as garrafas de vinho do armário.

Rótulos

Com o aparelho é fornecido um rótulo para cada prateleira de grelha. Nele poderá anotar o tipo de vinho armazenado em cada prateleira. A legenda deverá ser feita a lápis de mina mole, de forma a poder voltar a apagar a inscrição com uma borracha. Rótulos adicionais poderão ser adquiridos no seu vendedor especializado.

Montagem: Encaixar o suporte de rótulo e introduzir lateralmente o rótulo.

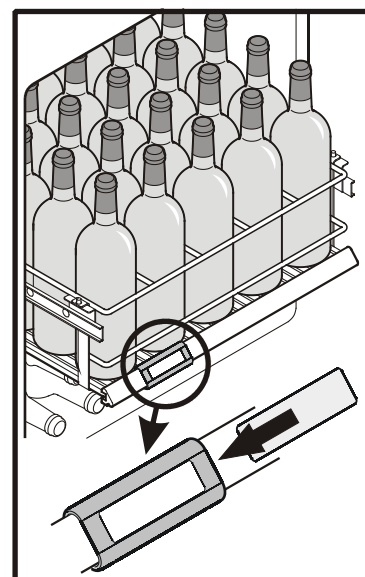

Iluminação interior

A iluminação está situada na parte superior do interior.

A iluminação interior pode ligar-se e desligar-se com a tecla **Light**.



Light

Substituição da lâmpada fluorescente

Desligar a ficha da tomada de corrente ou soltar/desaparafusar o fusível ligado a montante.

- Desaparafusar a cobertura.
- Substituir a lâmpada fluorescente.
- Colocar a cobertura e aparafusá-la.

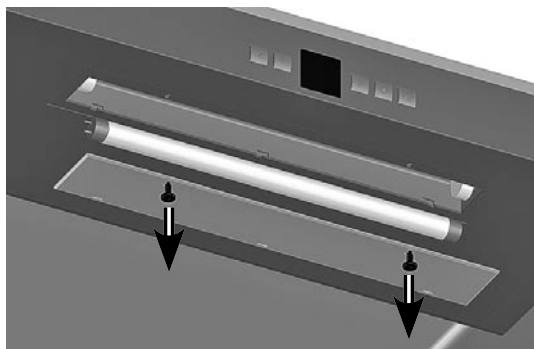

Renovação do ar através de filtro de carvão activo

Os vinhos desenvolvem-se continuamente consoante as condições ambiente, assim a qualidade do ar é decisiva para a conservação. Na zona inferior da parede traseira do aparelho está instalado um filtro de carvão activo para garantir a qualidade ideal do ar que circula dentro do aparelho. Recomendamos a substituição anual do filtro indicado na figura, que poderá ser encomendado através do seu vendedor especializado.

Substituir o filtro: Segurar no filtro pelo manípulo. Rodar 90° para o lado direito ou esquerdo. Em seguida o filtro pode ser retirado.

Colocar o filtro: Colocar o filtro com o manípulo em posição vertical. Rodar 90° para o lado direito ou esquerdo até este engatar.

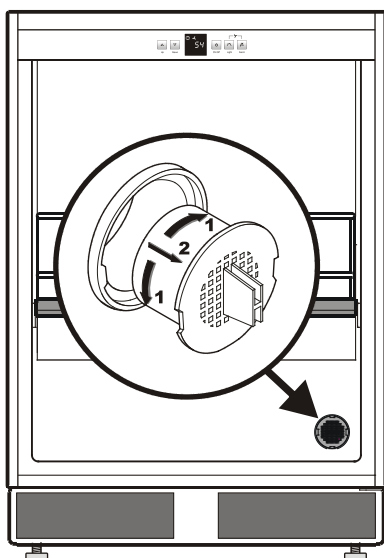

Suporte para garrafas

Na grelha de extracção, as garrafas podem ficar seguras para não tombarem.

Encaixar os suportes para garrafas em anexo e empurrá-los mais para a frente ou mais para trás, segundo as necessidades.

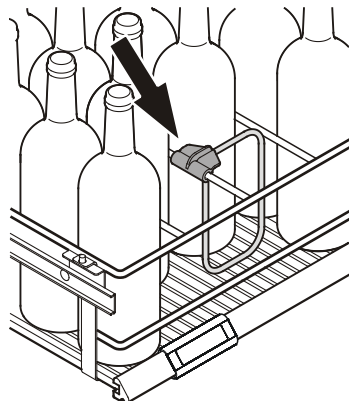

Limpeza

Antes de se proceder à limpeza do aparelho, colocá-lo fora de funcionamento. Desligar a ficha do aparelho da tomada de corrente, ou desaparafusar/desactivar o fusível ligado a montante.

Não utilizar aparelhos de limpeza por vapor! Perigo de lesões e danos materiais.

- Não utilize esfregões abrasivos ou que riscuem, produtos de limpeza concentrados e, em nenhum caso, produtos de limpeza abrasivos, com teor de cloreto ou ácidos, ou solventes químicos. Estes danificam as superfícies e podem provocar corrosão.
- Limpar as superfícies de vidro com um detergente de vidro e as superfícies de aço inoxidável com um detergente de aço inoxidável comercializado nas casas do ramo.
- Lavar o interior do aparelho e os acessórios, com excepção das travessas de madeira das grelhas, com água tépida, a que pode adicionar-se um pouco de detergente utilizado na lavagem de louça.
- Deverá ter-se o cuidado de não deixar entrar água nas partes eléctricas do aparelho.
- Secar tudo muito bem com um pano.
- Por favor deixe a placa de características no interior do aparelho - pois é importante para o serviço de assistência a clientes.

Anomalias de funcionamento

As seguintes deficiências de funcionamento poderão ser solucionadas pelo próprio utilizador, verificando as causas possíveis:

O aparelho não funciona. Verifique:

- se o aparelho se encontra ligado;
- se a ficha está bem metida na tomada;
- se o fusível da tomada está em ordem;

O aparelho faz demasiado barulho. Verifique:

- se o aparelho está bem assente no chão;
- se o grupo frigorífico, ao funcionar, transmite vibrações aos móveis ou objectos confinantes. Não esquecer que são inevitáveis alguns ruídos provocados pela circulação do fluido refrigerador.

A temperatura não é suficientemente baixa. Verifique:

- se o aparelho foi regulado para a temperatura correcta, de acordo com a secção "Regulação da temperatura";
- se o termómetro integrado em separado indica a temperatura correcta.
- O arejamento está a fazer-se correctamente?
- O aparelho está instalado próximo de uma fonte de calor?

Se não se verificar nenhuma das causas mencionadas e não puder, portanto, resolver sozinho a anomalia, dirija-se aos serviços mais próximos de assistência a clientes. Ao fazê-lo, não deixe de indicar o modelo ①, o número de assistência ② e o número de série do aparelho ③.

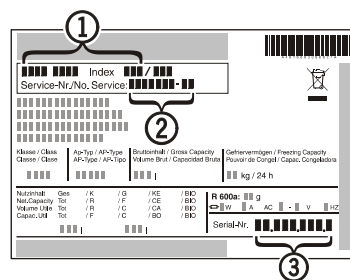

Desligar o aparelho

Quando o aparelho é colocado fora de funcionamento durante um período prolongado, dever-se-á desligá-lo. Para tal, desligar a ficha do aparelho da tomada de corrente ou desaparafusar/desligar os fusíveis ligados a montante. Limpar o aparelho e deixar a porta aberta, para evitar a formação de cheiros.

A estanqueidade do circuito de frio é comprovada na fábrica. O aparelho é desparasitado conforme a norma EN 55014, respeitando assim a directiva 87/308/CEE da Comunidade Europeia.

O fabricante trabalha permanentemente para o desenvolvimento das suas séries e modelos de aparelhos, pelo que pede a sua compreensão para o facto de se reservar o direito de proceder a modificações na forma, equipamento e tecnologia dos mesmos.