

Manual de utilização

Congelador

Antes da colocação em funcionamento, ler o manual de utilização

P

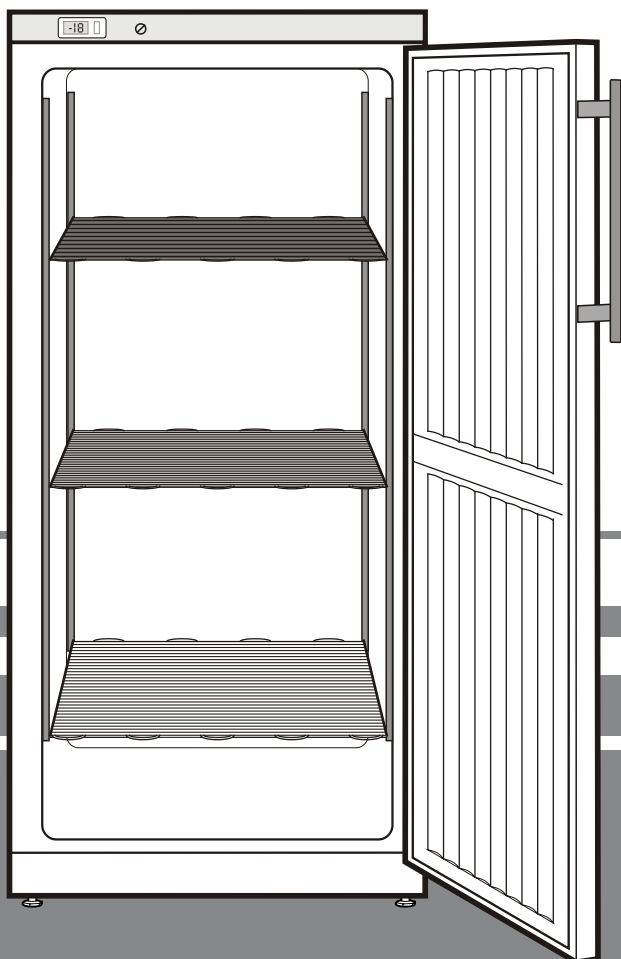

7082 021-00

TGS 1012

LIEBHERR

Indicações para proteção do meio ambiente

O aparelho possui materiais de valor e deve ser eliminado separadamente, como lixo municipal de carácter especial. A eliminação de aparelhos usados deverá ser realizada de forma profissional e apropriada, em conformidade com as normas locais aplicáveis e legislação em vigor.



Não danificar o circuito de frio do aparelho usado no transporte, para que não ocorra um extravasamento accidental do agente refrigerador (ver informação na placa de características) e óleo contido no mesmo.

- Inutilizar o aparelho.
- Desligar a ficha do aparelho da tomada eléctrica.
- Cortar o cabo de alimentação.

CUIDADO

Perigo de asfixia provocada por material de embalagem e películas de plástico! Não permitir que crianças brinquem com os materiais de embalagem. Entregar o material de embalagem num ponto de recolha oficial.

Campo de utilização do aparelho

O aparelho destina-se exclusivamente à refrigeração de alimentos num contexto doméstico ou similar. Isto inclui, por exemplo, a utilização

- em cozinhas para empregados, pensões com pequeno-almoço,
- por parte de hóspedes em casas alugadas, hotéis, motéis e outros tipos de alojamento,
- para catering e serviços similares no comércio grossista.

Utilizar o aparelho exclusivamente numa escala doméstica habitual. Todos os outros tipos de utilização são interditos. O aparelho não é indicado para o armazenamento e refrigeração de medicamentos, plasma sanguíneo, preparados laboratoriais ou outros produtos e substâncias semelhantes abrangidas pela diretiva 2007/47/CE relativa aos dispositivos médicos. A utilização incorreta do aparelho poderá conduzir à danificação ou deterioração dos produtos armazenados. Além disso, o aparelho não está indicado para utilização em zonas com um potencial risco de explosão.

Descrição do aparelho

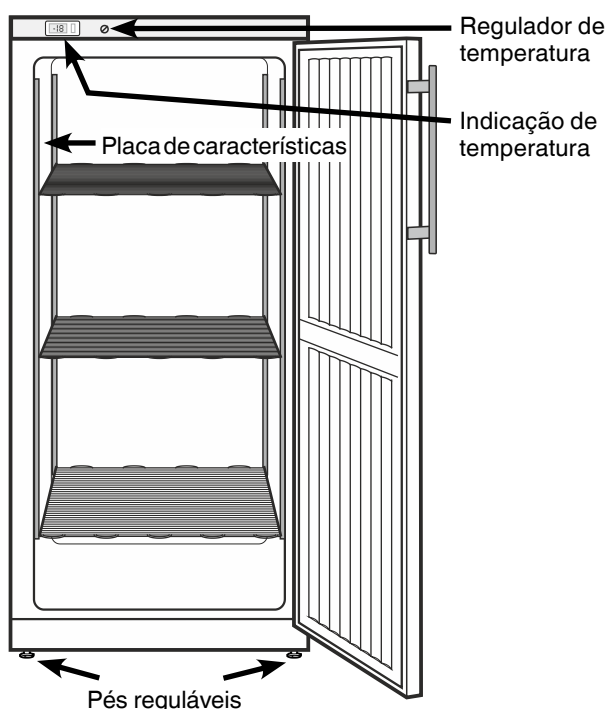

Conselhos e instruções de segurança

- Afim de evitar danos pessoais e materiais, o desempacotamento e a instalação do aparelho deverão ser feitos por duas pessoas.
- Se verificar a existência de danos no aparelho, contacte o fornecedor antes de efectuar a ligação.
- Para um funcionamento com a máxima segurança, deverão respeitar-se escrupulosamente todas as indicações deste manual na montagem e ligação do aparelho à corrente.
- Em caso de avaria, desligar o aparelho da corrente. Quer puxando a ficha quer desligando ou retirando o fusível.
- Para desligar o aparelho da corrente, puxar não o fio mas a ficha.
- Para que o utilizador não corra qualquer risco, quaisquer reparações ou intervenções no aparelho devem ser efectuadas exclusivamente pelos nossos serviços técnicos ou por técnicos especializados. O mesmo se aplica à substituição do cabo de ligação à corrente.
- Não manusear chamas descobertas ou fontes de inflamação no interior do aparelho. Ao transportar ou limpar o aparelho, proceder de forma a não danificar o sistema de circulação do agente refrigerador. Se, no entanto, tal acontecer, não aproximar fontes de inflamação e arejar bem o compartimento.
- Não utilizar a base, as gavetas, as portas, etc., como estribo ou apoio.
- Este aparelho poderá ser utilizado por crianças a partir dos 8 anos de idade, bem como por pessoas com capacidades físicas, sensoras ou mentais diminuídas ou com falta de experiência e conhecimentos quando supervisionadas ou instruídas sobre a utilização segura do aparelho e conscientes dos potenciais perigos existentes. As crianças não deverão brincar com o aparelho. As operações de limpeza e manutenção por parte do utilizador não deverão ser realizadas por crianças sem que estas sejam supervisionadas.
- Evitar contacto prolongado da pele com superfícies frias ou produtos refrigerados ou congelados. Isso pode causar dores, sensação de surdez e hipotermia. Se houver necessidade de contacto prolongado com a pele, tomar medidas de prevenção, como por ex. o uso de luvas.

- Não deverão consumir-se gelados nem cubos de gelo acabados de sair do congelador, pois as temperaturas baixíssimas a que se encontram podem provocar queimaduras.
- Para evitar riscos de intoxicação alimentar, não deverão consumir-se alimentos que já tenham ultrapassado o prazo de armazenamento.
- Não guardar no aparelho materiais explosivos ou "sprays" com agentes de propulsão inflamáveis, como o butano, o propano, o pentano, etc., pois a ligação dos componentes eléctricos poderá detoná-los caso ocorra uma fuga fortuita de gases. Este tipo de "sprays" é identificável pela indicação do conteúdo ou pelo desenho de uma chama.
- Não utilizar aparelhos eléctricos no interior do aparelho.
- No caso de aparelhos com fechadura, não guardar a chave perto do aparelho nem ao alcance das crianças.
- O aparelho foi concebido para ser utilizado em espaços fechados. Não instalar e colocar o aparelho em funcionamento ao ar livre, ou em zonas onde fique sujeito a humidade elevada ou salpicos de água.

Emissão de ruído do aparelho

O nível de ruído durante o funcionamento do aparelho fica abaixo dos 70 dB(A) (potência acústica rel. 1 pW).

Classe climática

A classe climática indica a que temperatura ambiente o aparelho deve funcionar, para conseguir a potência de frio plena.

A classe climática vai impressa na placa de características.

A posição da placa de características pode ser consultada no capítulo **Descrição do aparelho**.

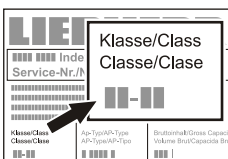

Classe climática Temperatura ambiente

4 (SN)	+10 °C até +32 °C
4 (N)	+16 °C até +32 °C
4+ (ST)	+16 °C até +38 °C
4+ (SN-ST)	+10 °C até +38 °C
5 (T)	+16 °C até +43 °C
5 (SN-T)	+10 °C até +43 °C

Não operar o aparelho a temperatura ambiente diferente das indicadas!

Instalação

- Evite instalar o aparelho num local de incidência directa dos raios solares ou nas proximidades de fogões, aquecedores, etc.
- O pavimento deve ser nivelado e plano. Compensar eventuais irregularidades ajustando os pés reguláveis do aparelho.
- Não tapar as grelhas de ventilação. Certificar-se de que o aparelho dispõe sempre de uma boa ventilação e arejamento.
- Não colocar nenhum aparelho que irradie calor, como, por exemplo, um forno micro-ondas ou uma torradeira, em cima do aparelho.
- Segundo a norma EN 378 o local de instalação do aparelho deve apresentar um volume de 1 m³ por cada 8 g de agente refrigerador R 600a, para que em caso de derramamento do agente refrigerador não possa formar-se uma mistura inflamável do gás e ar neste local. O volume de agente refrigerador é indicado na placa de características no interior do aparelho.
- Instalar o aparelho directamente encostado à parede.

Medidas do aparelho

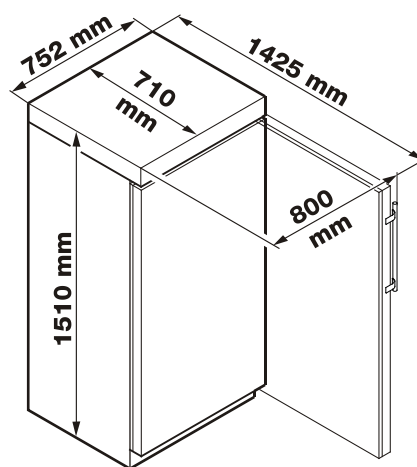

Ligação eléctrica

Pôr o aparelho a funcionar unicamente com **corrente alternada**.

A tensão e a frequência vão impressas na placa de características. A posição da placa de características pode ser consultada no capítulo **Descrição do aparelho**.

A tomada tem de estar ligada à terra e eletricamente protegida de acordo com as normas.

A corrente de ativação do fusível tem de ficar entre 10 A e 16 A.

A tomada não deve ficar atrás do aparelho e deve ser facilmente acessível.

Não ligar o aparelho por meio de extensões ou de tomadas múltiplas.

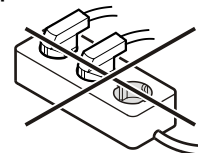

Ligar e desligar o aparelho

Antes de pôr o aparelho a funcionar, deverá limpar-se o seu interior (ver secção **Limpeza**).

Ligar

Ligar a ficha do aparelho à tomada de corrente para ligar o aparelho.

Desligar

Desligar a ficha do aparelho da tomada de corrente, ou fazer rodar o regulador de temperatura para a posição 0.

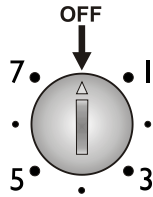

Observação importante

Na posição 0 do regulador de temperatura, só fica desligado o sistema de refrigeração. Antes de proceder à limpeza, é indispensável desligar o aparelho da corrente elétrica. Retirar a ficha da tomada!

Regulação da temperatura

Posição 1 = potência mínima de refrigeração
Posição 7 = potência máxima de refrigeração, frio

Para um armazenamento prolongado de alimentos congelados, a temperatura deverá ser de, pelo menos, -18°C.

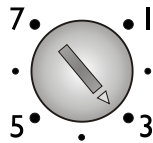

Indicação de temperatura

A alimentação de corrente da indicação de temperatura realiza-se através de uma bateria que pode ser adquirida numa loja especializada.

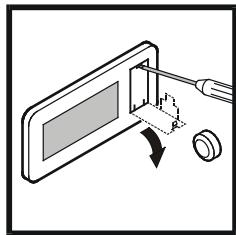

Substituição da bateria

- Abrir o compartimento da bateria com uma pequena chave de fendas.
- Substituir a bateria.
- Fechar o compartimento da bateria.

Equipamento

Primeiro empurrar as calhas de apoio na altura pretendida até encaixarem na calha traseira e só depois disso é que elas devem ser penduradas na parte da frente.

Dependendo da altura dos produtos, a altura das calhas de apoio pode ser modificada, deixando-as a uma distância de 27,5 mm umas das outras.

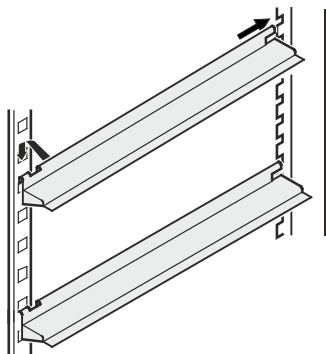

Fechadura de segurança

A fechadura na porta do aparelho dispõe de um mecanismo de segurança.

Fechar o aparelho à chave:

- Empurrar para dentro a chave para a direção 1.
- Rodar a chave 90°.

Para voltar a abrir o aparelho, deve-se proceder na mesma sequência.

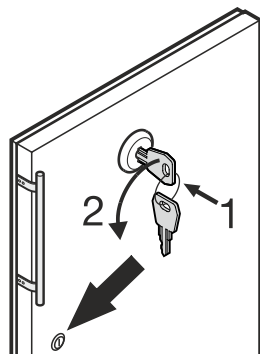

Descongelação

No compartimento de congelação forma-se nas placas, após algum tempo de funcionamento, uma espessa camada de flocos ou de gelo, o que faz aumentar o consumo de energia. Por esse motivo, as placas deverão ser regularmente descongeladas.

- Para proceder à descongelação, desligar o aparelho desligando a ficha do aparelho da tomada de corrente.
- Envolver os alimentos congelados com papel ou com uma manta e colocá-los num local fresco.
- Para acelerar o processo de descongelação, coloque um recipiente com água quente (mas não a ferver) sobre um dos geradores de frio.
- Deixe a porta do aparelho aberta durante todo o processo. Quando a descongelação estiver concluída, recolha o resto da água de descongelação com um pano e limpe o aparelho.

Para descongelar, não utilizar quaisquer dispositivos mecânicos ou outros meios artificiais para além dos recomendados pelo fabricante.

Limpeza

Limpar o aparelho, pelo menos, 2 vezes por ano!

Antes de se proceder à limpeza do aparelho, colocá-lo fora de funcionamento. Desligar a ficha do aparelho da tomada de corrente, ou desparafusar/desactivar o fusível ligado a montante.

Lavar o interior e o exterior do aparelho e os acessórios com água tépida, a que pode adicionar-se um pouco de detergente utilizado na lavagem de louça. Não utilizar produtos ácidos ou abrasivos ou solventes químicos.

Não utilizar aparelhos de limpeza por vapor! Perigo de lesões e danos materiais.

- Deverá ter-se o cuidado de não deixar entrar água na grelha de ventilação, nem em nenhuma das partes eléctricas do aparelho.
- Secar tudo muito bem com um pano.
- Uma vez por ano deverá limpar-se e retirar-se o pó do gerador de frio e do permutador térmico (grelha metálica na parte posterior do aparelho).
- Não remover nem danificar a placa de características, que se encontra no interior do aparelho, pois é importante para os serviços de assistência a clientes.

Anomalias de funcionamento

As seguintes deficiências de funcionamento poderão ser solucionadas pelo próprio utilizador, verificando as causas possíveis:

- **O aparelho não funciona, as luzes de controlo estão apagadas.** Verifique:
 - se o aparelho se encontra ligado;
 - se a ficha está bem metida na tomada;
 - se o fusível da tomada está em ordem;
- **A temperatura não é suficientemente baixa.** Verifique:
 - se o aparelho foi regulado para a temperatura correcta, de acordo com a secção "Regulação da temperatura";
 - se não terá sido introduzida uma quantidade excessiva de alimentos frescos;
 - se o termómetro integrado em separado indica a temperatura correcta.
- O arejamento está a fazer-se correctamente?
- O aparelho está instalado próximo de uma fonte de calor?

Se não se verificar nenhuma das causas mencionadas e não puder, portanto, resolver sozinho a anomalia, dirija-se ao serviço de assistência a clientes mais próximo. Ao fazê-lo, indique o modelo ①, o número de assistência ② e o número de série do aparelho ③, constantes da placa de características.

A posição da placa de características pode ser consultada no capítulo **Descrição do aparelho**.

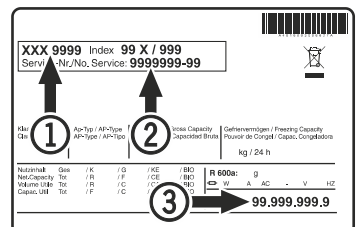

Inversão do sentido de abertura da porta

- 1.**
Desaparafusar a charneira angular

Retirar a porta, puxando-a para baixo.

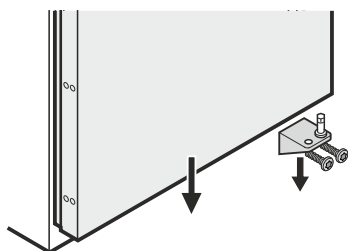

- 2.**
Mudar o puxador e os stampões da porta.

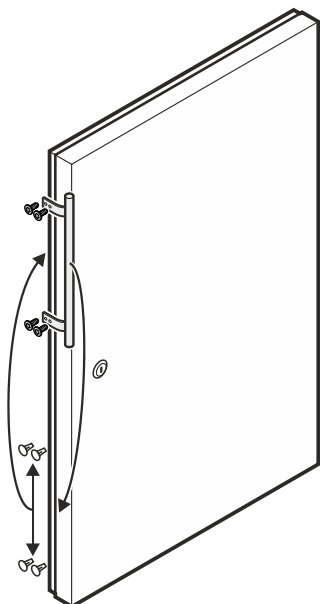

- 3.**
Transferir o pino na parte superior do aparelho para o lado oposto.

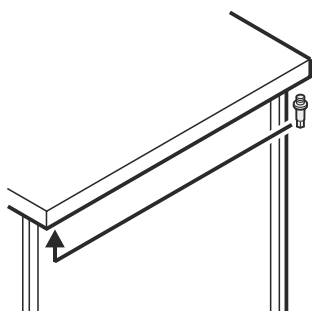

- 4.**
Transferir a placa de cobertura para o lado contrário.

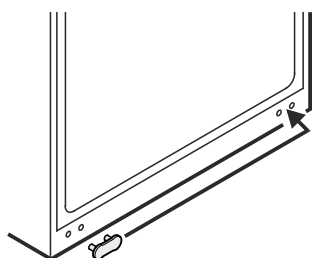

- 5.**
Trocar o pino na charneira angular.

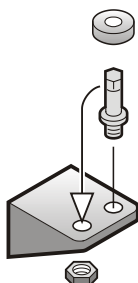

- 6.**
Rodar a porta 180°.

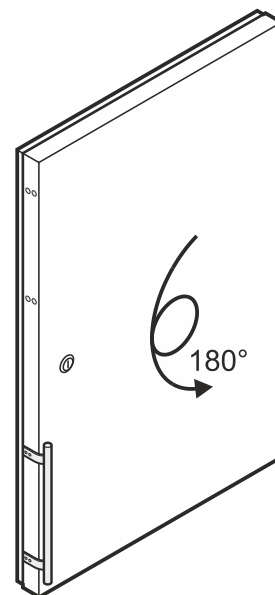

- 7.**
Encaixar a porta no pino e fechá-la.

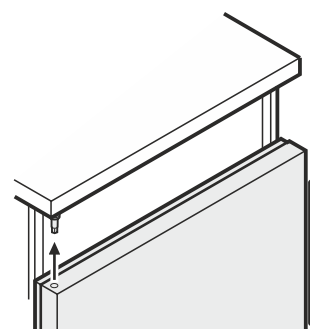

- 8.**
Colocar a charneira angular no assentamento de baixo da porta, e aparafusá-la.

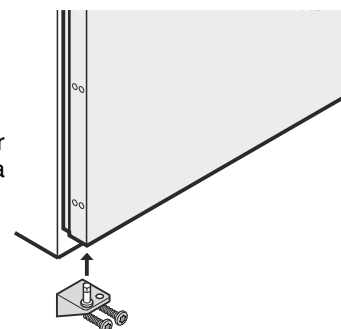

Desligar o aparelho

Quando o aparelho é colocado fora de funcionamento durante um período prolongado, dever-se-á desligá-lo. Para tal, desligar a ficha do aparelho da tomada de corrente ou soltar/desaparafusar os fusíveis ligados a montante. Limpar o aparelho e deixar a porta aberta, para evitar a formação de cheiros.

O aparelho respeita as normas de segurança aplicáveis, bem como as diretivas 2004/108/CE e 2006/95/CE da Comunidade Europeia.