

MITEL NETWORKS

# 5005 | IP Phone

MANUAL DO UTILIZADOR

 **MITEL** | trata-se de **VOCÊ**



# Índice

<b>TELEFONE IP 5005</b> .....	<b>1</b>
Manual do utilizador do telefone IP 5005 Mitel Networks™ .....	1
Aviso .....	1
Exclusão de responsabilidade.....	1
Acerca do telefone IP 5005 .....	1
Acerca do equipamento.....	1
Tópicos relacionados .....	2
Instruções e precauções de segurança importantes.....	2
Fornecer energia ao telefone .....	3
Avisos .....	3
Símbolos .....	3
Inicializar e registar o telefone.....	3
Utilização do telefone IP 5005 .....	4
Acerca da utilização do telefone IP 5005 .....	4
Indicadores de estado do telefone .....	4
Ajustar os níveis de volume.....	5
Regular o contraste do ecrã .....	5
Programar as teclas de função.....	6
Suporte de secretária .....	7
Montar o telefone na parede .....	8
Montagem na parede por meio de suporte (América do Norte) .....	8
Montagem na parede utilizando o suporte de secretária .....	9
Processamento de chamadas .....	9
Acerca do processamento de chamadas .....	9
Utilização habitual.....	10
Teclas programadas pelo utilizador.....	10
Efectuar e atender chamadas .....	10
Programa .....	11
Espera.....	13
Variantes de desvio de chamadas .....	13
Chamada de retorno.....	16
Espera.....	16
Cancelar .....	16
Directório .....	16
Teclas de linha.....	17
Mensagem .....	17
Remarcar .....	18
Transferir e colocar em conferência .....	18

Mensagens informativas .....	19
Variantes de atendimento .....	19
Chamadas para .....	20
Retenção de chamadas .....	20
Captura de chamadas .....	21
Cancelar mensagem em espera .....	21
Não interromper .....	21
Seleção directa de estação/Painel com lâmpada de ocupado (DSS/BLF).....	21
Grupo de extensões .....	22
Chamada de pessoas por extensão .....	23
Escuta em grupo .....	23
Variantes de espera .....	23
Intromissão.....	24
Apresentação da duração da última chamada .....	25
Grupo de linhas .....	25
Serviço nocturno .....	26
Restabelecer .....	26
Campainha ligada/desligada.....	27
Chamada rápida.....	27
Alternar .....	28

## Telefone IP 5005

---

### Manual do utilizador do telefone IP 5005 Mitel Networks™

#### Aviso

As informações contidas neste documento são consideradas exactas, mas não são garantidas pela Mitel Networks Corporation (Mitel). As informações estão sujeitas a alterações sem aviso prévio e não devem ser consideradas, de forma alguma, um compromisso por parte da Mitel ou de qualquer uma das suas empresas afiliadas ou subsidiárias. A Mitel e as suas empresas afiliadas e subsidiárias não assumem qualquer responsabilidade por erros ou omissões neste documento. É possível que sejam publicadas revisões ou novas edições do mesmo de forma a incorporar tais alterações.

Nenhuma informação contida neste documento pode ser de qualquer forma reproduzida, integral ou parcialmente, seja para que fim for, sem o consentimento prévio, por escrito, da Mitel Networks Corporation.

#### Exclusão de responsabilidade



DEVIDO À NATUREZA DINÂMICA DO DESIGN DO PRODUTO, AS INFORMAÇÕES CONTIDAS NESTE DOCUMENTO ESTÃO SUJEITAS A ALTERAÇÕES SEM AVISO PRÉVIO. NEM A MITEL NETWORKS CORPORATION, NEM AS SUAS EMPRESAS AFILIADAS E/OU SUBSIDIÁRIAS, ASSUMEM QUALQUER RESPONSABILIDADE POR ERROS E/OU OMISSÕES NESTAS INFORMAÇÕES.

®, ™ Marca comercial da Mitel Networks Corporation

© Copyright 2002, Mitel Networks Corporation

Todos os direitos reservados.

### Acerca do telefone IP 5005

#### Acerca do equipamento

O telefone IP 5005 Mitel Networks é um telefone digital completo que se liga directamente a uma rede Ethernet 10/100BaseT.

O telefone IP 5005 Mitel Networks é suportado pelo software da plataforma de comunicações integrada (ICP)3300 Mitel Networks versão 3.1 e posteriores.



**Nota:** O telefone IP 5005 NÃO foi concebido para ligação directa a uma rede telefónica pública. O telefone só deve ser ligado directamente a uma rede local que esteja conectada a um sistema ICP fabricado pela Mitel.

O telefone IP 5005 Mitel Networks possui duas teclas de função fixas (ESPERA e CANCELAR), vinte teclas programáveis com indicadores de estado incorporados, bem como uma tecla para aumentar e reduzir o volume e um teclado numérico standard.



**Nota:** As seis teclas de função programáveis localizadas na parte inferior serão automaticamente programadas com as funcionalidades REMARCAR, CHAMADA DE RETORNO, MENSAGEM, DESVIO DE CHAMADAS, DIRECTÓRIO e TRANS/CONF e a tecla de função programável do canto superior esquerdo será automaticamente programada como tecla de LINHA principal. Consulte Acerca do processamento de chamadas para obter mais informações.



### Legenda da ilustração

1. Auscultador
2. Altifalante
3. Indicador de mensagem em espera
4. Ecrã
5. Teclas de função programáveis
6. Teclado numérico
7. Controlo do volume
8. Tecla 'Cancelar'
9. Tecla 'Espera'

## Tópicos relacionados

Instruções e precauções de segurança importantes

Fornecer energia ao telefone

Avisos

Inicialização e registo do telefone

## Instruções e precauções de segurança importantes

Durante a utilização do equipamento telefónico, devem ser sempre seguidas as precauções de segurança básicas, de modo a reduzir o risco de incêndio, choque eléctrico e lesão física, incluindo as seguintes:

- Não utilize este produto perto de água, por exemplo, junto a uma banheira, lavatório, lava-loiças ou tanque de lavar roupa, sobre o chão molhado ou perto de uma piscina
- Evite utilizar um telefone (diferente de um telefone sem fios) durante uma trovoadas com relâmpagos. Pode correr um risco remoto de choque eléctrico causado pelo relâmpago.
- Não utilize o telefone para participar uma fuga de gás nas proximidades da fuga.

## Sugestões referentes ao conforto e à segurança

### Não encaixe o auscultador no ombro!

A utilização prolongada do auscultador pode causar uma sensação de desconforto, em especial se o auscultador for encaixado entre o ouvido e o ombro. Se utilizar o telefone com muita

frequência, a utilização de um auricular pode tornar a tarefa mais cómoda. Consulte a secção relativa à utilização do auricular neste manual, para obter mais informações.

### Proteja o ouvido

O telefone tem um controlo para regular o volume do auscultador. Dado que a exposição contínua a sons de frequência elevada pode contribuir para a perda de audição, mantenha o volume num nível moderado.

### Fornecer energia ao telefone

É possível fornecer energia ao telefone a partir das seguintes fontes de alimentação:

- Uma plataforma de comunicações integrada (ICP) 3100 Mitel Networks.
- Um adaptador CC fornecido pela Mitel (peça número 50002070 [América do Norte], 50002080 [Reino Unido] e 50002090 [Europa]).
- Qualquer fonte de energia que satisfaça os requisitos da norma IEEE 802.3af para Power Over LAN, bem como da norma CAN/CSA C22.2 No. 60950-2000 3rd. Ed., UL 60950 3rd. Ed., e/ou EN60950:2000 3rd. Ed. relativamente à segurança, é aceitável.
- Qualquer outra fonte de alimentação recomendada pela Mitel.

### Avisos

É possível que os seguintes avisos apareçam no produto e na documentação técnica.

PERIGO	'Perigo' indica uma situação eminentemente perigosa que, se não for evitada, resultará na morte ou em ferimentos graves.
AVISO	'Aviso' indica uma situação potencialmente perigosa que, se não for evitada, poderá resultar na morte ou em ferimentos graves.
ATENÇÃO	'Atenção' indica uma situação potencialmente perigosa que, se não for evitada, poderá resultar em ferimentos ligeiros ou moderados e/ou em danos materiais.

### Símbolos

É possível que os seguintes símbolos apareçam no produto.



O ponto de exclamação dentro de um triângulo equilátero indica que os documentos que acompanham o produto incluem instruções de funcionamento e de manutenção (reparação) importantes.

### Inicializar e registar o telefone

A inicialização do telefone IP ocorre automaticamente, quando o aparelho está ligado à rede.

---

**ATENÇÃO: Durante o processo de inicialização, o telefone pode transferir dados de “arranque” cruciais a partir do servidor TFTP na rede. Este procedimento será indicado no ecrã que apresenta a opção NÃO CORTAR A ENERGIA e o indicador luminoso (LED) a piscar. NÃO CORTE A ENERGIA NEM DESLIGUE O TELEFONE DURANTE ESTE PROCESSO! Se for interrompido o fornecimento de energia nesta altura, os dados de “arranque” irão provavelmente ficar danificados e o telefone não será inicializado correctamente ao ser restabelecido o fornecimento de energia.**

---

Todos os aparelhos IP têm de concluir o registo do PIN. Este registo resulta na atribuição de um endereço MAC no formulário 'Atribuição do endereço MAC'. O telefone IP 5005 pode ser registado automaticamente utilizando endereços atribuídos pelo revendedor ou pode ser registado manualmente com a ICP 3300.

Para registar manualmente o telefone IP 5005:

1. O mostrador irá mostrar “Intr PIN e (ESPERA)” para lhe solicitar que introduza as informações de registo e que prima a tecla ESPERA.
2. Se o registo for efectuado com êxito, o mostrador irá apresentar a data e a hora.

Se o registo não for efectuado com êxito, o aparelho solicita que volte a introduzir o PIN de registo.

Uma vez registado, o telefone pode ser movido para qualquer porta de comutação 10/100baseT que se pode alcançar através dos servidores 3300 ICP, DHCP e TFTP dos telefones IP, desde que a fonte de alimentação do telefone seja local. O telefone será automaticamente iniciado e novamente registado no sistema ICP sempre que for movido.

 **Nota:** O processo de inicialização e registo do telefone IP 5005 só deverá ser levado a cabo por um técnico especializado ou pelo administrador do sistema. Consulte o administrador do sistema antes de efectuar quaisquer procedimentos que possam ter um efeito adverso sobre o desempenho do telefone.

## Utilização do telefone IP 5005

### Acerca da utilização do telefone IP 5005

O telefone IP 5005 é um telefone de porta única concebido para ser utilizado com uma plataforma de comunicações integrada (ICP) 3300 Mitel Networks, em conjunto com a rede da empresa.

### Tópicos relacionados

Ajustar os níveis de volume

Indicadores de estado do telefone

Regular o contraste do ecrã

Programar as teclas de função

Suporte de secretária

Montar o telefone na parede

Acerca do processamento de chamadas

### Indicadores de estado do telefone

#### Situação:

A linha está inactiva

A linha está a tocar

Mensagem em espera/correio de voz

#### O indicador de mensagens em espera está:

Desligado

A piscar rapidamente



A piscar lentamente



## Ajustar os níveis de volume



### Controlo da campainha

Para regular o volume da campainha enquanto o telefone está a tocar:

- Prima  para aumentar o volume.
- Prima  para reduzir o volume.



### Controlo do volume do receptor do auscultador

Para regular o volume do receptor do auscultador enquanto o está a utilizar:

- Prima  para aumentar o volume.
- Prima  para reduzir o volume.

### Regular o contraste do ecrã

Para regular o nível de contraste do ecrã sem que o telefone esteja a ser utilizado:

- Prima  para avivar o contraste.
- Prima  para atenuar o contraste.

## Programar as teclas de função

A programação das teclas de função do telefone IP 5005 é efectuada no computador através do Desktop Tool, que lhe permite aceder à ICP 3300 na rede. Funcionalidades como as teclas de marcação rápida, definições de teclas e desvio de chamadas têm de ser programadas utilizando o Desktop Tool.

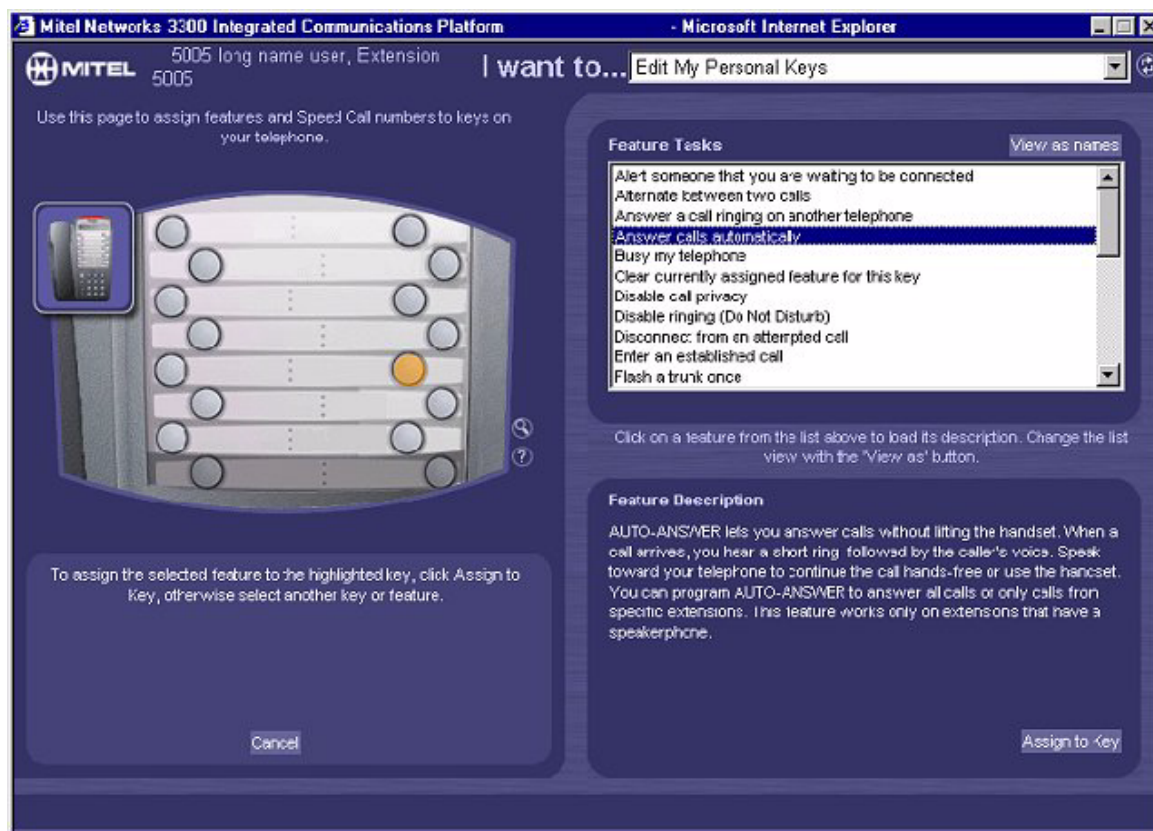

### Ecrã do Desktop Tool

Para obter mais informações acerca da utilização do Desktop Tool, contacte o administrador do sistema.

### Suporte de secretária

Para inclinar o telefone IP 5005 na sua direcção, é possível montá-lo num suporte, tal como é ilustrado abaixo.

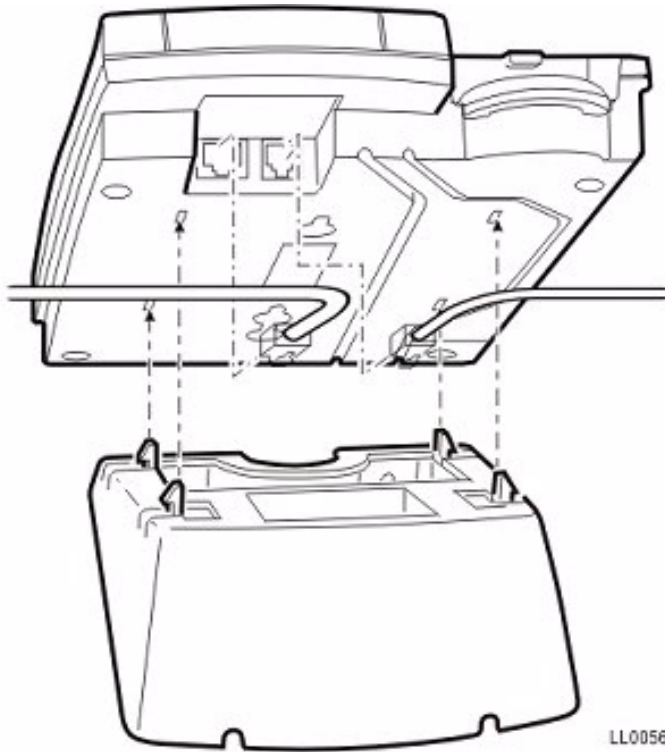

## Montar o telefone na parede

### Montagem na parede por meio de parafusos (Reino Unido/Europa)

O telefone IP 5005 pode ser montado directamente numa parede através de parafusos de montagem:

1. Seleccione um local, certificando-se de que não existem fios eléctricos, tubos ou outros itens por detrás da parede que possam ficar danificados quando os parafusos forem inseridos.



**ATENÇÃO:** Certifique-se de que o material da parede tem capacidade para suportar o peso da unidade. Para garantir a segurança, recomenda-se que o telefone seja montado numa tábua de contraplacado. A Mitel Networks não se responsabiliza por unidades danificadas ao serem montadas na parede de forma incorrecta.

2. Introduza dois parafusos de montagem com uma distância de 8,4 cm entre eles, tal como se ilustra na figura à direita. Deixe cerca de 0,5 cm entre a parede e as cabeças dos parafusos para colocar o telefone.
3. Utilize 10 parafusos com um comprimento entre 2,5 e 4 cm como parafusos de montagem e dispositivos de ancoragem adequados para o material da parede em que vai ser montada a unidade.
4. Alinhe as ranhuras de montagem na parte de trás do telefone com as cabeças dos parafusos e empurre até que a unidade esteja firmemente assente.

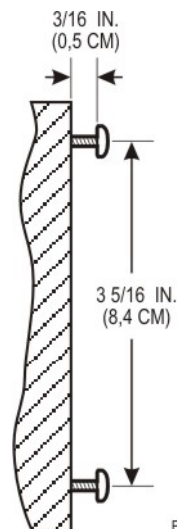

ES0066

### Montagem na parede por meio de suporte (América do Norte)

O telefone IP 5005 pode ser montado directamente numa parede através de um suporte próprio para o efeito, disponibilizado pelo revendedor do equipamento telefónico.

Basta alinhar as ranhuras de montagem na parte de trás do telefone com as saliências no suporte e empurrar até que a unidade esteja firmemente assente.

## Montagem na parede utilizando o suporte de secretária

O telefone IP 5005 também pode ser montado directamente numa parede através do suporte de secretária: Para montar o telefone desta forma, ligue o suporte de secretária à base do telefone numa posição invertida e coloque-o no suporte para montagem na parede, tal como é ilustrado.

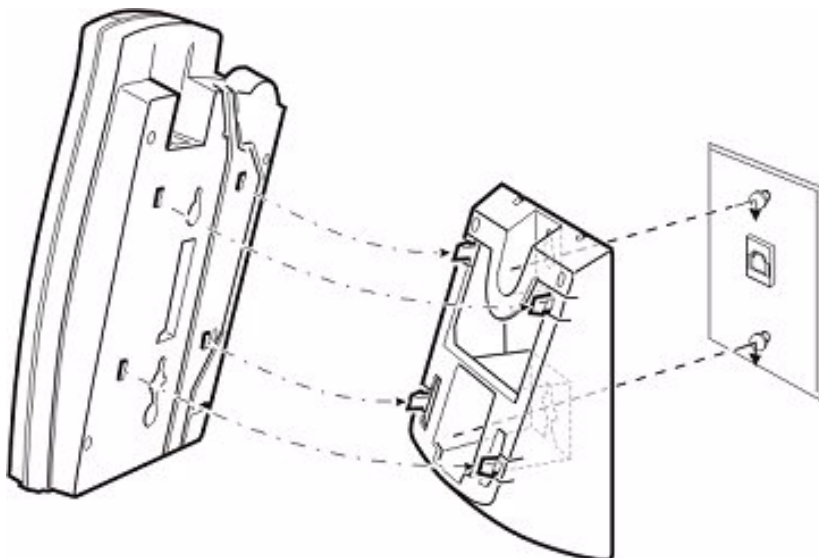

LL0057

**Nota:** É possível utilizar parafusos de montagem ou um suporte padrão para montar o telefone na parede, mas as tomadas telefónicas standard não são utilizadas, uma vez que o telefone é directamente ligado à rede local.

## Processamento de chamadas

### Acerca do processamento de chamadas

**Nota:** Antes de começar a utilizar um telefone IP 5005, é necessário registá-lo na ICP 3300. Esta função deve ser executada por um técnico ou pelo administrador do sistema. Consulte Inicialização e registo do telefone para obter mais informações.

Certifique-se de que a placa descritiva no telefone IP 5005 na sua secretária possui o texto indicado abaixo. Caso contrário, contacte o administrador do sistema.



**Nota:** As seis teclas de função programáveis localizadas na parte inferior devem ter a indicação REMARCAR, CHAMADA DE RETORNO, MENSAGEM, DESVIO DE CHAMADAS, DIRECTÓRIO e TRANS/CONF. A tecla de função programável no canto superior esquerdo será automaticamente programada como tecla de LINHA principal.

## Tópicos relacionados

### Utilização habitual

- Efectuar & atender chamadas
- Espera
- Cancelar
- Remarcar
- Chamada de retorno
- Mensagem
- Desvio de chamadas
- Directório
- Transferir/conferência

### Teclas programadas pelo utilizador

- Atender chamada externa
- Atender chamada seguinte
- Chamadas para
- Desvio de chamadas - Ocupado
- Desvio de chamadas - Sem resposta
- Espera
- Cancelar mensagem em espera
- Não interromper
- DSS/BLF
- Grupo de extensão
- Chamada de pessoas por extensão
- Escuta em grupo
- Espera – Guardar chamadas
- Espera – Espera exclusiva
- Apresentação da duração da última chamada
- Grupo de linha
- Teclas de linha
- Bloquear/desbloquear
- Monitorização de serviço nocturno
- Captura de serviço nocturno
- Restabelecer
- Campanha ligada/desligada
- Chamada rápida
- Alternar

### Efectuar e atender chamadas

- Levante o auscultador.
- Marque o número.

 **Nota:** Para usar uma linha não principal, prima uma das teclas de Linha antes de marcar o número.

Para efectuar uma chamada utilizando uma tecla de chamada rápida:

- Levante o auscultador.
- Prima a tecla de chamada rápida para marcar um número pré-programado.

 **Nota:** As teclas de chamada rápida devem ser programadas utilizando o Desktop Tool, tal como é descrito em Programar as teclas de função. As teclas de chamada rápida podem ser utilizadas para números de telefone ou para enviar uma palavra-passe com vários dígitos durante uma chamada.

Para atender uma chamada:

- Levante o auscultador.

### Programa

A tecla **PROGRAMA** é automaticamente configurada pela ICP 3100 para permitir ao utilizador atribuir funcionalidades às teclas programáveis. É a segunda tecla de função programável à direita a contar de baixo (acima da tecla 'TRANS/CONF').

 **Nota:** Não é possível programar nenhuma funcionalidade ou código nesta tecla.

Para programar uma funcionalidade numa tecla programável:	Nome da funcionalidade	Código
	Códigos de conta	665
1. Prima a tecla <b>PROGRAMA</b> .	Chamadas de alarme	668
2. Prima a tecla programável que pretende configurar.	Cancelar chamada de alarme	669
	Captura de chamadas retidas	660
3. Marque o código de acesso à funcionalidade (por exemplo, 616 para o desvio de todas as chamadas)	Cancelar desvio de chamadas	617
	Cancelar mensagem em espera	628
	Alterar data	656
4. Marque um parâmetro, se necessário.	Captura de chamadas direccionadas	677
	Mensagem em espera direccionada	673
5. Prima a tecla <b>PROGRAMA</b> para terminar a programação.	Cancelar mensagem em espera	628
	Alterar data	656
Para programar uma tecla de marcação rápida:	Captura de chamadas direccionadas	677
	Mensagem em espera direccionada	673
1. Prima a tecla <b>PROGRAMA</b> .	Desvio de todas as chamadas para extensão	616
2. Prima a tecla REMARCAR.		
3. Prima a tecla programável que pretende configurar.	Desvio de todas as chamadas para grupo de extensões	607
4. Marque o número de marcação rápida	Desvio de chamada quando sem resposta ou ocupado para extensão	620
5. Prima a tecla <b>PROGRAMA</b> para terminar a programação.	Desvio de chamada quando sem resposta ou ocupado para grupo de extensões	605
Para limpar uma funcionalidade programada numa tecla:	Não interromper (NI)	619
1. Prima a tecla <b>PROGRAMA</b> .	Chamada de pessoas por extensão	613
2. Prima a tecla programável que pretende eliminar.	Chamada externa em espera	687
	Siga-me	622
3. Marque o código de eliminação (603)	Siga-me (Estou aqui)	626
	Captura de chamada em grupo	666
4. Prima a tecla <b>PROGRAMA</b> para terminar a programação.	Apresentação do custo da última chamada	664

Para cancelar uma tecla de marcação rápida:	Nome da funcionalidade	Código
1. Prima a tecla <b>PROGRAMA</b> .	Apresentação da duração da última chamada	663
2. Prima a tecla REMARCAR.	Remarcação do último número	600
3. Prima a tecla <b>PROGRAMA</b> para terminar a programação.	Mensagem em espera	643
	Captura de serviço nocturno	633
	Esconder identidade	676
	Códigos PIN (Número de identificação pessoal)	634
	Nova chamada nas linhas	602
	Desvio de chamada remoto	688
	Alterar hora	655
	Quem sou eu? Indicação	675

Após uma programação bem sucedida utilizando a tecla **PROGRAMA**, poderá ouvir um sinal de marcação normal. Se a programação não for bem sucedida, não ouvirá nenhum sinal. Esta situação pode ocorrer quando o código de marcação for inválido, a tecla já tiver uma funcionalidade programada ou tiver sido marcado um parâmetro inválido.

Não é possível programar nenhuma das teclas pré-programadas (tais como REMARCAR, MENSAGEM ou TRANS/CONF) e a tentativa de o fazer resultará num sinal sonoro de erro. Consulte a imagem abaixo que ilustra as teclas que não podem ser programadas (marcadas a vermelho). Além disso, as teclas marcadas a púrpura na imagem abaixo não podem ser programadas como teclas de MARCAÇÃO RÁPIDA, embora possam ser programadas para utilizar outras funcionalidades.

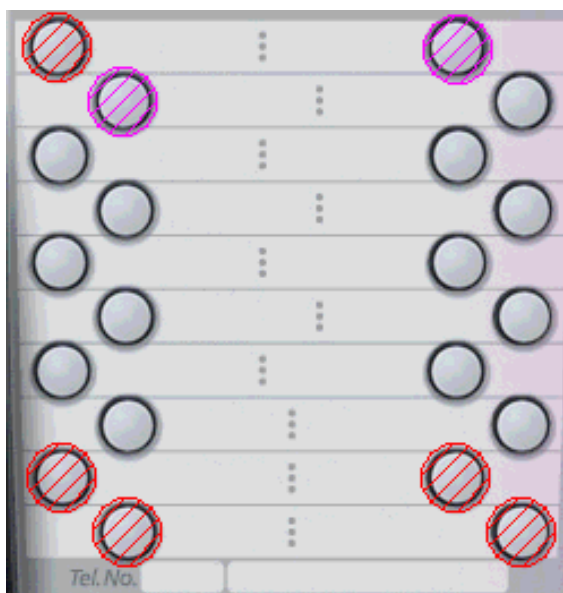

Teclas que não é possível programar



É possível programar teclas de marcação rápida em todas as teclas programáveis e no teclado. Não é possível programar teclas de marcação rápida nas teclas de função fixas ou nas teclas pré-programadas.

 **Nota:** Para ser programada, uma tecla não pode ter qualquer funcionalidade previamente atribuída.

 **Nota:** Não é possível atender chamadas durante a programação das teclas. Só é possível programar uma tecla em estado livre ou com o auscultador fora do descanso (sinal de marcação). Se premir a tecla 'Programa' noutros estados, ouvirá um sinal sonoro de erro. O telefone IP 5005 irá aparecer como ocupado durante a programação das teclas.

## Espera

Para colocar uma chamada em espera:

- Prima **ESPERA** e volte a colocar o auscultador no suporte.

Para obter uma chamada em espera:

- Levante o auscultador.
- Prima a tecla LINHA para obter a chamada.

 **Nota:** Uma chamada colocada em espera deste modo é retida na linha principal atribuída ao aparelho.

 **Nota:** Esta forma de espera é uma 'Espera do sistema', dado que qualquer extensão pode obter esta chamada em espera, se tiver uma tecla DSS/BLF programada para a extensão de espera inicial.

## Tópicos relacionados

Guardar chamadas

Espera exclusiva

## Variantes de desvio de chamadas

### Acerca do desvio de chamadas

As chamadas recebidas internas e externas apresentadas na sua extensão podem ser desviadas das seguintes formas:

- Desvio de todas as chamadas - permite-lhe desviar todas as chamadas para outra extensão ou grupo de extensões, sem que toquem primeiro na sua extensão.
- Desvio de chamadas Sem resposta ou Ocupado - permite-lhe desviar todas as chamadas para outra extensão ou grupo de extensões quando estiver ocupado noutra chamada ou afastado do seu local de trabalho.
- Desvio de chamadas Ocupado - permite-lhe desviar todas as chamadas para outra extensão ou grupo de extensões quando estiver ocupado noutra chamada ou afastado do seu local de trabalho.

É possível atribuir cada tipo de desvio a uma tecla de função programável e invocá-lo premindo a tecla apropriada ou marcando o código de acesso à funcionalidade adequado.

Também é possível desviar as chamadas para o correio de voz, se disponível. Contacte o administrador do sistema para obter o número da extensão do correio de voz.

### Desvio de todas as chamadas

Esta funcionalidade permite-lhe desviar todas as chamadas para outra extensão ou grupo de extensões, sem que toquem primeiro na sua extensão. Se desviar sempre as chamadas para a mesma extensão ou grupo de extensões, poderá programar uma tecla **DESVIO DE TODAS AS CHAMADAS** com este número. Em alternativa, poderá programar a tecla **DESVIO DE TODAS AS CHAMADAS** sem especificar um número de destino, o que significa que é necessário marcar uma extensão ou grupo de extensões sempre que pretender desviar as chamadas. É possível configurar uma série de teclas **DESVIO DE TODAS AS CHAMADAS**, cada uma com um número de extensão ou de grupo de extensões de destino diferente.

Para desviar todas as chamadas para outra extensão ou grupo de extensões:

1. Prima a tecla de função programada com a funcionalidade **DESVIO DE TODAS AS CHAMADAS**.
2. Se não tiver programado um número específico, introduza manualmente o número para o qual pretende desviar as chamadas. Quando levantar o auscultador, deverá ouvir um sinal de marcação interrompido que indica que as chamadas estão a ser desviadas.

Para cancelar o desvio:

1. Prima a tecla **DESVIO DE TODAS AS CHAMADAS** activa.
2. Quando levantar o auscultador, deverá ouvir um sinal de marcação normal que indica que as chamadas já não estão a ser desviadas.

### Desvio de chamadas - Sem resposta

A funcionalidade **Desvio de chamadas – Sem resposta** tem duas variantes:

- O **DESVIO DE CHAMADAS SEM RESPOSTA INTERNO** envia as chamadas internas para outra extensão quando não atender o telefone.
- O **DESVIO DE CHAMADAS SEM RESPOSTA EXTERNO** envia as chamadas externas para outra extensão quando não atender o telefone.

É possível programar uma tecla com uma destas funcionalidades de desvio de chamadas, mas não podem ser ambas atribuídas à mesma tecla.



**Nota:** A programação desta funcionalidade através do Desktop Tool implica duas fases. A primeira é a programação do número da extensão para a qual se pretende desviar as chamadas através da selecção de "**Configurar/activar desvio de chamadas**" na lista "**Pretendo...**".

Para activar ou desactivar o **DESVIO DE CHAMADAS SEM RESPOSTA INTERNO**:

- Prima a tecla programada com a funcionalidade **DESVIO DE CHAMADAS SEM RESPOSTA INTERNO**.

Para activar ou desactivar o **DESVIO DE CHAMADAS SEM RESPOSTA EXTERNO**:

- Prima a tecla programada com a funcionalidade **DESVIO DE CHAMADAS SEM RESPOSTA EXTERNO**.

### Desvio de chamadas - Ocupado

A funcionalidade **Desvio de chamadas – Ocupado** tem duas variantes:

- O **DESVIO DE CHAMADAS OCUPADO INTERNO** envia as chamadas internas para outra extensão quando estiver ocupado com outra chamada.
- O **DESVIO DE CHAMADAS OCUPADO EXTERNO** envia as chamadas externas para outra extensão quando estiver ocupado com outra chamada.

É possível programar uma tecla com uma destas funcionalidades de desvio de chamadas, mas não podem ser ambas atribuídas à mesma tecla.



**Nota:** A programação desta funcionalidade através do Desktop Tool implica duas fases. A primeira é a programação do número da extensão para a qual se pretende desviar as chamadas através da selecção de "**Configurar/activar desvio de chamadas**" na lista "**Pretendo...**".

Para activar ou desactivar o DESVIO DE CHAMADAS OCUPADO INTERNO:

- Prima a tecla programada com a funcionalidade **DESVIO DE CHAMADAS OCUPADO INTERNO**.

Para activar ou desactivar o DESVIO DE CHAMADAS OCUPADO EXTERNO:

- Prima a tecla programada com a funcionalidade **DESVIO DE CHAMADAS OCUPADO EXTERNO**.

### Desvio de chamadas remoto

Esta funcionalidade permite-lhe desviar todas as chamadas recebidas para um destino externo, como por exemplo, um telemóvel ou o seu número de casa.



**Nota:** Esta funcionalidade não está disponível em todas as extensões; contacte o administrador se necessitar de activar esta funcionalidade. Ao invocar o **DESVIO DE CHAMADAS REMOTO**, irá cancelar o desvio de chamadas interno activo, e vice-versa. Não é possível guardar o número externo do alvo numa tecla pessoal programada com a funcionalidade **DESVIO DE CHAMADAS REMOTO**.

Para desviar todas as chamadas para um destino externo:

1. Prima a tecla de função programada com a funcionalidade **DESVIO DE CHAMADAS REMOTO**. Quando levantar o auscultador, deverá ouvir um sinal de marcação interrompido que indica que as chamadas estão a ser desviadas.

Para cancelar o DESVIO DE CHAMADAS REMOTO:

1. Prima a tecla DESVIO DE CHAMADAS REMOTO.

### Siga-me

A funcionalidade **SIGA-ME** é semelhante à funcionalidade **DESVIO DE TODAS AS CHAMADAS** mas permite-lhe receber as suas chamadas noutra extensão.

Para activar a funcionalidade **SIGA-ME**:

1. Antes de sair da secretária, prima a tecla de função programada com a funcionalidade **SIGA-ME**.
2. Quando estiver na extensão a partir da qual pretende atender as chamadas, marque o código **SIGA-ME (ESTOU AQUI)** seguido do número da extensão.



**Nota:** Contacte o administrador do sistema para obter o código **SIGA-ME (ESTOU AQUI)**.



**Nota:** Para activar a funcionalidade **SIGA-ME** a partir de qualquer extensão, ao programar a funcionalidade, seleccione "Nenhuma" em vez de um número de extensão específico.



**Nota:** A funcionalidade **SIGA-ME** não funcionará se a extensão original não possuir a funcionalidade **SIGA-ME** activada.

### Chamada de retorno

A funcionalidade **CHAMADA DE RETORNO** permite-lhe solicitar uma chamada de retorno ao ligar para uma extensão ou linha externa ocupada. O sistema monitoriza a extensão ou linha e liga-lhe para o avisar de que ficou livre.

Para solicitar uma chamada de retorno, ao ligar para um telefone ocupado ou sem resposta:

1. Efectue a chamada e espere até ouvir um sinal de ocupado.
2. Prima a tecla programada com a funcionalidade **CHAMADA DE RETORNO**.

Para atender uma chamada de retorno:

1. Levante o auscultador.

### Espera

**ESPERA**, ou **CHAMADA EM ESPERA**, permite-lhe avisar alguém que esteja a utilizar um telefone de que está à espera de estabelecer uma ligação. Um operador também pode colocar uma chamada em espera numa estação ocupada. Quando ouvir o sinal de chamada em espera, o interlocutor ocupado pode atender ou terminar a chamada actual.

Para colocar uma **CHAMADA EM ESPERA** numa estação ocupada:

- Prima a tecla programada com a funcionalidade **CHAMADA EM ESPERA**.

Para obter uma chamada quando ouvir o sinal de **CHAMADA EM ESPERA**:

- Prima a tecla programada com a funcionalidade **CHAMADA EM ESPERA**.

### Cancelar



A tecla 'Cancelar' é uma tecla de função fixa que permite cancelar a operação actual e regressar a um sinal de marcação. Premir esta tecla é equivalente a pousar o auscultador e levantá-lo novamente. Se premir esta tecla durante a programação, regressará ao passo anterior.

Ao premir a tecla 'Cancelar', o utilizador regressará à chamada activa original, caso esteja a efectuar uma Transferência.

### Directório

A funcionalidade 'Directório' permite-lhe procurar e aceder a números guardados no seu directório pessoal. Se receber uma mensagem de alguém listado no seu directório pessoal ou no directório do sistema, o nome ligado à chamada recebida é apresentado no ecrã LCD, em vez do número de telefone.

Para aceder ao directório pessoal a partir do seu telefone:

1. Prima a tecla programada com a funcionalidade 'Directório'.
2. Prima a tecla no teclado numérico que corresponde à primeira letra do nome que pretende localizar no directório. *Por exemplo, prima a tecla 7 para as letras P, Q, R ou S.*
3. Prima a tecla  para se deslocar para cima no directório ou a tecla  para se deslocar para baixo no directório.

Para efectuar uma chamada utilizando uma entrada do directório pessoal.

1. Localize a entrada para a qual pretende ligar da forma descrita acima.
2. Prima uma tecla de linha e o número escolhido será marcado.

## Teclas de linha

A tecla de função programável no canto superior esquerdo do seu equipamento será automaticamente programada como tecla de **LINHA** (designada por tecla de 'linha principal' ou 'intercom'). É possível configurar as restantes teclas programáveis para aceder a outras linhas, para que possa atender ou efectuar chamadas em várias linhas.

AS teclas programáveis designadas por teclas de **LINHA** indicam o estado de uma linha, acendendo da seguinte forma:

Estado da tecla	Explicação
Acesa	A linha está a ser utilizada.
Apagada	A linha está inactiva (ou livre).
A piscar ao ritmo do toque	Existe uma chamada externa a tocar nesta linha.
A piscar ao ritmo de espera	Existe uma chamada actualmente em espera nesta linha.

Para programar uma tecla de **LINHA** adicional:

1. Prima a tecla PROGRAMA.
2. Prima a tecla programável a utilizar para a linha adicional.
3. Marque 9 seguido do número da linha. *Por exemplo, 001, para utilizar a Linha 1.*
4. Prima a tecla PROGRAMA novamente. *A tecla programável está agora configurada para utilizar a Linha 1.*

Para efectuar uma chamada utilizando outra linha que não a principal:

1. Levante o auscultador.
2. Prima uma tecla de linha que tenha sido programada para utilizar outra extensão.
3. Marque o número.



**Nota:** Consulte Efectuar e atender chamadas para obter mais informações.

## Mensagem

Se o indicador de mensagem estiver a piscar lentamente sem que o telefone esteja a tocar, significa que existe uma mensagem ou correio de voz.



**Nota:** Para que o correio de voz funcione correctamente com o telefone IP 5005, é necessário activar o Desvio de chamadas no equipamento. Consulte a documentação técnica da ICP para obter mais informações.

A resposta a uma indicação de mensagem muda consoante o autor da chamada pretender receber uma chamada de retorno ou deixar uma mensagem de voz.

Para responder a uma indicação de mensagem:

- Levante o auscultador.
- Prima **MENSAGEM**.
- Se o autor da chamada tiver deixado uma mensagem de voz, o telefone irá ligar automaticamente para o sistema de correio de voz.

OU

- Se o autor da chamada tiver activado o indicador de mensagem em espera em vez de deixar uma mensagem de voz, o telefone irá ligar automaticamente para o número.

Se ligar para outra extensão e a chamada não for atendida (ou a extensão estiver ocupada), é possível deixar uma indicação de mensagem em espera de modo a alertar o utilizador para devolver a chamada premindo a tecla **MENSAGEM**. Para informar o utilizador da extensão de destino acerca da indicação de mensagem em espera, o respectivo indicador de mensagem em espera começa a piscar e o ecrã apresenta "MENSAGEM EM ESPERA". O indicador a piscar e a mensagem no ecrã da extensão de destino são apagados assim que a ligação for estabelecida.

Se tiver deixado uma indicação de mensagem em espera numa extensão de outro utilizador e pretender cancelá-la, poderá fazê-lo através da tecla pré-programada Cancelar mensagem em espera.

### Remarcar

Para remarcar o último número para o qual ligou:

- Levante o auscultador.
- Prima **REMARCAR**.



**Nota:** Não é possível remarcar uma chamada efectuada utilizando uma tecla de função programável.

Também é possível guardar o último número marcado manualmente na memória do telefone para remarcar-lo rapidamente.

Para guardar o último número marcado manualmente:

1. Levante o auscultador.
2. Marque **\*\*79**.

Para remarcar um número guardado:

1. Levante o auscultador.
2. Marque **\*6\***.

### Transferir e colocar em conferência

#### Transferir

Para transferir uma chamada activa:

- Durante uma chamada estabelecida, prima **TRANS/CONF**.
- Marque o número do outro interlocutor.
- Efectue um dos seguintes procedimentos:
  - Para concluir a transferência, desligue.
  - Para anunciar a transferência, espere por uma resposta, consulte e, em seguida, desligue.

Para cancelar uma transferência antes de ser estabelecida a ligação ao terceiro interlocutor:

- Prima a tecla **CANCELAR** para voltar à chamada activa original.

#### Conferência

Para iniciar uma conferência quando já estiver estabelecida uma chamada entre duas pessoas, ou para adicionar outro interlocutor a uma conferência existente:

- Prima **TRANS/CONF**.
- Marque o número do interlocutor seguinte.
- Aguarde uma resposta.
- Prima **TRANS/CONF**.



**Nota:** O ecrã apresentará a mensagem "Três" durante uma chamada em conferência.

Para abandonar uma conferência:

- Desligue.

### Mensagens informativas

O utilizador pode programar a sua extensão para apresentar uma mensagem numa extensão que esteja a ligar para si; a mensagem fica no LCD da extensão que liga enquanto o telefone toca e desaparece quando o autor da chamada desliga ou quando a chamada é atendida.

Msg. N.º	Mensagem
1	Não está por motivos de doença
2	Saiu para férias
3	De volta amanhã /Segunda-feira...Domingo
4	De volta de manhã/às 11am...1am
5	Saiu para almoçar
6	De volta à tarde/à 1pm...Meia-noite
7	Foi para casa
8	Ligue novamente
9	Ocupado em reunião
*	De volta em breve
0	Não ligar por favor
#	Saiu em negócios

Para activar as Mensagens informativas:

1. Prima a tecla **PROGRAMA**.
2. Prima a tecla no teclado numérico que corresponde à mensagem apropriada.
3. Prima a tecla **PROGRAMA** novamente. A mensagem informativa é apresentada imediatamente.

Para desactivar as mensagens informativas:

1. Prima a tecla 'PROGRAMA' duas vezes. *O ecrã voltará a apresentar a data.*

### Variantes de atendimento

#### Atender chamada externa

Se pretender atender chamadas externas pela ordem de chegada à extensão, é necessário programar uma tecla **ATENDER EXTERNA**. A chamada recebida é atendida premindo a tecla pré-programada para **ATENDER EXTERNA** que se encontra a piscar. A tecla **ATENDER EXTERNA** continua a piscar até que todas as chamadas externas recebidas sejam atendidas.

Para atender chamadas externas utilizando a tecla **ATENDER EXTERNA**:

1. Prima a tecla **ATENDER EXTERNA** a piscar. A tecla **ATENDER EXTERNA** continua a piscar até que todas as chamadas externas recebidas sejam atendidas.

### **Atender chamada seguinte**

Esta funcionalidade assemelha-se à funcionalidade Atender chamada externa, mas aplica-se a todas as chamadas recebidas, quer externas quer internas. A funcionalidade 'Atender chamada seguinte' permite-lhe atender todas as chamadas pela ordem de chegada à extensão. A chamada recebida é atendida premindo a tecla pré-programada para **ATENDER CHAMADA SEGUINTE** que se encontra a piscar. A tecla **ATENDER CHAMADA SEGUINTE** continua a piscar até que todas as chamadas sejam atendidas.

Para atender as chamadas internas e externas pela ordem de chegada à extensão:

- Prima a tecla **ATENDER CHAMADA SEGUINTE** a piscar. *A tecla **ATENDER CHAMADA SEGUINTE** continua a piscar até que todas as chamadas recebidas sejam atendidas.*

### **Atendimento automático**

A funcionalidade **ATENDIMENTO AUTOMÁTICO** permite-lhe atender chamadas sem levantar o auscultador. Quando uma chamada é recebida, poderá ouvir um toque curto, seguido da voz do autor da chamada.

Para activar ou desactivar o **ATENDIMENTO AUTOMÁTICO**:

- Prima a tecla programada com a funcionalidade **ATENDIMENTO AUTOMÁTICO**.

Para atender uma chamada com **ATENDIMENTO AUTOMÁTICO**:

- Levante o auscultador.

### **Chamadas para**

Esta funcionalidade identifica o número da extensão de um utilizador que tenha desviado chamadas para a sua extensão. Quando uma chamada desviada for apresentada na sua extensão, a tecla **CHAMADAS PARA** pisca e o ecrã apresenta temporariamente o destinatário original da chamada. Prima a tecla **CHAMADAS PARA** para atender a chamada (com a saudação apropriada). Se vários utilizadores de extensão desviarem chamadas para si com regularidade, poderá programar uma tecla **CHAMADAS PARA** para cada uma das extensões.



**Nota:** A tecla **CHAMADAS PARA** deve possuir a indicação do nome ou número da extensão que desvia as chamadas.

Para atender uma chamada desviada de outra extensão:

1. Prima a tecla **CHAMADAS PARA** a piscar.

### **Retenção de chamadas**

A **RETENÇÃO DE CHAMADAS** coloca uma chamada externa em espera para ser capturada por qualquer extensão no sistema. A funcionalidade **RETENÇÃO DE CHAMADAS** assemelha-se à funcionalidade ESPERA, só que é utilizada uma tecla diferente. Também não é necessário uma tecla especial para obter a chamada retida, uma vez que pode usar um código de acesso à funcionalidade. É possível colocar múltiplas chamadas em espera utilizando a funcionalidade **RETENÇÃO DE CHAMADAS**.

Para aplicar a **RETENÇÃO DE CHAMADAS**:

1. Prima a tecla de função programada com a funcionalidade **RETENÇÃO DE CHAMADAS**.



Para obter uma chamada retida:

1. Levante o auscultador.
2. Marque o código de captura da funcionalidade **RETENÇÃO DE CHAMADAS**, seguido do número da linha em que a chamada está retida. *O ecrã apresenta o número da linha em que a chamada está retida.*



**Nota:** Contacte o administrador do sistema para obter códigos de funções específicas.

### Captura de chamadas

A **CAPTURA DE CHAMADAS** permite-lhe atender uma chamada que esteja a tocar noutra extensão no seu grupo de captura. O administrador do sistema decide quem pertence a cada grupo de captura.

Para atender uma chamada a tocar noutra estação no seu grupo de captura:

1. Levante o auscultador.
2. Prima a tecla programada com a funcionalidade **CAPTURA DE CHAMADAS**.

### Cancelar mensagem em espera

Se tiver deixado uma indicação de mensagem em espera numa extensão de outro utilizador e pretender cancelá-la, poderá fazê-lo através da tecla pré-programada **CANCELAR MENSAGEM**.

Para cancelar uma indicação de mensagem em espera utilizando uma tecla **CANCELAR MENSAGEM** que não inclua um número de extensão:

1. Prima a tecla **CANCELAR MENSAGEM**.
2. Marque o número da extensão para a qual ligou ou prima a tecla **DSS/BLF** relevante.

Para cancelar uma indicação de mensagem em espera utilizando uma tecla **CANCELAR MENSAGEM** que esteja programada com um número de extensão:

1. *Prima a tecla* **CANCELAR MENSAGEM**.

### Não interromper

Quando a funcionalidade **NÃO INTERROMPER** está activada, o telefone não tocar quando é recebida uma chamada. Os utilizadores que lhe ligarem ouvirão um sinal de ocupado; os autores de chamadas externas ouvirão tocar.

Para activar ou desactivar a funcionalidade **NÃO INTERROMPER**:

1. Prima a tecla programada com a funcionalidade **NÃO INTERROMPER**.



**Nota:** O ecrã apresentará a mensagem "NÃO INTERROMPER".

### Seleção directa de estação/Painel com lâmpada de ocupado (DSS/BLF)

Uma tecla **DSS/BLF** (Seleção directa de estação/Painel com lâmpada de ocupado) permite-lhe ligar para outro utilizador de extensão apenas com um toque de tecla. Também lhe permite capturar chamadas destinadas a uma extensão especificada ou obter chamadas que foram colocadas em espera na extensão especificada.

A tecla **DSS/BLF** acende-se para indicar o estado da extensão:

Estado da tecla	Explicação
Acesa	A extensão programada está ocupada, o auscultador está fora do descanso ou, então, a funcionalidade 'Não interromper' está activada.
Apagada	A extensão está inactiva.
A piscar ao ritmo do toque	A extensão programada está a tocar e a chamada pode ser capturada pela extensão com a tecla <b>DSS/BLF</b> .
A piscar ao ritmo de espera	A extensão programada colocou uma chamada em espera que pode ser capturada.

Para ligar para uma extensão pré-programada:

1. Levante o auscultador.
2. Prima a tecla programada com a funcionalidade **DSS/BLF**.

Para capturar uma chamada destinada a uma extensão pré-programada:

1. Quando a tecla **DSS/BLF** estiver a piscar ao ritmo do toque, levante o auscultador.
2. Prima a tecla programada com a funcionalidade **DSS/BLF**.

Para obter uma chamada colocada em espera por uma extensão pré-programada:

1. Quando a tecla **DSS/BLF** estiver a piscar ao ritmo de espera, levante o auscultador.
2. Prima a tecla programada com a funcionalidade **DSS/BLF**.

### Grupo de extensões

Uma tecla de **GRUPO DE EXTENSÕES** permite-lhe ligar para um grupo de extensões com uma única tecla. A decisão sobre quem pertence a cada grupo de extensões cabe ao administrador do sistema (por exemplo, todos os membros do departamento de vendas). Quando é efectuada uma chamada para um grupo de extensões, todas as extensões no grupo tocam até que a chamada seja atendida.

Contacte o administrador do sistema para obter uma lista de números de grupos de extensões.

O estado de um grupo de extensões é indicado pela tecla **GRUPO DE EXTENSÕES** que se acende do seguinte modo:

Estado da tecla	Explicação
Acesa	Todas as extensões no grupo estão ocupadas.
Apagada	Pelo menos uma extensão no grupo está inactiva.
A piscar	O grupo de extensões está a tocar.

Para ligar para um grupo de extensões:

1. Levante o auscultador.
2. Prima a tecla programada com a funcionalidade **GRUPO DE EXTENSÕES**.

## Chamada de pessoas por extensão

A funcionalidade **CHAMADA DE PESSOAS POR EXTENSÃO** permite-lhe fazer um anúncio através do altifalante de uma extensão. É possível programar uma tecla para chamar alguém numa única extensão, num grupo de extensões ou em todas as extensões, transformando o telefone num intercomunicador.

Para utilizar a CHAMADA DE PESSOAS POR EXTENSÃO:

1. Levante o auscultador.
2. Prima a tecla programada com a funcionalidade **CHAMADA DE PESSOAS POR EXTENSÃO**.
3. Marque o número da extensão ou o número da zona de chamada de pessoas (se aplicável).
4. Faça o anúncio.
5. Pouse o auscultador para concluir o anúncio.

## Escuta em grupo

Durante uma chamada com o auscultador, esta funcionalidade liga o altifalante da sua extensão para permitir que outros perto de si escutem a chamada actual, enquanto que o microfone do auscultador permanece activo, para permitir que continue a falar com o interlocutor.

Para activar o altifalante da sua extensão durante uma chamada:

1. Prima a tecla **ESCUA EM GRUPO**. A tecla **ESCUA EM GRUPO** acende-se para indicar que o altifalante está activado e é apresentada a seguinte mensagem: "ESCUA EM GRUPO".

Para desactivar o altifalante da sua extensão:

1. Prima a tecla **ESCUA EM GRUPO** novamente. *A tecla **ESCUA EM GRUPO** apaga-se e o ecrã regressa ao normal.*

## Variantes de espera

### Guardar chamadas

Esta funcionalidade permite-lhe colocar uma chamada externa em espera numa tecla e deixá-la em espera durante um tempo predefinido.



**Nota:** Só é possível utilizar esta funcionalidade para colocar chamadas externas em espera.



**Nota:** O número de teclas **GUARDAR** que é possível programar na sua extensão limita-se ao número de teclas pessoais disponíveis, até um máximo de trinta (30).



**Nota:** Uma chamada guardada não pode ser capturada por outro utilizador de extensão, nem é possível transferir a chamada guardada para outra extensão.

Para guardar uma chamada:

1. Durante a conversa com o interlocutor, prima uma tecla **GUARDAR**.

Para obter uma chamada guardada:

1. Com a extensão inactiva, prima a tecla **GUARDAR** a piscar.

## Espera exclusiva

A funcionalidade **ESPERA EXCLUSIVA** coloca uma chamada em espera que só pode ser obtida pelo telefone de origem. Este tipo de espera permite-lhe colocar um único interlocutor em espera se não possuir nenhuma tecla de LINHA ou DSS/BLF dedicada no telefone. Se possuir teclas de LINHA ou DSS/BLF dedicadas, é possível colocar vários interlocutores em espera exclusiva.

Para colocar uma chamada em espera exclusiva para efectuar uma chamada informativa ou para atender outra chamada:

- Durante uma chamada estabelecida, prima a tecla **ESPERA EXCLUSIVA**. *A chamada actual é colocada em espera. Quaisquer teclas DSS/BLF ou LINHA associadas à chamada irão piscar ao ritmo de espera.*

Para obter uma chamada em espera exclusiva que não esteja associada a uma tecla DSS/BLF ou LINHA:

- Prima a tecla **ESPERA EXCLUSIVA**. *É restabelecida a ligação ao interlocutor em espera.*

Para obter uma chamada em espera exclusiva que esteja associada a uma tecla DSS/BLF ou LINHA:

- Prima a tecla DSS/BLF ou LINHA a piscar. *É restabelecida a ligação ao interlocutor em espera.*

## Intromissão

Esta funcionalidade permite-lhe introduzir uma chamada estabelecida e falar com os interlocutores envolvidos; a sua entrada é anunciada por um tom de aviso ouvido por todos os interlocutores.

A disponibilidade desta funcionalidade depende da "Prioridade de intromissão" atribuída à sua extensão. Contacte o administrador do sistema.

Não se pode intrometer numa extensão com:

- prioridade de intromissão SUPER;
- uma prioridade de intromissão superior à que foi atribuída à sua extensão;
- uma chamada em conferência a três;
- a opção "Não interromper" activada.



**Nota:** O administrador do sistema pode configurar o sistema para que seja possível utilizar um único dígito para se intrometer numa chamada, em vez do código de acesso de três dígitos. Contacte o administrador do sistema para obter uma lista de códigos de acesso de um dígito.

### Intrometer-se numa conversa estabelecida

Tenta chamar a extensão "A", mas esta está ocupada numa conversa com "B" e o utilizador ouve um sinal de ocupado:

Prima a tecla **INTROMISSÃO**. Os interlocutores "A" e "B" ouvem um breve tom de aviso antes da intromissão. Durante a intromissão, todos os interlocutores ouvem um tom de aviso. A tecla **INTROMISSÃO** ilumina-se e aparece uma mensagem semelhante à seguinte em todas as extensões envolvidas na intromissão: **INTROMISSÃO EXT xxxx**.

### Falar apenas com o interlocutor "A"

Após intromissão numa conversa:

1. Prima a tecla **INTROMISSÃO** novamente. Está ligado ao interlocutor "A". O interlocutor "B" é colocado em espera e, se configurado, o interlocutor "B" ouve música em espera ou um tom.

Se programado, a tecla **INTROMISSÃO** apaga-se, o tom de intromissão é removido e o ecrã volta ao normal.

2. Ou, se tiver uma tecla **DSS/BLF** para o interlocutor "A", prima a tecla **DSS/BLF** do interlocutor "A". Está ligado ao interlocutor "A". O interlocutor "B" é colocado em espera e, se configurado, o interlocutor "B" ouve música em espera ou um tom. Se programado, a tecla **INTROMISSÃO** apaga-se, o tom de intromissão é removido e o ecrã volta ao normal.

#### Falar apenas com o interlocutor "B"

Após intromissão numa conversa:

1. Se tiver uma tecla **DSS/BLF** ou **LINHA** para o interlocutor "B", prima essa tecla. Está ligado ao interlocutor "B". O interlocutor "A" é colocado em espera e, se configurado, o interlocutor "A" ouve música em espera ou um tom. Se programado, a tecla **INTROMISSÃO** apaga-se, o tom de intromissão é removido e o ecrã volta ao normal.



**Nota:** Não é possível utilizar a tecla **INTROMISSÃO** para voltar a ligar para os dois interlocutores depois da chamada ter sido "dividida". Se pretende falar novamente com ambos os interlocutores, tem de configurar uma chamada em conferência.

#### Retirar de uma intromissão

Para sair, deixando os interlocutores "A" e "B" em conversa privada:

1. Pouse o auscultador. Os interlocutores "A" e "B" voltam a estar ligados numa conversa a dois normal. O tom de intromissão deixa de ser ouvido.

#### Se efectuar uma chamada em 'Espera exclusiva' antes de utilizar a funcionalidade 'Intromissão'

1. Prima a tecla **ESPERA EXCLUSIVA** ou a **LINHA** a piscar ou a tecla **DSS/BLF**. Os interlocutores "A" e "B" voltam a estar ligados numa conversa a dois normal; é restabelecida a sua ligação com ao autor da chamada em espera.

#### Se uma tecla a piscar indicar a recepção de uma chamada na sua extensão

1. Prima a tecla **LINE** a piscar ou **DSS/BLF**. Os interlocutores "A" e "B" voltam a estar ligados numa conversa a dois normal; é estabelecida a sua ligação à chamada recebida.

#### Apresentação da duração da última chamada

Esta funcionalidade permite que a duração da última chamada externa efectuada da sua extensão seja apresentada no ecrã do aparelho. A duração da chamada actual é dinamicamente apresentada durante a chamada.

Para apresentar a duração da última chamada externa:

1. Com a extensão inactiva, prima a tecla **DURAÇÃO DA CHAMADA**.

#### Grupo de linhas

A tecla **GRUPO DE LINHAS** permite-lhe atender e aceder a chamadas a partir de um grupo de linhas especificado com uma única tecla.

A luz da tecla **GRUPO DE LINHAS** indica o estado de um grupo de linhas:

Estado	Explicação
Acesa	Todas as linhas do grupo estão ocupadas.
Apagada	Pelo menos uma linha do grupo está inactiva.
A piscar	O grupo de linhas está a tocar.

Para fazer uma chamada utilizando um grupo de linhas:

1. Levante o auscultador.
2. Prima a tecla programável atribuída à funcionalidade **GRUPO DE LINHAS**.
3. Marque o número ou prima a tecla Chamada rápida para marcar um número pré-programado.

Para atender uma chamada num grupo de linhas:

1. Quando a tecla **GRUPO DE LINHAS** estiver a piscar, levante o auscultador.
2. Prima a tecla programável atribuída à funcionalidade **GRUPO DE LINHAS**.

### Serviço nocturno

#### Acerca do serviço nocturno

A colocação do sistema em serviço nocturno só pode ser efectuada a partir de uma extensão de administrador, mas é possível um utilizador configurar uma tecla **SERVIÇO NOCTURNO** na sua extensão para monitorizar se o sistema está em modo de serviço diurno ou nocturno.

Existem disponíveis dois modos de serviço nocturno: Serviço nocturno 1 e 2. Um administrador pode configurar o sistema para direccionar as chamadas recebidas para uma extensão ou número de extensões que serão atendidas fora das horas de expediente normais.

Cada modo de serviço nocturno possui um grupo de captura associado e, quando um modo de serviço nocturno está activado, as chamadas recebidas podem ser capturadas em qualquer extensão do grupo. Consulte Captura de serviço nocturno.

Para monitorizar se o sistema está em modo de serviço diurno ou nocturno:

1. Quando o sistema passa para modo de serviço nocturno 1 ou 2, a tecla programada com **SERVIÇO NOCTURNO 1** ou **SERVIÇO NOCTURNO 2** acende e é apresentada a seguinte mensagem: **SERVIÇO NOCTURNO x**, em que x indica o modo de serviço nocturno.

#### Captura de serviço nocturno

Quando o serviço nocturno está activado, esta funcionalidade permite-lhe capturar uma chamada externa recebida a tocar noutra extensão, no grupo de captura do serviço nocturno.



**Nota:** O administrador do sistema pode configurar o sistema para que seja possível utilizar um único dígito para capturar a chamada, em vez de utilizar o código de acesso de três dígitos. Contacte o administrador do sistema para obter uma lista de códigos de acesso de um dígito.

Para atender uma chamada a tocar noutra extensão no seu grupo de captura de serviço nocturno:

- Prima a tecla **CAPTURA SERV NOCTURNO** ou marque o código de acesso de um dígito para captura de chamadas. *É estabelecida uma ligação ao interlocutor a tocar.*

#### Restabelecer

Se uma chamada externa transferida para outra extensão não for atendida, a chamada regressa à extensão original. Esta funcionalidade permite-lhe tentar efectuar a transferência novamente. Quando a chamada toca novamente na sua extensão, a tecla associada pisca rapidamente e é apresentada uma mensagem semelhante à seguinte: "EXTN xxxx REVERTIDA".

Para restabelecer uma chamada devolvida sem falar com o autor da chamada:

1. Prima a tecla **RESTABELECEER**.

Para falar com o autor da chamada devolvida e restabelecer a chamada:

1. Levante o auscultador.
2. Fale com o autor da chamada. *A tecla **RESTABELECE** acende.*
3. Prima a tecla **RESTABELECE**.
4. Pouse o auscultador.

### **Campainha ligada/desligada**

Todas as chamadas externas que chegam à extensão sob teclas pessoais programadas tocam para indicar a sua chegada. Esta funcionalidade permite-lhe desligar a campainha da extensão. Todas as chamadas externas que chegam à extensão, sob uma tecla pessoal programada, serão indicadas pela tecla a piscar. As teclas afectadas por esta funcionalidade são:

- *A tecla LINHA;*
- *A tecla **GRUPO DE LINHAS***
- *A tecla CHAMADAS PARA;*
- *A tecla ATENDER EXTERNA*
- *A tecla ATENDER CHAMADA SEGUINTE.*



**Nota:** Só será possível utilizar a funcionalidade 'Campainha ligada/desligada' se uma das funcionalidades listadas acima tiver sido previamente programada numa das teclas de função do telefone.

Para ligar ou desligar a campainha:

1. Prima a tecla **CAMPAINHA LIGADA/DESLIGADA**. A tecla **CAMPAINHA LIGADA/DESLIGADA** acende e é apresentada a mensagem "CAMPAINHA DESLIGADA" indicando que a extensão não tocará quando chegar uma chamada externa.

Premindo repetidamente a tecla **CAMPAINHA LIGADA/DESLIGADA**, poderá ligar e desligar a campainha da sua extensão.

### **Chamada rápida**

É possível utilizar as teclas de chamada rápida para efectuar uma chamada ou para enviar uma cadeia de dígitos durante uma chamada (prima uma tecla de chamada rápida durante uma chamada para enviar uma palavra-passe com vários dígitos, por exemplo).

Para marcar um número de chamada rápida guardado:

1. Levante o auscultador.
2. Prima a tecla programada com o número de chamada rápida que pretende marcar.

Para utilizar um número de chamada rápida guardado durante uma chamada:

1. Efectue a chamada segundo o procedimento habitual para efectuar e atender chamadas.
2. Quando for necessário introduzir o número pré-programado previamente guardado, prima a tecla programada com o número de chamada rápida que pretende transmitir.



**Nota:** Os números de chamada rápida são guardados tal como é explicado no tópico **Programar as teclas de função**.

## Alternar

A funcionalidade **ALTERNAR** permite-lhe alternar entre duas chamadas premindo uma tecla. Cada chamada é mantida em privacidade, uma vez que nenhum dos interlocutores consegue ouvir a conversa com o outro.

Para utilizar a funcionalidade **ALTERNAR** para alternar entre chamadas:

1. Efectue ou atenda uma chamada, consulte e, em seguida, prima a tecla **ALTERNAR** para colocar essa chamada em espera.
2. Com a primeira chamada em espera, efectue ou atenda a segunda chamada.
3. Prima a tecla programada com a funcionalidade **ALTERNAR** para alternar entre as duas chamadas.



**Nota:** Esta funcionalidade só estará disponível se a 'Espera exclusiva' tiver sido activada. Consulte o administrador do sistema para obter mais informações.



**A**

Administrador do sistema .....	23
Ajustar .....	7
Contraste do ecrã.....	8
Níveis de volume.....	7
Volume da campainha .....	7
Volume do receptor do auscultador .....	7
Alternar.....	26
Apresentação da duração da última chamada .....	24
Atender chamada externa.....	19
Atender chamada seguinte .....	19
Atendimento automático .....	20
Avisos.....	6

**C**

Campainha ligada/desligada.....	26
Cancelar.....	16
Captura de chamadas.....	20
Captura de serviço nocturno.....	25
Chamada de pessoas por extensão .....	22
Chamada de retorno .....	16
Chamada rápida.....	11
Chamadas para.....	20
Conferência.....	18
Correio de voz.....	14

**D**

Desktop Tool.....	11
Desvio de chamada remoto .....	15
Desvio de chamadas	
Desvio de chamadas - Sem resposta .....	15
Desvio de todas as chamadas .....	14
Directório.....	17
DSS/BLF .....	23

**E**

Escuta em grupo.....	22
Espera.....	13
Espera exclusiva .....	23

**G**

Guardar chamadas .....	23
------------------------	----

**I**

Indicadores de estado do telefone .....	7
Intromissão .....	23

**M**

Mensagem .....	17
Mensagem em espera.....	20
Mensagens informativas.....	19
Mitel Networks Corporation .....	4
Montar.....	9
Na parede por meio de parafusos .....	9
Na parede utilizando o suporte de secretária.....	9

**N**

NÃO INTERROMPER .....	21
-----------------------	----

**P**

Painel com lâmpada de ocupado/Seleção directa de estação.....	21
Plataforma de comunicações integrada 3300 Mitel Networks .....	10

**R**

Remarcar .....	18
Restabelecer .....	25
Retenção de chamadas.....	20

**S**

Segurança .....	5
Serviço nocturno.....	25
Siga-me .....	16
Suporte de secretária .....	8

**T**

TRANS/CONF .....	10
Transferir .....	18
anunciar .....	18
cancelar .....	18
concluir .....	18