

COFRE 600

MANUAL DO UTILIZADOR/INSTALADOR

motorline[®]
PROFESSIONAL

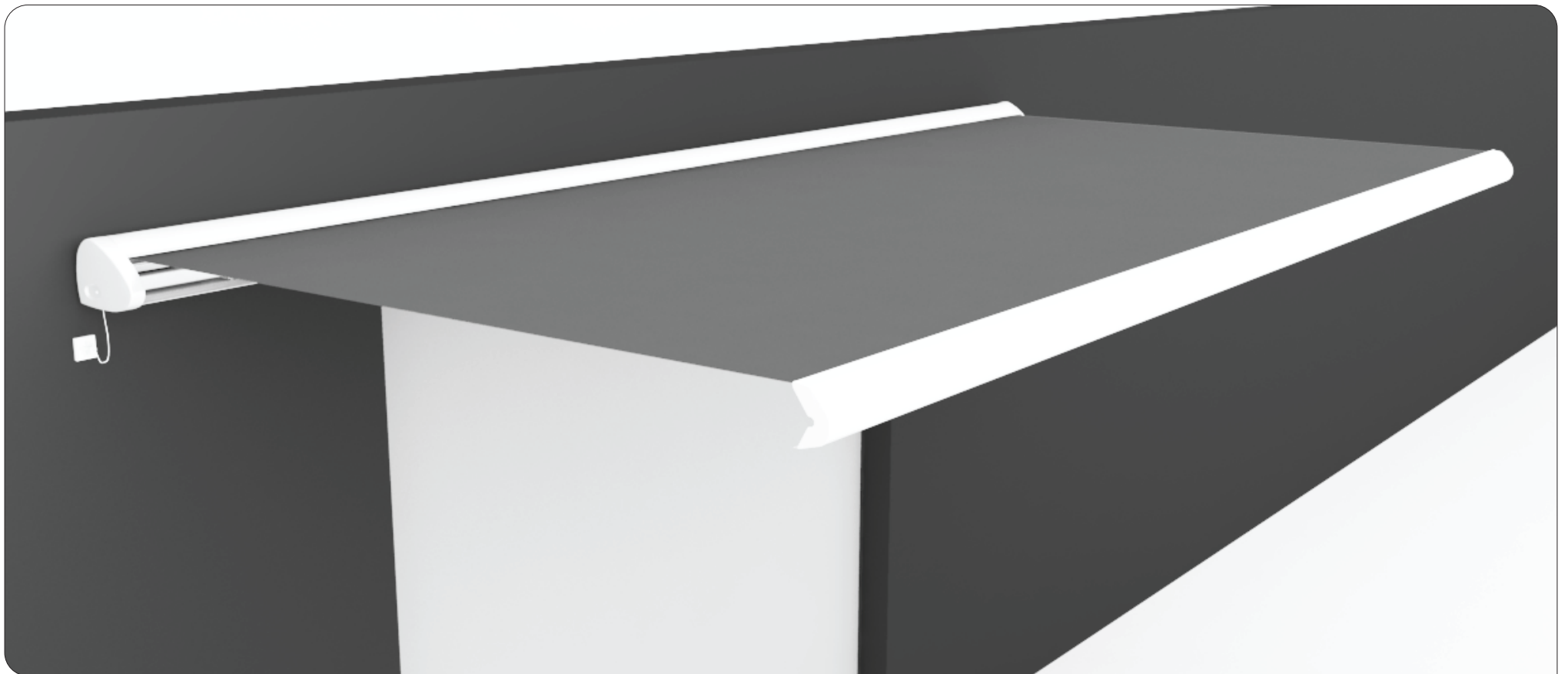

00. CONTEÚDO

▷ ÍNDICE ◀

00. CONTEÚDOS

▷ índice | pág 01.A

01. AVISOS DE SEGURANÇA

▷ normas a seguir | pág 01.B

02. O TOLDO

▷ características técnicas | pág 02.A

▷ vista explodida | pág 02.B

03. INSTALAÇÃO

▷ informações pré-instalação | pág 03.A

▷ instalação na parede | pág 03.B

▷ instalação no teto | pág 05.B

▷ afinação da articulação | pág 06.A

▷ regulação da inclinação dos braços | pág 06.B

▷ regulação do topo | pág 07.A

▷ desbloqueio manual | pág 07.A

▷ afinação do fim de curso | pág 07.B

▷ regulação da tela | pág 08.A

▷ esquema de ligação direta do motor à alimentação | pág 08.A

04. A CENTRAL

▷ características técnicas | pág 08.B

▷ ligações da placa | pág 09.A

▷ centralização de grupo ou geral | pág 09.A

▷ funções | pág 09.B

▷ programação | pág 11.A

05. RESOLUÇÃO DE AVARIAS

▷ instruções para consumidores e técnicos especializados | pág 12.B

06. LIGAÇÕES À CENTRAL

▷ esquema de ligações (central MC6) | pág 13.A

01. AVISOS DE SEGURANÇA

NORMAS A SEGUIR ◀

ATENÇÃO:

- ▷ É importante para a sua segurança que estas instruções sejam seguidas. A instalação ou uso incorreto deste produto pode causar danos físicos e materiais.
- ▷ Mantenha estas instruções num local seguro para futura referência.
- ▷ Este produto foi desenhado e produzido estritamente para o uso indicado neste manual. Qualquer outro uso que não o expressamente indicado pode danificar o produto e/ou ser uma fonte de perigo, além de invalidar a garantia.
- ▷ A **ELECTROCELOS S.A.** não se responsabiliza pelo incorreto uso do produto, ou pelo uso que não aquele para o qual foi projetado.
- ▷ A **ELECTROCELOS S.A.** não se responsabiliza se as normas de segurança não foram tidas em conta na instalação do equipamento a ser automatizado, nem por qualquer deformação que possa ocorrer ao mesmo.
- ▷ A **ELECTROCELOS S.A.** não se responsabiliza pela insegurança e incorreto funcionamento do produto quando usados componentes que não vendidos por si.
- ▷ Não faça quaisquer alterações aos componentes e respetivos acessórios.
- ▷ Antes de proceder à instalação desligue a corrente elétrica.
- ▷ Não realizar a instalação perante situações climatéricas adversas (vento, chuva, neve).
- ▷ O instalador deve informar o cliente de como manusear o produto em caso de emergência e providenciar o manual do mesmo.
- ▷ Mantenha os comandos fora do alcance das crianças, de modo a evitar que o toldo trabalhe acidentalmente.
- ▷ O cliente não deverá, em circunstância nenhuma, tentar reparar ou afinar o toldo, devendo para esse efeito chamar um técnico qualificado.
- ▷ Ligue o toldo a uma tomada de 230V, com fio terra e protegida por disjuntor de proteção.
- ▷ Não faça quaisquer alterações aos componentes e respetivos acessórios.

O2. O TOLDO

▷ CARACTERÍSTICAS TÉCNICAS

O toldo **COFRE 600** é um toldo de grandes dimensões, completamente fechado. Possui braços articulados de duplo cabo, mais robustos e fortes para conferir maior resistência e possibilitar uma maior projeção do tecido.

Opcionalmente, o toldo pode ser fornecido com um kit de iluminação independente, que pode ser aplicado na área protegida pelo toldo. Permite uma inclinação máxima de 20°.

Medida de produção	Motor utilizado
4,7 x 3,5	TUB 70MT
4,7 x 4,0	TUB 70MT
5,0 x 3,5	TUB 70MT
5,0 x 4,0	TUB 70MT
5,5 x 3,5	TUB 70MT
5,5 x 4,0	TUB 70MT
6,0 x 3,5	TUB 70MT
6,0 x 4,0	TUB 70MT
6,5 x 3,5	TUB 70MT
6,5 x 4,0	TUB 70MT
7,0 x 3,5	TUB 70MT
7,0 x 4,0	TUB 70MT

Dados técnicos do motor TUB 70MT	
Voltagem	230V AC
Frequência	50Hz
Força	40Nm
Velocidade	12RPM
Levanta até	<70Kgs
Ruído	<43dB
Tempo de trabalho	4min.
Diâmetro	45mm
Peso conjunto	2,60Kgs
Consumo	0,95A

O2. O TOLDO

VISTA EXPLODIDA ◀

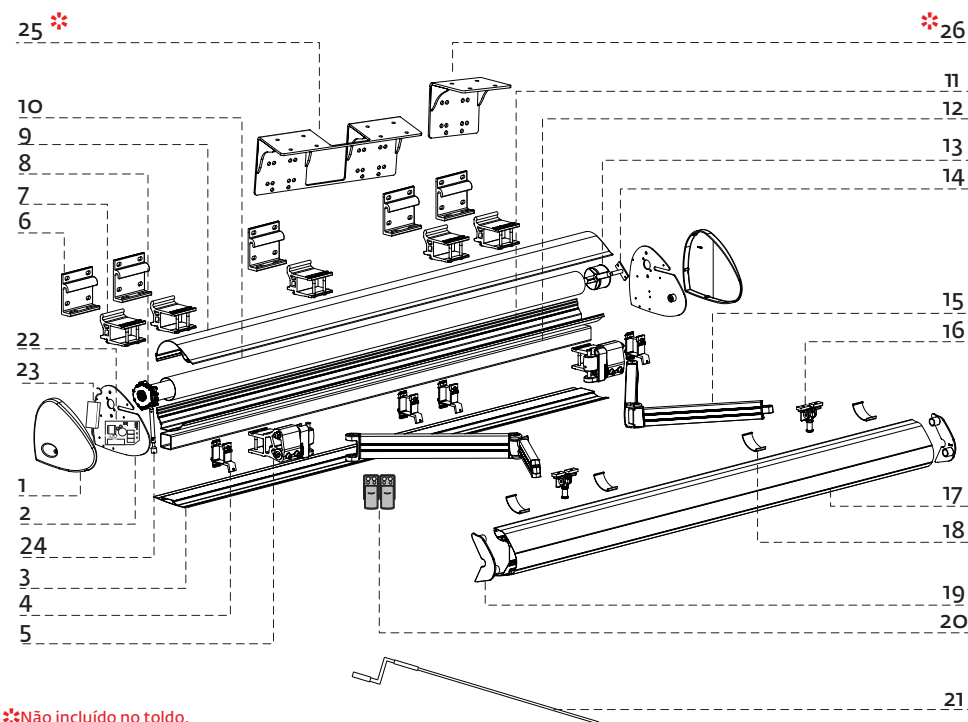

*Não incluído no toldo.

1	Tampa do cofre	14	Pino de suporte
2	Chapa lateral	15	Braço articulado
3	Perfil de proteção interior	16	Terminal
4	Suporte do quadrado do toldo	17	Topo
5	Conjunto do braço de suporte	18	Plástico de proteção
6	Suporte de parede	19	Tampa do topo
7	Suporte de cofre	20	Comandos MXS4SP
8	Motor TUB70 MT	21	Manivela
9	Perfil superior do cofre	22	Central MC6
10	Tubo de enrolamento Ø78mm	23	Transformador
11	Perfil inferior do cofre	24	Manivela de segurança
12	Tubo quadrado 50x50	25	Consola dupla
13	Casquilho para tubo	26	Consola

O3. INSTALAÇÃO

▷ INFORMAÇÕES PRÉ-INSTALAÇÃO

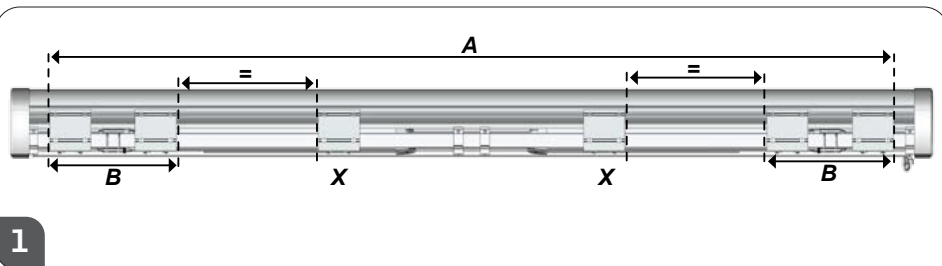

1

Para um correto funcionamento do toldo, é obrigatória a colocação dos suportes (nº7) nas zonas identificadas na ilustração (B). Coloque sempre 1 suporte de cada lado do braço (imagem 2) e divida os restantes de forma equilibrada. Nunca alterar a colocação dos suportes do braço (nº4)!

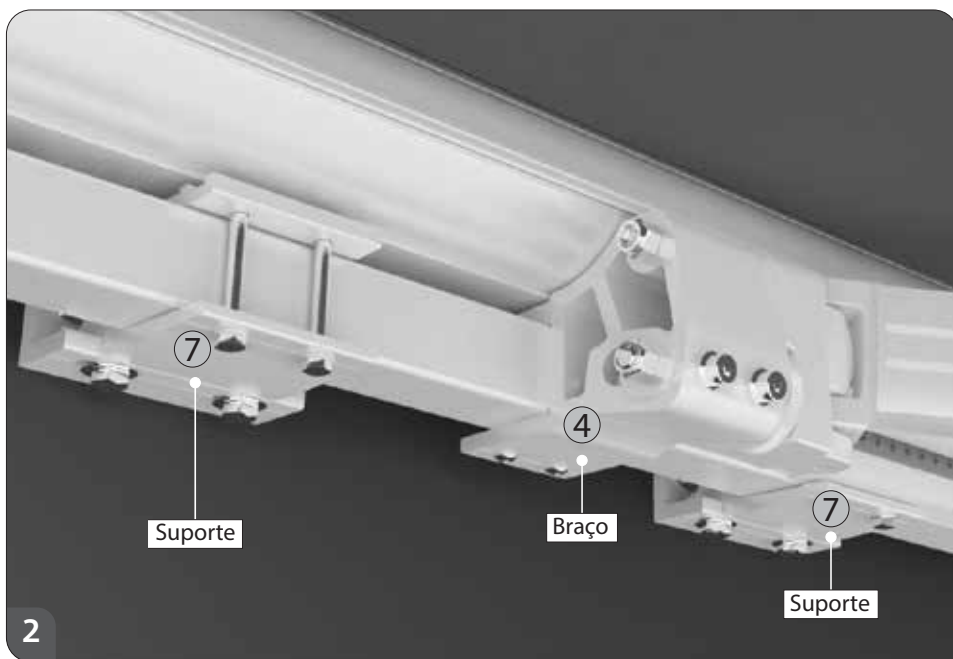

2

Toldo até 6m

4 suportes nº7

Toldo entre 6m/7m

5 suportes nº7

O3. INSTALAÇÃO



Antes de iniciar a instalação verifique o alinhamento da parede. No caso desta não ser plana deve criar novos apoios de fixação, de forma a que os pontos de aperto do toldo à parede estejam perfeitamente alinhados e nivelados (figuras acima). Deve certificar-se também que as buchas metálicas/parafusos sejam apertados numa superfície sólida e resistente para que não haja risco de desaperto e queda do toldo. Nunca deve abrir o cofre sem que a instalação esteja concluída pois pode colocar em risco a sua integridade física.

Estes pontos são muito importantes pois a segurança e estabilidade do toldo residem principalmente na sua fixação!

INSTALAÇÃO NA PAREDE ◀

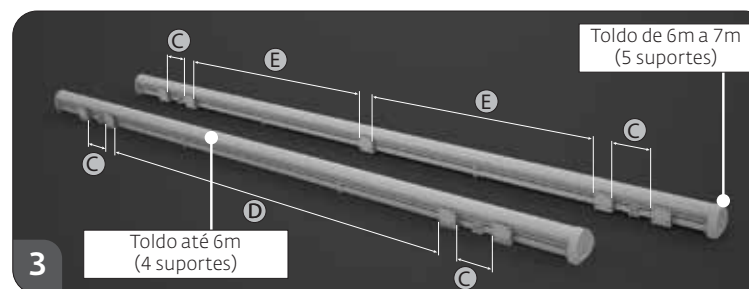

Toldo de 6m a 7m: Medida A a dividir por c e E.

Toldo até 6m: Medida A a dividir por c e D.

01 - Coloque os suportes da parede (nº6) nos suportes do cofre (nº7). Estes devem ficar devidamente centrados.

Faça a medição com suportes para que a aplicação na parede seja correta.

03. INSTALAÇÃO

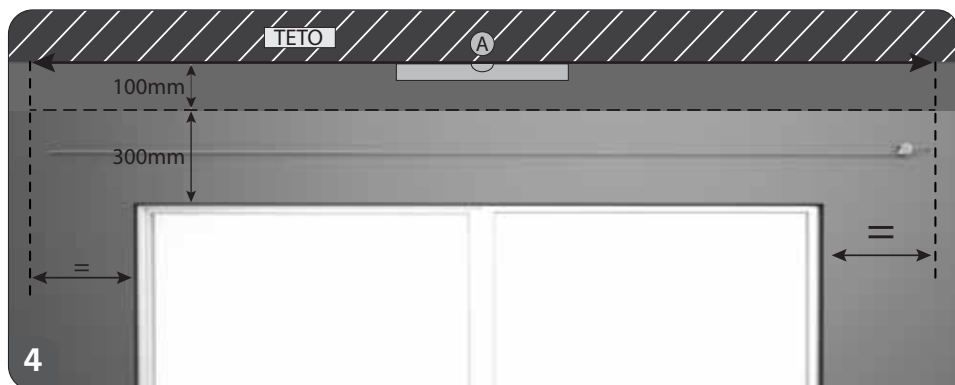

02 - Faça a medição do local onde o toldo será aplicado tendo sempre em atenção o nivelamento dos suportes de parede (nº6) para a fixação do toldo.

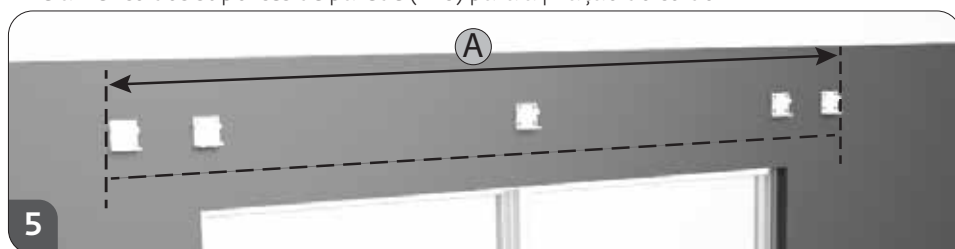

03 - Com o auxílio de um lápis ou marcador, identifique os pontos de furação, para a colocação dos suportes de parede (nº6). Faça furos com 100mm de profundidade e $\varnothing 20\text{mm}$.

04 - Coloque **buchas metálicas M12** nos furos criados de $\varnothing 20\text{mm}$. Posicione o suporte de parede (nº6) nas furações e aplique os parafusos M12x90 com as respetivas anilhas. (parafusos, anilhas e buchas não incluídos no kit).

03. INSTALAÇÃO



05 - Faça a aplicação dos suportes do cofre (nº7) no suporte de parede (nº6).

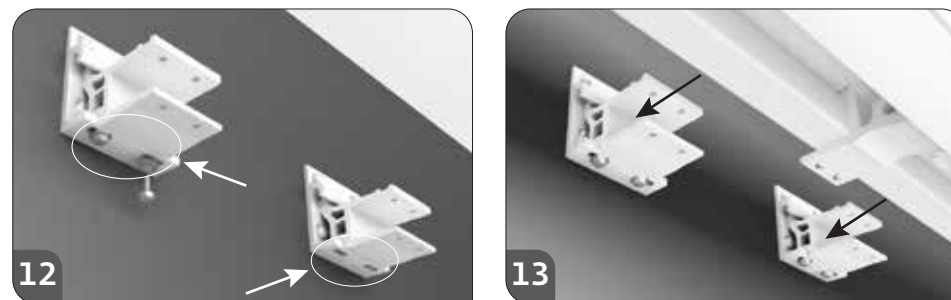

06 - Coloque os parafusos ISO7380 (M10 x 30) com as anilhas para fixar os suportes nº6 ao nº7.



07 - Encaixe o toldo/tubo quadrado do cofre (nº12) no suporte (nº7). Aplique os parafusos DIN933 M8x75 com as anilhas e aperte até que fique totalmente seguro.

03. INSTALAÇÃO

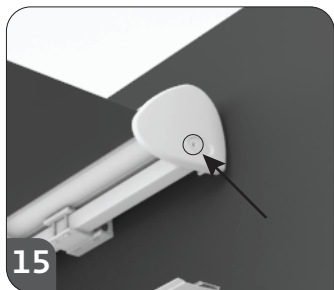

15
08 - Retire o parafuso e a tampa (nº1) de um dos lados.

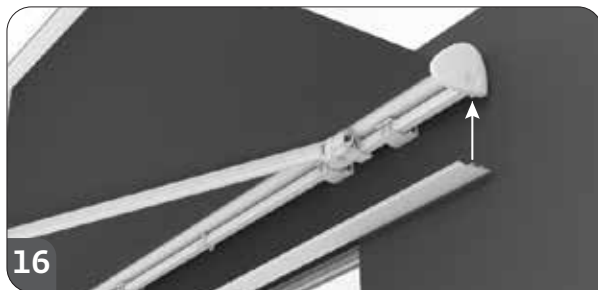

16
09 - Abra o toldo com a manivela (nº21) em 500mm e aplique o perfil de proteção inferior.



17
10 - Encaixe o perfil na ranhura.

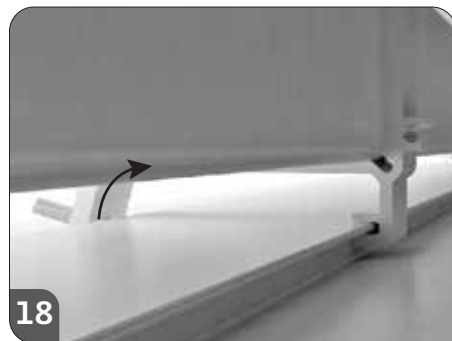

18
11 - Levante o perfil até que seja possível apertar o parafuso como indica a **imagem 19**.



12 - Por fim, volte a colocar a tampa nos topos do cofre juntamente com os respectivos parafusos (**imagem 15**).

19

03. INSTALAÇÃO

INSTALAÇÃO NO TETO <

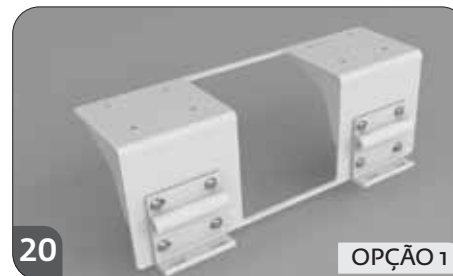

20

OPÇÃO 1



21

OPÇÃO 2

Faça a fixação nas consolas duplas (nº25) usando uma das 2 opções identificadas nas imagens 20 e 21 (use parafusos M12 com anilhas).

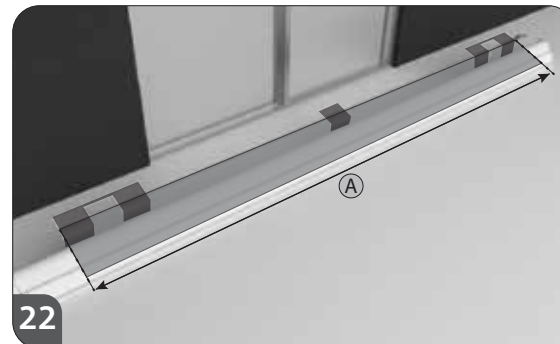

22

Coloque os suportes de parede (nº7) nos suportes do cofre (nº6) e faça a medição (A) com suportes. Transporte esta medida (A) para o teto onde os irá fixar. A partir daqui, siga todos os passos usados na instalação à parede (**página 03.B**) utilizando neste caso as consolas duplas (nº25) para a fixação do cofre na zona B da **imagem 1**.



23

Consola dupla (nº25) a aplicar na zona B da **imagem 1** (**página 03.A**)

Consola (nº26) a aplicar na zona X da **imagem 1** (**página 03.A**)

03. INSTALAÇÃO

▷ AFINAÇÃO DA ARTICULAÇÃO



01 - Com o toldo aberto em cerca de 500mm, desaperte ligeiramente os parafusos ①②③④ indicados na **imagem 24** (Deve auxiliar o braço como indicado na **imagem 27** da **página 06.B** até terminar a afinação).

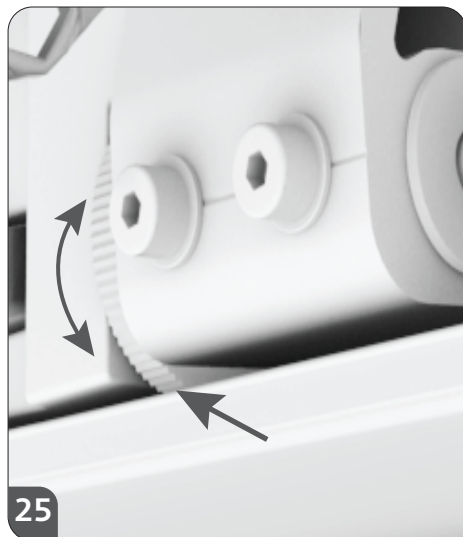

02 - Para subir ou descer a articulação, faça girar a roda num ou noutro sentido.

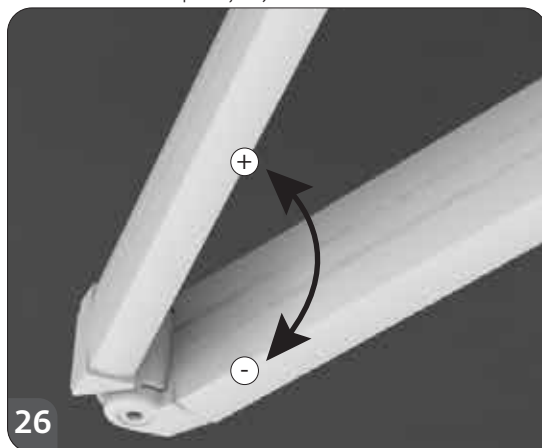

Enquanto realiza as operações da **imagem 25**, a articulação vai iniciar as alterações de subida ou descida.

03. INSTALAÇÃO

REGULAÇÃO DA INCLINAÇÃO DOS BRAÇOS ◀

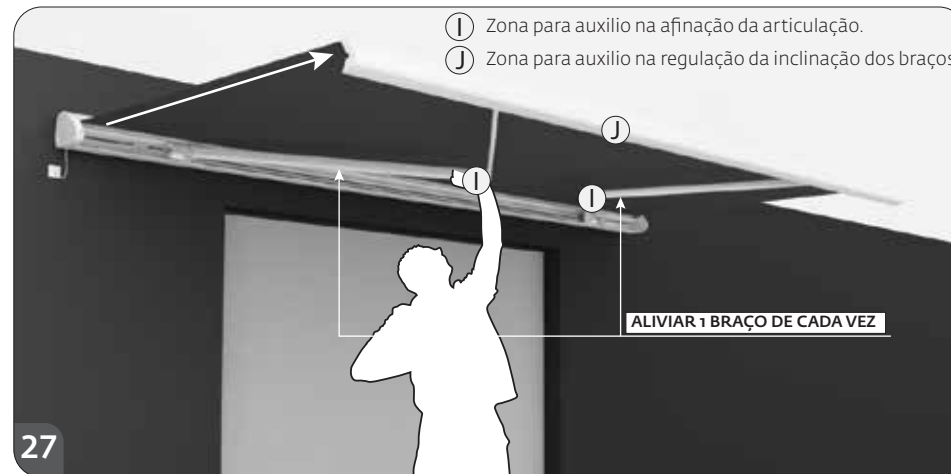

01 - Para iniciar a regulação da inclinação dos braços, coloque o toldo aberto na totalidade. Deve auxiliar os braços com a mão em todo o processo (J).

02 - Ajuste os parafusos ③ e ④ alternadamente até encontrar a inclinação desejada. Rodando para a direita o braço sobe (↑), rodando para a esquerda o braço desce (↓). Faça esta operação num dos braços e só depois no outro. Não deve desapertar os 2 braços ao mesmo tempo.

03 - Volte a apertar os parafusos ① e ② (**imagem 24**).

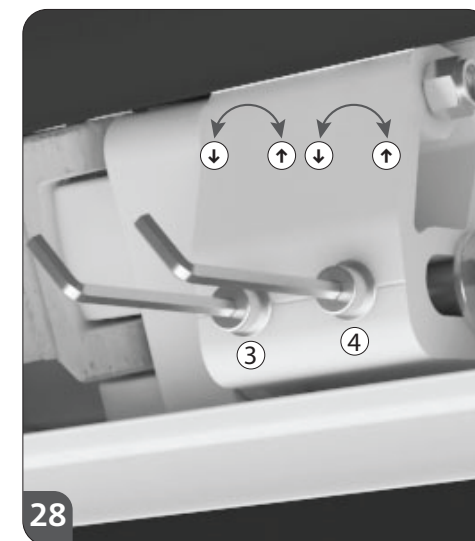

03. INSTALAÇÃO

▷ REGULAÇÃO DO TOPO

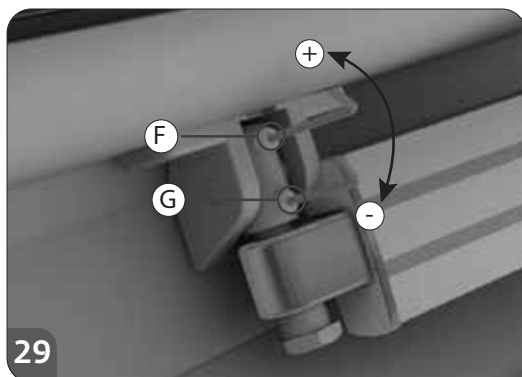

Para otimizar o fecho do toldo, é necessário regular a inclinação do topo (nº17), em função da inclinação do braço (nº15). Coloque o toldo aberto em cerca de 500mm: aperte ou desaperte os parafusos (F,G), indicados na **imagem 29**, até que seja encontrada a afinação desejada.

Esta regulação só é necessária quando a inclinação do braço é alterada.

Nunca desapertar os parafusos na sua totalidade!

Uma regulação do topo mal executada, pode causar danos durante o fecho do toldo!

Um posicionamento demasiado baixo ou demasiado alto da articulação pode causar deterioração da lona ou do topo, sempre que o toldo é fechado!

▷ DESBLOQUEIO MANUAL

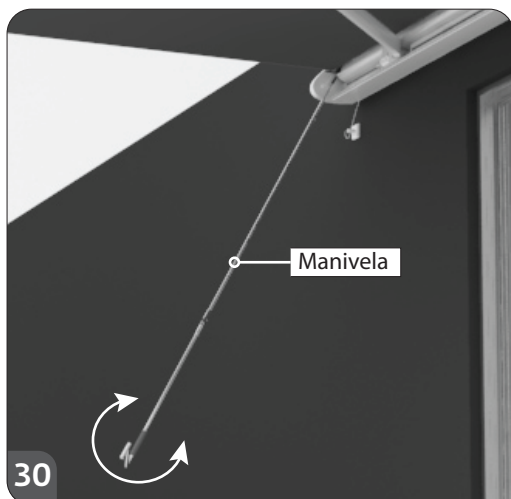

O toldo encontra-se preparado para que, em caso de falha de energia ou outra situação que impeça o funcionamento elétrico do equipamento, seja possível fazer a abertura ou fecho do toldo manualmente, através da manivela (nº21).

Coloque a manivela como indicado na **imagem 30** e rode-a para abrir/fechar, o toldo.

30

03. INSTALAÇÃO

AFINAÇÃO DO FIM DE CURSO DO MOTOR ◀

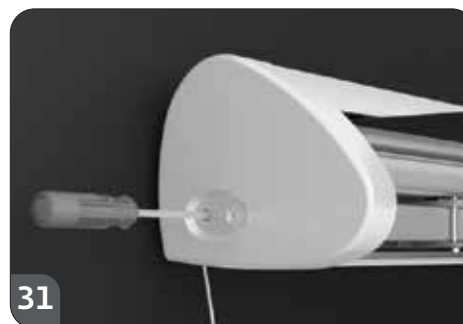

31

01 - Desaperte os parafusos e retire as tampas (nº1) do lado esquerdo e direito.

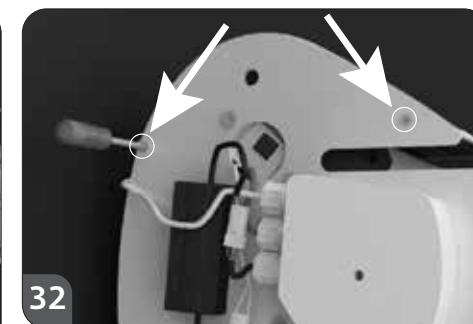

32

02 - Desaperte na totalidade os 2 parafusos identificados na **imagem 32**, do lado esquerdo e direito.

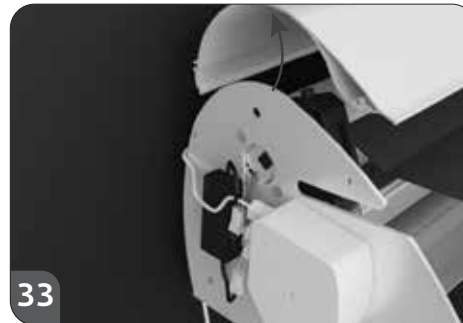

33

03 - Retire o perfil superior do cofre (nº9).

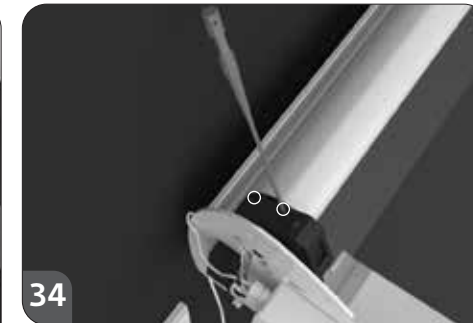

34

04 - A afinação pode ser realizada.

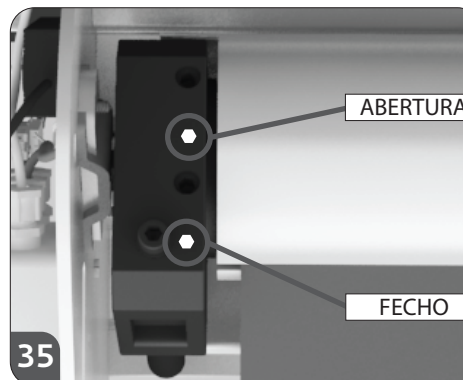

35

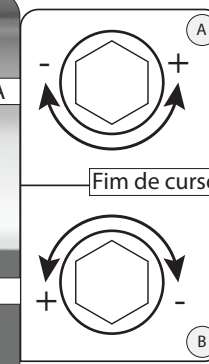

A Fim de Curso de Abertura
Controla o curso de abertura do motor

B Fim de Curso de Fecho
Controla o curso de fecho do motor

03. INSTALAÇÃO

▷ REGULAÇÃO DA TELA

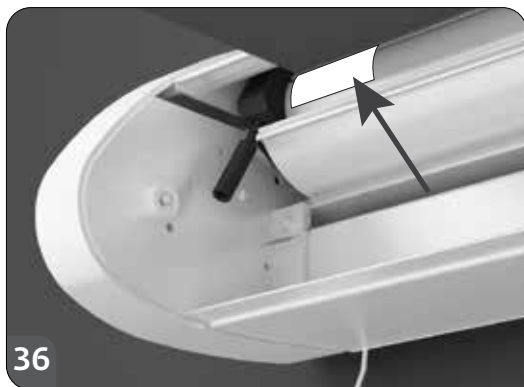

No caso de detetar alguma anomalia no enrolamento da tela (fecho na totalidade de um so lado), faça a abertura do toldo e coloque calços plásticos no local identificado na **imagem 36** (do lado que não fecha). Os calços devem ser posicionados entre a tela e o tubo de enrolamento. Se necessário, adicione mais calços até que a tela apresente as condições corretas.

▷ ESQUEMA DE LIGAÇÃO DIRETA DO MOTOR À ALIMENTAÇÃO

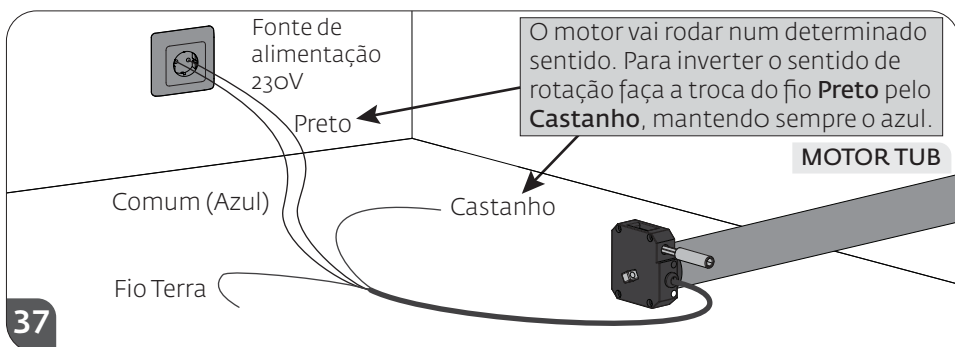

Para detetar se existem problemas no motor, será necessário realizar testes com ligação direta a uma fonte de alimentação a 230V. No esquema é mostrado como deve ser feita esta ligação e como ligar os diferentes fios.

- ▷ Para efetuar os testes não necessita de retirar o automatismo do local onde está instalado, pois desta forma consegue perceber se o automatismo ligado diretamente à corrente consegue funcionar corretamente.
- ▷ O comum deve estar sempre ligado à fonte de alimentação.
- ▷ Para inverter o sentido de funcionamento do automatismo basta trocar o fio **Preto** pelo fio **Castanho** do automatismo na ligação direta à fonte de alimentação.

04. A CENTRAL

CARACTERÍSTICAS TÉCNICAS ◀

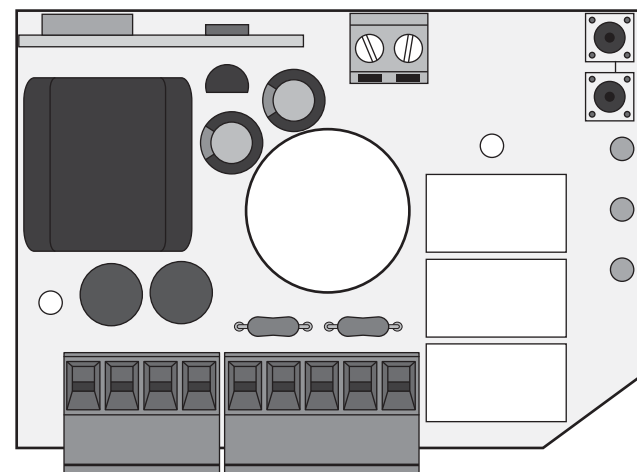

Central electrónica MC6, para automatização de toldos, com possibilidade de conexão de Luz de presença temporizada, com funcionamento mediante rádio-comando e Sensor Wireless (sol/vento/chuva).

▷ Alimentação	AC 230V 50/60Hz 1000W máx.
▷ Saída motor	230V~ 500W máx.
▷ Saída luz de permanência	230V~ 500W máx.
▷ Temperatura de trabalho	-20÷55°C
▷ Receptor rádio	433,92 MHz
▷ Rádio - comandos compatíveis	12-18 Bit - Rolling Code
▷ Quantidade de Rádio - comandos para memorizar	5 máx.
▷ Quantidade sensores Wireless para memorizar	1 máx.

O4. A CENTRAL

▷ LIGAÇÕES DA PLACA

CN1

- 01 ▷ Entrada ligação Terra.
- 02 ▷ Entrada ligação Terra.
- 03 ▷ Entrada linha 230V~(FASE)
- 04 ▷ Entrada linha 230V~(NEUTRO)
- 05 ▷ Saída Motor Subida/Fecho
- 06 ▷ Saída Motor Comum
- 07 ▷ Saída Motor Descida /Abertura
- 08 ▷ Saída Luz de presença 230V~ (FASE)
- 09 ▷ Saída Luz de presença 230V~ (NEUTRO)

CN2

- Entrada massa antena.
- Entrada pólo central antena.

▷ CENTRALIZAÇÃO DE GRUPO OU GERAL

▷ Centralização via rádio através rádio-comando

A centralização de duas ou mais centrais via rádio permite o movimento simultâneo de subida ou descida de mais toldos.

A centralização efectua-se inserindo códigos (teclas) iguais de um rádio-comando a todas as centrais ou a um grupo que se encontre a uma distância máxima de 20 metros do ponto de comando, de modo a obter o movimento geral ou parcial de mais automações. Para obter uma centralização rádio que seja satisfatória, deve-se escolher com atenção o local de instalação. O campo de acção não está somente ligado às características técnicas do dispositivo, mas pode variar também de acordo com as condições radioeléctricas do local.

▷ Funcionamento Luz de presença com o rádio-comando

É possível programar também um canal do rádio-comando para ligar ou desligar uma lâmpada de 230Vac à distância, ligada aos conetores da placa (8-9) CN1.

▷ Fim de curso automático para fase de subida/fecho

Encontra-se presente na central um sistema automático de fim de curso para a utilização do toldo. Sempre que durante o funcionamento de subida/fecho, for



Sempre que for efectuada uma subida/fecho completa do toldo, a central apaga a luz de permanência.

O4. A CENTRAL

FUNÇÕES ◀

identificado uma excessiva absorção de corrente (por parte de um motor), devido à possível presença de um obstáculo ou do movimento completo de subida/fecho, a central interrompe imediatamente este movimento e alivia.

▷ Teclas de programação e LED de sinalização

Tecla SEL: selecciona o tipo de função a ser memorizada, a escolha é indicada pela intermitência do LED. Pressionando mais vezes a tecla, é possível posicionar-se na função desejada. A intermitência do LED indica que a selecção se encontra ativa, mas a duração é de 15 segundos. No final deste período, a central retoma o seu estado normal.

Tecla SET: efectua a programação da função escolhida com a tecla SEL.

LED de sinalização

LED aceso: opção memorizada.

LED desligado: opção não memorizada.

LED intermitente: opção seleccionada.

▷ Menu Principal

Ref. LED	LED desligado	LED aceso
CODE	Nenhum código	Código programado
CODE LAMP.	Nenhum código	Código Luz permanente programado
T.MOT	Tempo motor 3 min.	Tempo motor programado

CODE (Programação do rádio-comando para funcionamento do Toldo e Sensor Vento Wireless)

CODE LAMP (Programação do rádio-comando para o funcionamento da luz de presença do toldo)

T.MOT (Programação do tempo de trabalho/motor)

▷ Programação do rádio-comando 1 ou 2 teclas e Sensor Wireless

A programação dos códigos de transmissão do rádio-comando é efectuada da seguinte maneira: pressionar a tecla **SEL** e o LED CODE vai piscar, de seguida, enviar o primeiro código (fecho) escolhido com o rádio-comando desejado. O LED CODE vai piscar rapidamente. Enviar o segundo código (abertura) a ser memorizado, o LED CODE vai permanecer aceso e termina a programação. Se não for enviado o segundo código dentro de 10 segundos, a central sai da fase de programação, e selecciona o funcionamento, uma só tecla do rádio-comando a funcionar passo a passo (abre/para/fecha).

O4. A CENTRAL

▷ FUNÇÕES

► Programação Sensor Wireless (sol/vento/chuva)

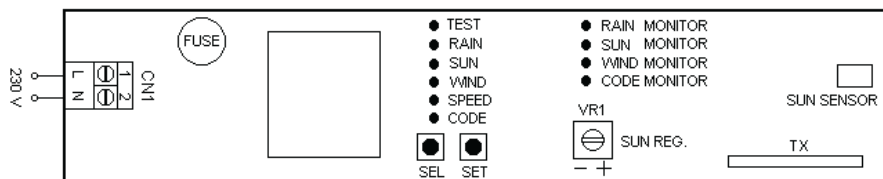

Se desejar memorizar um Sensor Wireless, siga os seguintes passos:

1º Alimentar o sensor;

2º Abrir a memória da central MC6. Para este passo temos duas opções. **(opção 1)** - Abra a central da seguinte maneira: posicionar com a tecla **SEL** a intermitência do LED CODE. **(opção 2)** - Com o toldo aberto e a iluminação do toldo desligada, pressione continuamente o canal de abertura do comando memorizado por mais de 10 segundos até que a luz de iluminação do toldo pisque 1 vez;

Após a abertura da memória da central, tem 10 segundos para enviar a ordem do sensor para a central.

3º **(Sensor)** Posicionar com a tecla **SEL** a intermitência do LED CODE, de imediato, pressione a tecla **SET** do sensor para que este emita uma intermitência rápida do LED CODE até que a luz de iluminação do toldo pisque 1 vez;

4º Com a tecla **SEL** do sensor deve agora seleccionar as funções que pretende deixar ativas no sensor sol/vento/chuva. Pressione a tecla **SEL** as vezes necessárias até que o LED da função pretendida pisque. Com o LED a piscar, pressione a tecla **SET** por mais de 1 segundo até que este fique fixo (LED aceso - função ativa).

Para desativar qualquer função, repita o ponto 4 mas prima a tecla **SET** em menos de 1 segundo e o LED apaga, ficando a função desativada.

5º Para testar o sensor, deve seguir as seguintes indicações:

Com a tecla **SEL** posicione o LED TEST este irá começar a piscar. Pressione a tecla **SET** por mais de 1 segundo e o LED permanece aceso.

TESTE SENSOR DE CHUVA Passe um dedo humido sobre o sensor até que o toldo comece a fechar (o toldo irá fechar durante 5 segundos).

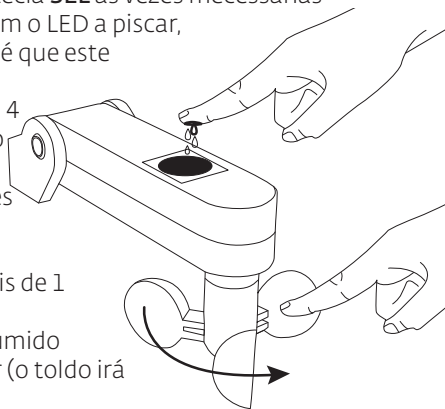

O4. A CENTRAL

FUNÇÕES ◀

TESTE SENSOR DE VENTO Gire a hélice. O toldo irá fechar por 5 segundos.

TESTE SENSOR DE SOL Rode o VR1 sentido horário (+) e o toldo irá abrir por 5 segundos. Gire o VR1 sentido horário (-) o toldo irá fechar por 5 segundos.

Caso o toldo realize as operações indicadas com sucesso, o sensor estará programado e o teste terminado.

Volte a desativar o LED TEST para que em caso de emergência, o toldo feche na sua totalidade. Caso o LED TEST fique aceso, o toldo só irá fechar durante 5 segundos.

Quando o toldo fechar por ordem do sensor, podemos ver qual a ordem que está a ser enviada, verificando qual o LED do sensor que se encontra aceso no quadro do monitor. Para mais informações de como regular a velocidade do vento, sensibilidade e da luminosidade do sensor, leia atentamente o manual do sensor Wiweather.

Para fazer reset ao sensor, prima simultaneamente as teclas SEL e SET do sensor durante 2 segundos. Os LED's acendem todos e o sensor volta à programação de fábrica.

► Desativação das funções (sol/chuva) via comando

Caso deseje desativar as funções **Sol/Chuva**, comece por dar ordem de abertura e sem deixar que o toldo termine a abertura por final do curso, pressione o comando, o toldo irá parar de imediato e desativar as funções **Sol/Chuva**. No entanto, sempre que o toldo não abrir na totalidade, por ter sido interrompida a abertura com o comando, as funções **Sol/Chuva** ficam desativadas e a função **Vento** permanecerá ativa. Para que as funções voltem a ser ativadas, deixe o toldo abrir na totalidade do seu curso.

► Número máximo de Sensores Wireless memorizáveis

A central permite memorizar somente 1 Sensor Wireless. A programação de um novo Sensor Wireless, anula definitivamente o código memorizado anteriormente.

► Falta de comunicação Sensor

Em caso de falta de comunicação entre o Sensor Wireless e a central MC6, após 30 minutos activa-se automaticamente a subida/fecho do toldo. Se a falta de comunicação persistir, outros comandos fazem com que a central esteja sempre no estado de segurança não permitindo a abertura do toldo (quando recebe ordem de abertura abre um pouco e volta ao ponto de fechado). Se o sensor estiver com as 3 funções ativas (sol, chuva e vento), sempre que exista sol, 10 minutos depois manda o toldo abrir. Quando o sol terminar, 10 minutos depois manda o toldo recolher. Durante o tempo que o toldo estiver aberto, em caso de chuva ou vento o toldo recolhe.

CODE LAMP (Programação do rádio-comando para o funcionamento da luz interna do toldo)

A programação dos canais do rádio-comando é efectuada da seguinte maneira: posicionar com a tecla **SEL** a intermitência do LED CODE LAMP. De seguida, enviar o canal pretendido do rádio-comando. LED CODE LAMP permanece aceso e a programação terá terminado.

T. MOT. (Programação do tempo de motor - máx. 4 minutos)

A central é fornecida com o **LED T.MOT. OFF**, significa que o tempo de motor é de 3 minutos. Com o LED T.MOT. OFF e o rádio-comando programado podemos movimentar o toldo no sentido de abertura/fecho até efectuar afinação dos fins-de-curso. Siga as indicações. Deve ser sempre definido o tempo de trabalho/motor.

A programação do tempo de motor deve ser efectuada durante o fecho do toldo

Programação de tempo do motor com fim de curso só na abertura e no fecho por esforço, realiza-se da seguinte forma:

Desafine totalmente o fim-de-curso de fecho para que o toldo feche ao máximo e pare por esforço.

Programação de tempo do motor realiza-se da seguinte forma:

Com o toldo aberto e já com o fim de curso limitador de abertura regulado, posicione com a tecla **SEL** a intermitência LED T. MOT. e de seguida, pressione de modo contínuo a tecla **SET** e o fecho inicia. Quando o toldo fechar na totalidade e o motor desligar, solte a tecla **SET**, ficando neste momento definido o tempo de trabalho/motor e o LED T.MOT permanece aceso.

Quando é pretendido que o toldo pare na abertura e fecho por fim-de-curso, com o toldo aberto e os dois fins-de-curso regulados abertura/fecho, com a tecla **SEL**, posicione o LED T.MOT em intermitência e prima continuamente a tecla **SET** até que o toldo feche e o motor pare por fim-de-curso. Aguarde mais 2 segundos e solte a tecla **SET**. LED T.MOT ficará aceso e o tempo de motor estará programado.

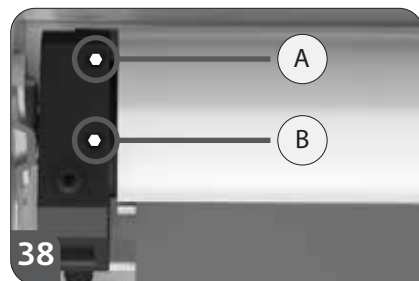

Veja como aceder ao motor na página 07.B

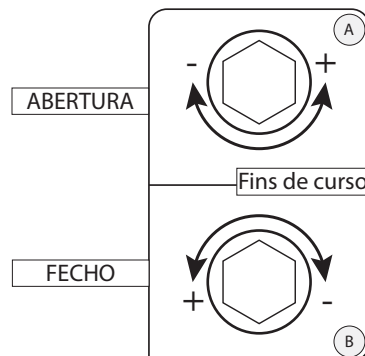

▷ Menu Extenso 1

A central é fornecida pelo fabricante com a possibilidade de seleccionar directamente as funções do menu principal.

Se desejar habilitar as funções descritas no menu extenso 1, siga as instruções: pressionar a tecla **SET** de modo contínuo durante 5 segundos e em seguida ocorre a intermitência alternada dos LEDs CODE LAMP e LED T. MOT, neste modo, tem 30 segundos para seleccionar as funções do menu extenso 1 mediante o uso das teclas **SEL** e **SET**, depois de 30 segundos, a central retorna ao menu principal.

MENU extenso 1		
Ref. LED	LED apagado	LED aceso
CODE	PGM à distância = ON	PGM à distância = OFF
CODE LAMP.	Intermitente ON/OFF	
T.MOT	Intermitente ON/OFF	

CODE PGM

Programação de um novo Rádio Comando ou Sensor Wireless

A central permite a programação de um outro Rádio-comando, sem intervir directamente na tecla **SEL** da central, efectuando uma operação à distância.

A programação de um código de um Rádio-comando à distância, efectua-se da seguinte maneira: com o toldo aberto e a iluminação do toldo desligada prima de modo contínuo, por um tempo maior do que 10 segundos, o canal de abertura de um rádio-comando anteriormente memorizado. Fim dos 10 segundos a central entra em modalidade de programação (sinalizado pela intermitência da lâmpada da iluminação do toldo). Prima o canal de fecho do novo comando até que a luz de iluminação do toldo pisque 1 vez, e de seguida prima o canal de abertura até que a luz de iluminação do toldo pisque 1 vez (programação com sucesso).

Programação do novo comando, botão de iluminação do toldo

Com a iluminação ligada, prima de modo contínuo o canal de iluminação do de um rádio-comando anteriormente memorizado, por um tempo maior que 10 segundos até que a luz de iluminação do toldo pisque 1 vez. Prima o canal do novo comando a memorizar até que a luz de iluminação do toldo pisque 1 vez (programação com sucesso).

Programação do sensor wireless sem aceder à central

Com o toldo aberto e a iluminação do toldo desligada, prima de modo contínuo o canal de abertura de um rádio-comando anteriormente memorizado, por um tempo maior que 10 segundos até que a luz de iluminação do toldo pisque 1 vez. Posicionar com a tecla **SEL** a intermitência do LED CODE do sensor, e, de seguida, pressione a tecla **SET** do sensor para que este emita uma intermitência rápida do LED CODE até que a luz de iluminação do toldo pisque 1 vez (programação com sucesso).

04. A CENTRAL

► Cancelamento de códigos

O cancelamento de todos os códigos memorizados para o funcionamento do Toldo (Rádios-comandos e Sensor Wireless), efectua-se da seguinte maneira: pressionar a tecla **SEL**, LED CODE vai piscar, e a seguir, pressionar a tecla **SET** por menos de 1 segundo, LED CODE se apaga e o procedimento termina.

O cancelamento de todos os códigos memorizados para o funcionamento da Luz de permanência, efectua-se da seguinte maneira, pressionar a tecla **SEL** até a intermitência do LED CODE LAMP, e a seguir, pressionar a tecla **SET** em menos de 1 segundo, LED CODE LAMP desliga-se e o procedimento termina.

Caso seja necessário restabelecer a central à configuração inicial de fábrica, pressionar a tecla **SEL** e **SET** ao mesmo tempo e os LEDs de sinalização vão ficar acesos temporariamente, confirmando o sucesso da operação.

Caso tenha sido atingido o limite de memorização (5 códigos), repetindo a operação de programação, todos os LEDs de sinalização começam a piscar rapidamente, sinalizando que não são possíveis outras memorizações.

► Menu Extenso 2

A central é fornecida pelo fabricante com a possibilidade de seleccionar directamente as funções do menu principal.

Se desejar habilitar as funções descritas no menu extenso 2, siga as instruções: pressionar a tecla **SET** de modo contínuo durante 5 segundos e em seguida ocorre a intermitência alternada dos LEDs CODE LAMP e LED T. MOT, volte a pressionar a tecla SET de modo contínuo durante 5 segundos e ocorre a intermitência simultânea dos LEDs CODE LAMP e LED T. MOT., neste modo tem 30 segundos para seleccionar as funções do menu extenso 2 mediante o uso das teclas **SEL** e **SET**, depois de 30 segundos, a central retorna ao menu principal.

MENU extenso 2		
Ref. LED	LED apagado	LED aceso
CODE	Motor 12RPM	Motor 17RPM
CODE LAMP.	Intermitência simultânea ON/OFF	
T.MOT	Intermitência simultânea ON/OFF	

A central é fornecida pelo fabricante com a programação para motor de 12 RPM. Esta função no menu extenso 2 permite ser alterada. Quando se trata de um toldo cofre, ao fechar, se não usar o fim de curso do motor a central analisa que o toldo fechou e entrou em esforço e em automático desliga o motor, depois de desligar o motor inverte o sentido por milésimas de segundo para que não fique a esforçar demasiado o tecido. Este tempo de inversão, é seleccionado através do menu extenso 2, de acordo com o motor instalado, caso se trate de um motor de 17 ou 12 rotações para que o toldo cofre não inverta tempo demasiado.

05. RESOLUÇÃO DE AVARIAS

INSTRUÇÕES PARA CONSUMIDORES E TÉCNICOS ESPECIALIZADOS <

Problemas	Causas	Soluções
O toldo não se segura correctamente na parede.	Os parafusos não são os adequados para a estrutura da parede.	► Verifique as medidas de instalação que se encontram nas páginas 03 B e 04 A . ► Verifique se a quantidade de parafusos é suficiente e se são os indicados neste manual (página 04 A).
O toldo não fica nivelado depois de aberto.	Alterações no toldo após várias manobras. Ajuste incorreto do topo ou dos braços articulados.	► Confirma o nível dos suportes de parede (nº6). ► Verifique o nível do tubo quadrado (nº12). ► Corrija a inclinação dos braços tendo em conta as indicações do manual (página 06 B).
O topo não fecha na totalidade.	Desafinação do topo ou fim de curso.	► Regule os braços (página 06 B). ► Regule a inclinação topo (página 07 A). ► Afine os fins de curso do motor (página 07 B e 11 A).
O topo não fecha num dos lados.	Extensão natural da tela.	► Coloque um calço plástico, do lado onde a tela sofre a alteração, entre o tubo e a tela. Se houver necessidade acrescente mais calços até que a tela se encontre com a extensão normal (imagem 36).
O toldo não funciona e o motor não faz ruído.	O motor entra em protecção térmica após 2 aberturas e 1 fecho.	► Aguarde 20 minutos.
O toldo não funciona e o motor não faz ruído.	Problema de protecção.	► Verifique a conexão do motor. ► Verifique o funcionamento do motor, ligando directamente na corrente eléctrica (imagem 37).

06. LIGAÇÕES À CENTRAL

▷ ESQUEMA DE LIGAÇÕES (CENTRAL MC6)

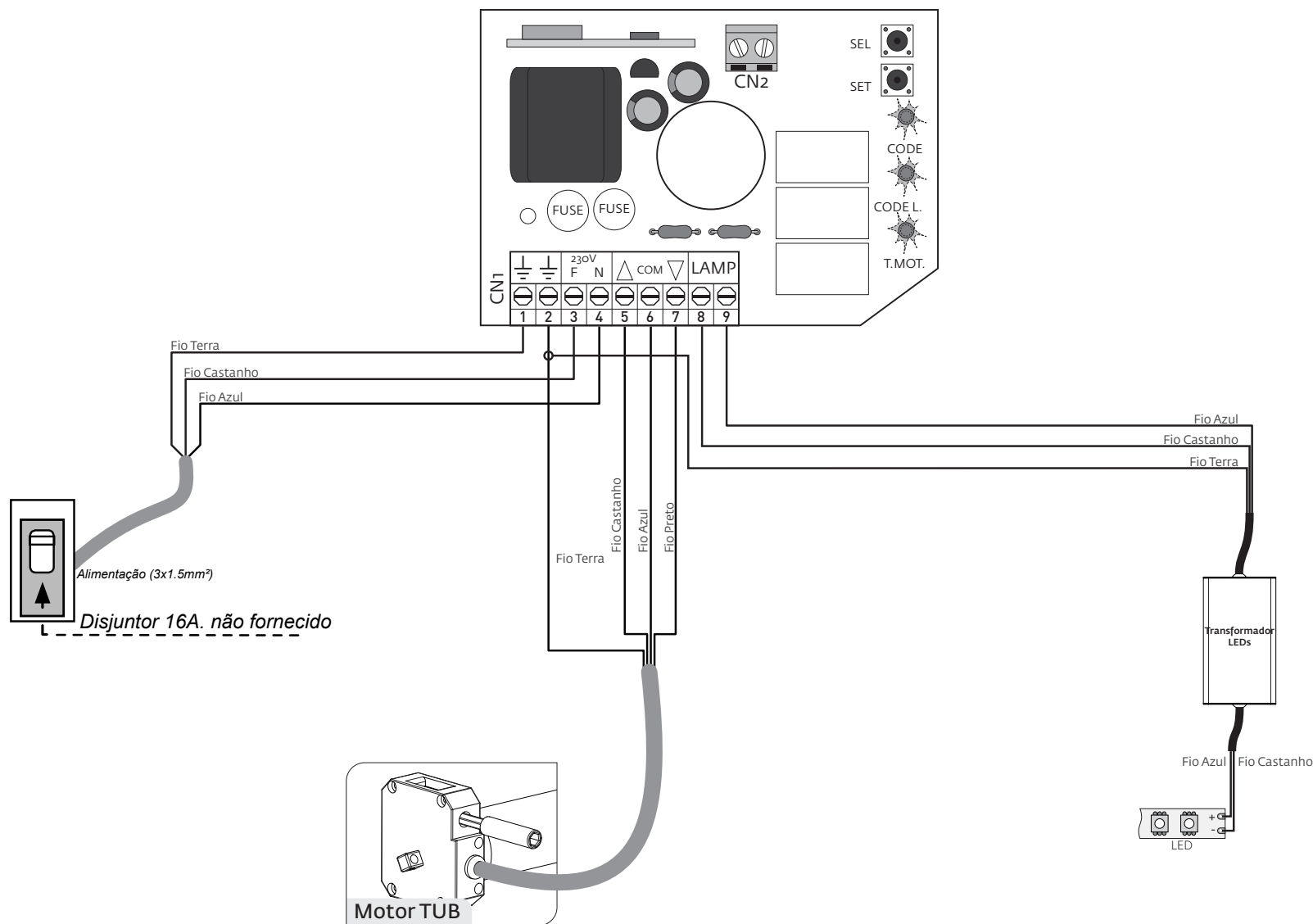

O4. A CENTRAL

▷ FUNÇÕES

► Programação Sensor Wireless (sol/vento/chuva)

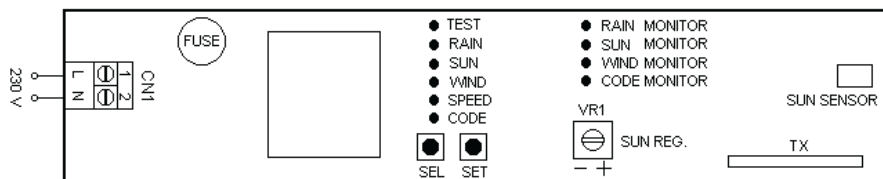

Se desejar memorizar um Sensor Wireless, siga os seguintes passos:

1º Alimentar o sensor;

2º Abrir a memória da central MC6. Para este passo temos duas opções. **(opção 1)** - Abra a central da seguinte maneira: posicionar com a tecla **SEL** a intermitência do LED CODE. **(opção 2)** - Com o toldo aberto e a iluminação do toldo desligada, pressione continuamente o canal de abertura do comando memorizado por mais de 10 segundos até que a luz de iluminação do toldo pisque 1 vez;

Após a abertura da memória da central, tem 10 segundos para enviar a ordem do sensor para a central.

3º **(Sensor)** Posicionar com a tecla **SEL** a intermitência do LED CODE, de imediato, pressione a tecla **SET** do sensor para que este emita uma intermitência rápida do LED CODE até que a luz de iluminação do toldo pisque 1 vez;

4º Com a tecla **SEL** do sensor deve agora seleccionar as funções que pretende deixar ativas no sensor sol/vento/chuva. Pressione a tecla **SEL** as vezes necessárias até que o LED da função pretendida pisque. Com o LED a piscar, pressione a tecla **SET** por mais de 1 segundo até que este fique fixo (LED aceso - função ativa).

Para desativar qualquer função, repita o ponto 4 mas prima a tecla **SET** em menos de 1 segundo e o LED apaga, ficando a função desativada.

5º Para testar o sensor, deve seguir as seguintes indicações:

Com a tecla **SEL** posicione o LED TEST este irá começar a piscar. Pressione a tecla **SET** por mais de 1 segundo e o LED permanece aceso.

TESTE SENSOR DE CHUVA Passe um dedo humido sobre o sensor até que o toldo comece a fechar (o toldo irá fechar durante 5 segundos).

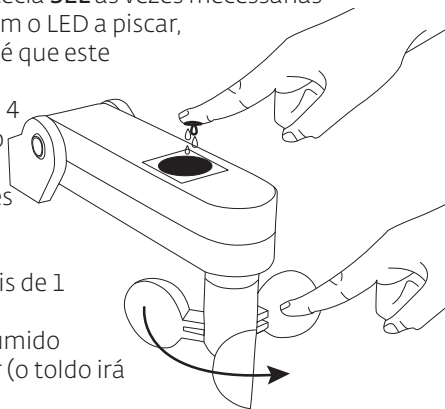

O4. A CENTRAL

FUNÇÕES ◀

TESTE SENSOR DE VENTO Gire a hélice. O toldo irá fechar por 5 segundos.

TESTE SENSOR DE SOL Rode o VR1 sentido horário (+) e o toldo irá abrir por 5 segundos. Gire o VR1 sentido horário (-) o toldo irá fechar por 5 segundos.

Caso o toldo realize as operações indicadas com sucesso, o sensor estará programado e o teste terminado.

Volte a desativar o LED TEST para que em caso de emergência, o toldo feche na sua totalidade. Caso o LED TEST fique aceso, o toldo só irá fechar durante 5 segundos.

Quando o toldo fechar por ordem do sensor, podemos ver qual a ordem que está a ser enviada, verificando qual o LED do sensor que se encontra aceso no quadro do monitor. Para mais informações de como regular a velocidade do vento, sensibilidade e da luminosidade do sensor, leia atentamente o manual do sensor Wiweather.

Para fazer reset ao sensor, prima simultaneamente as teclas SEL e SET do sensor durante 2 segundos. Os LED's acendem todos e o sensor volta à programação de fábrica.

► Desativação das funções (sol/chuva) via comando

Caso deseje desativar as funções **Sol/Chuva**, comece por dar ordem de abertura e sem deixar que o toldo termine a abertura por final do curso, pressione o comando, o toldo irá parar de imediato e desativar as funções **Sol/Chuva**. No entanto, sempre que o toldo não abrir na totalidade, por ter sido interrompida a abertura com o comando, as funções **Sol/Chuva** ficam desativadas e a função **Vento** permanecerá ativa. Para que as funções voltem a ser ativadas, deixe o toldo abrir na totalidade do seu curso.

► Número máximo de Sensores Wireless memorizáveis

A central permite memorizar somente 1 Sensor Wireless. A programação de um novo Sensor Wireless, anula definitivamente o código memorizado anteriormente.

► Falta de comunicação Sensor

Em caso de falta de comunicação entre o Sensor Wireless e a central MC6, após 30 minutos activa-se automaticamente a subida/fecho do toldo. Se a falta de comunicação persistir, outros comandos fazem com que a central esteja sempre no estado de segurança não permitindo a abertura do toldo (quando recebe ordem de abertura abre um pouco e volta ao ponto de fechado). Se o sensor estiver com as 3 funções ativas (sol, chuva e vento), sempre que exista sol, 10 minutos depois manda o toldo abrir. Quando o sol terminar, 10 minutos depois manda o toldo recolher. Durante o tempo que o toldo estiver aberto, em caso de chuva ou vento o toldo recolhe.