

CS540A™

Sistema de Auricular Sem Fios

Manual do utilizador

Índice

Bem-vindo	3
Conteúdo	4
Princípios básicos da base e do auricular	5
Acessórios	6
Personalizar o auricular	7
Alterar configurações do auricular	7
Montagem do aro para a orelha esquerda	7
Montagem do aro para a cabeça	8
Posicionar o auricular	9
Ligar o telefone de secretária	10
Ligar à corrente	10
Carregar o auricular	10
Ligar e configurar o telefone de secretária	11
Telefone de secretária (padrão)	11
Verificar a configuração e fazer chamada de teste	12
Telefone de secretária mais controlador HL10 (vendido separadamente)	13
Telefone de secretária mais cabo EHS	15
Posicionar a base	16
O seu auricular	17
Controlos do auricular	17
Tempo de conversaço	17
Bateria	18
Cortar o som do auricular durante uma chamada	18
Ajustar o volume do auricular	18
Base	20
Botão e interruptores do telefone da base	20
Botão de subscrição	20
Comutador áudio de banda estreita/banda larga	21
Comutador de atendimento automático	21
Uso diário	22
Efectuar uma chamada	22
Atender uma chamada	22
Efectuar chamadas em conferência num máximo de três auriculares adicionais	22
Resolução de problemas	23
Auricular	23
Telefone de secretária	23

Bem-vindo

Parabéns por ter adquirido um produto Plantronics. Este manual contém instruções para a instalação e utilização do Sistema de Auricular Sem fios CS540A.

Antes da instalação ou utilização do produto, consulte o [folheto de instruções de segurança](#) para obter informações de segurança importantes sobre o produto.

Este produto sem fios compatível com a norma DECT utiliza frequências de rádio sem fios restritas que variam segundo o país. Os dispositivos compatíveis com a norma DECT normalmente podem ser utilizados na Europa, Austrália e Nova Zelândia. A utilização deste produto compatível com a norma DECT em países não autorizados representa uma infracção à lei, pode afectar as redes e os dispositivos de telecomunicações, e pode fazê-lo incorrer em multas e penalizações por parte das agências reguladoras. Para saber quais os países onde a utilização dos dispositivos compatíveis com a norma DECT é legal, consulte os seguintes sites:

<http://www.dect.org/content.aspx?id=28>

Conteúdo

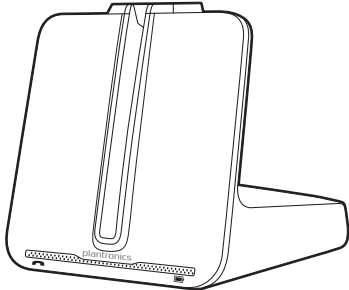

Base

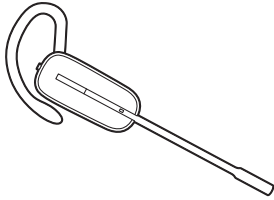

Auricular com bateria, almofada e aro* para as orelhas* pré-instalados



Suporte para a cabeça

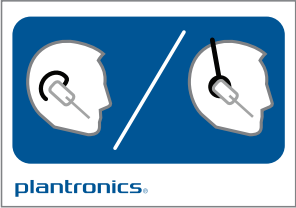

Cartão de instruções de kit de ajuste*

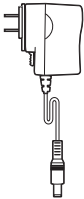

Alimentação

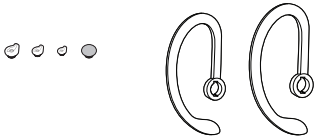

Almofada e aros para as orelhas de outros tamanhos*

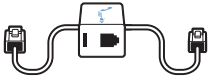

Cabo de interface telefônica

*Não está disponível em todas as SKU

Princípios básicos da base e do auricular

Descrição geral da base



- 1 LED de chamada/corte de som
 - 2 LED ligado/de subscrição
 - 3 LED de carregamento
 - 4 Botão de subscrição
 - 5 Comutador áudio de banda estreita/banda larga
 - 6 Entrada de alimentação
 - 7 Controlador do auscultador/entrada cabo EHS
 - 8 Entrada para o cabo de interface telefónica
 - 9 Comutador de atendimento automático
 - 10 Botão de volume de audição*
 - 11 Botão de volume de conversação*
 - 12 Botão de configuração*
- *Para configuração da instalação

Descrição geral do auricular

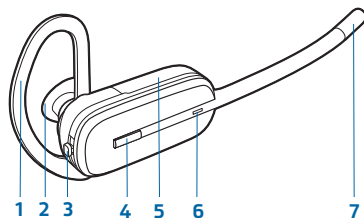

- 1 Aro para a orelha
- 2 Almofada para a orelha
- 3 Botão de volume/corte de som
- 4 Botão de conversação
- 5 Tampa da bateria
- 6 LED do auricular
- 7 Microfone

Acessórios

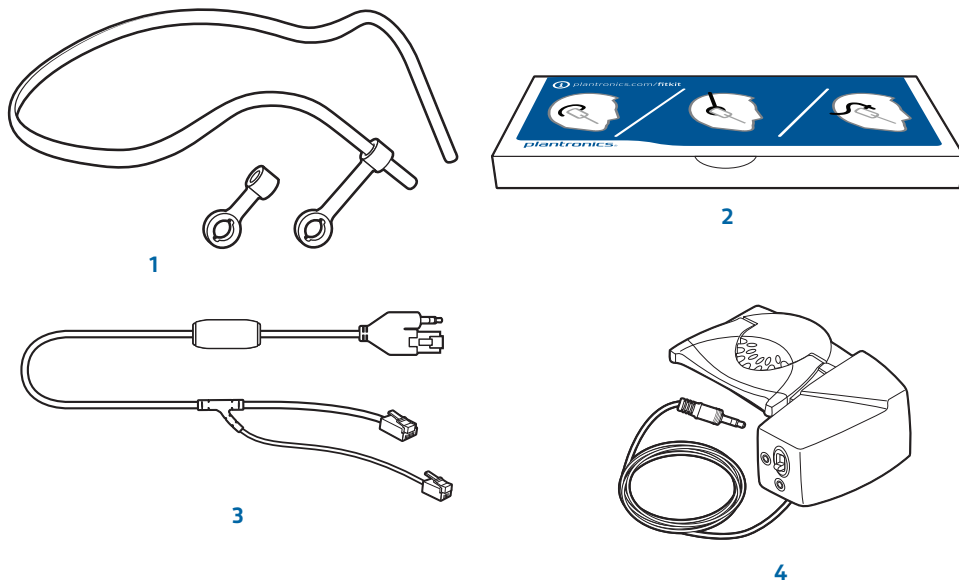

1 Inclui kit com aros para as orelhas, almofadas para as orelhas e manga de espuma.

2 Aro para a cabeça por trás da cabeça.

3 Cabo electrónico do controlo do gancho (EHS) Retira electronicamente o auscultador do telefone de secretária. Permite o controlo remoto de atender/terminar chamada com o auricular.

4 Controlador HL10™ Levanta automaticamente o auscultador e volta a colocá-lo no suporte. Permite o controlo remoto de atender/terminar chamada com o auricular.

Personalizar o auricular

O auricular vem configurado para a orelha direita com uma almofada para a orelha de tamanho pequeno e um aro de tamanho médio pré-instalados. Também pode configurar o auricular para a orelha esquerda, instalar uma almofada e um aro para a orelha de tamanho diferente ou instalar o aro para a cabeça.

Alterar configurações do auricular

- 1 Puxe suavemente a almofada do auricular. Rode o aro para baixo 90°

NOTA *Irá sentir uma ligeira resistência ao rodar o aro para baixo; isto é normal.*

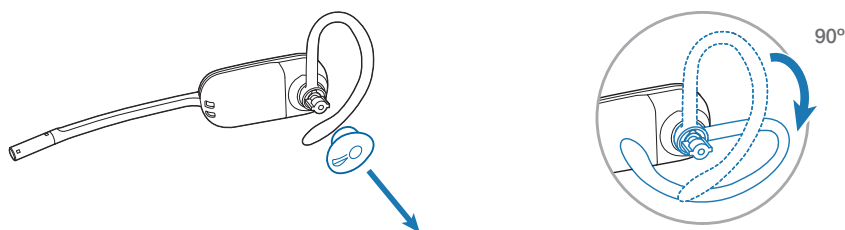

- 2 Remova o aro do auricular.

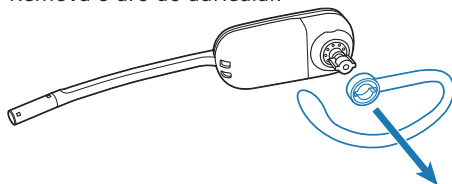

- 3 Para utilizar o auricular na orelha direita mas com um aro ou almofada de tamanho diferente, seleccione o tamanho desejado e volte a instalar em ordem inversa, conforme ilustrado. Certifique-se de que a ranhura da almofada para a orelha fica virada para o microfone.

Montagem do aro para a orelha esquerda

- 1 Escolha o aro para a orelha com o tamanho mais adequado. Alinhe o aro, tal como indicado, e introduza-o no auricular. Certifique-se de que o aro assenta no auricular e rode o aro para cima 90°.

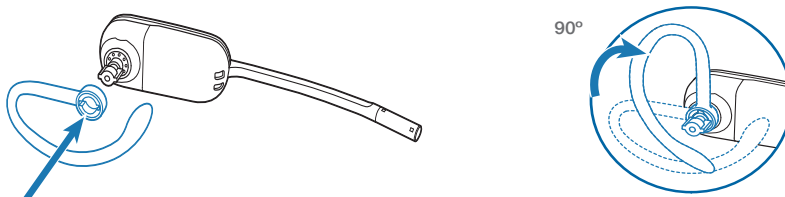

- 2 Escolha a almofada para a orelha com o tamanho mais adequado. Alinhe a almofada com a ranhura virada para o microfone, tal como indicado. Pressione para encaixar.

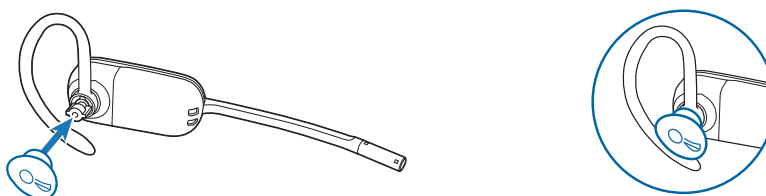

Montagem do aro para a cabeça

É possível rodar o auricular para utilização na orelha direita ou na esquerda.

NOTA Antes de instalar o aro para a cabeça, retire a almofada e o aro para a orelha do auricular.

- 1 Segure no aro para a cabeça para que fique alinhada e possa receber o auricular, tal como indicado, e encaixe o auricular no aro.

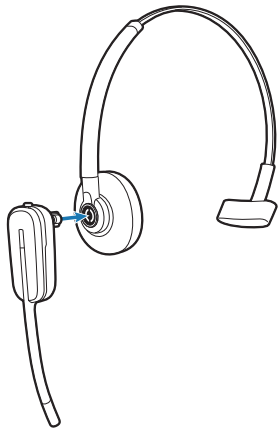

- 2 Rode o auricular para cima.

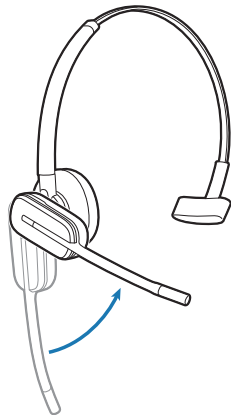

- 3 Para otimizar a posição do auricular, empurre-o de modo a que o microfone fique próximo do canto da boca.

Posicionar o auricular

Ao utilizar o auricular, o microfone deverá estar o mais próximo possível do seu rosto, sem o tocar. O microfone pode ser ajustado para dentro através do auscultador rotativo, de modo a otimizar a posição do auricular.

- 1 Deslize o auricular sobre e por trás da orelha e coloque a almofada na orelha.

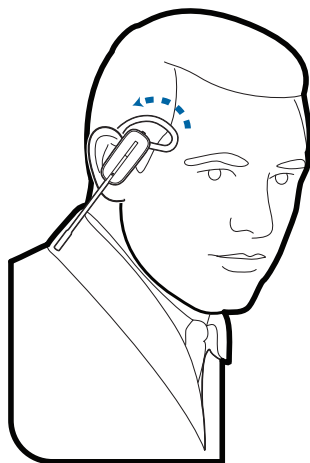

- 2 Segure o auricular pela base, empurre-o para dentro e para trás na direcção da orelha para permitir que o auscultador rotativo coloque o microfone próximo da sua boca. À medida que a base do auricular se afasta para trás, ouvirá uns estalidos suaves até que o microfone esteja próximo do seu rosto.

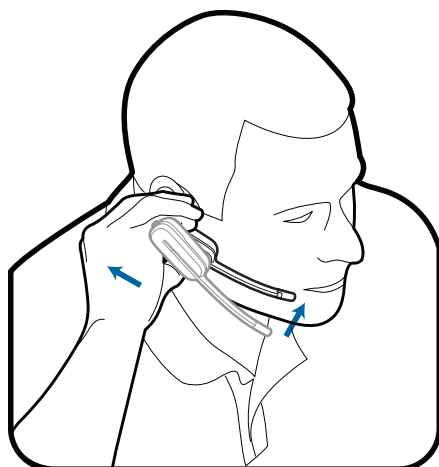

Ligar o telefone de secretária

Esta secção descreve como ligar a base ao telefone de secretária.

Ligar à corrente

Ligue uma extremidade da fonte de alimentação à entrada de alimentação na parte posterior da base e a outra extremidade a uma tomada eléctrica em funcionamento. O LED ligado fica branco.

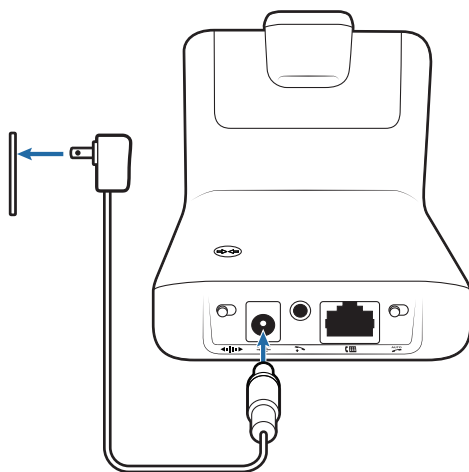

Carregar o auricular

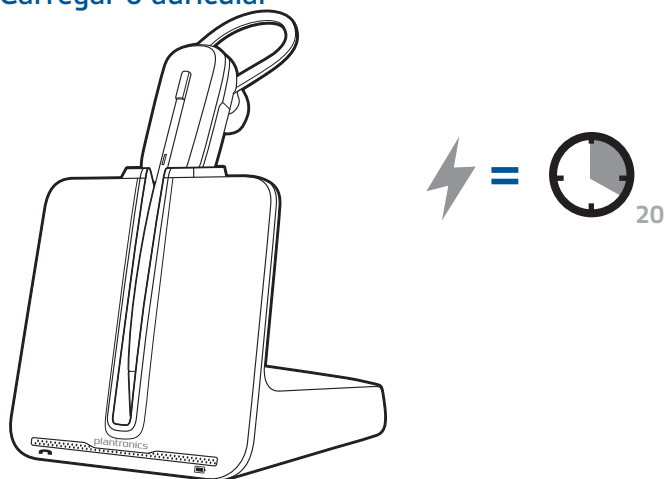

Coloque o auricular na base para carregamento. O LED de carregamento na base pisca a verde durante o carregamento do auricular e fica a verde fixo quando o auricular estiver totalmente carregado. Carregue durante pelo menos 20 minutos antes da primeira utilização. Para a carga completa, carregue durante 3 horas.

NOTA Este produto dispõe de uma bateria substituível. Utilize apenas o tipo de bateria fornecido pela Plantronics.

Ligar e configurar o telefone de secretária

Existem três opções de configuração para ligar o CS540A ao telefone de secretária. Seleccione uma das seguintes opções e continue.

- Telefone de secretária (padrão)
- Telefone de secretária + controlador HL10 (vendido separadamente)
- Telefone de secretária + cabo EHS (vendido separadamente)

NOTA Se vai usar uma configuração padrão para telefone de secretária ou um telefone de secretária com um controlador HL10, continue abaixo. Se vai usar um telefone de secretária com um cabo EHS, consulte a secção **Telefone de secretária mais cabo EHS** neste manual. Para mais informações sobre a instalação, consulte o **manual Como começar EHS** fornecido com o cabo EHS ou vá a plantronics.com/accessories.

Telefone de secretária (padrão)

- 1 Ligue uma extremidade do cabo de interface telefónica à parte de trás da base.
- 2 Desligue o fio em espiral do auricular do telefone de secretária e ligue-o à caixa de junção do cabo de interface telefónica.
- 3 Ligue a outra extremidade do cabo de interface telefónica à porta do auricular aberta no telefone de secretária.

NOTA O auscultador do telefone de secretária continua a funcionar, simplesmente está configurado de modo diferente.

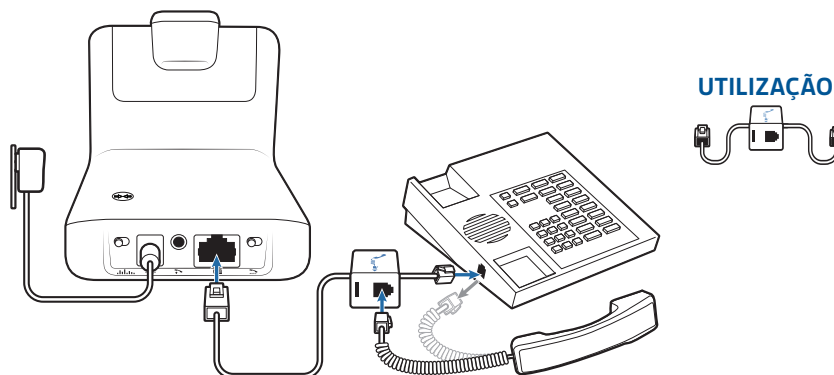

NOTA Se o seu telefone dispuser de uma porta para auricular integrada, deverá utilizar apenas essa porta, caso não utilize o controlador HL10. Nesta configuração, deverá premir simultaneamente o botão do auricular do telefone e o botão de conversação do auricular para atender e terminar chamadas.

Verificar a configuração e fazer chamada de teste

- 1 Se o volume do telefone de secretária tiver um controlo de volume, defina-o para um nível intermédio.
- 2 Verifique o painel inferior da base e certifique-se de que as predefinições estão correctas. Defina também o volume do telefone de secretária.

botão de volume de audição (🔊) = 2 e botão de volume de conversação (🎤) = 2

botão de configuração = A

volume do telefone de secretária = valor intermédio

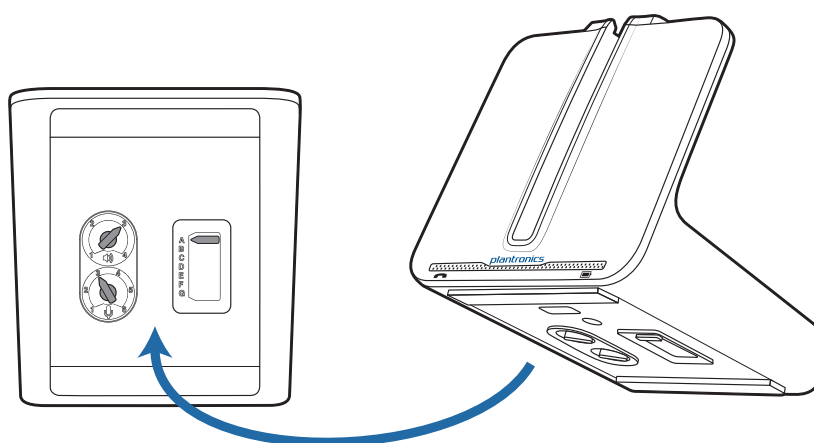

- 3 Retire o auscultador do suporte do telefone de secretária.
- 4 Enquanto estiver a usar o auricular, prima o botão de conversação no mesmo.
- 5 Se não ouvir um sinal de marcação, ajuste o botão de configuração (A-G) até ouvir o sinal.

NOTA Na maioria dos telefones, as predefinições de fábrica são a melhor opção a nível de som.

- 6 Efectue uma chamada de teste a partir do telefone de secretária. Se necessário, efectue a sintonização fina do volume com os controlos de volume do auricular. Também pode ajustar os volumes de conversação e de audição do telefone de secretária na parte inferior da base.

Telefone de secretária mais controlador HL10 (vendido separadamente)

NOTA: primeiro siga os passos descritos acima para Telefone de secretária (padrão).

- 1 Introduza o fio de alimentação do controlador com firmeza na entrada correspondente.

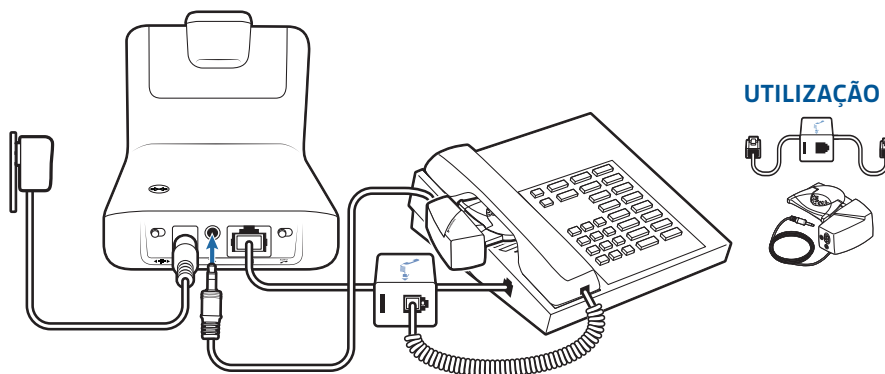

- 2 Com o auricular colocado, deslize o braço do controlador sob o auscultador até que a base do controlador toque no lado do telefone.

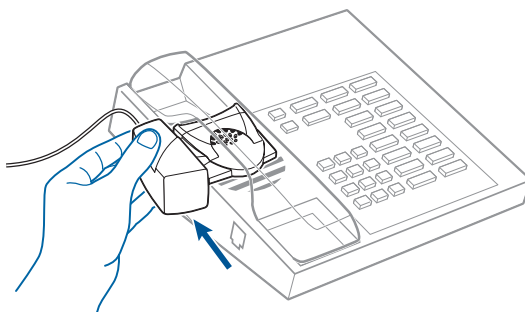

- 3 Deslize o controlador para cima até quase tocar no altifalante do auscultador.
- 4 Prima o botão de conversação no auricular para activar o controlador.
- 5 Se ouvir um sinal de marcação, o controlador está instalado correctamente não sendo necessários ajustes.
- 6 Retire as tiras de protecção da fita adesiva na base do controlador.
- 7 Com cuidado, coloque o controlador no telefone na posição pré-determinada.
- 8 Prima com firmeza para fixar.

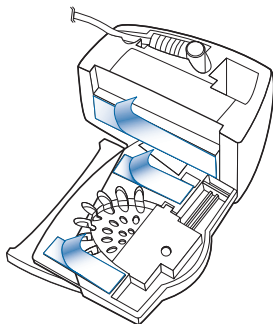

Se não ouvir um sinal de marcação

- 1 Se não ouvir um sinal de marcação, eleve o botão de altura do controlador para a posição seguinte.

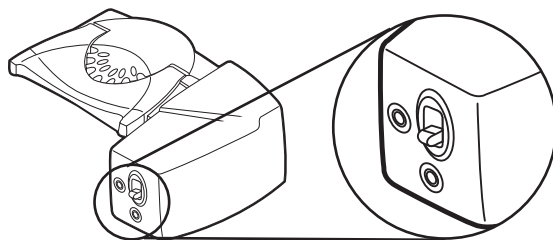

- 2 Repita os passos 2 a 5 acima descritos conforme necessário até ouvir um sinal de marcação.
- 3 Quando ouvir um sinal de marcação, fixe o controlador tal como descrito nos passos 6 a 8.

Peças Adicionais (se necessário)

Utilize o braço extensivo quando o controlador do auscultador precisar de estabilidade adicional ao levantar e pousar o auscultador.

Braço extensivo

- 1 Deslize o braço extensivo ao longo do controlador.
- 2 Os estabilizadores podem ser mudados da esquerda para a direita. Para segurar suavemente o telefone, posicione os estabilizadores no exterior do auscultador.

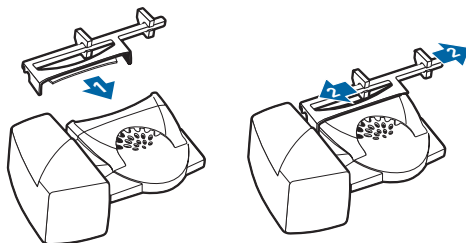

Microfone com toque

Utilize o microfone com toque apenas quando o altifalante do telefone não estiver localizado directamente sob o auscultador.

- 1 Retire a tampa da tomada do microfone, na parte posterior do controlador.
- 2 Ligue a tomada do microfone.
- 3 Coloque o microfone sobre o altifalante do telefone. Retire a fita adesiva e fixe.

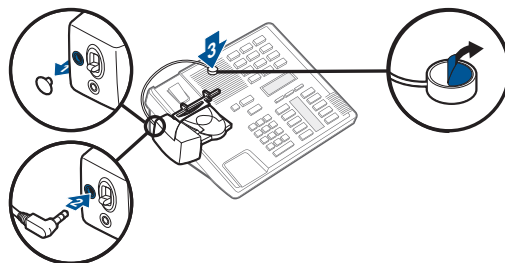

Apenas para telefones Nortel

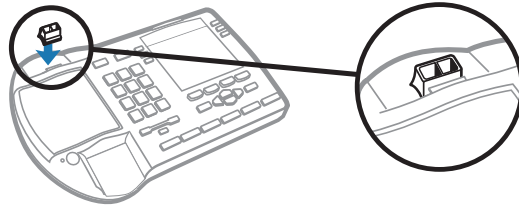

Telefone de secretária mais cabo EHS

- 1 Ligue uma extremidade do cabo EHS à base e a outra extremidade ao telefone de secretária conforme descrito no manual Como começar do adaptador de EHS.

NOTA Para mais informações sobre a instalação, consulte o [manual Como começar EHS](#) fornecido com o cabo EHS ou vá a plantronics.com/accessories.

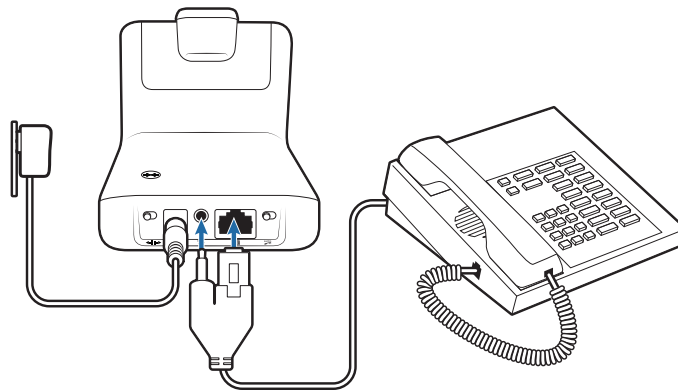

Posicionar a base

A distância mínima recomendada entre o telefone de secretária e a base é de 15 cm.

A distância mínima recomendada entre a base e o computador é de 30 cm. Um posicionamento incorrecto pode causar ruídos e interferências.

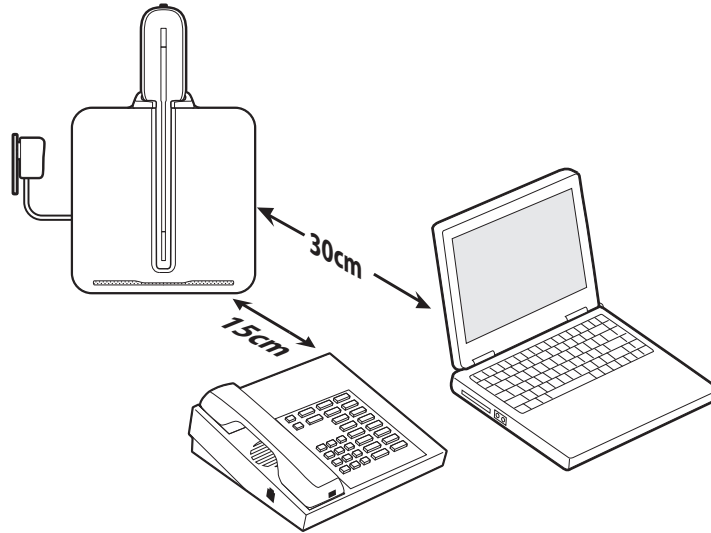

O auricular

Agora que configurou o auricular e ligou o telefone de secretária, leia esta secção para saber mais acerca das funções do auricular, como utilizar os controlos, etc.

Controlos do auricular

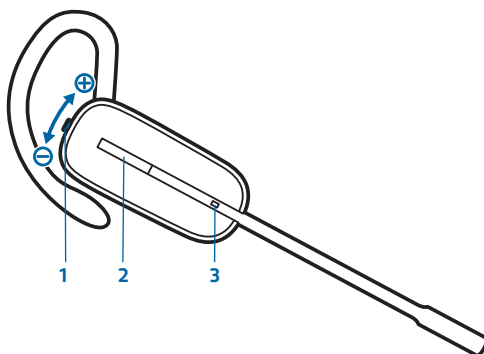

1 Botão de volume/corte de som	<i>Este quadro descreve os controlos de volume se colocar o auricular no lado direito. Os controlos de volume ficam na posição oposta se colocar o auricular no lado esquerdo.</i>
Aumenta o volume	Prima o botão de volume para cima
Diminui o volume	Prima o botão de volume para baixo
Cortar/activar o som de uma chamada	Para cortar/activar o som do auricular, prima o botão de volume/corte de som

2 Botão de conversação	
Efectuar, atender, terminar uma chamada	Prima por breves instantes o botão de conversação

3 LED do auricular	Branco intermitente quando está a ser utilizado
---------------------------	---



IMPORTANTE: *para sua segurança, não utilize o auricular com volume de som muito elevado durante longos períodos de tempo. Se o fizer, corre o risco de perda de audição. Oíça sempre em níveis moderados. Para obter mais informações acerca de auriculares e audição, visite: plantronics.com/healthandsafety.*

Tempo de conversação

Com apenas um carregamento concluído, o CS540A proporciona até 7 horas de tempo de conversação. O tempo de conversação sofre uma redução quando utiliza o modo de banda larga ou quando o auricular é utilizado regularmente a uma grande distância da base.

Bateria

Este produto dispõe de uma bateria substituível. Para garantir que as baterias de substituição cumprem os padrões de qualidade elevados da Plantronics e para um desempenho perfeito, utilize apenas baterias de substituição fornecidas pela Plantronics.

Aviso de bateria fraca

Se estiver numa chamada e a bateria do auricular ficar muito fraca, ouvirá um sinal sonoro baixo simples repetido a cada 15 segundos para indicar que a bateria está fraca. Deve recarregar o auricular imediatamente.

Se não se encontrar numa chamada e premir o botão de conversação, escutará três sinais sonoros baixos, indicando bateria fraca. Deve recarregar o auricular imediatamente.

Substituição da bateria

Se após uso prolongado verificar que uma bateria totalmente carregada já não dura o tempo necessário, pode substituí-la.

- 1 Abra a tampa da bateria e retire-a do auricular.
- 2 Com o polegar e o indicador, solte a bateria do clip de segurança.
- 3 Com o polegar e o indicador, segure no conector da bateria e desligue o conector e a bateria do auricular.
- 4 Instale a bateria nova seguindo os passos descritos pela ordem inversa.

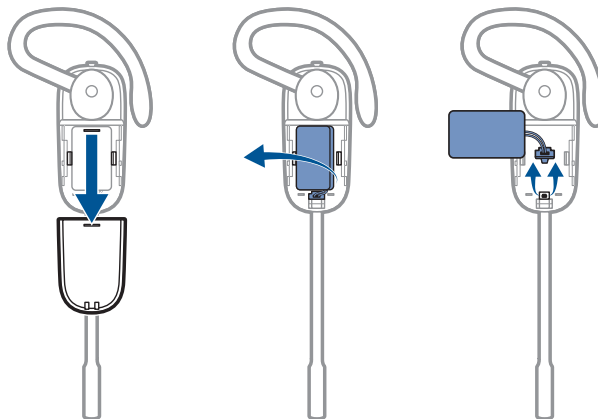

Cortar o som do auricular durante uma chamada

Para cortar/activar o som de uma chamada, prima o botão de volume.

Quando o corte de som estiver activado, o LED chamada/corte acende fixo a vermelho e ouvem-se três sinais sonoros (ainda poderá ouvir o seu interlocutor).

Ajustar o volume do auricular

Efectue a sintonização fina do volume do auricular premindo o botão para aumentar o volume ou o botão para diminuir o volume se usar o auricular no lado direito. Se o usar no lado esquerdo, é o contrário: prima o botão para baixo para aumentar o volume e o botão para cima para diminuir o volume.

Proceda a ajustes de configuração do volume do telefone de secretária com os botões de volume da base.

Avisos de fora de alcance

Durante uma chamada, se se afastar do limite de alcance operacional, escutará três sinais sonoros baixos. Ouvirá um tom médio quando voltar ao limite de alcance.

Se se mantiver fora do alcance, uma chamada activa será suspensa. A chamada será restabelecida quando voltar ao limite de alcance. Se permanecer fora do limite de alcance durante mais de 5 minutos, o sistema deixa cair a chamada.

Se não se encontrar numa chamada, sair do limite de alcance e então premir o botão de conversação, escutará um sinal sonoro decorrente da pressão do botão e três sinais baixos indicando a incapacidade de estabelecer uma ligação.

Consumo de energia

Quando a bateria do auricular estiver totalmente carregada, o produto entra num modo em espera em rede. O período de tempo até entrar neste modo depende do tempo que a bateria demora a ficar totalmente carregada. No modo em espera em rede, o produto utiliza 1.2 Watts.

A(s) porta(s) da rede sem fios desde produto está desenhada para estar sempre activa.

A base

Botão e interruptores do telefone da base

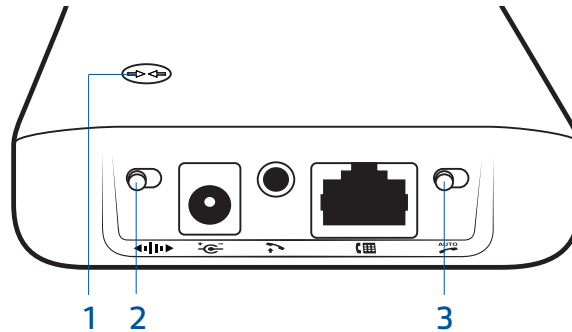

1 Botão de subscrição

O auricular e a base entregues com a caixa estão subscritos (ligados) entre si. Contudo, se pretender utilizar um novo auricular ou se precisar de restaurar a subscrição do auricular actual, as unidades podem ser subscritas entre si através dos dois métodos seguintes.

Subscrição automática segura

Com o sistema inactivo, colocar um auricular regista-o automaticamente na base, tornando-o o auricular principal. O LED ligado/de subscrição apresenta-se branco intermitente durante o processo de subscrição e fica branco aquando do novo registo.

Subscrição Over-the-Air manual

- 1 Com o sistema inactivo e o auricular fora da base, prima e mantenha premido o botão de subscrição da base durante 3 segundos. A luz de ligado/subscrição apresenta-se branca intermitente.
- 2 Prima e mantenha premido o botão de aumento do volume no auricular durante 3 segundos até que o LED do auricular se apresente branco. Quando o LED ligado/de subscrição na base se tornar branco fixo, o auricular e a base estão subscritos mutuamente.

NOTA: se o tempo de espera do processo de subscrição terminar após dois minutos ou o processo falhar, o LED de subscrição na base apaga-se durante 3 segundos e depois volta a acender para indicar que a base está ligada à corrente. Se tal suceder, repita a subscrição do auricular.

Terminar a subscrição

Se a base se encontrar no modo de subscrição e pretender que a base termine a procura de um auricular, prima o botão de subscrição novamente. O LED de subscrição na base apaga-se durante 3 segundos e depois volta a acender para indicar que a base está ligada à corrente.

LED ligado/de subscrição

Estado da base	LED ligado/de subscrição
Subscrição do auricular primário	Branco intermitente
Auricular primário subscrito na base	Branco
Subscrição de auricular de chamada em conferência	Branco intermitente
Chamada em conferência com mais do que um auricular convidado	Branco intermitente

2 Comutador áudio de banda estreita/banda larga

O CS540A dispõe de áudio em banda larga, o que permite um som de voz mais claro e natural. Se o telefone de secretária suportar áudio de banda larga, configure o comutador áudio de banda larga-banda estreita para amarelo (banda larga).

NOTA: o tempo de conversação será reduzido no modo de banda larga.

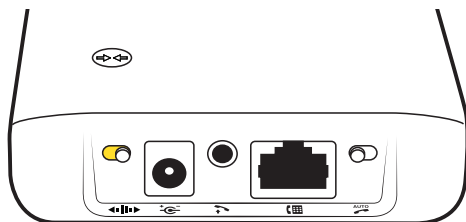

Configure o comutador para preto (banda estreita) para maior duração da bateria ou para aumentar o número de sistemas que podem funcionar num espaço reduzido.

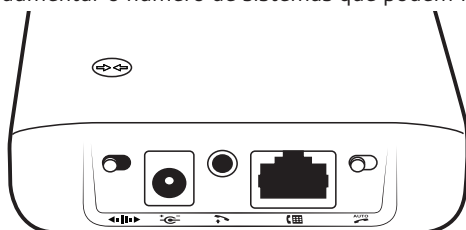

3 Comutador de atendimento automático

O atendimento automático elimina a necessidade de premir botões para estabelecer uma ligação de rádio entre o auricular e a base. Quando esta função está configurada para preto, deverá premir o botão de conversação do auricular para atender uma chamada.

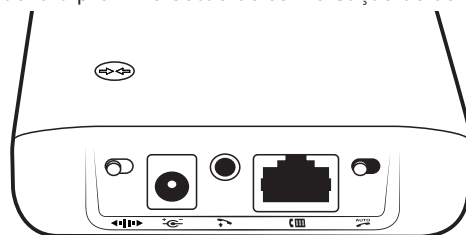

Quando esta função está configurada para cinzento, pode atender uma chamada retirando o auricular da base.

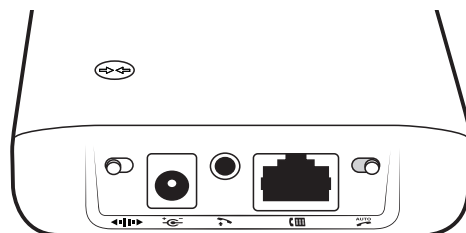

NOTA: a funcionalidade de atender/terminar chamadas automaticamente exige o uso de um cabo EHS ou de um controlador HL10. Visite plantronics.com/accessories para obter mais informação.

Uso diário

Efectuar uma chamada

- 1 Com o auricular colocado, prima o botão de conversação do auricular.
- 2 Retire o auscultador do suporte. Irá ouvir o sinal de marcação.

NOTA: este passo será automático se instalar um controlador ou um cabo EHS. Para obter uma lista completa de acessórios, visite plantronics.com/accessories.

- 3 Marque o número utilizando o telefone.
- 4 Para terminar a chamada, prima o botão de conversação do auricular e desligue o auscultador.

Atender uma chamada

- 1 Com o auricular colocado, prima o botão de conversação do auricular.
- 2 Retire o auscultador do suporte e fale com o seu interlocutor.

NOTA: este passo será automático se instalar um controlador ou um cabo EHS. Para obter uma lista completa de acessórios, visite plantronics.com/accessories.

- 3 Para terminar a chamada, prima o botão de conversação do auricular e desligue o auscultador.

Efectuar chamadas em conferência num máximo de três auriculares adicionais

Pode efectuar chamadas em conferência num máximo de três auriculares adicionais numa chamada em curso.

Participar numa chamada em conferência

Quando tem uma ligação activa entre o auricular primário e a base (durante uma chamada), coloque o auricular convidado no suporte para carregamento do utilizador primário (isto irá ligar o auricular à base). O LED de subscrição da base fica intermitente. Após alguns momentos, o utilizador primário irá ouvir um toque triplo no seu auricular indicando que o auricular convidado deseja juntar-se à chamada. No espaço de dez segundos depois de ouvir o toque triplo, prima o botão de chamada do auricular primário para aceitar o auricular convidado. Se o processo falhar ou se o tempo de espera terminar porque não premiu o botão durante os dez segundos, a subscrição do convidado é terminada e o convidado irá ouvir um toque de erro no seu auricular.

Para ligar um auricular convidado que seja de um tipo diferente do auricular principal, prima o botão de subscrição da base enquanto a base tem uma ligação activa. De seguida, prima o botão de aumento de volume do auricular convidado até a luz indicadora acender. O LED de subscrição da base fica intermitente e o utilizador primário ouve um toque triplo no seu auricular indicando que o auricular convidado deseja juntar-se à chamada. No espaço de dez segundos depois de ouvir o toque triplo, prima o botão de chamada do auricular primário para aceitar o auricular convidado. Se o processo falhar ou se o tempo de espera terminar porque não premiu o botão durante os dez segundos, a subscrição do convidado é terminada e o convidado irá ouvir um toque de erro no seu auricular.

NOTA Os auriculares, em conferência, mantêm os controlos de corte de som independentes. A base apenas indica o estado de corte de som do utilizador primário.

Sair de uma chamada em conferência

Os auriculares convidados podem permanecer como convidados por várias chamadas. Para remover um auricular convidado, prima o botão de chamada do auricular convidado ou coloque o auricular do utilizador principal na base para carregamento. Ouve-se um toque simples no auricular principal à medida que cada convidado abandona a chamada.

NOTA O utilizador do auricular principal, num cenário de conferência com vários auriculares, poderá ouvir tons adicionais (tons triplos) no seu auricular e ver o LED de subscrição da base piscar, à medida que os auriculares dos participantes se juntam à chamada. Estes tons adicionais e o LED a piscar indicam que o auricular do participante possui uma versão do firmware diferente da do auricular principal, mas que pode ainda ser utilizado na conferência.

Resolução de problemas

Auricular

O meu auricular não se ajusta completamente.	Ao utilizar o auricular, o microfone deverá estar o mais próximo possível do seu rosto, sem o tocar. O microfone pode ser ajustado para dentro rodando o auscultador, de modo a otimizar a posição do auricular. Consulte Posicionar o auricular .
O auricular tem de ser carregado frequentemente. O tempo de conversação não tem a duração indicada.	Configure o comutador áudio de banda larga-banda estreita para banda estreita (preto).
O tempo de conversação encontra-se significativamente reduzido, mesmo após o recarregamento completo.	A bateria está a atingir o fim da sua vida útil. Contacte a Plantronics através do número de telefone +1 (800) 544-4660 para encomendar uma bateria de substituição ou contacte-nos em plantronics.com/support .

Telefone de secretária

Não consigo ouvir um sinal de marcação no auricular.	Certifique-se de que o auricular tem carga. Verifique se o auricular está subscrito à base. Ver Botão de subscrição . Prima o botão de conversação no auricular. Se usar um controlador, verifique se está a levantar o auscultador suficientemente alto para operar o gancho; configure uma definição mais alta, se necessário. Ajuste o botão de configuração na base até ouvir um sinal de marcação. Efectue a sintonização fina do volume de audição no auricular. Se o volume ainda estiver demasiado baixo, ajuste o botão de volume de audição na base.
Oíço ruído estático.	Verifique se existe uma distância mínima de 30 cm entre a base e o computador e de 15 cm entre a base e o telefone. Pode ouvir interferências se o auricular estiver fora do alcance; aproxime-se da base.
O som está distorcido.	Regule o botão de volume de conversação ou o botão de volume de audição na base. Para a maioria dos telefones, a posição 2 é a definição correcta. Se o telefone tiver controlo de volume, reduza-o até eliminar a distorção. Se a distorção persistir, ajuste o controlo de volume do auricular para diminuir o volume do altifalante do mesmo. Se a distorção persistir, diminua o volume de audição na base. Verifique se existe uma distância mínima de 30 cm entre a base e o computador e de 15 cm entre a base e o telefone.
Ouçõ ecos no auricular.	Regule o botão de volume de audição e o botão de volume de conversação na base. Para a maioria dos telefones, a posição 2 é a definição correcta. Se o nível de áudio for demasiado baixo nesta posição, ajuste o controlo de volume do auricular para aumentar o volume do altifalante. Se, nesta posição, o volume de conversação for demasiado baixo para o seu interlocutor, ajuste a posição do auricular para se certificar de que o microfone está o mais próximo possível da sua boca. Ajuste o botão de configuração. A posição habitualmente utilizada é "A", que é a posição predefinida.
Os meus interlocutores ouvem um ruído de fundo.	Afaste a base do telefone. Se a fonte de alimentação da base estiver ligada a uma extensão, ligue-a antes directamente à tomada de parede.
O controlador está instalado mas não levanta o auscultador.	Certifique-se de que o fio de alimentação do controlador se encontra introduzido de forma firme na tomada da base correspondente.



Congratulations!

The product you have just purchased carries the TCO Certified Headsets 2 label. This means that your headset is designed and manufactured according to some of the strictest performance and environmental criteria in the world. The manufacturer of this headset has selected it to be certified to TCO Certified Headsets 2 as a sign of usability, high performance and reduced impact on the natural environment.

Products certified to TCO Certified Headsets 2 are specifically designed for limiting the risk for hearing impairment. The headsets have acoustic limit protection to protect the user from sudden "sound-spikes" caused by interference on the telephone lines.

Other features of TCO Certified Headsets 2:

Ergonomics

- Volume control, individual adjustment and adaptation, replaceable parts and quality durability.

Energy

- Low energy consumption on the charging station.

Emissions

- Low SAR value. Low electromagnetic fields surrounding the charger.

Ecology

- Product is designed for recycling. Manufacturer must have a certified environmental management system such as EMAS or ISO 14 001
- Restrictions on
 - Chlorinated and brominated flame retardants and polymers
 - Hazardous heavy metals such as cadmium, mercury, hexavalent chromium and lead.

All TCO labelled products are verified and certified by TCO Development, an independent third party labelling organization. For over 20 years, TCO Development has been at the forefront of moving the design of IT equipment in a more user-friendly direction. Our criteria are developed in collaboration with an international group of researchers, experts, users and manufacturers. Since the program's inception, TCO labelled products have grown in popularity and are now requested by users and IT-manufacturers all over the world.

Full specifications and lists of certified products can be found on our homepage – www.tcodevelopment.com



Avoid touching the contacts at the rear of the unit unnecessarily. If operation is interrupted by a static event, power-cycle the product to restore normal functions.

PRECISA DE MAIS AJUDA?

plantronics.com/support

Plantronics Inc.

345 Encinal Street
Santa Cruz, CA 95060
Estados Unidos da América

Plantronics BV

South Point Building C
Scorpius 140
2132 LR Hoofddorp
Holanda

© 2013 Plantronics, Inc. Todos os direitos reservados. Plantronics, o design do logótipo, CS540A e HL10 são marcas comerciais ou marcas registadas da Plantronics, Inc. Todas as outras marcas comerciais são propriedade dos respectivos titulares.

Patentes US D635,548; D635,962; EM 001792276-0002; 001792276-0003; Patentes pendentes 200978-21 (12.14)