



VIBE-30

PRO SPEAKER SERIES

Operation Manual EN
Mode d'emploi FR
Gebruiksaanwijzing NL
Bedienungsanleitung DU
Manual de instrucciones ES
Manual do utilizador PT



WWW.BEGLEC.COM

Copyright © 2005 by BEGLEC cva.

Reproduction or publication of the content in any manner, without express permission of the publisher, is prohibited.

Version: 2.1

JBSYSTEMS
THE POWER SOURCE FOR DJ'S



EN - DISPOSAL OF THE DEVICE

Dispose of the unit and used batteries in an environment friendly manner according to your country regulations.

FR - DÉCLASSER L'APPAREIL

Débarrassez-vous de l'appareil et des piles usagées de manière écologique Conformément aux dispositions légales de votre pays.

NL - VERWIJDEREN VAN HET APPARAAT

Verwijder het toestel en de gebruikte batterijen op een milieuvriendelijke manier conform de in uw land geldende voorschriften.

DU - ENTSORGUNG DES GERÄTS

Entsorgen Sie das Gerät und die Batterien auf umweltfreundliche Art und Weise gemäß den Vorschriften Ihres Landes.

ES - DESHACERSE DEL APARATO

Reciclar el aparato y pilas usadas de forma ecologica conforme a las disposiciones legales de su pais.

PT - COMO DESFAZER-SE DA UNIDADE

Tente reciclar a unidade e as pilhas usadas respeitando o ambiente e em conformidade com as normas vigentes no seu país.

OPERATION MANUAL

FEATURES

- Sound Reinforcement Loudspeaker
- Solid, high strength, MDF enclosure
- Scratch resistant polyurethane painting
- Perfect for Permanent installations
- Perfect for Portable use
- Heavy Duty Rigging Points
- 2 High Power 15" Woofers with ALU basket
- High Power 1,75" Titanium Driver
- Specially designed Glass fiber horn
- Built-in heavy duty carrying handles
- Heavy duty rubber feet
- Wheels for easy transport

SAFETY PRECAUTIONS

- The VIBE-30 can easily reproduce sound pressure levels (SPL) sufficient enough to cause severe and permanent hearing damage. Always protect your ears when you are exposed to SPL in excess of 85dB!
- Be sure that your power amp is turned off before connecting the speakers.
- The woofers and tweeter are not protected against humid and rain. Therefore this speaker is intended for indoor use only, use of this product outdoors, in humid conditions, voids all warranties.
- Always mount this speaker in safe and stable way.
- Take special care when the cabinets are suspended. This is potentially dangerous and should only be carried out by technicians who have perfect knowledge of the techniques and regulations of rigging speakers!

CONNECTIONS

The VIBE-30 has two Speakon® type connectors. Both connectors are connected in parallel. This means that you can connect a second VIBE-30 in parallel.

Speakon® wiring is made as follows:

- **POSITIVE** = +1
- **NEGATIVE** = -1

Attention: when a second speaker is connected, the impedance drops from 4Ω to 2Ω! Only if your amplifier supports 2Ω loads, you can connect 2 cabinets to each amplifier output.

Parallel connection @ 2Ω: (ATTENTION: not suited for most amplifiers!)

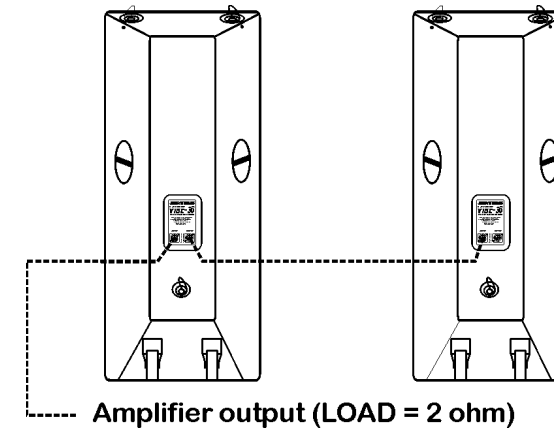

Cables to be used:

You can use readymade cables such as our JB SYSTEMS codes 2-0505 (5m) or 2-0510 (10m) or 2-0525 (25m). Of course you can also assemble the speaker cables yourself. Take care to use good quality speaker cable with at least 2x 2.5mm² conductors. You will also need a pair of Neutrik Speakon® NL4FC connectors. This connector has 4contacts: +1 -1 +2 -2. Only use the +1 and -1 contacts. Your speaker cable has 2 conductors with different colours. Be sure to connect the same colour on each side of the cable to the corresponding contact! (+1 to +1 and -1 to -1).

If you inverse the conductors, poor sound quality with a lack of low frequencies will be the result.

RIGGING POINTS

The VIBE-30 cabinets have 3 heavy rigging points that can be used to suspend (fly) the cabinet. For this purpose you can use heavy duty shackles and cables. (see photo - not supplied). In most cases 2 cables will be attached to the top and one is used to pull up the back.

Always take special care when the cabinets are suspended. This is potentially dangerous and should only be carried out by technicians who have perfect knowledge of the techniques and regulations of rigging speakers!

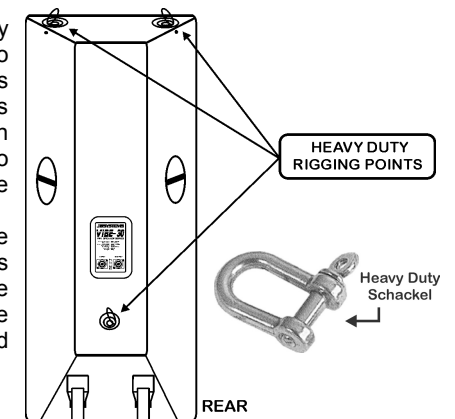

MAINTENANCE

Clean the cabinet with a sponge and some non aggressive soap solution. Don't use any chemical solvents as they attack the enclosure!

SPECIFICATIONS

Power Capacity:	600Wrms (1200Wpeak)
Input impedance:	4Ω
Input Sensitivity:	100dB 1W/1m
Max. SPL:	131dB
Frequency response:	45 - 20.000Hz
Nominal dispersion:	70° x 70° (HxV)
Dimensions:	116.0 x 55.5 x 65.0 cm
Weight:	47kg

MODE D'EMPLOI

CARACTERISTIQUES

- Enceinte acoustique en MDF très solide
- Peinture polyuréthane résistant aux griffes
- Parfait pour des installations fixes
- Parfait pour une utilisation mobile
- 2 Woofers puissants de 15" avec cadre en aluminium
- Puissant moteur 1.75" Titanium et trompe.
- Trompe en fibre de verre de forme spéciale
- Pourvu de points d'ancrage
- Connecteurs Speakon®
- Poignée de transport robuste intégrée
- Pieds en caoutchouc très solides
- Equipé de roues pour faciliter le transport

ATTENTION !

- La VIBE-30 peut facilement atteindre des niveaux de pression acoustique (SPL) très élevés qui peuvent gravement endommager l'ouïe de façon permanente. Protégez toujours vos oreilles si vous vous exposez à des niveaux de pression acoustique (SPL) excédant 85dB!
- Assurez-vous que l'amplificateur est éteint avant de brancher les enceintes
- Les woofers et le tweeter ne sont pas protégés contre l'humidité et la pluie. De ce fait, l'enceinte est uniquement conçue pour une utilisation à l'intérieur. L'utilisation dans des conditions humides en plein-air annule toutes les garanties
- Installez toujours cette enceinte dans des conditions de sécurité et de stabilité optimales.
- Soyez très prudents si les enceintes doivent être suspendues. Ceci est potentiellement dangereux. Il est indispensable que ce type d'installation soit effectué par des techniciens ayant une parfaite connaissance des techniques et des réglementations concernant la suspension d'enceintes!

CONNEXIONS

Le VIBE-30 est équipé de 2 connecteurs Speakon. Ils sont reliés en parallèle, ce qui vous permet de connecter un deuxième VIBE-30 en parallèle.

Les connecteurs Speakon® sont connectés de la façon suivante:

- **POSITIF** = +1
- **NEGATIF** = -1

Attention: quant une deuxième enceinte de 4Ω est connectée, l'impédance chute de 4Ω à 2Ω! Si vous avez un amplificateur qui supporte des charges de 2Ω, vous pouvez connecter jusqu'à 2 enceintes de 4Ω par sortie.

Connexion en parallèle sur 2Ω: (ATTENTION : ne convient pas à la plupart des amplificateurs!)

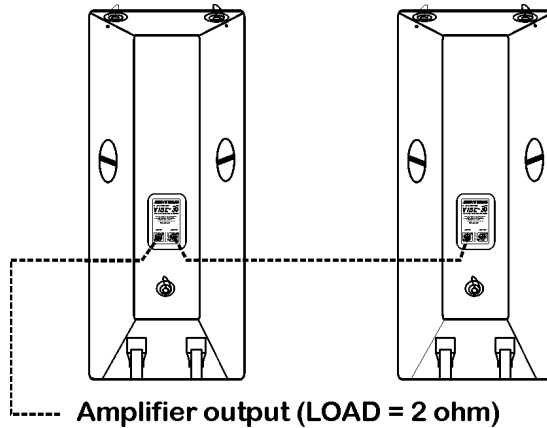

Câblage:

Vous pouvez utiliser des câbles tel nos JB SYSTEMS code 2-0505 (5m), 2-0510 (10m) ou 2-0525 (25m). Vous pouvez aussi assembler vous-même les câbles. Utilisez pour cela un câble pour haut-parleurs de bonne qualité, d'une section d'au moins 2x 2.5mm². Vous aurez aussi besoin d'une paire de connecteurs du type Neutrik Speakon® NL4FC. Ce connecteur possède 4contacts: +1 -1 +2 -2. Utilisez uniquement les contacts +1 et -1. Votre câble possède 2 conducteurs de différentes couleurs. Soyez sûr de connecter la même couleur de câble aux mêmes connecteurs à chaque extrémité! (+1 à +1 et -1 à -1).

Si vous inversez les conducteurs, une mauvaise qualité sonore, dépourvue de basses fréquences en résultera.

POINTS D'ANCRAGE

Les enceintes VIBE-30 possèdent 3 points d'ancrage très robustes. Ils peuvent être utilisés afin de suspendre l'enceinte. Pour cela, utilisez des manilles pour chaque point d'ancrage (voir photo – non fournis). Dans la plupart des cas on utilise 2 câbles pour fixer le haut de l'enceinte et un câble pour soulever l'arrière.

Soyez très prudent si les enceintes doivent être suspendues. Ceci est potentiellement dangereux. Il est indispensable que ce type d'installation soit effectué par des techniciens ayant une parfaite connaissance des techniques et des réglementations concernant la suspension d'enceintes!

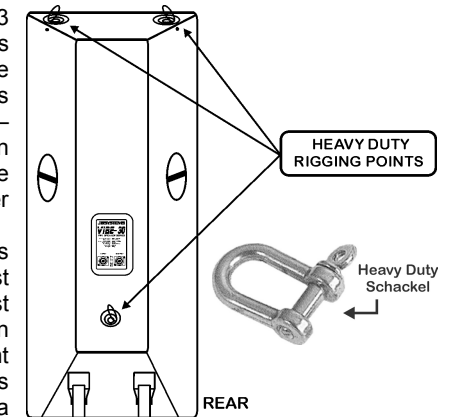

ENTRETIEN

Nettoyez l'enceinte à l'aide d'une éponge et d'une solution savonneuse, non mordante. N'utilisez jamais de produits chimiques qui pourraient endommager l'enceinte !

CARACTERISTIQUES TECHNIQUES

Puissance:	600Wrms (1200Wpeak)
Impédance:	4Ω
Sensibilité d'entrée:	100dB 1W/1m
Pression acoustique maximale:	131dB
Fréquence de réponse:	45 - 20.000Hz
Angle de dispersion:	70° x 70° (H x V)
Dimensions:	116.0 x 55.5 x 65.0 cm
Poids:	47kg

GEBRUIKSAANWIJZING

EIGENSCHAPPEN

- Stevige, houten MDF klankkast
- Harde polyurethaan verf voorkomt krassen
- Perfect voor permanente installaties
- Perfect voor mobiel gebruik
- 2 High power 15" Woofers met ALU frame
- High power 1.75" Compression Driver & Hoorn
- Speciaal gevormde glasvezel horn
- Zware ingebouwde ophangpunten
- Dubbele Speakon® compatibele aansluitingen
- Stevig ingebouwd handvat
- Stevige rubberen voeten
- Wielen vergemakkelijken het transport

VEILIGHEIDSVOORSCHRIFTEN

- De VIBE-30 kan gemakkelijk een geluidsdruk (SPL: Sound Pressure Level) ontwikkelen die erge en blijvende schade kan veroorzaken aan het gehoor. Bescherm steeds uw oren als u blootgesteld wordt aan een geluidsniveau (SPL) van meer dan 85dB!
- Zorg er steeds voor dat de versterker uit staat voor U de klankkasten aansluit.
- De woofers en tweeter zijn niet beschermd tegen vocht en regen. Daarom is de klankkast enkel geschikt om binnen gebruikt te worden. Indien u de klankkast toch in open lucht gebruikt bij vochtig weer of regen vervalt elke garantie!
- Plaats deze klankkast steeds op een veilige en stabiele plaats.
- Wees zeer voorzichtig bij het ophangen van de klankkasten. Dit is potentieel zeer gevaarlijk. De installatie hiervan mag enkel uitgevoerd worden door technici die een perfecte kennis hebben van de technieken en reglementering betreffende het ophangen van klankkasten!

AANSLUITING

De VIBE-30 is uitgerust met 2 Speakon® compatibele aansluitingen die parallel met elkaar verbonden zijn. Dit betekent dat naar een tweede VIBE-30 kan doorgelust worden.

De Speakon® connectoren werden als volgt aangesloten:

- POSITIEF = +1
- NEGATIEF = -1

Opgelet: wanneer een tweede klankkast van 4Ω in parallel wordt aangesloten zakt de impedantie van 4Ω naar 2Ω! Enkel indien uw versterker lasten van 2Ω aankan mag men tot 2 klankkasten per versterkeruitgang in parallel aansluiten.

Parallel aansluiting 2Ω: (OPGELET: niet geschikt voor de meeste versterkers!)

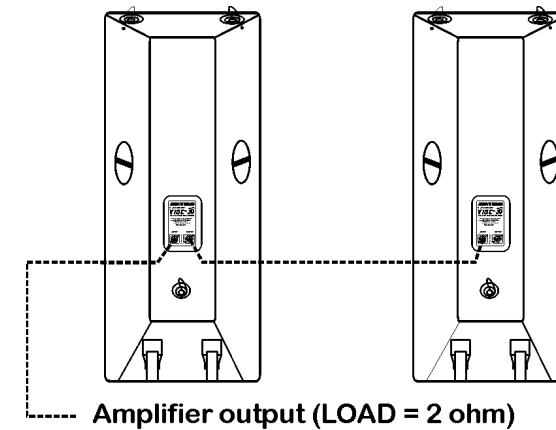

Bekabeling:

U kan afgewerkte kabels gebruiken zoals onze JB SYSTEMS kabel code 2-0505 (5m), 2-0510 (10m) of 2-0525 (25m). Het is natuurlijk ook mogelijk om de kabels zelf te vervaardigen. Zorg ervoor luidsprekerkabel van goede kwaliteit te gebruiken met geleiders van minstens 2x 2.5mm². Per kabel hebt U ook een 2 connectoren nodig van het type Neutrik Speakon® NL4FC. Deze connector heeft 4 contacten: +1; -1; +2 en -2. Gebruik enkel de +1 and -1 contacten. De speakerkabel heeft 2 geleiders van verschillende kleur. Sluit steeds de geleider met dezelfde kleur aan beide uiteinden aan met hetzelfde contact! (+1 met +1 en -1 met -1).

Indien U de geleiders omkeert, kan een povere geluidskwaliteit met een gebrek aan lage frequenties hiervan het gevolg zijn.

OPHANGPUNTEN

De VIBE-30 klankkasten zijn uitgerust met 3 zware ankerpunten. Deze kunnen gebruikt worden om de klankkasten op te hangen. Gebruik hiervoor zware schackels (zie foto – niet meegeleverd). In de meeste gevallen bevestigt men 2 kabels aan de bovenkant en 1 aan de achterkant om de klankkast onder een bepaalde hoek te brengen.

Wees in elk geval zeer voorzichtig als de klankkasten moeten worden opgehangen. Dit is potentieel zeer gevaarlijk. De installatie hiervan mag enkel uitgevoerd worden door technici die een perfecte kennis hebben van de technieken en reglementering betreffende het ophangen van klankkasten!

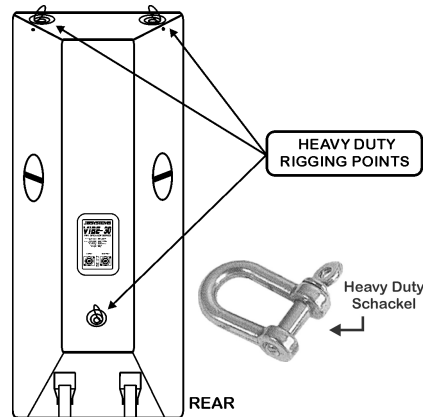

ONDERHOUD

Reinig de klankkast met een spons en een niet bijtende zeepoplossing. Gebruik nooit chemische producten die de klankkast kunnen beschadigen!

TECHNISCHE GEGEVENS

Vermogen:	600Wrms (1200Wpeak)
Impedantie:	4Ω
Gevoeligheid:	100dB 1W/1m
Maximum geluidsdruk:	131dB
Frequentiebereik:	45 - 20.000Hz
Spreidingshoek:	70° x 70° (HxV)
Afmetingen:	116.0 x 55.5 x 65.0 cm
Gewicht:	47kg

BEDIENUNGSANLEITUNG

BESONDERHEITEN

- Schwer belastbares MDF Gehäuse
- Kratzfeste Polyurethan Lackierung
- Ideal für Installationen
- Ideal für den Mobilen Betrieb
- Hoch belastbarer eingebaute Hängepunkte
- 2 Hoch belastbare 15" Woofer mit Aluminium Korb
- Hoch belastbarer 1,75" Titanium Hochtontreiber + Horn
- Speziell geformtes Glasfaserhorn
- Zwei Speakon® compatible Anschlüsse
- Eingebauter Tragegriff
- GummifüÙe
- Räder für einfachen Transport

VORSICHTSMAßREGELN

- Die VIBE-30 reproduziert einen hohen Schalldruck (SPL). Dieser kann zu Gehörschäden führen. Schützen Sie Ihre Ohren bei einem Schalldruck von über 85dB.
- Stellen Sie sicher, dass der Verstärker vor Anschluss der Lautsprecher ausgeschaltet ist.
- Sie sollten den Lautsprecher und Hochtontreiber nicht der Feuchtigkeit oder Regen aussetzen. Dieser Lautsprecher sollte nur im Innenbereich eingesetzt werden. Sollten Sie den Lautsprecher im Außenbereich einsetzen, erlischt die Garantie.
- Befestigen Sie diesen Lautsprecher immer auf sicherem und stabilem Material.
- Gehen Sie sehr sorgsam vor wenn Sie die Lautsprecher aufhängen. Es ist sehr gefährlich und sollte nur von einem erfahrenen Techniker durchgeführt werden.

ANSCHLÜSSE

Die VIBE-30 hat zwei Speakon® Anschlüsse. Beide Anschlüsse sind parallel geschaltet. D.h. Eine zweite VIBE-30 kann anschlossen werden.

Aufbau der Speakon® Verdrahtung:

- **POSITIV** = +1
- **NEGATIV** = -1

Achtung: Wenn ein zweiter Lautsprecher angeschlossen wird, ändert sich die Impedanz von 4 Ohm auf 2 Ohm. Sollte Ihr Verstärker 2 Ohm tauglich sein, können Sie bis zu 2 Lautsprecher an jedem Kanal betreiben.

Parallel Anschluss @ 2Ω: (ACHTUNG: für die meisten Verstärker nicht geeignet!)

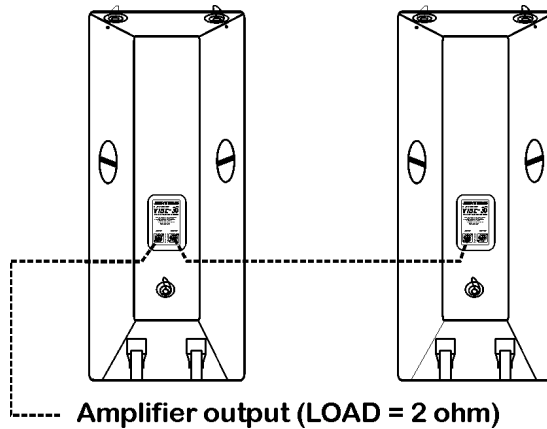

Anschlusskabel:

Sie können fertig konfektionierte Anschlusskabel von JBSystems Art.-Nr.: 2-0505 (5m), 2-0510 (10m) oder 2-0525 (25m) verwenden. Natürlich können Sie die Kabel auch selbst herstellen. Nutzen Sie dafür ein hochwertiges Lautsprecherkabel mit mindestens 2x2,5mm² Durchmesser. Außerdem benötigen Sie zwei NEUTRIK SPEAKON NL4FC Stecker. Dieser Stecker hat 4 Kontakte: +1 -1 +2 -2. Schließen Sie den +1 und -1 Kontakt an. Das Lautsprecherkabel hat 2 Markierungen (Farbe o.ä.). Stellen Sie sicher das beide Stecker gleich angeschlossen werden (+1 zu +1 und -1 zu -1).

Sollten Sie die Kabel vertauschen, haben Sie einen schlechte Musikwiedergabe mit einem geringen Anteil an tiefen Frequenzen.

HÄNGEPUNKTE

Der VIBE-30 Lautsprecher hat 3 schwer belastbare Hängepunkte. Diese können für die Hängemontage (FLIEGEN) genutzt werden.

Für diese Möglichkeit müssen Sie stabile Schackels (siehe Foto, nicht im Lieferumfang enthalten) einsetzen. In den meisten Fällen werden 2 Stahlseile auf der Oberseite befestigt. Mit dem 3 Stahlseile am Boden kann der Lautsprecher dann geneigt werden.

Sie sollten immer sehr sorgsam vorgehen. Es ist sehr gefährlich und sollte nur von einem erfahrenen Techniker durchgeführt werden.

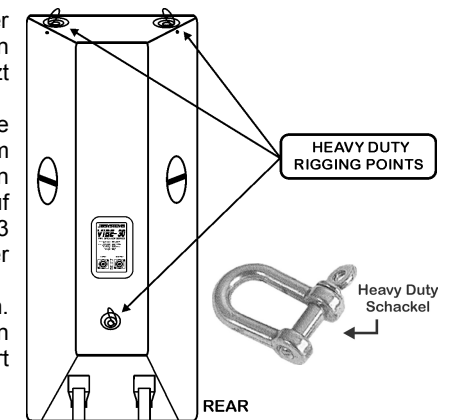

MAINTENANCE

Reinigen Sie das Gehäuse mit einem Schwamm und einer (nicht aggressiven) Seifenlauge. Benutzen Sie keine Lösungsmittel sonst kann das Gehäuse angegriffen werden.

TECHNISCHE DATEN

Leistung:	600Wrms (1200Wpeak)
Eingangsimpedanz:	4Ω
Eingangsempfindlichkeit:	100dB 1W/1m
Max. Schalldruck:	131dB
Frequenzbereich:	45 - 20.000Hz
Nominal Ausbreitung:	70° x 70° (HxV)
Abmessungen:	116.0 x 55.5 x 65.0 cm
Gewicht:	47kg

MANUAL DE INSTRUCCIONES

CARACTERÍSTICAS

- Resistente, alta densidad, compuesto MDF
- Pintura plástica anti rayas
- Conviene para instalaciones permanentes
- Perfecto para utilización móvil
- 2 Woofer 15" de gran potencia
- Difusor de altas frecuencias de 1.75" de gran potencia
- Difusor especialmente diseñado en fibra de vidrio
- Sistema de cuelgue incorporado
- Adaptadores 35mm incorporados
- Conectores de tipo Dual Speakon®
- Asa muy resistente incorporada
- Pies de goma de calidad
- Equipado de ruedas para facilitar el transporte

PRECAUCIONES DE SEGURIDAD

- La VIBE-30 puede reproducir niveles de presión acústica suficientes para causar problemas auditivos graves y permanentes. En caso de exposición a presiones superiores a 85 dB, siempre proteger los oídos!
- Asegurarse que la etapa de potencia esté apagada antes de conectar las cajas.
- El woofer y el tweeter no están protegidos contra la lluvia y la humedad. Este producto conviene únicamente para uso en interior. La garantía no cubre usos en condiciones de humedad.
- Instalar siempre la caja en sitios seguros y estables.
- Tener particularmente cuidado con cajas suspendidas. Esto puede resultar peligroso y solo debe ser instalado por técnicos profesionales.

CONEXIONES

La VIBE-30 tiene 2 conectores de tipo Speakon. Cada uno está conectado en paralelo. Esto significa que se puede conectar otra VIBE-30 en paralelo.

La configuración Speakon® es:

- POSITIVE = +1
- NEGATIVE = -1

Atención: al conectar otra caja, la impedancia pasa de 4Ω a 2Ω! Si su etapa de potencia permite bajar hasta 2 Ω, se podrán conectar hasta 2 cajas por salida.

Conexión en paralelo a 2Ω: (ATENCIÓN: Referirse a la impedancia soportada por el amplificador)

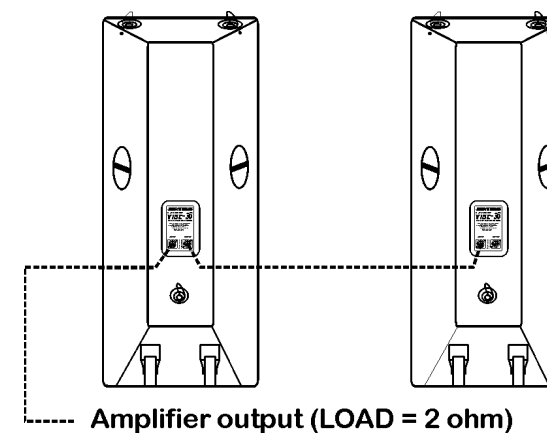

¿Que cables utilizar?

Se pueden utilizar cables JB SYSTEMS 2-0505 (5m) o 2-0510 (10m) o 2-0525 (25m). Por supuesto, también puede ensamblar cables usted mismo. Cuidado de siempre utilizar cables de buena calidad con conductores de 2x2.5mm² como mínimo. También se necesitarán 1 par de conectores Neutrik Speakon® NL4FC. Este conector tiene 4 contactos: +1 -1 +2 -2. Utilizar únicamente los contactos +1 y -1. Su cable de altavoz tiene 2 conductores con colores distintos. Asegurese de conectar el mismo color de cada lado del cable al contacto correspondiente (+1 a +1 y -1 a -1).

Inversando los conductores, se producirá un sonido de muy mala calidad sin frecuencias bajas.

SISTEMA DE CUELGUE

La caja VIBE-30 incorpora 3 puntos de suspensión. Para una seguridad completa utilizar el material adecuado con cables. (ver foto - no incorporados). Generalmente se utilizan 2 cables en la parte superior y uno en la inferior. Tener particularmente cuidado con las cajas suspendidas. Esto puede resultar peligroso y solo deben ser instaladas por técnicos profesionales!

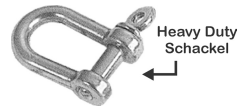

Heavy Duty Schackel

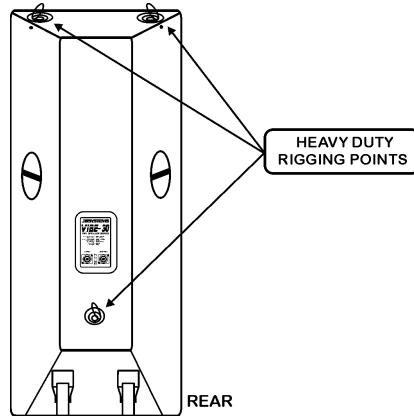

HEAVY DUTY RIGGING POINTS

REAR

LIMPIEZA

Limpiar la caja con una esponja y agua con jabón no abrasivo. No utilizar solventes químicos que puedan dañar la pintura.

ESPECIFICACIONES

Potencia:	600Wrms (1200Wpeak)
Impedancia de entrada:	4Ω
Sensibilidad de entrada:	100dB 1W/1m
Max. SPL:	131dB
Respuesta en frecuencias:	45 - 20.000Hz
Dispersión nominal:	70° x 70° (HxV)
Dimensiones:	116.0 x 55.5 x 65.0 cm
Peso:	47kg

MANUAL DO UTILIZADOR

CARACTERÍSTICAS

- Altifalante para reforço de som
- Cobertura sólida em MDF (Fibra Média Densidade), de alta resistência
- Pintura em poliuretano resistente a riscos
- Perfeita para instalação permanente
- Perfeita para utilização portátil
- Orifícios de instalação resistentes
- 2 Woofers de alta potência de 15" com armação em Alumínio
- Tweeter de alta potência de 1,75" em Titânio
- Difusor de construção especial em fibra de vidro
- Pegas de transporte de alta resistência
- Pés de borracha de alta resistência
- Unidade equipada com rodas de modo a facilitar o transporte.

INSTRUÇÕES DE SEGURANÇA

- A coluna VIBE-30 pode facilmente reproduzir níveis de pressão de som (sound pressure level - SPL) capazes de causar danos graves e permanentes à audição. Proteja sempre os seus ouvidos quando estiver exposto a níveis de SPL superiores a 85DB!
- Certifique-se que o amplificador de potência está desligado antes de ligar as colunas.
- Os woofers e o tweeter não estão protegidos contra a humidade e a chuva. Esta coluna destina-se unicamente a utilização em espaços fechados. A utilização deste produto em espaços abertos e a exposição à humidade, invalidam todas as garantias.
- Instale sempre a coluna de forma segura e em condições estáveis.
- Tenha especial cuidado quando instala as colunas em suspensão. Esta instalação pode ser potencialmente perigosa e deve ser efectuada apenas por técnicos com conhecimento perfeito das técnicas e regulamentos respeitantes à instalação de colunas!

LIGAÇÕES

A VIBE-30 contém 2 conectores tipo Speakon®. Ambos os conectores estão ligados em paralelo. Isto significa que pode ligar uma segunda VIBE-30 em paralelo.

A ligação Speakon® estabelece-se da seguinte maneira:

- **POSITIVO** = +1
- **NEGATIVO** = -1

Atenção: Quando uma segunda coluna é ligada, a impedância baixa de 4Ω para 2Ω! Só poderá ligar 2 colunas a cada saída do amplificador se o seu amplificador suportar cargas de 2Ω.

Ligação Paralela @ 2Ω: (ATENÇÃO: Não é indicada para a maioria dos amplificadores!)

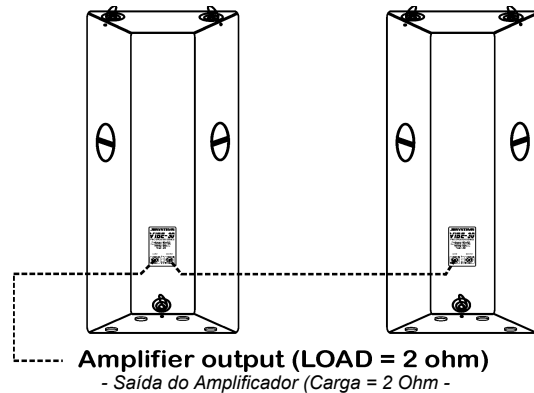

Cabos a utilizar:

Pode recorrer a cabos prontos a utilizar como os nossos JB SYSTEMS código 2-0505 (5m) ou 2-0510 (10m) ou 2-0525 (25m). Como é óbvio, também pode optar por preparar os seus próprios cabos. Certifique-se que utiliza cabo de coluna de boa qualidade com condutores de pelo menos 2 x 2.5mm². Também irá precisar de um par de conectores Neutrik Speakon® NL4FC. Este conector contém 4 contactos: +1 -1 +2 -2. Utilize apenas os contactos +1 -1. O seu cabo contém 2 condutores com cores diferentes. Certifique-se que liga a mesma cor em cada ponta do cabo ao contacto correspondente! (+1 ao +1 e -1 ao -1).

Se os condutores forem invertidos, irão dar origem a má qualidade de som com perda de frequências baixas.

ORIFÍCIOS DE INSTALAÇÃO

As colunas VIBE-30 contêm 3 orifícios de instalação resistentes que podem ser utilizados para suspender as colunas. Desta forma pode utilizar grilhetas resistentes e cabos. (ver imagem – não são fornecidas). Na maioria dos casos deverão ser utilizados 2 cabos para prender o topo da coluna e um para sustentar a parte de trás.

Tenha sempre um cuidado especial ao instalar colunas em suspensão. Esta instalação pode ser potencialmente perigosa e deve ser efectuada apenas por técnicos com conhecimento perfeito das técnicas e regulamentos respeitantes à instalação de colunas!

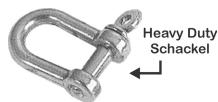

Heavy Duty Schackel

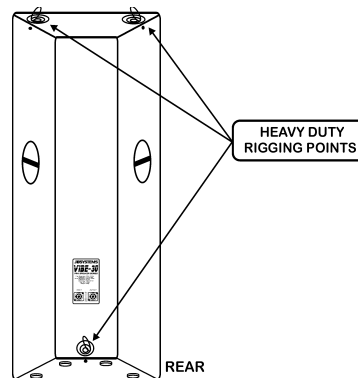

MANUTENÇÃO

Proceda à limpeza das colunas utilizando uma esponja e uma solução de sabão suave. Não utilize dissolventes químicos, produtos deste tipo danificam a cobertura!

ESPECIFICAÇÕES

Potência:	600Wrms (1200Wmáximo)
Impedância Entrada:	4Ω
Sensibilidade Entrada:	100dB 1W/1m
SPL Máx:	131dB
Resposta em Frequência:	45 - 20.000Hz
Dispersão Nominal:	70° x 70° (HxV)
Dimensões:	116.0 x 55.5 x 65.0 cm
Peso:	47kg