



ActivBoard 500 Pro Mount System com projector PRM-30a ou PRM-35



ActivBoard 500 Pro Mount System com projector EST-P1

ESTE DOCUMENTO CONTÉM ESPECIFICAÇÕES PARA

ActivBoard
Montagem do projector
Projector

DESCRIÇÃO

O ActivBoard 500 Pro com Caneta de Utilizador Duplo e capacidade de Toque está disponível nas versões de 87 e 95 polegadas com altifalantes ultra finos e um amplificador integrados, ActivInspire Professional Edition, ActivOffice da Promethean e aplicações de software da Promethean. O sistema da gama Mount System inclui Caixa de parede para cabos e a opção de escolha de projector de ultra curta distância e curta distância.

DESCRIÇÃO GERAL DO SISTEMA

Instalação

O ActivBoard Mount System é adequado para uma instalação própria. A Promethean recomenda que todos os sistemas da gama Mount System sejam instalados por um instalador certificado pela Promethean. Por favor, visite www.PrometheanWorld.com/ActivCare/installationtc. O suporte do projector e o ActivBoard são montados directamente na parede. Consulte o Manual do utilizador para obter indicações sobre os pontos de fixação. Os componentes fornecidos e as especificações mínimas mencionadas foram sujeitos a testes e são necessários para o melhor desempenho. A utilização de componentes não fornecidos pela Promethean ou o não cumprimento das especificações mínimas pode influenciar negativamente o desempenho e afectar a garantia. Contacte o seu parceiro Promethean ou visite www.Prometheankb.com para mais informações. O funcionamento do ActivBoard 500 Pro requer a instalação do controlador fornecido com o software ActivInspire e uma porta USB disponível no computador. As especificações e o acesso ao software ActivInspire está disponível em www.PrometheanPlanet.com/ActivInspire. Para instalar o controlador e o software, o utilizador terá de possuir direitos de acesso privilegiados/de administrador

Garantia

Para informações sobre a Garantia Promethean, por favor, visite: www.PrometheanWorld.com/ActivCare

Suporte

Suporte online para todos os produtos Promethean está disponível em: www.Prometheankb.com

Peso do sistema completo (aprox.)

ActivBoard 587 Pro incluindo;
Projector PRM-30a 57.6 kg (126.8 lb)
Projector PRM-35 54.6 kg (120.2 lb)
ActivBoard 595 Pro incluindo;
Projector PRM-30a 65.6 kg (144.5 lb)
Projector PRM-35 62.6 kg (137.8 lb)

ActivBoard 587 Pro incluindo;
Projector EST-P1 59.8 kg (131.7 lb)
ActivBoard 595 Pro incluindo;
Projector EST-P1 67.8 kg (149.3 lb)

OPÇÕES DE ACTUALIZAÇÃO E ACESSÓRIOS

ActivWand 50

Dispositivo de entrada sem fios, sem pilhas e de extensão adicional para o ActivBoard – 540 mm (21.2 pol.) em comprimento; “clique esquerdo”, cursor e sobreposição, tal como um rato

ESPECIFICAÇÕES DE DESENHO TÉCNICO

ActivBoard 500 Pro Mount System com projector EST-P1

DIMENSION	587 Pro	595 Pro
ACTIVBOARD 'A'	2105 [82.9]	2336 [92.0]
PROJECTOR 'B'	1379 [54.3]	1409 [55.5]
WALL BOX 'C' ±150 [6]	660 [26.0]	660 [26.0]
FIXING HEIGHT 'D'	920 [36.2]	950 [37.4]
TOTAL HEIGHT 'E'	2380 [93.7]	2410 [94.9]
MIN ROOM HEIGHT 'F'	2390 [94.1]	2420 [95.3]

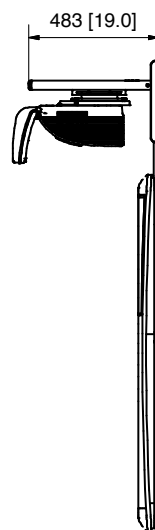
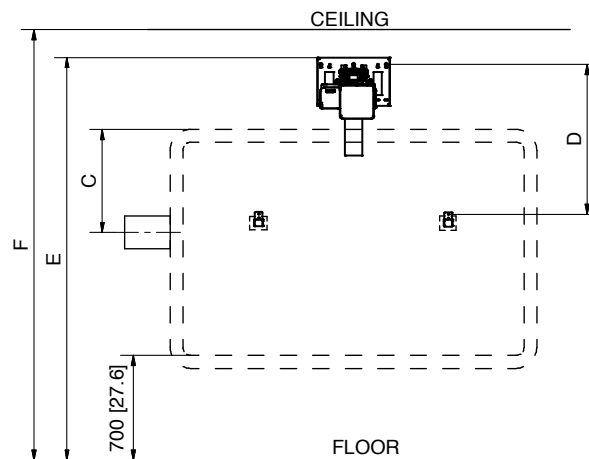
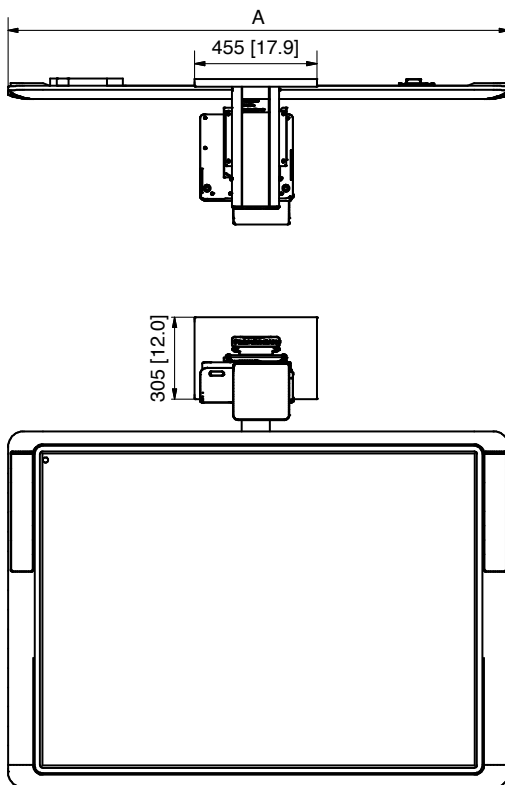

ESPECIFICAÇÕES DE DESENHO TÉCNICO

ActivBoard 500 Pro Mount System com projetor PRM-30a ou PRM-35

	PRM30a - 587 Pro	PRM30a - 595 Pro	PRM35 - 587 Pro	PRM35 - 595 Pro
ACTIVBOARD 'A'	2105 (82.9)	2336 (92.0)	2105 (82.9)	2336 (92.0)
PROJECTOR 'B'	1357 (53.4)	1442 (56.8)	1347 (53.0)	1367 (53.8)
THROW DISTANCE 'C' ±10 (0.4)	906 (35.7)	985 (38.8)	985 (38.8)	1100 (43.3)
WALL BOX 'D' ±150 (6)	660 (26.0)	660 (26.0)	660 (26.0)	660 (26.0)
FIXING HEIGHT 'E'	825 (32.5)	910 (35.8)	810 (31.9)	830 (32.7)
TOTAL HEIGHT 'F'	2295 (90.4)	2370 (93.3)	2270 (81.5)	2290 (90.2)
MIN ROOM HEIGHT 'G'	2305 (90.7)	2380 (93.7)	2280 (81.9)	2300 (90.6)

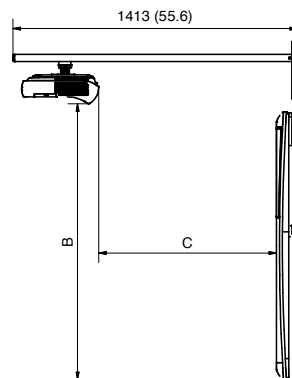
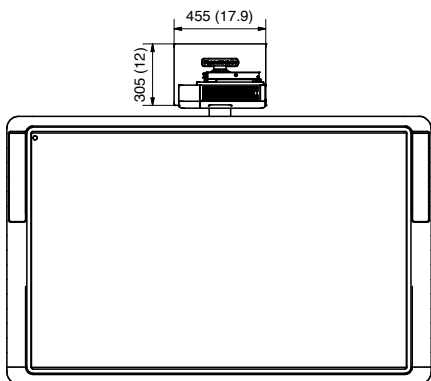
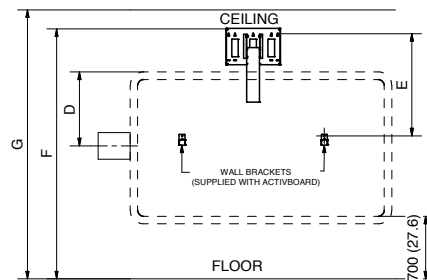
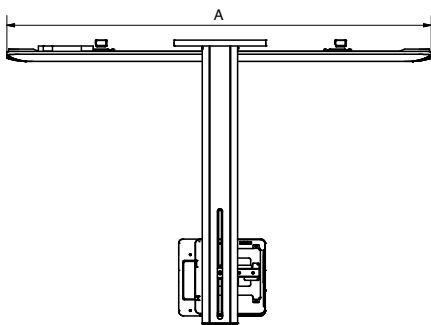

ESPECIFICAÇÕES GERAIS DO ACTIVBOARD

Modelo	Alcance do ActivBoard 500 Pro
Resolução da caneta interna	2.730 pontos (linhas) por polegada
Resolução da caneta externa	200 pontos (linhas) por polegada
Velocidade de seguimento da caneta	508 cm (200 polegadas) por segundo proporcionando uma reacção rápida aos comandos da caneta
Taxa de saída da caneta	160 pares de coordenadas por segundo (utilizador único) 80 pares de coordenadas por segundo (utilizador duplo)
Entrada de Utilizador	Caneta sem fios e sem pilhas, integrando um interruptor na ponta e outro na parte lateral, para funcionalidade total do rato (ActivPen) e do toque
Resolução do toque	200 pontos (linhas) por polegada
Taxa de saída do toque	80 pares de coordenadas por segundo
Taxa de resposta do toque	10 ms
N.º máximo de toques simultâneos	2 com ActivInspire (Requisitos mínimos de 1.5 ActivInspire Professional Edition) 4 com Windows 7
Tecnologia de digitalização	Interface electromagnética passiva e sensibilidade capacitiva
Requisitos energéticos	Alimentação; unidade de fonte de alimentação de 18 V
Ligação a computador	USB 2.0. 1 cabo de dados USB 2.0 de 3 m fornecido
Ligação a periféricos	2 x portas USB na parte lateral esquerda
Superfície do ecrã	Melamina de brilho reduzido
Certificados	UL, CE, FCC
Intervalo de temperatura de funcionamento	0SDgrC a +40SDgrC (32SDgrF a 104SDgrF)
Intervalo de temperatura de armazenamento	-20SDgrC a +60SDgrC (-4SDgrF a 140SDgrF)
Humidade de armazenamento	10% a 90% (não-condensável)
Funcionalidade de utilizador duplo	Caneta: 1 ActivPen de professor e 1 ActivPen de participante podem ser utilizadas em conjunto em Modo de utilizador duplo quando utilizar a versão ActivInspire 1.5 Professional Edition e superior. Caneta e Toque: 1 ActivPen de participante e gestos de dois toques adicionais em simultâneo são suportados quando utilizar a versão ActivInspire 1.5 Professional Edition e superior.
Funcionalidade de utilizador único	Caneta: 1 ActivPen de professor Toque: Gesto de dois toques é suportado quando utilizar a versão ActivInspire 1.5 Professional Edition e superior.
Som USB integrado	Dois altifalantes ultra finos e amplificador (com controlos, entradas e saídas)
Lista do conteúdo da embalagem	ActivBoard 587 Pro ou ActivBoard 595 Pro, 2 ActivPens de professor, 2 ActivPens de participantes, 1 unidade de fonte de alimentação AMP, suportes de montagem na parede, Guia do utilizador, Acesso à ActivInspire Professional Edition, ActivOffice da Promethean e Aplicações Promethean através de transferência de software. (A ActivInspire Professional Edition também está disponível em DVD sob pedido), 1 cabo de dados USB de 3 m

ESPECIFICAÇÕES DE SOM USB INTEGRADAS

Potência de saída do amplificador	20 W por canal RMS (<1% distorção)
Controlos	Volume, graves, agudos, ligado/desligado
Resposta em frequência do amplificador	40 Hz a 18 kHz +/-3 dB (a 1 W)
Som USB	Som USB suportado nos Requisitos Mínimos de Sistema indicados
Ligação – entradas (4)	PC estéreo, CD/DVD estéreo, auxiliar monofónico, Microfone para PC
Ligação – saídas (2)	2 estéreo
Requisitos energéticos	18 V, 5 Amp

ESPECIFICAÇÕES DO ACTIVBOARD

Modelo	ActivBoard 587 Pro	ActivBoard 595 Pro
Dimensão do ActivBoard	220.98 cm (87 pol.)	241.30 cm (95 pol.)
Resolução	14.600 x 9.200	17.200 x 9.200
Formatos do ecrã	16:10	16:9
Dimensões gerais	2.105 mm x 1.329 mm (82,9 pol. x 52,3 pol.)	2.336 mm x 1.329 mm (92 pol. x 52,3 pol.)
Dimensões da área activa	1.865 mm x 1.175 mm (73,4 pol. x 46,3 pol.)	2.095 mm x 1.175 mm (82,5 pol. x 46,3 pol.)
Área activa diagonal	2.196 mm (86,5 pol.)	2.394 mm (94,3 pol.)
Imagem real diagonal	2.193 mm (86,4 pol.)	2.392 mm (94,2 pol.)
Peso do quadro	40 kg (88 lb)	48 kg (106 lb)
Peso da embalagem	57 kg (126 lb)	65 kg (143 lb)
Dimensões da embalagem	2.270 mm x 1.500 mm x 110 mm (89,4 pol. x 59,1 pol. x 4,3 pol.)	290 mm x 1.495 mm x 110 mm (101,3 pol. x 58,9 pol. x 4,33 pol.)

REQUISITOS MÍNIMOS DO COMPUTADOR

Sistemas operativos	Windows XP SP3 e superior (XP/Vista/7); Mac OSX 10.4.11 – 10.6.4 (Tiger/Leopard/Snow Leopard); Linux Ubuntu 9.10 ou 10.04; Debian Lenny; Linex Colegios 2010; Linkat 3; ALT_Linux (Rússia)
PC	Processador 2.0 GHz Intel Core 2 Duo ou superior para vídeos de qualidade HD, 1 GB necessário para reproduzir vídeos de qualidade HD, Resolução de 1024 x 768, 1,5 GB de espaço livre em disco
Mac	Processador 2.0 GHz Intel Core 2 Duo, 512 MB de RAM, resolução de 1024 x 768. 3.0 GB de espaço livre em disco
Linux	Processador 2.0 GHz ou superior para vídeos de qualidade HD, 1 GB necessário para reproduzir vídeos de qualidade HD, Resolução de 1024 x 768, 1,5 GB de espaço livre em disco

Especificações do produto

ESPECIFICAÇÕES DE MONTAGEM

Montagem do projector	Para utilização com o Projector de curta distância, Braço de alumínio, estende-se 1.415 mm (55.7 pol) desde a parede	Para utilização com o Projector de ultra curta distância, braço de alumínio, estende-se 485 mm (19.1 pol) desde a parede
Altura da sala	Altura mínima da sala 2400mm (94.5 pol)	Altura mínima da sala 2400mm (94.5 pol)
Alimentação	São necessárias tomadas eléctricas para o projector, o computador e o ActivBoard	São necessárias tomadas eléctricas para o projector, o computador e o ActivBoard
Peso (aprox.)	Estrutura apenas: Aprox. 9.9kg (22 lb) excl. projector e cabos	Estrutura apenas: Aprox. 8.8 kg (22 lb) excl. projector e cabos
Gestão de cabos	Cabos instalados através do suporte do projector, placa de suporte e por trás do ActivBoard	Cabos instalados através do suporte do projector, placa de suporte e por trás do ActivBoard
Pesos e dimensões da embalagem	Caixa 1 de 1: 11.9 kg (26.3 lb) Dimensões: 1.430 mm x 325 mm x 100 mm (56.3 pol. x 12.8 pol. x 3.9 pol)	Caixa 1 de 1: 9.9 kg (21.9 lb) Dimensões: 715 mm x 320 mm x 120 mm (28.1 pol. x 12.6 pol. x 4.7 pol)
Lista do conteúdo da embalagem	Placa de parede, Cobertura, Suporte do projector, Placa de suporte, Cabo VGA e ferragens	Placa de parede, Cobertura, Suporte do projector, Placa de suporte, Cabo VGA e ferragens

Especificações do produto

ESPECIFICAÇÕES DO PROJECTOR

Modelo	EST-P1 (DLP)	PRM-35 (DLP)	PRM-30a (LCD)
Resolução nativa	WXGA (1280 x 800)	WXGA (1280 x 800)	WXGA (1280 x 800)
Resolução comprimida	até 1080i	até 1080i	até 1080i
Cores típicas	16.77 milhões de cores	16.77 milhões de cores	16.77 milhões de cores
Brilho (lúmens ANSI)	2200 ANSI (normal) 2500 ANSI (alto)	2100 ANSI (normal) 2500 ANSI (alto)	1900 ANSI (normal) 2500 ANSI (alto)
Factor de contraste	2000:1	2000:1	500:1
Nível de ruído	27 dB (normal) 31dB (modo de alto brilho)	32 dB (normal) 36 dB (modo de alto brilho)	29 dB (normal) 36 dB (modo de alto brilho)
Dimensões (l x p x a)	354 mm x 319 mm x 157 mm (13.9 pol. x 12.6 pol. x 6.1 pol.) lentes não incluídas 354 mm x 411 mm x 219 mm (13.9 pol. x 16.1 pol. x 8.6 pol.) lentes não incluídas	306 mm x 275 mm x 97 mm (12 pol. x 3.8 pol. x 10.1 pol.)	382 mm x 430 mm x 129 mm (15 pol. x 16.9 pol. x 5 pol.)
Peso	9 kg (19.8 lb)	2.7 kg (6 lb)	5.7 kg (12,5 lb)
Formato panorâmico	16:10 (nativo), 4:3, 16:9	16:10 (nativo), 4:3, 16:9	16:10 (nativo), 4:3, 16:9
Consumo de energia	290 W (<1 W em modo de espera)	230 W (<1 W em modo de espera)	317W (<0,8W em modo de espera)
Tipo de dispositivo	Tecnologia DLP	Tecnologia DLP	Tecnologia LCD
Focagem	Focagem manual	Focagem manual	Focagem manual
Zoom	N/A	Zoom digital	Zoom digital
Distância focal	F=2.4	F=2.86	Fixo
Distância de projecção	0.39 m ~ 0.56 m (15 pol. ~ 22 pol.)	0.54 m ~ 1.22 m (21,3 pol. ~ 48 pol.)	0,54 m ~ 1,22 m (21,3 pol. ~ 48 pol.)
Dimensão do ecrã de projecção	1.98 m ~ 2.79 m (78 pol. ~ 110 pol.)	1.27 m ~ 2.79 m (50 pol. ~110 pol.)	1,27 m ~ 2,79 m (50 pol. ~110 pol.)
Tipo de lâmpada	Lâmpada de 220 W	lâmpada de 230 W	lâmpada de 230 W
Vida da lâmpada	6.000 h (normal), 4.000 h (alto)	6.000 h (normal), 4.000 h (alto)	4.000 h (normal); 3.000 h (alto)
Correcção Keystone	Vertical: máx. ±15°	Vertical: máx. ±15°	Vertical: máx ± 20°
Temperatura de funcionamento	5°C ~ 35°C (41°F ~ 95°F)	5°C ~ 35°C (41°F ~ 95°F)	5°C ~ 35°C (41°F ~ 95°F)
Tensão da fonte de alimentação	100 - 240 V AC, 50/60 Hz	100 - 240 V AC, 50/60 Hz	100 - 240 V AC, 50/60 Hz
Velocidade de varrimento horizontal	15 Hz ~ 90 kHz	15 Hz ~ 90 kHz	15 Hz ~ 90 kHz
Velocidade de varrimento vertical	43 Hz ~ 85 Hz	50 Hz ~ 85 Hz	50 Hz ~ 85 Hz

CONTINUA NA PÁGINA SEGUINTE



ActivBoard Systems/Boards SS 08/11 V1.3 PT

©2011 Promethean Limited. Todos os direitos reservados. A Promethean Ltd. é proprietária de várias marcas comerciais em várias jurisdições em todo o mundo. Quaisquer produtos de terceiros e nomes de empresas são mencionados apenas para efeitos de identificação e podem ser marcas comerciais pertencentes aos respectivos proprietários. www.prometheanworld.com Os Termos e as Condições aplicáveis para efeitos de garantia e suporte estão disponíveis em www.PrometheanWorld.com/ActivCare. Todas as dimensões +/- 5 mm (0.2 pol.). Todos os pesos +/- 0.9 kg (2 lb). As especificações do produto estão sujeitas a alterações sem aviso prévio. www.PrometheanWorld.com

Especificações do produto

ESPECIFICAÇÕES DO PROJECTOR (CONTINUAÇÃO)

Compatibilidade de computador	IBM PC e compatíveis; Apple Macintosh, iMac, e normas VESA WSXGA+ (1680 x 1050), WXGA+ (1440 x 900), WXGA (1280 x 800, 1280 x 768), UXGA (1600 x 1200), SXGA+ (1400 x 1050), SXGA (1280 x 1024), XGA (1024 x 768), SVGA (800 x 600), VGA (640 x 480)	IBM PC e compatíveis; Apple Macintosh, iMac, e normas VESA WSXGA+ (1680 x 1050), WXGA+ (1440 x 900), WXGA (1280 x 800, 1280 x 768), UXGA (1600 x 1200), SXGA+ (1400 x 1050), SXGA (1280 x 1024), XGA (1024 x 768), SVGA (800 x 600), VGA (640 x 480)	IBM PC e compatíveis; Apple Macintosh, iMac, e normas VESA WSXGA+ (1680 x 1050), WXGA+ (1440 x 900), WXGA (1280 x 800, 1280 x 768), UXGA (1600 x 1200), SXGA+ (1400 x 1050), SXGA (1280 x 1024), XGA (1024 x 768), SVGA (800 x 600), VGA (640 x 480)
Compatibilidade de vídeo	NTSC (3.58/4.43), PAL (B/D/G/H/I/M/N), SECAM (B/D/G/K/K1/L), HDTV (720p, 1080i, 1035i), EDTV (480p, 575i), SDTV (480i, 576i)	NTSC (3.58/4.43), PAL (B/D/G/H/I/M/N), SECAM (B/D/G/K/K1/L), HDTV (720p, 1080i, 1035i), EDTV (480p, 575i), SDTV (480i, 576i)	NTSC (3.58/4.43), PAL (B/D/G/H/I/M/N), SECAM (B/D/G/K/K1/L), HDTV (720p, 1080i, 1035i), EDTV (480p, 575i), SDTV (480i, 576i)
Entradas/Saídas	D-sub 15 pinos (RGB) x 2 D-sub 15 pinos (saída de monitor) x 1 HDMI V1.3 apenas para Vídeo x 1 S-Vídeo x 1 Vídeo composto (RCA) x 1 Controlo USB x 1 LAN de funcionamento em rede (RJ45) x 1 RS-232C (D-sub 9) x 1	D-sub 15 pinos (RGB) x 2 D-sub 15 pinos (saída de monitor) x 1 HDMI V1.3 apenas para Vídeo x 1 S-Vídeo x 1 Vídeo composto (RCA) x 1 Controlo USB x 1 LAN de funcionamento em rede (RJ45) x 1 RS-232C (D-sub 9) x 1	D-sub 15 pinos (RGB) x 1 D-sub 15 pinos (RGB) seleccionável x 1 HDMI (RGB Digital) x 1 S-Vídeo x 1 Vídeo Composto (RCA) x 1 RCA (branco/vermelho) x 1 LAN de funcionamento em rede (RJ45) x 1 RS-232C (D-sub 9 pinos) x 1 Mini-tomada estéreo x 1
Cor	Prateada	Prateada	Prateada
Segurança	Bloqueio Kensington, opção de cabo de segurança, código de segurança, operação apenas por controlo remoto	Bloqueio Kensington, opção de cabo de segurança, código de segurança, operação apenas por controlo remoto	Bloqueio Kensington, opção de cabo de segurança, código de segurança, operação apenas por controlo remoto
Menu no ecrã	Árabe, Chinês (Simplificado), Chinês (Tradicional), Checo, Neerlandês, Inglês, Finlandês, Francês, Alemão, Grego, Húngaro, Italiano, Japonês, Coreano, Norueguês, Polaco, Português, Russo, Espanhol, Sueco, Tailandês, Turco	Árabe, Chinês (Simplificado), Chinês (Tradicional), Checo, Neerlandês, Inglês, Finlandês, Francês, Alemão, Húngaro, Italiano, Coreano, Norueguês, Polaco, Português, Russo, Espanhol, Sueco, Turco	Árabe, Chinês (Simplificado), Chinês (Tradicional), Dinamarquês, Neerlandês, Inglês, Finlandês, Francês, Alemão, Húngaro, Italiano, Japonês, Cazaque, Coreano, Norueguês, Polaco, Português, Português (Brasil), Russo, Espanhol, Sueco, Turco
Funcionalidades avançadas	Sem filtro 3D Ready Crestron RoomView Express Lâmpada de acesso rápido Ligar/desligar directo Legendas	Sem filtro 3D Ready Crestron RoomView Express Lâmpada de acesso rápido Ligar/desligar directo Legendas	Filtro de longa duração – 4.000 h Crestron RoomView Express Cobertura para gestão de cabos Lâmpada de acesso rápido Ligar/desligar directo Legendas
Lista do conteúdo da embalagem	Projector, Cabo de alimentação, cabo de computador (D-sub15 – D-sub15), controlo remoto sem fios, manual do utilizador(CD - ROM e Manual de Iniciação Rápida)	Projector, Cabo de alimentação, cabo de computador (D-sub15 – D-sub15), controlo remoto sem fios, manual do utilizador(CD - ROM e Manual de Iniciação Rápida)	Projector, Cabo de alimentação, cabo de computador (D-sub15 – D-sub15), controlo remoto sem fios, manual do utilizador(CD - ROM e Manual de Iniciação Rápida)
Pesos e Dimensões da Embalagem	Caixa 1 de 1: 13.5 kg (29.7 lb) Dimensões: 572 mm x 496 mm x 310 mm (22.5 pol. x 19.5 pol. x 12.2 pol.) Conteúdo: Projector	Caixa 1 de 1: 4.9 kg (10.8 lb) Dimensões: 396 mm x 341 mm x 181 mm (15.5 pol. x 13.4 pol. x 7.1 pol.) Conteúdo: Projector	Caixa 1 de 1: 9.5 kg (20.9 lb) Dimensões: 510 mm x 470 mm x 240 mm (20 pol. x 18.5 pol. x 9.4 pol.) Conteúdo: Projector

ActivBoard Systems/Boards SS 08/11 V1.3 PT



©2011 Promethean Limited. Todos os direitos reservados. A Promethean Ltd. é proprietária de várias marcas comerciais em várias jurisdições em todo o mundo. Quaisquer produtos de terceiros e nomes de empresas são mencionados apenas para efeitos de identificação e podem ser marcas comerciais pertencentes aos respectivos proprietários. www.prometheanworld.com Os Termos e as Condições aplicáveis para efeitos de garantia e suporte estão disponíveis em www.PrometheanWorld.com/ActivCare. Todas as dimensões +/- 5 mm (0.2 pol.). Todos os pesos +/- 0.9 kg (2 lb). As especificações do produto estão sujeitas a alterações sem aviso prévio. www.PrometheanWorld.com