



Manual do utilizador

Resolução de problemas



-
- 1** Quando o Equipamento Não Funciona Como Pretendido
 - 2** Resolução de Problemas na Utilização da Função de Copiador
 - 3** Resolução de Problemas na Utilização da Função de Fax
 - 4** Resolução de Problemas na Utilização da Função de Impressora
 - 5** Resolução de Problemas na Utilização da Função de Scanner
 - 6** Adicionar Papel e Substituir Toner
 - 7** Eliminar Encravamentos
 - 8** Observações

Leia cuidadosamente este manual antes de utilizar este equipamento e guarde-o num local acessível para consulta futura. Para uma utilização segura e correcta, certifique-se de que lê as Informações de Segurança em "Acerca deste Equipamento" antes de utilizar o equipamento.

Introdução

Este manual contém instruções e notas detalhadas sobre a operação e a utilização deste equipamento. Para sua segurança e benefício leia este manual cuidadosamente antes de utilizar o equipamento. Mantenha este manual num local acessível para consulta rápida.

Importante

O conteúdo deste manual está sujeito a alterações sem aviso prévio. Em nenhuma circunstância, a empresa será responsável por danos directos, indirectos, especiais, incidentais ou consequentes relacionados com o manuseamento ou operação do equipamento.

Notas:

Algumas imagens neste manual podem ser ligeiramente diferentes do equipamento.

Algumas opções podem não estar disponíveis em alguns países. Para mais detalhes, contacte o seu fornecedor local.

Dependendo do país em que se encontra, algumas unidades podem ser opcionais. Para mais detalhes, contacte o seu fornecedor local.

Atenção:

A utilização de controlos, de ajustes ou a realização de procedimentos além dos especificados neste manual, pode resultar em exposição a radiação perigosa.

Neste manual são utilizadas duas unidades de medição. Para este equipamento, utilize a versão métrica.

Para boa qualidade de cópia, o fornecedor recomenda que use toner de origem do fornecedor.

O fornecedor não será responsável por qualquer dano ou despesa que possa resultar da utilização de peças nos seus produtos para escritório que não sejam peças genuínas do fornecedor.

Fonte de Alimentação

220 - 240V, 50/60Hz, 4A ou mais.

Certifique-se de que liga o cabo de alimentação a uma fonte de alimentação como acima demonstrado. Para mais detalhes acerca da fonte de alimentação, consulte Pág. 93 "Fonte de Alimentação".

Manuais para este equipamento

Consulte os manuais relevantes para o que pretende fazer com o equipamento.

Importante

- Os suportes podem variar de acordo com o manual.
- As versões impressas e electrónicas de um manual têm o mesmo conteúdo.
- O Adobe Acrobat Reader/Adobe Reader tem de estar instalado para poder visualizar os manuais como ficheiros PDF.
- Dependendo do país em que se encontra, podem também estar disponíveis manuais em html. Para visualizar estes manuais tem que estar instalado um Web browser.

❖ **Acerca deste Equipamento**

Certifique-se de que lê as Informações de Segurança neste manual antes de utilizar o equipamento.

Este manual fornece uma introdução às funções do equipamento. Explica igualmente o painel de controlo, os preparativos para a utilização do equipamento, como inserir texto e como instalar os CD-ROM fornecidos.

❖ **Manual de Definições Gerais**

Explica as definições das Ferramentas do Utilizador e os procedimentos do Livro de Endereços tais como registar números de fax, endereços de e-mail e códigos de utilizador. Consulte também este manual para obter explicações sobre como ligar o equipamento.

❖ **Resolução de problemas**

Oferece um guia sobre como resolver problemas comuns e explica como substituir o papel, toner e outros consumíveis.

❖ **Referência de Segurança**

Este manual destina-se a administradores do equipamento. Descreve as funções de segurança que os administradores podem utilizar para proteger os dados de manipulação indevida ou impedir a utilização não autorizada do equipamento.

Consulte este manual para obter informações sobre procedimentos para o registo de administradores, assim como para definir a autenticação de utilizadores e de administradores.

❖ **Referência de Cópia**

Explica funções e operações do Copiador. Consulte também este manual para obter explicações sobre como colocar originais.

❖ **Referência de Fax**

Explica funções e operações de Fax.

❖ **Referência de Impressora**

Explica funções e operações da Impressora.

❖ Referência de Scanner

Explica funções e operações do Scanner.

❖ Guia de Rede

Explica como configurar e operar o equipamento num ambiente de rede e utilizar o software fornecido.

Este manual abrange todos os modelos e inclui descrições de funções e definições que podem não estar disponíveis neste equipamento. As imagens, ilustrações e informações sobre sistemas operativos suportados podem também diferir ligeiramente das deste equipamento.

❖ Outros manuais

- Manuais para este equipamento
- Informações de Segurança
- Guia de Referência Rápida para Cópia
- Guia de Referência Rápida para Fax
- Guia de Referência Rápida para Impressora
- Guia de Referência Rápida para Scanner
- Suplemento de PostScript3
- Suplemento de UNIX
- Manuais para DeskTopBinder Lite
 - DeskTopBinder LiteGuia de Configuração
 - DeskTopBinderGuia de Iniciação
 - Auto Document LinkGuia

Nota

- Os manuais fornecidos são relativos a cada tipo de equipamento.
- Para o “Suplemento de Unix”, visite a nossa página na Web ou contacte um representante autorizado.
- O “Suplemento de PostScript3” e “Suplemento de UNIX” contêm descrições de funções e definições que podem não estar disponíveis neste equipamento.

CONTEÚDO

Manuais para este equipamento	i
Como Ler este Manual.....	1
Símbolos	1
Nomes dos Principais Itens.....	1
1. Quando o Equipamento Não Funciona Como Pretendido	
<hr/>	
Indicadores.....	3
Tons do painel.....	4
Quando o Indicador de Estado de Função Acender a Vermelho	5
Quando Tiver Problemas A Operar o Equipamento	6
Quando um Trabalho Não é Executado.....	9
2. Resolução de Problemas na Utilização da Função de Copiador	
<hr/>	
Quando É Exibida Uma Mensagem.....	11
Quando não é Possível Efectuar Cópias Nítidas	13
Quando Não Consegue Efectuar Cópias Como Desejado.....	15
Quando a Memória Está Cheia.....	17
3. Resolução de Problemas na Utilização da Função de Fax	
<hr/>	
Ajustar o Volume	19
Quando É Exibida Uma Mensagem.....	22
Quando Não É Possível Enviar ou Receber Mensagens de Fax como Pretendido	30
Quando a Memória Está Cheia.....	34
Quando é Impresso um Relatório de Erro.....	35
Desligar a Alimentação Principal / Em Caso de Falha de Corrente	36
Quando Ocorrer um Erro Utilizando Internet Fax.....	37
Notificação de Erro de E-mail	37
Relatório de Erro (e-mail).....	37
E-mail de Erro Gerado pelo Servidor	37
4. Resolução de Problemas na Utilização da Função de Impressora	
<hr/>	
Quando uma Mensagem é Exibida durante a Instalação do Controlador da Impressora	39
Windows 95/98/Me, Windows 2000 ou Windows NT 4.0.....	39
Windows XP Professional ou Windows Server 2003.....	39
Windows XP Home Edition	40
Quando É Exibida Uma Mensagem.....	41
Mensagens de Estado	41
Mensagens de aviso	42
Imprimir o Relatório de Erro	44
Quando não Consegue Imprimir	45
Outros Problemas de Impressão.....	49

5. Resolução de Problemas na Utilização da Função de Scanner

Quando a Digitalização Não É Efectuada Como O Esperado.....	59
Não É Possível Enviar Ficheiros Digitalizados	60
Quando Não É Possível Pesquisar a Rede Para Enviar Um Ficheiro Digitalizado	60
Quando Não É Possível Iniciar o Controlador TWAIN.....	60
Não É Possível Utilizar a Função de Distribuição de Documentos em Rede	60
Não É Possível Operar o Equipamento Quando Aparecem Mensagens	61
Quando É Exibida Uma Mensagem.....	62
Quando Uma Mensagem É Exibida No Painel do Visor	62
Quando É Exibida Uma Mensagem no Computador Cliente	66

6. Adicionar Papel e Substituir Toner

A colocar Papel	71
Colocar Papel nas Bandejas de Papel.....	72
Papel com Orientação Fixa ou Papel de Dois Lados.....	73
Alterar o Formato do Papel.....	76
Alterar o Formato de Papel na Bandeja de Papel (Bandeja 1)	76
Alterar um Formato de Papel na Unidade de Bandeja de Papel Opcional (Bandeja 2)	79
Adicionar Toner	83
Substituir Toner.....	84
Enviar Mensagens de Fax Quando o Toner Tiver Acabado	85
Toner Usado	85

7. Eliminar Encravamentos

Remover Papel Encravado.....	87
-------------------------------------	-----------

8. Observações

Onde Colocar o Seu Equipamento	91
Ambiente do Equipamento	91
Deslocação	92
Fonte de Alimentação	93
Acesso ao Equipamento	94
Quando Não Utilizado Durante um Longo Período de Tempo	94
Manutenção do Equipamento.....	95
Limpar o Vidro de Exposição	95
Limpar a Tampa do Vidro de Exposição	96
Limpar o ARDF	96
ÍNDICE	97

Como Ler este Manual

Símbolos

Neste manual são utilizados os seguintes símbolos:

AVISO:

Indica avisos de segurança importantes.

Ignorar estes avisos pode ter como consequência ferimentos graves ou morte. Certifique-se de que lê estes avisos. Podem ser encontradas no capítulo “Informações de Segurança” em Acerca deste Equipamento.

CUIDADO:

Indica avisos de segurança importantes.

O não cumprimento destas indicações pode causar lesões moderadas ou ligeiras, ou danificar o equipamento ou outros bens. Certifique-se de que lê estes avisos. Podem ser encontradas no capítulo “Informações de Segurança” em Acerca deste Equipamento.

Importante

Indica pontos aos quais deve prestar atenção quando utilizar o equipamento e explicações de causas prováveis de encravamentos de papel, danos em originais ou perda de dados. Certifique-se de que lê estas explicações.

Nota

Indica explicações suplementares sobre as funções do equipamento e instruções sobre como resolver erros do utilizador.

Referência

Este símbolo encontra-se no fim de cada secção. Indica onde pode encontrar mais informação relevante.

[]

Indica os nomes das teclas que aparecem no painel do visor do equipamento.

[]

Indica os nomes das teclas que aparecem no painel de controlo do equipamento.

Nomes dos Principais Itens

Os principais itens deste equipamento são mencionados neste manual da seguinte forma:



- Alimentador Automático de Documentos com capacidade para ler dos dois lados da folha → ARDF

1. Quando o Equipamento Não Funciona Como Pretendido

Este capítulo descreve os procedimentos de resolução de problemas básicos que são aplicáveis a todas as funções deste equipamento.

Indicadores

Este capítulo explica os indicadores que acendem quando o equipamento necessita que o utilizador remova papel encravado, adicione papel, ou que execute outros procedimentos.

 : Indicador de erro	Aparece quando existe um encravamento de papel, se encontra aberta uma tampa ou quando ocorrem outros problemas. Consulte a Pág. 87 “Eliminar Encravamentos”.
 : Indicador Colocar Papel	Aparece quando ocorre uma situação de falta de papel. Consulte a Pág. 71 “A colocar Papel”.
 : Indicador Adicionar Toner	Aparece quando o toner acaba. Consulte a Pág. 83 “Adicionar Toner”.

Tons do painel

A tabela seguinte explica o significado de diversos padrões de avisos sonoros que o equipamento emite para alertar os utilizadores acerca de condições do equipamento.

Padrão de aviso sonoro	Significado	Causa
Dois avisos sonoros longos.	O equipamento aqueceu.	Depois de arrefecer ou de ser ligado o equipamento aqueceu completamente e encontra-se operacional.
Aviso sonoro breve.	Uma operação é aceite.	Foi premida uma tecla do painel de controlo, o equipamento foi ligado ou um documento foi colocado no ARDF.
Cinco avisos sonoros breves repetidos cinco vezes.	Aviso forte.	O equipamento requer a atenção do utilizador. O papel pode ter encravado ou o toner pode necessitar de ser recarregado.

Nota

- Os utilizadores não podem desligar os avisos sonoros do equipamento. Quando o equipamento emite avisos sonoros para alertar os utilizadores acerca de um encravamento de papel ou um pedido de toner, se as tampas do equipamento forem abertas e fechadas repetidamente dentro de um curto espaço de tempo, o alerta sonoro pode continuar, mesmo após ser retomado o estado normal.

Referência

Para mais detalhes acerca da activação ou desactivação de avisos sonoros, consulte o Manual de Definições Gerais.

Quando o Indicador de Estado de Função Acender a Vermelho

Se uma tecla de função acender a vermelho, prima a tecla para mudar para o ecrã da função correspondente e, em seguida, siga as instruções da mensagem que aparece.

Problema	Causa	Solução
Os documentos e relatórios não são impressos.	Não há papel de cópia.	Adicione mais papel. Consulte a Pág. 71 "A colocar Papel".
Ocorreu um erro.	A função, cujo indicador está aceso, está com defeito.	Registe o número de código mostrado no visor e contacte o seu representante de assistência. Consulte "Quando É Exibida uma Mensagem" de cada capítulo. Pode utilizar outras funções normalmente.
O equipamento não consegue ligar-se à rede.	Ocorreu um erro de rede.	<ul style="list-style-type: none"> • Verifique a mensagem exibida e proceda de forma apropriada. Consulte "Quando É Exibida uma Mensagem" de cada capítulo. • Verifique se o equipamento está correctamente ligado à rede e se está correctamente definido. Consulte Manual de Definições Gerais. • Contacte o administrador. • Se a tecla de função se mantiver a vermelho, mesmo quando toma as medidas acima, contacte o seu representante de assistência técnica.

Nota

- Se ocorrer um erro na função que estiver a utilizar, verifique a mensagem que aparece no painel do visor e, de seguida, consulte "Quando É Exibida uma Mensagem" para a respectiva função.

Referência

Pág. 11 "Resolução de Problemas na Utilização da Função de Copiador"

Pág. 19 "Resolução de Problemas na Utilização da Função de Fax"

Pág. 39 "Resolução de Problemas na Utilização da Função de Impressora"

Pág. 59 "Resolução de Problemas na Utilização da Função de Scanner"

Quando Tiver Problemas A Operar o Equipamento

1

A tabela seguinte explica os problemas e mensagens mais comuns.

Se aparecerem outras mensagens, siga as instruções visualizadas.

Problema	Causa	Solução
É apresentada a mensagem "Aguarde.".	Esta mensagem aparece quando liga o interruptor de operação ou substitui a embalagem de toner.	Espre que o equipamento fique pronto.
É apresentada a mensagem "Aguarde.".	Se o equipamento não tiver sido utilizado durante um longo período de tempo, poderá demorar mais tempo do que o normal para imprimir ou a arrancar quando é ligado.	Espre que o equipamento fique pronto.
Apesar do visor do copiator aparecer quando o equipamento é ligado, utilizando o interruptor de alimentação principal, não é possível mudar para outro visor premindo a tecla [Fax] ou [Scanner] .	Ainda não estão disponíveis outras funções para além da função de copiator.	Aguarde mais um pouco.
O equipamento acabou de ser ligado e o visor Ferramentas do utilizador é exibido, mas faltam itens no menu Ferramentas do utilizador.	Ainda não estão disponíveis outras funções para além da função de copiator. O tempo necessário varia de acordo com a função. No menu Ferramentas do utilizador as funções vão aparecendo à medida que se vão tornando disponíveis.	Aguarde mais um pouco.
É difícil visualizar o visor.	O contraste do ecrã não está ajustado.	Ajuste o contraste do ecrã para poder visualizar o painel do visor adequadamente. Consulte Manual de Definições Gerais.
O visor do painel está desligado.	O equipamento está no modo de Poupança de Energia.	Ligue o interruptor de operação.
O visor do painel está desligado.	O interruptor de operação está desligado.	Ligue o interruptor de operação.
Não acontece nada quando se liga o interruptor de operação.	O interruptor de corrente principal está desligado.	Ligue o interruptor de corrente principal.

Problema	Causa	Solução
O interruptor de operação continua a piscar e não desliga quando é premido.	O equipamento está a comunicar com um equipamento externo.	Verifique se o equipamento está a comunicar com o computador.
As imagens originais são impressas no verso do papel.	É possível que tenha colocado o papel incorrectamente.	Coloque o papel correctamente. Na Bandeja 1-2 coloque o papel com o lado de impressão virado para cima e na bandeja de alimentação manual com o lado de impressão virado para baixo. Consulte a Pág. 73 “Papel com Orientação Fixa ou Papel de Dois Lados”.
Ocorrem encravamentos com frequência.	A definição do formato do papel de cópia não está correcta.	Coloque o formato de papel correcto. Consulte o Manual de Definições Gerais e Acerca deste Equipamento.
Ocorrem encravamentos com frequência.	É possível que a guia final da bandeja não esteja colocada correctamente.	Verifique se a guia traseira está colocada correctamente. Consulte a Pág. 76 “Alterar o Formato do Papel”.
Apresentação contínua de uma mensagem de erro, mesmo quando o papel encravado é removido.	Quando aparece uma mensagem relativa a um encravamento, esta só desaparece depois de abrir e fechar a tampa conforme necessário. O papel continua encravado na bandeja.	Retire o papel encravado e, de seguida, abra e feche a tampa. Consulte a Pág. 87 “Remover Papel Encravado”.
Não consegue imprimir no modo Duplex.	Não pode utilizar o papel na bandeja de alimentação manual para a impressão duplex.	Para a impressão duplex seleccione as Bandejas 1-2 no modo de coprador ou com o controlador da impressora.
Não consegue imprimir no modo Duplex.	Seleccionou uma bandeja que está definida para [Desligado] para a impressão duplex em [Defin. do papel de bandeja] em [Definições sistema] .	Seleccione uma bandeja de papel em [Defin. do papel de bandeja] em [Definições sistema] e, de seguida, prima [Ok] . De seguida, seleccione [S/visualiz (Papel normal)] ou [Papel reciclado] para Tipo de Papel, prima [Duplex] e, de seguida, seleccione [Ligado] . Consulte Manual de Definições Gerais.
O ecrã de introdução do código de utilizador é exibido.	Os utilizadores estão limitados pela gestão de utilizadores.	Introduza o código de utilizador (até oito dígitos) e, de seguida, prima na tecla [OK] ou na tecla [#] .
Aparece o ecrã de Autenticação.	É definida a Autenticação Básica, Autenticação Windows, Autenticação LDAP ou Autenticação ISA.	Introduza o seu nome de utilizador e palavra-passe de início de sessão. Consulte Acerca deste Equipamento.

Problema	Causa	Solução
Aparece a mensagem "Alerta de sobreaquecim. Desligue equipamento e ajuste temperat. ambiente antes de reiniciar." e a impressão é desactivada.	A temperatura no interior do equipamento está demasiado alta ou baixa.	Coloque o equipamento num ambiente em que a temperatura permaneça entre 10 e 32°C. Consulte Pág. 91 "Onde Colocar o Seu Equipamento".
É apresentada a mensagem "Não possui privilégios p/ utilizar esta função. ".	A utilização da função está restringida apenas a utilizadores autenticados.	Contacte o administrador.
A autenticação falhou.	O nome de utilizador ou a palavra-passe de início de sessão introduzido não está correcto.	Peça ao administrador de utilizadores o nome de utilizador e a palavra-passe de início de sessão correctos.
A autenticação falhou.	Não é possível aceder ao servidor de autenticação quando utiliza a Autenticação Básica, Autenticação Windows, a Autenticação LDAP ou a Autenticação ISA.	Contacte o administrador.

 **Nota**

- Se não conseguir fazer cópias como pretende devido ao tipo de papel, formato do papel ou problemas de capacidade de papel, utilize papel apropriado. Consulte Acerca deste Equipamento.

Quando um Trabalho Não é Executado

Se não puder efectuar uma função, pode ser que o equipamento esteja a ser ocupado por outra função.

Se não puder executar uma função, termine todas as outras funções actualmente activas e, de seguida, tente executar a função novamente. Em alguns casos, pode realizar outro trabalho (copiador, fax, impressora ou scanner) sem cancelar o trabalho actualmente em execução. O procedimento que consiste em efectuar várias funções em simultâneo denomina-se “Acesso Múltiplo”.

❖ Tabela de Combinações

Modo depois de seleccionar		Cópia		Fax						Impressora		Scanner		TWIN
		Utilizando o painel de controlo		Operação de Transmissão	Transmissão			Recepção		Recepção de Dados	Imprimir	Utilizando o painel de controlo		
Modo antes de seleccionar		Utilizando o painel de controlo	Copiar		Digitalizar um Original para a Transmissão de Memória		Transmissão Imediata	Recepção da Memória			Imprimir Dados Recebidos	Impressão	Leitura	Leitura
Cópia	Utilizando o painel de controlo	×	×	●	●	○	●	○	○	○	○	●	●	×
	Copiar	×	×	●	● ^{*1}	○	● ^{*1}	○	○	○	○	●	● ^{*1}	×
Fax	Operação de Transmissão	●	●	×	×	○	×	○	○	○	○	●	●	×
	Transmissão	Digitalizar um Original para a Transmissão de Memória	×	×	×	×	○	×	○	○	○	×	×	×
		Transmissão da Memória	○	○	○	○	×	×	×	○	○	○	○	×
		Transmissão Imediata	×	×	×	×	×	×	○	○	○	×	×	×
	Recepção	Recepção da Memória	○	○	○	○	×	×	×	○	○	○	○	×
		Imprimir Dados Recebidos	○	○	○	○	○ ^{*2}	○ ^{*2}	○ ^{*2}	×	○	○	○	○
Impressora	Recepção de Dados	○	○	○	○	○	○	○	○	△	△	○	○	△
	Imprimir Impressão	○	○	○	○	○	○	○	○	○	△	○	○	△

Modo depois de seleccionar		Cópia		Fax						Impres- sora	Scanner		TWIN
		Utilizando o painel de controlo	Copiar	Operação de Transmissão	Transmissão		Recepção		Recepção de Dados	Im- pri- mir	Utilizando o painel de controlo	Leitura	
Modo antes de seleccionar	Utilizando o painel de controlo				Digitalizar um Original para a Transmissão de Memória	Transmissão da Memória	Transmissão Imediata	Recepção da Memória		Imprimir Dados Recebidos			Impressão
Scanner	Utilizando o painel de controlo	●	●	●	●	○	●	○	○	○	×	×	×
	Leitura	●	●*1	●	●*1	○	●*1	○	○	○	×	×	×
TWIN	Leitura	×	×	×	×	×	×	×	△	△	×	×	×

○...significa que estas funções podem ser utilizadas em simultâneo.

●...significa que pode interromper o trabalho actual com as teclas de função para prosseguir para um trabalho seguinte.

△...significa que outro trabalho iniciará automaticamente depois do trabalho actual terminar.

×...significa que tem de iniciar outro trabalho manualmente depois do trabalho actual terminar (ou seja, estas funções não podem ser utilizadas em conjunto).

*1 Pode digitalizar um documento depois dos documentos do trabalho anterior terem sido todos lidos.

*2 Durante a recepção paralela qualquer trabalho subsequente é suspenso até que a recepção esteja completa.

 **Nota**

❑ Se o equipamento for capaz de executar várias funções simultaneamente, especifique qual a função que deve ter prioridade em "Prioridade impressão". Esta definição vem predefinida para "Modo de visualização". Para definir a Função Prioridade de Impressão, consulte Manual de Definições Gerais.

❑ Enquanto a impressão estiver a decorrer, a leitura de um documento efectuada através de outra função poderá demorar mais tempo.

2. Resolução de Problemas na Utilização da Função de Copiador

Este capítulo descreve as causas prováveis e possíveis soluções para os problemas da função de copiador.

Quando É Exibida Uma Mensagem

Este capítulo descreve as mensagens principais do equipamento. Se aparecerem outras mensagens, siga as instruções que estas contêm.

Importante

- ❑ Para as mensagens que não se encontram aqui listadas, consulte “Quando Tiver Problemas em Operar o Equipamento”.

Mensagem	Causa	Solução
Não copia dupl neste form.	O modo duplex não suporta o formato de papel seleccionado.	O modo duplex suporta os formatos de papel seguintes: A4, B5 JIS, 8 ¹ / ₂ "×14", 8 ¹ / ₄ "×14", 8 ¹ / ₂ "×11", 8 ¹ / ₂ "×13", 8 ¹ / ₄ "×13", 7 ¹ / ₄ "×10 ¹ / ₂ ", 16K. Selecciona um destes formatos.
Não faz colecção neste form	O formato de papel especificado não se encontra disponível com a função Colecção.	Esta mensagem aparece quando é seleccionada a bandeja de alimentação manual. Utilize papel de cópia com um comprimento máximo de 356 mm.
Erro formato modo Combinar	O formato de papel especificado não se encontra disponível com a função Combinar.	Esta mensagem aparece quando é seleccionada a bandeja de alimentação manual. Utilize papel de cópia com um comprimento máximo de 356 mm.
Não pode selec BandAlimMan na definição actual.	O formato de papel especificado não se encontra disponível com a bandeja de alimentação manual.	Selecione uma bandeja de papel que não a bandeja de alimentação manual.
Não pode ler em duplex originais deste comprimento	O comprimento personalizado especificado não está disponível para a impressão duplex a partir do ARDF (por ex., 2 Lados → 2 Lados, 2 Lados → 1 Lado, 2 Lados → Combinar).	Não coloque originais com um comprimento superior a 356 mm.
O número máx. de conjuntos é nn.	O número de cópias excede a quantidade máxima de cópias.	Pode alterar a quantidade máxima de cópias. Consulte Manual de Definições Gerais.

Mensagem	Causa	Solução
Não é possível copiar. A ler original por outra função.	A função de scanner encontra-se em utilização.	Cancele o trabalho de digitalização actual. Para isso, prima a tecla [Apagar/Parar] no ecrã do scanner para visualizar a mensagem “A tecla Apagar/Parar foi premida. Parar digitalização?” e, de seguida, prima [Parar] .
Não possui privilégios p/ utilizar esta função.	A utilização desta função está restringida apenas a utilizadores autenticados.	Contacte o administrador.
Falhou a autenticação.	O nome de utilizador ou a palavra-passe de início de sessão introduzido não está correcto.	Peça ao administrador de utilizadores o nome de utilizador e a palavra-passe de início de sessão correctos.
Falhou a autenticação.	Não é possível aceder ao servidor de autenticação quando utiliza a Autenticação Básica, Autenticação Windows, a Autenticação LDAP ou a Autenticação ISA.	Contacte o administrador.

Referência

Pág. 6 “Quando Tiver Problemas A Operar o Equipamento”

Quando não é Possível Efectuar Cópias Nítidas

Este capítulo descreve as causas prováveis e possíveis soluções para as cópias pouco nítidas.

Problema	Causa	Solução
As cópias apresentam-se sujas.	A densidade da imagem é demasiado escura.	Ajuste a densidade da imagem. Consulte Referência de Cópia.
As cópias contêm manchas ou não são uniformes.	O equipamento não se encontra colocado sobre uma superfície plana.	Coloque o equipamento numa superfície estável e plana. Certifique-se de que o ambiente do equipamento corresponde aos requisitos. Consulte a Pág. 91 "Onde Colocar o Seu Equipamento".
As cópias contêm manchas ou não são uniformes.	O papel está enrugado, enrolado ou possui manchas.	Alise os vincos do papel ou substitua-o. Consulte Acerca deste Equipamento. Se o papel sair enrolado, ajuste a bandeja de saída. Consulte Referência de Cópia.
As cópias contêm manchas ou não são uniformes.	A densidade da imagem é demasiado clara.	Ajuste a densidade da imagem. Consulte Referência de Cópia.
As cópias contêm manchas ou não são uniformes.	O papel está húmido.	Utilize papel que tenha sido guardado à temperatura e nas condições de humidade recomendadas. Consulte Acerca deste Equipamento.
As cópias estão demasiado escuras ou claras.	As definições do tipo de papel correctas não foram efectuadas.	Verifique se o papel colocado na bandeja de papel ou na bandeja de alimentação manual corresponde ao tipo de papel definido no painel do visor. Consulte Acerca deste Equipamento.
As cópias estão demasiado escuras ou claras.	A imagem não foi impressa numa superfície adequada.	Antes de imprimir em papel especial, verifique a sua superfície cuidadosamente. Imprimir em superfícies não destinadas à impressão reduz a qualidade de impressão e pode danificar os componentes internos do equipamento. Consulte Acerca deste Equipamento.
As cópias estão sujas.	A utilização de toner não recomendado pode resultar na perda de qualidade de impressão e noutros problemas.	Utilize toner original do fabricante. Contacte o seu representante da assistência técnica.

Problema	Causa	Solução
O verso de uma imagem original é copiado.	A densidade da imagem é demasiado escura.	Ajuste a densidade da imagem. Consulte Referência de Cópia.
Se utilizar originais colados irá aparecer uma sombra na cópia.	A densidade da imagem é demasiado escura.	Ajuste a densidade da imagem. Consulte Referência de Cópia. Altere a orientação do original. Coloque fita adesiva na área colada.
A mesma área de cópia está suja sempre que tira cópias.	O vidro de exposição ou o ARDF está sujo.	Limpe-o. Consulte a Pág. 95 “Manutenção do Equipamento”.
As cópias são demasiado claras.	A densidade da imagem é demasiado clara.	Ajuste a densidade da imagem. Consulte Referência de Cópia.
As cópias são demasiado claras.	O papel está húmido ou áspero.	Utilize o papel recomendado. Pode aparecer uma cópia clara quando utiliza papel húmido ou áspero.
As cópias são demasiado claras.	A embalagem de toner está quase vazio.	Adicione toner. Consulte a Pág. 83 “Adicionar Toner”.
Não são copiadas partes de imagens.	O original não está colocado correctamente.	Coloque os originais correctamente. Consulte Referência de Cópia.
Não são copiadas partes de imagens.	Não está seleccionado o formato de papel correcto.	Selecione o formato de papel adequado.
Aparecem linhas brancas.	O vidro de exposição ou o vidro de digitalização está sujo.	Limpe-o. Consulte a Pág. 95 “Manutenção do Equipamento”.
As cópias saem em branco.	O original não está colocado correctamente.	Quando utilizar o vidro de exposição, coloque os originais virados para baixo. Quando utilizar o ARDF, coloque-os virados para cima. Consulte Referência de Cópia.
É produzido um padrão ondulado nas cópias. 	O seu original apresenta um padrão de pontos ou muitas linhas.	Coloque o original no vidro de exposição ligeiramente inclinado.
Na cópia de uma impressão fotográfica aparecem manchas pretas.	A impressão fotográfica ficou colada ao vidro de exposição devido à humidade elevada.	Coloque a impressão no vidro de exposição em qualquer um dos seguintes modos: <ul style="list-style-type: none"> • Coloque um acetato no vidro de exposição e, em seguida, coloque a impressão por cima do acetato. • Coloque a impressão no vidro de exposição e, em seguida, coloque duas ou três folhas de papel branco por cima. Deixe a tampa do vidro de exposição ou do ARDF aberta durante a cópia.

Quando Não Consegue Efectuar Cópias Como Desejado

Este capítulo descreve as causas e soluções quando os resultados e cópia não são os esperados.

❖ Básico

2

Problema	Causa	Solução
Ocorrem encravamentos com frequência.	O número de folhas colocadas excede a capacidade do equipamento.	Coloque o papel apenas à altura das marcas limite superiores nas guias laterais da bandeja de papel ou da bandeja de alimentação manual. Consulte Acerca deste Equipamento.
Ocorrem encravamentos com frequência.	O papel está húmido.	Utilize papel que tenha sido guardado à temperatura e nas condições de humidade recomendadas. Consulte Acerca deste Equipamento.
Ocorrem encravamentos com frequência.	O papel é demasiado grosso ou demasiado fino.	Utilize papel recomendado. Consulte Acerca deste Equipamento.
Ocorrem encravamentos com frequência.	O papel de cópia está enrugado ou foi dobrado ou enrolado.	Utilize papel recomendado. Utilize papel que tenha sido guardado à temperatura e nas condições de humidade recomendadas. Consulte Acerca deste Equipamento.
Ocorrem encravamentos com frequência.	É utilizado papel impresso.	Utilize papel recomendado. Não volte a utilizar papel de cópia no qual já tenha sido efectuada uma cópia ou impressão. Consulte Acerca deste Equipamento.
O papel de cópia fica enrugado.	O papel está húmido.	Utilize papel que tenha sido guardado à temperatura e nas condições de humidade recomendadas. Consulte Acerca deste Equipamento.
O papel de cópia fica enrugado.	O papel é demasiado fino.	Utilize papel recomendado. Consulte Acerca deste Equipamento.
Não é possível combinar várias funções.	Não é possível utilizar as funções seleccionadas em simultâneo.	Verifique a combinação de funções e volte a efectuar as definições. Consulte Referência de Cópia.
A impressão está inclinada.	As guias laterais da bandeja de papel não estão bloqueadas.	Certifique-se de que a guia lateral está bloqueada. Consulte a Pág. 76 “Alterar o Formato do Papel”.

Problema	Causa	Solução
A impressão está inclinada.	O papel deve ser alimentado de forma inclinada.	Coloque o papel correctamente. Consulte a Pág. 71 "A colocar Papel".
A impressão está inclinada.	A tampa do equipamento está aberta.	Certifique-se de que as tampas direita e inferior direita estão fechadas correctamente.

2

❖ Editar

Problema	Causa	Solução
Ao utilizar a função Margem Duplex, não são copiadas partes da imagem original.	Definiu uma margem apagada larga.	Defina uma margem mais estreita com Ferramentas do utilizador. Pode ajustar a largura entre 0- 50 mm (0"- 2"). Consulte Manual de Definições Gerais.
Ao utilizar a função Margem Duplex, não são copiadas partes da imagem original.	Existe uma falta de espaço de margem no lado oposto ao da posição de encadernação.	Defina uma margem mais estreita com Ferramentas do utilizador. Pode ajustar a largura entre 0- 50 mm (0"- 2"). Consulte Manual de Definições Gerais.

❖ Combinar

Problema	Causa	Solução
Ao utilizar Combinar, algumas partes da imagem não são copiadas.	Especificou uma escala de reprodução que não corresponde ao formato dos seus originais e do papel de cópia.	Quando especificar uma escala de reprodução utilizando a função Seleção Manual de Papel, certifique-se de que a escala corresponde aos originais e ao papel de cópia. (Seleccione a escala de reprodução correcta antes de utilizar a função Combinar.)
Ao utilizar Combinar, algumas partes da imagem não são copiadas.	Os seus originais não são idênticos em formato e direcção.	Utilize originais que sejam idênticos em formato e direcção.
As cópias não estão na ordem correcta.	Colocou os originais na ordem incorrecta.	Quando colocar um maço de originais no ARDF, a última página deve estar no fundo. Se colocar um original no vidro de exposição, comece com a primeira página a ser copiada.

❖ Duplex

Problema	Causa	Solução
Não consegue imprimir no modo Duplex.	Pode ter colocado papel na bandeja de alimentação manual.	Retire o papel da bandeja de alimentação manual. Coloque papel na Bandeja 1- 2.
Não consegue imprimir no modo Duplex.	Colocou papel que excede os 90 g/m ² .	Mude de papel.
Não consegue imprimir no modo Duplex.	Selecionou uma bandeja que está definida para [Desligado] para a impressão duplex em [Defin. do papel de bandeja] em [Definições sistema] .	Selecione uma bandeja de papel em [Defin. do papel de bandeja] em [Definições sistema] e, de seguida, prima [Ok] . De seguida, selecione [S/visualiz (Papel normal)] ou [Papel reciclado] para Tipo de Papel, prima [Duplex] e, de seguida, selecione [Ligado] . Consulte Manual de Definições Gerais.
A ordem das cópias não está correcta.	Colocou os originais na ordem incorrecta.	Quando colocar um maço de originais no ARDF, a última página deve estar no fundo. Se colocar um original no vidro de exposição, comece com a primeira página a ser copiada.
Na utilização de Duplex, a cópia é efectuada Topo com Fundo mesmo se [Topo com topo] estiver seleccionado.	Colocou os originais na orientação incorrecta.	Coloque o original na orientação correcta. Consulte Referência de Cópia.
Partes da imagem original não são copiadas.	A margem é demasiado larga.	Defina uma margem mais estreita com Ferramentas do utilizador. Consulte Referência de Cópia.
Partes da imagem original não são copiadas.	Existe uma falta de espaço de margem no lado oposto ao da posição de encadernação.	Defina uma margem mais estreita com Ferramentas do utilizador. Consulte Referência de Cópia.

Quando a Memória Está Cheia

Este capítulo descreve as causas prováveis e possíveis soluções para problemas relacionados com memória cheia.

Mensagem	Causa	Solução
Prima [Retomar] para ler e copiar os restantes originais.	O equipamento verifica se os originais restantes devem ser copiados depois da impressão do original digitalizado.	Para continuar a copiar, remova todas as cópias e, em seguida, prima [Retomar] . Para parar a cópia, prima [Parar] .

3. Resolução de Problemas na Utilização da Função de Fax

Este capítulo descreve as causas prováveis e possíveis soluções para os problemas da função de fax.

Ajustar o Volume

Em seguida, é descrito como ajustar o volume.

Pode alterar o volume dos seguintes sons produzidos pelo equipamento.

❖ Modo Mão Livres

Ouvido quando prime a tecla **[Mãos livres]**.

❖ Em Transmissão

Ouvido quando é efectuada a transmissão imediata.

❖ Em Recepção

Ouvido quando o equipamento receber um documento.

❖ Em Marcação

Ouvido depois de premir a tecla **[Iniciar]**, até a linha estabelecer a ligação ao destinatário.

❖ Em Impressão

Ouvido quando um documento recebido é impresso.

1 Prima na tecla **[Ferramentas do utilizador/Contador]**.

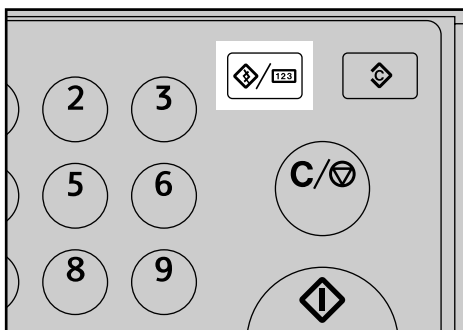

ARK004S

2 Seleccione **[Funções de fax]** utilizando **[▲]** ou **[▼]** e, depois, prima na tecla **[OK]**.

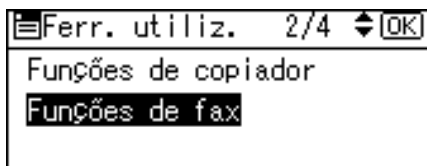

- 3** Seleccione [Definições gerais/Ajuste] utilizando [▲] ou [▼] e, depois, prima na tecla [OK].

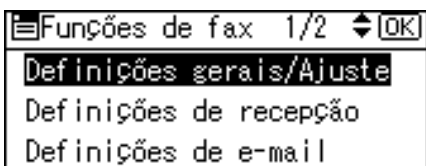

- 4** Seleccione [Ajustar o volume de som] utilizando [▲] ou [▼] e, depois, prima na tecla [OK].

3

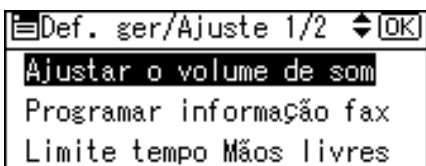

- 5** Seleccione o item que pretende ajustar utilizando [▲] ou [▼] e, em seguida, prima a tecla [OK].

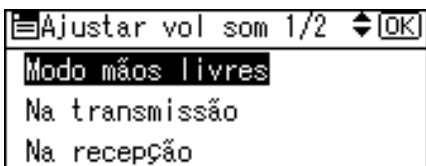

- 6** Seleccione o volume utilizando [◀] ou [▶] e, em seguida, prima a tecla [OK].

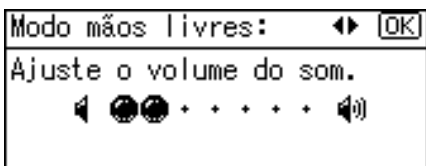

Prima na tecla [Escape] para cancelar a definição e o visor volta ao passo 5.

- 7** Prima na tecla [Ferramentas do utilizador/Contador].

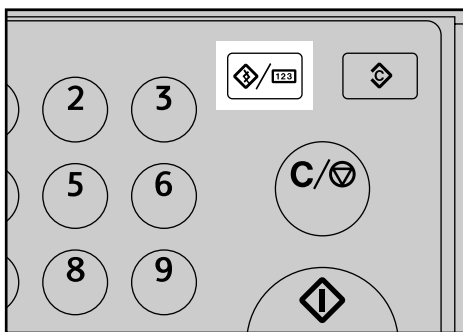

ARK004S

O visor Em espera aparece.

 **Nota**

- Pode igualmente ajustar o volume de Mãos Livres premindo na tecla **【Mãos Livres】**. Consulte Referência de Fax.
- Se a função de segurança avançada o impedir de alterar esta definição, contacte o administrador.
- Pode ajustar o nível de volume entre 0 e 7.

Quando É Exibida Uma Mensagem

Este capítulo descreve as mensagens principais do equipamento. Se aparecerem outras mensagens, siga as suas instruções.

Mensagem	Causa	Solução
Ocorreu um erro e a transmissão foi cancelada.	Ocorreu um encravamento de documentos durante a Transmissão Imediata. Pode existir um problema com o equipamento ou com a linha telefónica (por exemplo, ruído ou conversas cruzadas).	Prima [Saída] e, em seguida, reenvie as páginas que não foram enviadas. Se o erro voltar a ocorrer com frequência, contacte o seu representante de assistência técnica.
Coloque o original outra vez, verifique-o e prima Iniciar.	Original encravado durante a Transmissão de Memória.	Coloque novamente os originais que não foram digitalizados no vidro de exposição ou no ARDF.
! Probl. funcionais Os dados serão inicializados.	Há um problema com o fax.	Registe o número de código mostrado no visor e contacte o seu representante de assistência. É possível utilizar outras funções.
Memória cheia. Leitura será interromp. e só as páginas lidas serão guardadas.	A memória está cheia.	Se premir [Saída] , o equipamento volta ao modo em espera e inicia a transmissão das páginas que foram guardadas.
Não pode enviar fax, porque scanner está a ser usado por outra função.	O equipamento está a digitalizar um original noutra função.	Antes de enviar o fax, cancele o trabalho de digitalização actual na outra função. Para isso, prima a tecla [Apagar/Parar] no painel de controlo para visualizar a mensagem "A tecla Apagar/Parar foi premida. Parar digitalização?" e, em seguida, prima [Parar] .
A actualiz defín... Volte a selec dest/funções qd terminar a actualização.	A lista de destinos está a ser actualizada através da rede utilizando SmartDeviceMonitor for Admin ou Web Image Monitor.	Aguarde com o interruptor de alimentação principal ligado. O equipamento irá entrar no modo em espera depois de sair do modo RDS.

Mensagem	Causa	Solução
A actualizar lista de destinos. Volte a seleccionar destino ou nome do remetente mais tarde.	A lista de destinos está a ser actualizada através da rede utilizando SmartDeviceMonitor for Admin ou Web Image Monitor.	Aguarde até a mensagem desaparecer. Não desligue a alimentação enquanto esta mensagem é exibida. Dependendo do número de destinos a ser actualizado, pode demorar algum tempo antes de poder retomar a operação. As operações não são possíveis enquanto esta mensagem estiver a ser exibida.
Não possui privilégios p/ utilizar esta função.	A utilização desta função está restringida.	Contacte o administrador.
Falhou a autenticação.	Nome de utilizador ou palavra-passe de início de sessão incorrecto.	Confirme o nome de utilizador ou palavra-passe de início de sessão correcto.
Falhou a autenticação.	A autenticação não é possível a partir deste equipamento.	Contacte o administrador.
Falhou a ligação ao servidor LDAP. Verifique o estado do servidor.	Ocorreu um erro de rede e a ligação falhou.	Repita a operação. Se a mensagem continuar a ser exibida, a rede pode estar sobrecarregada. Verifique as informações de [Definições sistema] . Consulte Manual de Definições Gerais.
Falhou a autenticação do servidor LDAP. Verifique as definições.	O nome de utilizador ou palavra-passe introduzido não corresponde ao especificado para a autenticação LDAP.	Efectue correctamente as definições para o nome de utilizador e a palavra-passe para a autenticação de servidor LDAP.
O número de resultados de pesquisa excedeu o número máx. de itens que é possível exibir. Máx.: nnn (É colocada uma figura na posição de n.)	O número de resultados de pesquisa excedeu o número máximo de itens que podem ser exibidos.	Volte a pesquisar depois de alterar os critérios de pesquisa.
Terminou o tempo de busca do servidor LDAP. Verif. o estado do servidor.	Ocorreu um erro de rede e a ligação falhou.	Repita a operação. Se a mensagem continuar a ser exibida, a rede pode estar sobrecarregada. Verifique as informações de [Definições sistema] . Consulte Manual de Definições Gerais.

Mensagem	Causa	Solução
Grupo especif. contém destinos inválidos. Selec. só destinos válid.?	O grupo especificado contém alguns destinos para o envio por e-mail e alguns destinos para o envio por Digitalização para Pasta.	Para seleccionar destinos para o envio por e-mail, prima [Selec.] para a mensagem visualizada no ecrã de e-mail. Para seleccionar destinos para o envio por Digitalização para Pasta, prima [Selec.] para a mensagem visualizada no ecrã Digitalização para Pasta.
Nome do remet. não está seleccionado. Especifique o nome do remetente.	O remetente não foi especificado.	Deve especificar o nome do remetente antes de enviar o e-mail. Envie o e-mail após especificar o nome do remetente.
Verifique se há algum problema na rede. [13-10]	O número de telefone alternativo que introduziu já se encontra registado no gatekeeper por outro dispositivo.	<ul style="list-style-type: none"> • Verifique se o número de telefone alternativo está correctamente programado utilizando Web Image Monitor. Consulte a Ajuda de Web Image Monitor. • Contacte o seu administrador de rede.
Verifique se há algum problema na rede. [13-11]	Não é possível aceder ao gatekeeper.	<ul style="list-style-type: none"> • Utilize o seu Web Image Monitor para verificar se o endereço do gatekeeper está correctamente programado. Consulte a Ajuda de Web Image Monitor. • Contacte o seu administrador de rede.
Verifique se há algum problema na rede. [13-17]	O registo do nome de utilizador é rejeitado pelo servidor SIP.	<ul style="list-style-type: none"> • Utilize o seu Web Image Monitor para verificar se o endereço do servidor SIP e o nome de utilizador estão correctamente programados. Consulte a Ajuda de Web Image Monitor. • Contacte o seu administrador de rede.
Verifique se há algum problema na rede. [13-18]	Não é possível aceder ao servidor SIP.	<ul style="list-style-type: none"> • Utilize o seu Web Image Monitor para verificar se o endereço do servidor SIP está correctamente programado. Consulte a Ajuda de Web Image Monitor. • Contacte o seu administrador de rede.

Mensagem	Causa	Solução
<p>Verifique se há algum problema na rede.</p> <p>[14-01]</p>	<p>Não é possível encontrar o servidor DNS, servidor SMTP ou pasta para reencaminhar.</p>	<ul style="list-style-type: none"> • Verifique se o endereço IPv4 do servidor DNS está correctamente programado utilizando Web Image Monitor. Consulte a Ajuda de Web Image Monitor. • Verifique se o nome do host ou o endereço IPv4 do servidor SMTP está correctamente programado utilizando Web Image Monitor. Consulte a Ajuda de Web Image Monitor. • Verifique se o servidor SMTP está correctamente programado utilizando Web Image Monitor. Consulte a Ajuda de Web Image Monitor. • Verifique se a pasta para a transferência está correctamente especificada. • Verifique se o computador no qual se encontra especificada a pasta para a transferência está a funcionar correctamente. • Verifique se o cabo LAN está correctamente ligado ao equipamento. • Verifique a ligação de rede e o estado das ondas rádio. • Contacte o seu administrador de rede.

Mensagem	Causa	Solução
<p>Verifique se há algum problema na rede.</p> <p>[14-09]</p>	<p>A transmissão de e-mail foi recusada pela autenticação SMTP, autenticação POP antes de autenticação SMTP ou autenticação de início de sessão do computador no qual se encontra especificada a pasta para o encaminhamento.</p>	<ul style="list-style-type: none"> • Verifique se o nome de utilizador e a palavra-passe para a autenticação SMTP ou autenticação POP antes de autenticação SMTP estão correctamente programados em [Transfer. ficheiros] em [Definições sistema]. Consulte Manual de Definições Gerais. Pode igualmente utilizar Web Image Monitor para confirmação. Consulte a Ajuda de Web Image Monitor. • Verifique se o nome de utilizador e a palavra-passe da conta de e-mail estão correctamente programados em [Transfer. ficheiros] em [Definições sistema]. Consulte Manual de Definições Gerais. Pode igualmente utilizar Web Image Monitor para confirmação. Consulte a Ajuda de Web Image Monitor. • Verifique se a ID de utilizador e a palavra-passe do computador no qual se encontra especificada a pasta para a transferência estão correctamente programados. • Verifique se a pasta para o encaminhamento está correctamente especificada. • Verifique se o computador no qual se encontra especificada a pasta para a transferência está ser utilizado correctamente. • Contacte o seu administrador de rede.

Mensagem	Causa	Solução
<p>Verifique se há algum problema na rede.</p> <p>[14-33]</p>	<p>Não há endereço de e-mail do equipamento programado.</p>	<ul style="list-style-type: none"> • Verifique se o endereço de e-mail do equipamento está correctamente programado em [Transfer. ficheiros] em [Definições sistema]. Consulte Manual de Definições Gerais. Pode igualmente utilizar Web Image Monitor para confirmação. Consulte a Ajuda de Web Image Monitor. • Contacte o seu administrador de rede.
<p>Verifique se há algum problema na rede.</p> <p>[15-01]</p>	<p>Não há endereço de servidor POP3/IMAP4 programado.</p>	<ul style="list-style-type: none"> • Verifique se o nome do host ou o endereço IPv4 do servidor POP3/IMAP4 está correctamente programado utilizando Web Image Monitor. Consulte a Ajuda de Web Image Monitor. • Contacte o seu administrador de rede.
<p>Verifique se há algum problema na rede.</p> <p>[15-02]</p>	<p>Não é possível iniciar a sessão no servidor POP3/IMAP4.</p>	<ul style="list-style-type: none"> • Verifique se o nome de utilizador e a palavra-passe da conta de e-mail estão correctamente programados utilizando [Transfer. ficheiros] em [Definições sistema]. Consulte Manual de Definições Gerais. Pode igualmente utilizar Web Image Monitor para confirmação. Consulte a Ajuda de Web Image Monitor. • Contacte o seu administrador de rede.
<p>Verifique se há algum problema na rede.</p> <p>[15-03]</p>	<p>Não há endereço de e-mail do equipamento programado.</p>	<ul style="list-style-type: none"> • Verifique se o endereço de e-mail do equipamento está correctamente programado utilizando [Transfer. ficheiros] em [Definições sistema]. Consulte Manual de Definições Gerais. Pode igualmente utilizar Web Image Monitor para confirmação. Consulte a Ajuda de Web Image Monitor. • Contacte o seu administrador de rede.

Mensagem	Causa	Solução
<p>Verifique se há algum problema na rede.</p> <p>[15-11]</p>	<p>Não é possível encontrar o servidor DNS ou POP3/IMAP4.</p>	<ul style="list-style-type: none"> • Verifique se o endereço IPv4 do servidor DNS está correctamente programado utilizando Web Image Monitor. Consulte a Ajuda de Web Image Monitor. • Verifique se o servidor POP3/IMAP4 está correctamente programado utilizando Web Image Monitor. Consulte a Ajuda de Web Image Monitor. • Verifique a ligação de rede e o estado das ondas rádio. • Verifique se o cabo LAN está correctamente ligado ao equipamento. • Contacte o seu administrador de rede.
<p>Verifique se há algum problema na rede.</p> <p>[15-12]</p>	<p>Não é possível iniciar a sessão no servidor POP3/IMAP4.</p>	<ul style="list-style-type: none"> • Verifique se o nome de utilizador e a palavra-passe da conta de e-mail estão correctamente programados em [Transfer. ficheiros] em [Definições sistema]. Consulte Manual de Definições Gerais. Pode igualmente utilizar Web Image Monitor para confirmação. Consulte a Ajuda de Web Image Monitor. • Verifique se o nome de utilizador e a palavra-passe para a autenticação POP antes de autenticação SMTP estão correctamente programados em [Transfer. ficheiros] em [Definições sistema]. Consulte Manual de Definições Gerais. Pode igualmente utilizar Web Image Monitor para confirmação. Consulte a Ajuda de Web Image Monitor. • Contacte o seu administrador de rede.

 **Nota**

- ❑ Se aparecer a mensagem “Verifique se há algum problema na rede.”, o equipamento não está correctamente ligado à rede ou as definições do equipamento não estão correctas. Se não necessita de ligar o equipamento a uma rede, pode especificar a definição de modo a não exibir esta mensagem e, de seguida, a tecla **[Fax]** já não acende. Consulte Manual de Definições Gerais. Se voltar a ligar o equipamento à rede, certifique-se de que define “Visor” nos Parâmetros de Utilizador. Por outro lado, pode verificar o estado da ligação de rede.
- ❑ Se o papel se esgotar na bandeja de papel, “Sem papel. Coloque papel, e prima [Sair].” aparece no visor, adicione mais papel. Se nas outras bandejas restar papel, pode receber documentos como habitualmente, mesmo que a mensagem apareça no visor. Pode activar ou desactivar esta função com “Definição de parâmetros”. Consulte Manual de Definições Gerais.

Quando Não É Possível Enviar ou Receber Mensagens de Fax como Pretendido

Este capítulo descreve causas prováveis e possíveis soluções para problemas relacionados com a transmissão e recepção.

❖ Transmissão/Recepção

Problema	Causa	Solução
A transmissão e a recepção são impossíveis.	O cabo modular pode estar desligado.	Certifique-se de que o cabo modular está correctamente ligado. Consulte Manual de Definições Gerais.
A transmissão e a recepção são impossíveis.	A definição do adaptador do terminal está incorrecta.	Verifique a definição.

❖ Transmissão

Problema	Causa	Solução
O documento aparece em branco no destino.	O original foi colocado ao contrário.	Coloque-o correctamente. Consulte Referência de Fax.
A transmissão falhou devido ao erro "tamanho máximo de e-mail".	O tamanho do documento de Internet fax excede o tamanho máximo de e-mail especificado no equipamento.	Defina [Tamanho máx. de e-mail] em [Definições de e-mail] para [Desligado] , ou defina o tamanho máximo de e-mail para um valor superior. Depois, reenvie o documento. Consulte Manual de Definições Gerais.
O controlador LAN-Fax não funciona.	O nome de utilizador de início de sessão, a palavra-passe de início de sessão ou o código de encriptação do controlador introduzido não está correcto.	Verifique o seu nome de utilizador de início de sessão, a palavra-passe de início de sessão ou o código de encriptação do controlador e, de seguida, introduza-os correctamente. Contacte o administrador.
O controlador LAN-Fax não funciona.	A função de segurança avançada definiu um nível de segurança elevado.	Contacte o administrador.
Não é possível cancelar uma Transmissão de Memória.	O documento está a ser digitalizado.	Prima na tecla [Apagar/Parar] . Consulte Referência de Fax.
Não é possível cancelar uma Transmissão de Memória.	O documento está a ser enviado ou encontra-se em espera.	Prima na tecla [Apagar/Parar] . Consulte Referência de Fax.
Não é possível cancelar uma Transmissão Imediata.	-	Prima na tecla [Apagar/Parar] . Consulte Referência de Fax.

Problema	Causa	Solução
Não é possível cancelar uma Transmissão de Internet Fax.	-	Prima na tecla [Apagar/Parar] . Consulte Referência de Fax. Cancelar a transmissão de Internet Fax é apenas possível durante a digitalização. É impossível durante a comunicação.
Apesar de ter sido definida uma especificação de grupo para o seguinte, a recepção não foi possível. Reencaminhar, Reencaminhar de Remetente Especial, Resultado de Transmissão de e-mail, encaminhar e-mail recebido através de SMTP.	O número de destinos especificado excede o número máximo que pode ser especificado como um grupo.	Para um grupo pode ser especificado um máximo de 100 membros. Verifique se existem mais registos na lista de endereços do que o número especificado. Se um grupo foi registado noutra grupo, a transmissão é cancelada mas não aparece nenhuma mensagem de erro. Consulte Manual de Definições Gerais.

❖ Recepção

Problema	Causa	Solução
O equipamento falhou a impressão de documentos de fax recebidos.	Se isto ocorreu enquanto o indicador Receber Ficheiros se encontrava iluminado, a causa da impossibilidade de impressão pode ser a falta de papel ou toner.	<ul style="list-style-type: none"> • Coloque papel na bandeja de papel. • Adicione toner. Consulte Referência de Fax.
O equipamento falhou a impressão de documentos de fax recebidos.	Quando o indicador  Colocar Papel está iluminado.	Coloque papel na bandeja de papel. Consulte a Pág. 71 "A colocar Papel".
A recepção é impossível, mas a transmissão é possível.	A toner acabou.	Substitua a embalagem de toner. Consulte a Pág. 84 "Substituir Toner".
A recepção é possível, mas a transmissão é impossível.	A definição do adaptador do terminal está incorrecta.	Verifique a definição.
A transmissão é possível, mas a recepção é impossível.	A definição do adaptador do terminal está incorrecta.	Verifique a definição.

❖ Impressão

Problema	Causa	Solução
A impressão está inclinada.	As guias laterais da bandeja podem não estar bloqueadas.	Verifique se as guias laterais estão bloqueadas. Consulte a Pág. 76 "Alterar o Formato do Papel".
A impressão está inclinada.	O papel está a ser alimentado inclinado.	Coloque o papel correctamente. Consulte a Pág. 71 "A colocar Papel".
A impressão está inclinada.	A tampa do equipamento está aberta.	Certifique-se de que as tampas direita e inferior direita estão fechadas correctamente.
Ocorrem encravamentos com frequência.	O número de folhas colocadas excede a capacidade do equipamento.	Coloque o papel apenas à altura das marcas limite superiores nas guias laterais da bandeja de papel ou da bandeja de alimentação manual. Consulte Acerca deste Equipamento.
Ocorrem encravamentos com frequência.	O papel está húmido.	Utilize papel que tenha sido guardado à temperatura e nas condições de humidade recomendadas. Consulte Acerca deste Equipamento.
Ocorrem encravamentos com frequência.	O papel é demasiado grosso ou demasiado fino.	Utilize papel recomendado. Consulte Acerca deste Equipamento.
Ocorrem encravamentos com frequência.	O papel de cópia está enrugado ou foi dobrado ou enrolado.	Utilize papel recomendado. Utilize papel que tenha sido guardado à temperatura e nas condições de humidade recomendadas. Consulte Acerca deste Equipamento.
O papel de cópia fica enrugado.	É utilizado papel impresso.	Utilize papel recomendado. Não volte a utilizar papel de cópia no qual já tenha sido efectuada uma cópia. Consulte Acerca deste Equipamento.
O papel de cópia fica enrugado.	O papel está húmido.	Utilize papel que tenha sido guardado à temperatura e nas condições de humidade recomendadas. Consulte Acerca deste Equipamento.
O papel de cópia fica enrugado.	O papel é demasiado fino.	Utilize papel recomendado. Consulte Acerca deste Equipamento.
As imagens impressas contêm manchas ou não são uniformes.	O equipamento não se encontra colocado sobre uma superfície plana.	O equipamento deve estar colocado numa superfície estável e plana. Verifique o ambiente da localização para seleccionar um local adequado. Consulte a Pág. 91 "Onde Colocar o Seu Equipamento".

Problema	Causa	Solução
As imagens impressas contêm manchas ou não são uniformes.	O papel está enrugado, enrolado ou possui manchas.	Alise o papel se este estiver enrolado. Substitua o papel se este estiver enrugado ou danificado. Consulte Acerca deste Equipamento.
A imagem está demasiado escura ou clara.	As definições do tipo de papel correctas não foram efectuadas.	Verifique se o papel colocado na bandeja de papel ou na bandeja de alimentação manual corresponde ao tipo de papel definido no painel do visor. Consulte Acerca deste Equipamento.
A imagem está demasiado escura ou clara.	A utilização de embalagens de toner não recomendadas pelo fornecedor ou voltar a encher embalagens de toner pode diminuir a qualidade de impressão ou provocar uma avaria.	Utilize apenas embalagens de toner recomendadas pelo fornecedor.
O fundo de imagens recebidas apresenta-se sujo. As imagens do verso da página aparecem.	A densidade da imagem é demasiado escura.	Ajuste a densidade de digitalização. Consulte Referência de Fax.
As imagens impressas ou enviadas apresentaram-se manchadas.	O vidro de exposição ou o ARDF está sujo.	Limpe-o. Consulte a Pág. 95 “Manutenção do Equipamento”.
A imagem recebida é demasiado clara.	Na utilização de papel húmido, áspero ou tratado, as áreas de impressão podem não ser reproduzidas completamente.	Utilize apenas papel recomendado. Consulte Acerca deste Equipamento.
A imagem recebida é demasiado clara.	O papel está húmido.	Utilize papel que tenha sido guardado à temperatura e nas condições de humidade recomendadas. Consulte Acerca deste Equipamento.
A imagem recebida é demasiado clara.	<ul style="list-style-type: none"> A densidade da imagem foi definida para baixa. O original do fax transmitido foi impresso em papel demasiado fino. 	<ul style="list-style-type: none"> Aumente a densidade de digitalização. Consulte Referência de Fax. Peça ao remetente para voltar a imprimir o original em papel mais grosso e repetir o envio por fax.
A imagem recebida é demasiado clara.	Quando o indicador  Adicionar Toner estiver aceso, o toner está a acabar.	Substitua a embalagem de toner em breve. Consulte a Pág. 84 “Substituir Toner”.

Problema	Causa	Solução
O nome do equipamento de fax do destinatário não é correctamente impresso ou exibido.	Quando um destino é programado no Livro de endereços utilizando SmartDeviceMonitor for Admin ou Web Image Monitor, em alguns idiomas, o destino programado pode não ser correctamente impresso ou exibido.	Utilize caracteres ASCII (por exemplo: a-z, 0-9).

❖ Outros

Problema	Causa	Solução
Todos os documentos de fax guardados na memória foram perdidos. Esses documentos incluem aqueles guardados através de Transmissão/Recepção de Memória, Memória Bloqueada e Recepção de Substituição.	Todos os documentos de fax são perdidos da memória se o equipamento permanecer sem alimentação durante aproximadamente 12 horas ou mais.	Se tiver sido perdido algum documento por este motivo, é impresso automaticamente um Relatório de Falha de Corrente quando o equipamento é ligado. Se tiverem sido perdidos documentos de fax guardados para a Transmissão de Memória, verifique os destinos e reenvie os documentos. Se os documentos de fax recebidos através da Memória, Memória Bloqueada ou Substituição de Recepção tiverem sido perdidos, peça aos remetentes que reenviem os documentos. Consulte a Pág. 36 “Desligar a Alimentação Principal / Em Caso de Falha de Corrente”.
As seguintes funções não estão disponíveis: Reencaminhamento, encaminhar e-mail recebido através de SMTP.	Esta função é tornada indisponível pela função de segurança avançada.	Contacte o administrador.

Quando a Memória Está Cheia

Este capítulo descreve as causas prováveis e possíveis soluções para problemas relacionados com memória cheia.

Mensagem	Causa	Solução
Excedeu capacidade máx. de memória. Pretende enviar os dados lidos?	A memória está cheia.	Se premir [Saída] , o equipamento volta ao modo em espera e inicia a transmissão das páginas guardadas.

Quando é Impresso um Relatório de Erro

Um Relatório de Erro é impresso quando não é possível enviar ou receber um documento com sucesso.

As causas possíveis incluem um problema com o equipamento ou interferências na linha telefónica. Se ocorrer um erro durante a transmissão, reenvie o original. Se ocorrer um erro durante a recepção, peça ao remetente para reenviar o documento.

Nota

- Se ocorrer um erro frequentemente, contacte o seu representante de assistência técnica.
- A coluna “Páginas” indica o número total de páginas. A coluna “Páginas não enviadas” ou “Páginas não recebidas” indica o número de páginas não enviado ou recebido com sucesso.
- Pode exibir um destino com os Parâmetros de Utilizador. Consulte Manual de Definições Gerais.
- Pode exibir um nome de remetente com os Parâmetros de Utilizador. Consulte Manual de Definições Gerais.

Desligar a Alimentação Principal / Em Caso de Falha de Corrente

Este capítulo descreve o estado do equipamento quando a alimentação é desligada ou quando ocorrer uma falha de corrente.

CUIDADO:

- *Quando retirar a ficha da tomada puxe sempre pela ficha (não pelo cabo).*

Importante

- Não desligue o interruptor de alimentação principal enquanto o indicador de Ligado estiver aceso ou intermitente. Se o fizer, a memória pode ser danificada e pode provocar uma avaria.
- Desligue o interruptor de alimentação principal antes de retirar a ficha. Se retirar a ficha da tomada com o interruptor ligado, a memória pode ser danificada e pode resultar em avaria.
- Certifique-se de que 100% é mostrado no visor antes de retirar a ficha do equipamento. Se for indicado um valor inferior, encontram-se actualmente alguns dados na memória.
- Imediatamente após uma falha de corrente, a bateria interna necessita de ser suficientemente recarregada para protecção contra uma futura perda de dados. Mantenha o equipamento ligado à alimentação e o interruptor de alimentação principal ligado durante cerca de 5 dias após a falha de corrente.

Mesmo que o interruptor de alimentação principal esteja desligado, os conteúdos da memória do equipamento (por exemplo, números programados) não serão perdidos. No entanto, se a corrente faltar durante ca. 12 horas por o interruptor de alimentação principal ter sido desligado, ter ocorrido uma falha de corrente ou o cabo de alimentação ter sido removido, os conteúdos da memória do Fax são perdidos. Os itens perdidos incluem todos os documentos de fax guardados na memória utilizando a Transmissão/Recepção de Memória, Memória Bloqueada ou Recepção Substituta.

Se um ficheiro for apagado da memória, é impresso automaticamente um Relatório de Falha de Corrente assim que a alimentação for restabelecida.

Este relatório pode ser utilizado para identificar ficheiros perdidos. Se tiver sido perdido um documento guardado para a Transmissão de Memória, reenvie-o. Se um documento recebido pela Recepção de Memória ou Substituição de Recepção tiver sido perdido, peça ao remetente que o reenvie.

Quando Ocorrer um Erro Utilizando Internet Fax

Este capítulo descreve os relatórios que o equipamento envia se ocorrer um erro de Internet Fax.

Notificação de Erro de E-mail

O equipamento envia a Notificação de Erro de E-mail ao remetente quando não for capaz de enviar com sucesso uma determinada mensagem de e-mail. É também enviado um “cc” desta notificação para o endereço de e-mail do administrador, se estiver um especificado.

Nota

- Pode seleccionar enviar uma Notificação de Erro de Mail com os Parâmetros de Utilizador. Consulte Manual de Definições Gerais.
- Se não for possível enviar uma Notificação de Erro de E-Mail, o Relatório de Erro (e-mail) é impresso pelo equipamento.
- Se ocorrer um erro na recepção de e-mail via SMTP, o servidor SMTP envia um e-mail de erro ao originador do documento.

Relatório de Erro (e-mail)

O Relatório de Erro (e-mail) é impresso pelo equipamento quando é incapaz de enviar uma Notificação de Erro de E-mail.

E-mail de Erro Gerado pelo Servidor

O servidor transmissor envia este e-mail ao remetente do e-mail que não consegue ser transmitido com sucesso (devido a motivos como, por exemplo, especificar um endereço de e-mail incorrecto).

Nota

- Após a impressão de um e-mail de erro gerado pelo servidor, é impressa a primeira página do documento enviado.

4. Resolução de Problemas na Utilização da Função de Impressora

Este capítulo descreve as causas prováveis e possíveis soluções para os problemas da função de impressora.

Quando uma Mensagem é Exibida durante a Instalação do Controlador da Impressora

Este capítulo descreve o que fazer se aparecer uma mensagem durante a instalação do controlador da impressora.

A mensagem número 58 ou 34 indica que não é possível instalar o controlador da impressora utilizando a Execução automática. Instale o controlador da impressora utilizando **[Adicionar Impressora]** ou **[Instalar Impressora]**.

Windows 95/98/Me, Windows 2000 ou Windows NT 4.0

Este capítulo descreve o procedimento para o Windows 95/98/Me, Windows 2000 ou Windows NT 4.0.

- 1** Clique no menu **[Iniciar]**, seleccione **[Definições]** e, em seguida, clique em **[Impressoras]**.
- 2** Faça duplo clique sobre o ícone **Adicionar Impressora**.
- 3** Siga as instruções do **Assistente Adicionar Impressora**.

Se o controlador da impressora se encontrar num CD-ROM, a localização do controlador de impressora RPCS é `\DRIVERS\RPCS\WIN9X_ME` ou `\DRIVERS\RPCS\WIN2K_XP`. Se o instalador iniciar, clique em **[Cancelar]** para sair.

Windows XP Professional ou Windows Server 2003

Este capítulo descreve o procedimento para o Windows XP Professional ou Windows Server 2003.

- 1** No menu **[Iniciar]**, clique em **[Impressoras e Faxes]**.
- 2** Clique em **[Adicionar uma impressora]**.
- 3** Siga as instruções do **Assistente Adicionar Impressora**.

Se o controlador da impressora se encontrar num CD-ROM, a localização do controlador de impressora RPCS é `\DRIVERS\RPCS\WIN2K_XP`. Se o instalador iniciar, clique em **[Cancelar]** para sair.

Windows XP Home Edition

Este capítulo descreve o procedimento no Windows XP Home Edition.

- 1** No menu [Iniciar], clique em [Impressoras e Faxes].
- 2** Clique em [Adicionar uma impressora].
- 3** Siga as instruções do Assistente Adicionar Impressora.

Se o controlador da impressora se encontrar num CD-ROM, a localização do controlador de impressora RPCS é \DRIVERS\RPCS\WIN2K_XP. Se o instalador iniciar, clique em [Cancelar] para sair.

Quando É Exibida Uma Mensagem

Este capítulo descreve as mensagens principais que aparecem no painel do visor. Se aparecer uma mensagem não descrita aqui, proceda de acordo com a mensagem.

Referência

Antes de desligar a alimentação principal, consulte Acerca deste Equipamento.

Mensagens de Estado

Esta secção descreve as mensagens de estado do equipamento.

Mensagem	Estado
Pronto	Esta é a mensagem de "pronto" predefinida. O equipamento está pronto para ser utilizado. Não é necessária qualquer acção.
A imprimir...	O equipamento está a imprimir. Aguarde um momento.
À espera...	A impressora está a aguardar pelos próximos dados para imprimir. Aguarde um momento.
Offline	O equipamento está offline. Para iniciar a impressão, coloque o equipamento online premindo na tecla [Online] .
Aguarde.	Esta mensagem pode aparecer durante alguns segundos. Significa que o equipamento está a inicializar ou a executar operações de manutenção. Aguarde um momento.
A apagar trabalho...	O equipamento está a redefinir o trabalho de impressão. Aguarde até que "Pronto" apareça no painel do visor.
A definir alteração...	Estão a ser alteradas as definições do equipamento. Aguarde um momento.
Modo Hex Dump	No modo Hex Dump, o equipamento imprime os dados recebidos em formato hexadecimal. Desligue o equipamento após a impressão e volte a ligá-lo. O modo Hex Dump é utilizado para a resolução de problemas avançada.

Mensagens de aviso

Esta secção descreve as mensagens de aviso do equipamento.

Mensagem	Causa	Solução
Problema: PlacaS/Fios	Pode ter ocorrido um erro no cartão IEEE 802.11b.	Desligue o interruptor de alimentação principal e volte a ligá-lo. Se a mensagem voltar a aparecer, contacte o seu revendedor ou o representante de assistência técnica.
Problema: PlacaS/Fios	Pode ter ocorrido um erro na placa IEEE 802.11b.	Desligue o interruptor de alimentação principal e volte a ligá-lo. Se a mensagem voltar a aparecer, contacte o seu revendedor ou o representante de assistência técnica.
Band papel a ser utilizada	A bandeja de papel especificada encontra-se em utilização por outra função, tal como a função de copiador.	Aguarde até a outra função terminar a utilização da bandeja de papel específica.
Erro Bandeja n.º	Ocorreu um erro na bandeja de papel. n.º indica o número da bandeja.	Prima [Apag trb] para alterar as definições da bandeja de papel ou prima [Avan pág] para seleccionar outra bandeja de papel e imprima utilizando-a.
Erro USB	Ocorreu um erro no interface USB.	Desligue o interruptor de alimentação principal e volte a ligá-lo. Se a mensagem voltar a aparecer, contacte o seu revendedor ou o representante de assistência técnica.
O modo Duplex encontra-se na posição desligado para a Bandeja n.º	A bandeja de papel seleccionada não foi configurada para a impressão duplex. n.º indica o número da bandeja.	Prima [Apag trb] para alterar as definições da bandeja de papel ou imprima só de um lado. Para mais detalhes acerca de definições de bandeja, consulte o Manual de Definições Gerais.
Erro da placa de rede	Ocorreu um erro na placa Ethernet.	Desligue o interruptor de alimentação principal e volte a ligá-lo. Se a mensagem voltar a aparecer, contacte o seu revendedor ou o representante de assistência técnica.
Erro NV-RAM	Ocorreu um erro no equipamento.	Desligue o interruptor de alimentação principal e volte a ligá-lo. Se a mensagem voltar a aparecer, contacte o seu revendedor ou o representante de assistência técnica.

Mensagem	Causa	Solução
Falhou a autenticação.	<ul style="list-style-type: none"> • O nome de utilizador ou palavra-passe de início de sessão introduzido está incorrecto. • De momento, o equipamento não consegue executar a autenticação. 	<ul style="list-style-type: none"> • Verifique o seu nome de utilizador e palavra-passe de início de sessão. • Contacte o administrador.
Erro do interface paralelo	Ocorreu um erro na placa do Interface paralela.	Contacte o seu representante da assistência técnica.
Erro fonte da impressora.	Ocorreu um erro nas definições dos tipos de letra.	Desligue o interruptor de alimentação principal e volte a ligá-lo. Se a mensagem voltar a aparecer, contacte o seu revendedor ou o representante de assistência técnica.
Sobrecarga da memória	A capacidade máxima de exibição da lista PCL ou PostScript 3 foi excedida.	Reduza o valor de [Resolução] no controlador da impressora ou seleccione [Prioridade fontes] de [Utilização da memória] em [Sistema] (consulte o Manual de Definições Gerais). Se esta mensagem continuar a aparecer após executar estes passos, diminua o número de ficheiros enviados para o equipamento.

Imprimir o Relatório de Erro

Se não foi possível imprimir ficheiros devido a erros de impressão, imprima o registo de erros para identificar o problema.

- 1 Prima na tecla **[Ferramentas do utilizador/Contador]**.

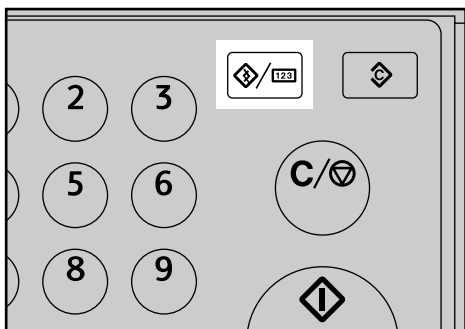

ARK004S

- 2 Seleccione **[Funções de impressora]** utilizando **[▲]** ou **[▼]** e, depois, prima na tecla **[OK]**.

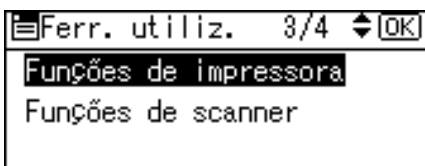

- 3 Seleccione **[Lista/Impressão de teste]** utilizando **[▲]** ou **[▼]** e, depois, prima na tecla **[OK]**.

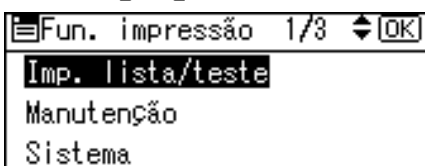

- 4 Seleccione **[Reg. erros]** utilizando **[▲]** ou **[▼]** e, depois, prima na tecla **[OK]**.

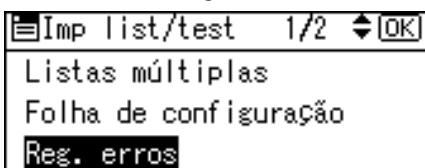

Foi impresso um relatório de erro.

Nota

- No relatório de erro são guardados os 30 erros mais recentes. Se um novo erro for adicionado quando já existirem 30 erros guardados, é eliminado o erro mais antigo. Pode verificar qualquer um dos trabalhos de impressão relativamente a informação sobre relatórios de erros.
- Se o interruptor de alimentação principal estiver desligado, o relatório é apagado.

Quando não Consegue Imprimir

Utilize os procedimentos seguintes se a impressão não iniciar mesmo após executar **[Imprimir]**.

Problema	Causa	Solução
A impressão não inicia.	A alimentação está desligada.	Verifique se o cabo está bem ligado à tomada e ao equipamento. Ligue o interruptor de corrente principal.
A impressão não inicia.	O equipamento está definido para "Offline".	Prima na tecla [Online] .
A impressão não inicia.	A causa é exibida no painel do visor.	Verifique a mensagem de erro ou o estado de aviso no painel do visor e tome as medidas necessárias. Consulte a Pág. 41 "Quando É Exibida Uma Mensagem".
A impressão não inicia.	O cabo de interface foi ligado após o equipamento ter sido ligado.	Ligue o cabo de interface antes de ligar o equipamento.
A impressão não inicia.	O cabo de interface não está ligado correctamente.	Ligue o cabo de interface correctamente. Se este tiver um fixador, fixe-o bem. Consulte Manual de Definições Gerais.
A impressão não inicia.	Não está a ser utilizado o cabo de interface adequado.	O tipo de cabo de interface que deverá utilizar depende do computador. Certifique-se de que está a utilizar o cabo correcto. Se o cabo estiver danificado ou desgastado, substitua-o. Consulte Manual de Definições Gerais.
A impressão não inicia.	Se estiver a ser utilizada uma placa de rede local sem fio avançada, a impossibilidade de impressão pode resultar de um sinal sem fio fraco.	Para verificar o estado do sinal, prima na tecla [Ferramentas do utilizador/Contador] e, de seguida, seleccione [Definições sistema] utilizando [▲] ou [▼] . Em [Definições interface] , seleccione [IEEE 802.11b] e, de seguida, prima [Sinal LAN sem fio] utilizando [▲] ou [▼] . Se a qualidade do sinal for fraca, desloque o equipamento para um local em que as ondas rádio possam passar ou remova objectos que possam causar interferências. (Apenas pode verificar o estado do sinal quando utilizar a rede local sem fios no modo de infra-estrutura.)

Problema	Causa	Solução
A impressão não inicia.	Se o equipamento estiver a funcionar numa rede local sem fio com expansão, as definições SSID estão incorrectas.	Verifique no painel do visor do equipamento se o SSID está definido correctamente. Consulte Manual de Definições Gerais.
A impressão não inicia.	Se o equipamento estiver a funcionar numa rede local sem fio com expansão, o endereço MAC do destinatário pode estar a impedir a comunicação com o ponto de acesso.	Verifique as definições do ponto de acesso quando se encontrar no modo de infra-estrutura. Dependendo do ponto de acesso, o acesso do cliente pode estar limitado pelo endereço MAC. Verifique também se não há problemas na transmissão entre o ponto de acesso e os clientes ligados e entre o ponto de acesso e os clientes ligados através de ligação sem fio.
A impressão não inicia.	A placa de rede local sem fio não iniciou.	Verifique se o led cor-de-laranja está iluminado e se o led verde está iluminado ou a piscar durante a transmissão.
A impressão não inicia.	Foi utilizada a encriptação avançada utilizando a função Segurança Avançada.	Verifique as definições da função Segurança Avançada com o administrador.
A impressão não inicia.	O nome de utilizador, palavra-passe de início de sessão ou o código de encriptação do controlador é inválido.	Verifique se o nome de utilizador, a palavra-passe de início de sessão ou o código de encriptação do controlador está correcto.
O indicador Entrada de dados não pisca nem acende.	Se a luz do indicador Entrada de dados estiver apagada ou não piscar mesmo após executar [Imprimir] , o equipamento não recebeu os dados.	<ul style="list-style-type: none"> Se o equipamento estiver ligado a um computador através de um cabo, verifique se as definições da porta de impressão do computador estão correctas. Para mais informações sobre como verificar a porta de impressão, consulte a Referência de Impressora. Quando estiver ligado em rede com um computador, contacte o administrador.
O indicador de estado do equipamento está vermelho.	A causa é exibida no visor do painel de controlo.	Verifique a mensagem de erro no visor e tome as medidas necessárias. Consulte a Pág. 41 “Quando É Exibida Uma Mensagem”.

Problema	Causa	Solução
Actualizar a lista de destinos. Volte a seleccionar o(s) destino(s) ou nome do remetente mais tarde.	A lista de destinos está a ser actualizada através da rede utilizando SmartDeviceMonitor for Admin ou Web Image Monitor.	Aguarde até a mensagem desaparecer. Não desligue a alimentação enquanto esta mensagem é exibida. Dependendo do número de destinos a ser actualizado, pode demorar algum tempo antes de poder retomar a operação. As operações não são possíveis enquanto esta mensagem estiver a ser exibida.
[Lista/Impressão de teste] está desactivado.	Pode ter ocorrido um erro mecânico.	Contacte o seu representante da assistência técnica. Consulte Manual de Definições Gerais.
A impressão não inicia se utilizar uma placa de rede local sem fio no modo Ad-hoc.	Não está definido o modo de comunicação correcto.	Desligue a alimentação principal e volte a ligá-la. Consulte Acerca deste Equipamento. Ou, altere as definições em [Rede] em [Definições interface] de [Definições sistema] . Consulte Manual de Definições Gerais.

Se a impressão não iniciar, contacte o seu representante de assistência técnica.

❖ Se o equipamento estiver ligado ao computador através do cabo de interface

O seguinte demonstra como verificar a porta de impressão quando o indicador Entrada de dados não acender nem piscar.

Verifique se a definição da porta de impressão está correcta. Quando a ligação se efectua através de um interface paralelo, ligue-o a LPT1 ou LPT2.

Para Windows 95/98/Me

- ① Clique no botão **[Iniciar]**, aponte para **[Definições]** e, em seguida, clique em **[Impressoras]**.
- ② Clique no ícone do equipamento. No menu **[Ficheiro]**, clique em **[Propriedades]**.
- ③ Clique no separador **[Detalhes]**.
- ④ Na lista **[Imprimir para a seguinte porta]**, verifique se está seleccionada a porta correcta.

Para Windows 2000 ou Windows NT 4.0

- ① Clique no botão **[Iniciar]**, aponte para **[Definições]** e, em seguida, clique em **[Impressoras]**.
- ② Clique no ícone do equipamento. No menu **[Ficheiro]**, clique em **[Propriedades]**.
- ③ Clique no separador **[Portas]**.
- ④ Na lista **[Imprimir para a(s) seguinte(s) porta(s)]**, verifique se está seleccionada a porta correcta.

Para Windows XP Professional ou Windows Server 2003

- ① Clique no botão **[Iniciar]** e, em seguida, clique em **[Impressoras e Faxes]**.
- ② Clique no ícone do equipamento. No menu **[Ficheiro]**, clique em **[Propriedades]**.
- ③ Clique no separador **[Portas]**.
- ④ Na lista **[Imprimir para a(s) seguinte(s) porta(s)]**, verifique se está seleccionada a porta correcta.

Para Windows XP Home Edition

- ① Clique no botão **[Iniciar]** e, de seguida, clique em **[Painel de Controlo]**.
- ② Clique em **[Impressoras e Outro Hardware]**.
- ③ Clique em **[Impressoras e Faxes]**.
- ④ Clique no ícone do equipamento. No menu **[Ficheiro]**, clique em **[Propriedades]**.
- ⑤ Clique no separador **[Portas]**.
- ⑥ Na lista **[Imprimir para a(s) seguinte(s) porta(s)]**, verifique se está seleccionada a porta correcta.

Outros Problemas de Impressão

Este capítulo descreve as causas prováveis e possíveis soluções para problemas que podem ocorrer na impressão a partir de um computador.

Problema	Causa	Solução
A impressão está esbatida em toda a página.	O papel está húmido.	Utilize papel que tenha sido guardado à temperatura e nas condições de humidade recomendadas. Consulte Acerca deste Equipamento.
A impressão está esbatida em toda a página.	O papel não é adequado.	Utilize papel recomendado. (Imprimir em papel áspero ou tratado pode resultar numa imagem de impressão ténue.) Consulte Acerca deste Equipamento.
A impressão está esbatida em toda a página.	No controlador da impressora, em [Qualidade de impressão] , está seleccionado [Level Color] .	Consulte a Ajuda do controlador da impressora.
As imagens impressas contêm manchas ou não são uniformes.	As definições para papel grosso não foram efectuadas na impressão em papel grosso.	<ul style="list-style-type: none"> • PCL 6/5e e PostScript 3 Selecione [Grosso] na lista [Tipo:] no separador [Papel]. • RPCS Selecione [Grosso] na lista [Tipo de papel:] no separador [Definições de impressão].
As imagens impressas contêm manchas ou não são uniformes.	Imprimir em papel áspero ou tratado pode resultar numa imagem de impressão ténue.	Utilize papel recomendado pelo fornecedor. Consulte Acerca deste Equipamento.
As imagens impressas contêm manchas ou não são uniformes.	O papel está húmido.	Utilize papel que tenha sido guardado à temperatura e nas condições de humidade recomendadas. Consulte Acerca deste Equipamento.
As imagens impressas contêm manchas ou não são uniformes.	Verifique se o equipamento está a colocado sobre uma superfície plana. O equipamento deve estar colocado numa superfície estável e plana.	Verifique o ambiente da localização para seleccionar um local adequado. Consulte a Pág. 91 "Onde Colocar o Seu Equipamento".
As imagens impressas contêm manchas ou não são uniformes.	O papel está enrugado, enrolado ou possui manchas.	Alise os vincos do papel ou substitua-o. Consulte Acerca deste Equipamento.

Problema	Causa	Solução
A imagem está demasiado escura ou clara.	As definições do tipo de papel correctas não foram efectuadas.	Verifique se o papel colocado na bandeja de papel ou na bandeja de alimentação manual corresponde ao tipo de papel definido no painel do visor. Consulte Acerca deste Equipamento.
A imagem está demasiado escura ou clara.	O papel está colocado com o verso virado para cima.	Antes de imprimir em papel especial, verifique a sua superfície cuidadosamente. Imprimir em superfícies não destinadas à impressão reduz a qualidade de impressão e pode danificar os componentes internos do equipamento. Consulte Acerca deste Equipamento.
A imagem está suja.	A utilização de toner não recomendado pode resultar na perda de qualidade de impressão e noutros problemas.	Utilize toner original do fabricante. Contacte o seu representante da assistência técnica.
O resultado de impressão difere do visualizado.	Está a ser utilizado um SO não-Windows.	Verifique se a aplicação suporta o controlador da impressora.
O resultado de impressão difere do visualizado.	O equipamento não está seleccionado para impressão.	Utilize o controlador de impressora do equipamento e verifique se o equipamento é a impressora designada. Consulte Referência de Impressora.
O resultado de impressão difere do visualizado.	A transmissão de dados falhou ou foi cancelada durante a impressão.	Verifique se existem dados cuja transmissão falhou ou que tenham sido cancelados. Consulte Referência de Impressora.
Os caracteres diferem do exibido.	A densidade de impressão é demasiado escura.	Ajuste a densidade da imagem. Consulte a Ajuda do controlador da impressora.
Os caracteres diferem do exibido.	O papel colocado não é adequado.	Imprimir em papel recomendado produz uma melhor resolução. Consulte Acerca deste Equipamento.
Demora demasiado tempo para retomar a impressão.	Os dados são demasiado grandes ou complexos demorando muito tempo para os processar.	Se o indicador Entrada de dados estiver a piscar, os dados encontram-se em processamento. Aguarde simplesmente até que a impressão seja retomada.
Demora demasiado tempo para retomar a impressão.	O equipamento encontrava-se no modo de Poupança de Energia.	Para retomar a partir do modo Poupança de Energia, o equipamento tem que aquecer e isto leva tempo. Consulte Acerca deste Equipamento.

Problema	Causa	Solução
Os componentes opcionais ligados ao equipamento não são reconhecidos quando utiliza o Windows 95/98/Me, Windows 2000/XP e Windows NT 4.0.	A configuração de opções nas propriedades da impressora não está configurada quando a comunicação bidireccional está desactivada.	Consulte a Ajuda do controlador da impressora.
O papel não é alimentado a partir da bandeja seleccionada.	Quando estiver a utilizar um sistema operativo Windows, as definições do controlador de impressora sobrepõem-se às efectuadas através do painel do visor.	Especifique a bandeja de saída pretendida através do controlador da impressora. Consulte a Ajuda do controlador da impressora.
Alguns tipos de dados, tais como, dados gráficos ou dados de determinadas aplicações não imprimem.	Não foram efectuadas as definições correctas do controlador da impressora.	<ul style="list-style-type: none"> • No separador [Detalhes...], seleccione [Qualidade] para o grupo [Prioridade impressão de acordo com papel selecc.] e, em seguida, imprima. • No separador [Diversos], seleccione [Processar dados no formato EMF]. • Na caixa de diálogo [Alterar definições do utilizador], no separador [Diversos], seleccione [Imprimir como bitmap]. Consulte a Ajuda do controlador da impressora.
Alguns caracteres não são impressos ou parecem estranhos.	Não foram efectuadas as definições correctas do controlador da impressora.	<ul style="list-style-type: none"> • Na caixa de diálogo [Alterar definições do utilizador], no separador [Diversos], seleccione [Alterar métodos para extrair fontes True Type]. • No separador [Diversos], seleccione [Processar dados no formato EMF]. • Na caixa de diálogo [Alterar definições do utilizador], no separador [Diversos], seleccione [Imprimir como bitmap]. Consulte a Ajuda do controlador da impressora.
Alguns caracteres não são impressos ou parecem ténues.	Não foram efectuadas as definições correctas do controlador da impressora.	<ul style="list-style-type: none"> • No separador [Qualidade de impressão], seleccione [Qualidade] para o grupo [Prioridade impressão de acordo com papel selecc.] e, em seguida, imprima. Consulte a Ajuda do controlador da impressora.
A velocidade de impressão ou a velocidade de saída da aplicação é lenta.	Não foram efectuadas as definições correctas do controlador da impressora.	<ul style="list-style-type: none"> • No separador [Qualidade de impressão], seleccione [Rápida] para o grupo [Prioridade impressão de acordo com papel selecc.]. • No separador [Diversos], seleccione [Processar dados no formato EMF]. Consulte a Ajuda do controlador da impressora. Saia de qualquer outra aplicação.

Problema	Causa	Solução
A impressão pára a meio do trabalho.	Pode ter ocorrido um erro.	Veja o painel do visor do equipamento para verificar se ocorreu um erro.
A posição da imagem difere da visualizada.	Não foram efectuadas as definições correctas de configuração de página.	Verifique as definições da configuração de página efectuadas através da aplicação. Consulte a Ajuda da aplicação.
A posição da imagem difere da visualizada.	Não foram efectuadas as definições correctas de configuração de página.	Verifique se o formato do papel colocado corresponde ao formato especificado na caixa de diálogo [Formato de impressão:] do controlador da impressora. Consulte a Ajuda do controlador da impressora.
A imagem impressa é diferente da imagem exibida no computador.	Quando usa certas funções como ampliação e redução, a disposição da imagem pode ser diferente da visualizada no ecrã do computador.	Na aplicação, altere o esquema, o tamanho dos caracteres e as definições dos caracteres.
A imagem impressa é diferente da imagem exibida no computador.	Durante o processo de impressão pode ter seleccionado para substituir os tipos de letra True Type pelos tipos de letra do equipamento.	Para imprimir uma imagem semelhante à imagem no monitor do computador, efectue definições para imprimir os tipos de letra True Type como uma imagem. Consulte a Ajuda do controlador da impressora.
A impressão está inclinada.	O papel deve ser alimentado de forma inclinada.	Coloque o papel correctamente. Consulte a Pág. 71 “A colocar Papel”.
A impressão está inclinada.	A tampa do equipamento está aberta.	Certifique-se de que as tampas direita e inferior direita estão fechadas correctamente.
Ocorrem encraves com frequência.	O número de folhas colocadas excede a capacidade do equipamento.	Coloque o papel apenas à altura das marcas limite superiores nas guias laterais da bandeja de papel ou da bandeja de alimentação manual. Consulte Acerca deste Equipamento.
Ocorrem encraves com frequência.	O papel está húmido.	Utilize papel que tenha sido guardado à temperatura e nas condições de humidade recomendadas. Consulte Acerca deste Equipamento.

Problema	Causa	Solução
Ocorrem encravamentos com frequência.	O papel é demasiado grosso ou demasiado fino.	Utilize papel recomendado. Consulte Acerca deste Equipamento.
Ocorrem encravamentos com frequência.	O papel de cópia está enrugado ou foi dobrado ou enrolado.	Utilize papel recomendado. Utilize papel que tenha sido guardado à temperatura e nas condições de humidade recomendadas. Consulte Acerca deste Equipamento.
Ocorrem encravamentos com frequência.	Está a ser utilizado papel impresso.	Utilize papel recomendado. Consulte Acerca deste Equipamento.
O papel de cópia fica enrugado.	O papel está húmido.	Utilize papel que tenha sido guardado à temperatura e nas condições de humidade recomendadas. Consulte Acerca deste Equipamento.
O papel de cópia fica enrugado.	O papel é demasiado fino.	Utilize papel recomendado. Consulte Acerca deste Equipamento.
São impressos caracteres distorcidos.	Pode não ter sido seleccionada a linguagem da impressora correcta.	Defina a linguagem da impressora correcta.
As imagens são impressas na orientação errada.	A orientação de alimentação que seleccionou e a orientação de alimentação seleccionada na opção de configuração do controlador da impressora podem não ser as mesmas.	Defina a orientação de alimentação do equipamento e a orientação de alimentação do controlador da impressora correspondentemente. Consulte a Ajuda do controlador da impressora.
Existe um atraso considerável entre a instrução de início de impressão e a própria impressão.	Pode estar definido o "Modo de Suspensão".	O equipamento necessita de tempo para aquecer se tiver estado no "Modo de Suspensão". Consulte o Manual de Definições Gerais e Acerca deste Equipamento.

Problema	Causa	Solução
Existe um atraso considerável entre a instrução de início de impressão e a própria impressão.	O tempo de processamento depende do volume de dados. Dados de grande volume, tais como documentos com muitos gráficos, levam mais tempo a processar.	<p>Se o indicador Entrada de dados estiver a piscar, os dados foram recebidos pelo equipamento. Aguarde um momento. Ao efectuar a seguinte definição no controlador da impressora pode reduzir a carga de trabalho do computador. Para mais informações sobre como abrir a caixa de diálogo das preferências de impressão, consulte a Referência de Impressora.</p> <p>❖ PCL 6/5e Seleccione o valor mais baixo para a lista [Resolução] no separador [Qualidade de impressão] na caixa de diálogo das preferências de impressão.</p> <p>❖ PostScript3 Se o seu sistema operativo for o Windows, seleccione [PostScript (optimize for speed)] na lista [Opção de saída PostScript]. [Opção de Saída PostScript] está localizado como se segue:</p> <ul style="list-style-type: none"> • Windows 95 / 98 / Me [PostScript output format:] no separador [PostScript] na caixa de diálogo das preferências de impressão. • Windows 2000 / XP, Windows Server 2003 [Opção de Saída PostScript] em [Opções PostScript] em [Advanced...] no separador [Disposição] na caixa de diálogo das preferências de impressão. • Windows NT 4.0 [Opção de saída PostScript] em [Opções PostScript] em [Opções de Documentos] no separador [Advanced] na caixa de diálogo das preferências de impressão (predefinições de documentos). <p>❖ RPCS Seleccione o valor mais baixo para [Resolução:] no separador [Qualidade de impressão] na caixa de diálogo do controlador da impressora. Seleccione [Rápida] para a lista [Tipo de documento] no separador [Qualidade de impressão] na caixa de diálogo do controlador da impressora.</p> <p>Para activar [Alterar def utilizador...], seleccione a caixa de verificação [Definições do utilizador].</p> <p>Consulte a Ajuda do controlador da impressora.</p>

Problema	Causa	Solução
Os gráficos são impressos de forma diferente da qual são exibidos no ecrã.	Se o controlador da impressora estiver configurado para utilizar o comando de gráficos, é utilizado o comando de gráficos do equipamento para imprimir.	Se desejar imprimir com precisão, configure o controlador da impressora sem utilizar o comando de gráficos. Consulte a Ajuda do controlador da impressora.
A configuração da página não é a pretendida.	As áreas de impressão diferem dependendo do equipamento utilizado. A informação que cabe numa página de um equipamento pode não caber numa página de outro equipamento.	Ajuste a definição [Área de impressão:] na caixa de diálogo [Configuração da impressora...] no separador [Definições de impressão] no controlador de impressora RPCS. Consulte a Ajuda do controlador da impressora.
As imagens fotográficas têm grão.	Algumas aplicações imprimem a uma resolução mais baixa.	Utilize as definições da aplicação para especificar uma resolução mais elevada.
As linhas sólidas são impressas como linhas tracejadas.	Os padrões de composição de cor não correspondem.	Efectue as seguintes definições com o controlador da impressora: <ul style="list-style-type: none"> • Altere a definição [Composição de cores:] no separador [Ajustes de imagem] na caixa de diálogo [Alterar definições do utilizador], no separador [Qualidade de impressão] no controlador de impressora RPCS. Consulte a Ajuda do controlador da impressora.
Os componentes opcionais ligados ao equipamento não são reconhecidos quando utiliza o Windows 95/98/Me, Windows 2000/XP, Windows Server 2003 ou Windows NT 4.0.	A comunicação bidireccional não está a funcionar.	Configure dispositivos opcionais nas Propriedades do equipamento. Consulte a Ajuda do controlador da impressora.

Problema	Causa	Solução
Quando utiliza o Windows 95/98/Me, Windows 2000/XP ou Windows NT 4.0, a impressão Ampliar/Reduzir Automático pode não apresentar o resultado esperado.	-	Certifique-se de que as definições do formato de papel e de orientação na aplicação correspondem às do controlador de impressora. Se estiverem definidos um formato e orientação diferentes, seleccione o mesmo formato e orientação.
O trabalho de impressão não é cancelado quando o equipamento é colocado no estado offline.	-	Mesmo quando o equipamento se encontrar offline, a impressão é executada quando [Prior. aceitação trab.] estiver seleccionado para [Controlo do sinal] em [Interface paralelo] em [Definições interface] em [Definições sistema] . Seleccione [Prioridade impressora] para [Controlo do sinal] . Consulte Manual de Definições Gerais.
As imagens estão incompletas ou são impressas páginas em excesso.	Pode estar a utilizar papel mais pequeno do que o formato seleccionado na aplicação.	Utilize papel do mesmo formato que o seleccionado na aplicação. Se não conseguir colocar papel com o formato correcto, utilize a função de redução para reduzir a imagem e, em seguida, imprima. Consulte a Ajuda do controlador da impressora.
A impressão duplex está com uma avaria.	Não é possível executar a impressão duplex com o papel colocado na bandeja de alimentação manual.	Quando utilizar a impressão duplex, efectue definições para utilizar papel de uma bandeja que não a de alimentação manual.
A impressão duplex está com uma avaria.	Colocou papel grosso, acetatos ou etiquetas especificadas como o tipo de papel.	Especifique um outro tipo de papel.
A impressão duplex está com uma avaria.	Não é possível executar a impressão duplex com uma bandeja para a qual foi especificado [Desligado] como Tipo de Papel no menu Definições do Sistema.	Altere a definição do Tipo de Papel da bandeja para [Ligado] no menu Definições do Sistema. Consulte Manual de Definições Gerais.

Problema	Causa	Solução
Na utilização de Windows 95 / 98 / Me / 2000 / XP, Windows Server 2003 ou Windows NT 4.0, a impressão combinada ou de folhetos não tem o resultado esperado.	Não foram efectuadas as definições correctas da aplicação ou do controlador da impressora.	Certifique-se de que as definições do formato de papel e de orientação na aplicação correspondem às do controlador de impressora. Se estiverem definidos um formato e orientação diferentes, seleccione o mesmo formato e orientação.
Foi enviada uma ordem de impressão a partir do computador, mas a impressão não iniciou.	Pode ter sido definida a gestão de código de utilizador.	Consulte o administrador sobre códigos de utilizador válidos. Para imprimir, o código de utilizador deve ser introduzido a partir do controlador da impressora.
A impressão através de Bluetooth é lenta.	<ul style="list-style-type: none"> • O número de trabalhos excede a capacidade do equipamento. • Pode ter ocorrido um erro de comunicação. • As interferências causadas por dispositivos IEEE802.11b (rede local sem fios) podem afectar a velocidade de comunicação. • As velocidades de transmissão Bluetooth não são elevadas. 	<ul style="list-style-type: none"> • Reduza o número de trabalhos. • Remova o equipamento da proximidade de dispositivos de placa de rede local sem fio IEEE802.11b. • Se estiverem activados dispositivos de placa de rede sem fio IEEE802.11b ou outros dispositivos Bluetooth na proximidade, repositone o equipamento ou desactive esses dispositivos.

Se não for possível solucionar o problema, contacte o seu revendedor ou o serviço de assistência técnica.

5. Resolução de Problemas na Utilização da Função de Scanner

Este capítulo descreve as causas prováveis e possíveis soluções para os problemas da função de scanner.

Quando a Digitalização Não É Efectuada Como O Esperado

Este capítulo descreve as causas e soluções quando os resultados de digitalização não são os esperados.

Problema	Causa	Solução
A imagem digitalizada está suja.	O vidro de exposição, o vidro de digitalização, a tampa do vidro de exposição ou o ARDF está sujo.	Limpe estas partes. Consulte a Pág. 95 “Manutenção do Equipamento”.
A imagem está distorcida ou deslocada.	O original foi movido durante a digitalização.	Não mova o original durante a digitalização.
A imagem está distorcida ou deslocada.	O original não foi pressionado contra o vidro de exposição.	Certifique-se de que o original é pressionado contra o vidro de exposição.
A imagem digitalizada está invertida.	O original foi colocado ao contrário.	Coloque o original na orientação correcta. Consulte Referência de Cópia.
Não há resultados de imagem da digitalização.	O original foi colocado com a frente e o verso trocados.	Quando o original é colocado directamente no vidro de exposição, o lado a ser digitalizado tem de estar virado para baixo. Quando o original é alimentado através do ARDF, o lado a ser digitalizado deve estar virado para cima. Consulte Referência de Cópia.
As imagens são digitalizadas em orientação rodada.	Se colocar o original com a margem superior para trás e guardar as imagens a escala de cinzentos como um ficheiro TIFF ou JPEG, estas são digitalizadas em orientação rodada.	<ul style="list-style-type: none">• Se seleccionar [Topo com fundo] para originais de um ou dois lados, coloque primeiro a margem superior do original no ARDF.• Se seleccionar [Topo com topo] para originais de dois lados, seleccione [Página única: PDF] ou [Páginas Múltiplas: PDF] para [Prioridade tipo ficheiro].
A imagem digitalizada contém espaços em branco.	Se digitalizar originais utilizando outras funções para além da função de scanner TWAIN de rede, alguns formatos de papel e definições de resolução podem produzir imagens digitalizadas maiores do que o formato especificado por causa das margens que são adicionadas aos lados.	Digitalizar a uma resolução mais elevada pode reduzir as margens.

Não É Possível Enviar Ficheiros Digitalizados

Os capítulos seguintes descrevem as causas prováveis e soluções para problemas relacionados com a Distribuição de documentos em rede e Envio de e-mail.

Quando Não É Possível Pesquisar a Rede Para Enviar Um Ficheiro Digitalizado

Este capítulo descreve as causas prováveis e possíveis soluções para a falha na rede de pesquisa quando são enviados ficheiros.

Problema	Causa	Solução
Não é possível pesquisar na rede quando especifica a pasta de destino.	As seguintes definições do equipamento podem não estar correctas. <ul style="list-style-type: none"> Endereço IPv4 Máscara de Sub-rede 	Verifique as definições. Consulte Manual de Definições Gerais.

5

Quando Não É Possível Iniciar o Controlador TWAIN

Este capítulo descreve causas prováveis e possíveis soluções para o não funcionamento do controlador TWAIN.

Problema	Causa	Solução
Não é possível visualizar a caixa de diálogo Propriedades do Scanner.	Foi especificada a encriptação avançada na função de segurança avançada.	Para mais informações acerca da definição de segurança avançada, contacte o administrador.

Não É Possível Utilizar a Função de Distribuição de Documentos em Rede

Este capítulo descreve as causas prováveis e possíveis soluções do não funcionamento da função Distribuição de documentos em rede.

Problema	Causa	Solução
Não É possível utilizar a Função de Distribuição de Documentos em Rede	O software de distribuição pode ser de uma versão antiga ou pode estar especificada uma definição de segurança.	Contacte o administrador.
Não É possível utilizar a Função de Distribuição de Documentos em Rede	A definição da Distribuição de Documentos em Rede não está correcta.	Especifique-a correctamente. Consulte Manual de Definições Gerais.

Não É Possível Operar o Equipamento Quando Aparecem Mensagens

Este capítulo descreve as causas prováveis e possíveis soluções para as mensagens que aparecem quando o equipamento não funciona.

Mensagem	Causa	Solução
<p>A actualizar lista de destinos. Volte a seleccionar destino ou nome do remetente mais tarde.</p>	<p>A lista de destinos está a ser actualizada através da rede utilizando SmartDeviceMonitor for Admin ou Web Image Monitor.</p>	<p>Aguarde até a mensagem desaparecer. Não desligue a alimentação enquanto esta mensagem é exibida. Dependendo do número de destinos a ser actualizado, pode demorar algum tempo antes de poder retomar a operação. As operações não são possíveis enquanto esta mensagem estiver a ser exibida.</p>

Quando É Exibida Uma Mensagem

Este capítulo descreve as causas prováveis e possíveis soluções para mensagens de erro que podem aparecer no painel do visor do equipamento.

Quando Uma Mensagem É Exibida No Painel do Visor

Este capítulo descreve as causas e soluções se aparecer uma mensagem de erro no visor do painel de controlo.

Importante

- Para as mensagens que não se encontram aqui listadas, consulte “Quando Tiver Problemas em Operar o Equipamento”.

Mensagem	Causa	Solução
Falhou a ligação ao servidor LDAP. Verifique o estado do servidor.	Ocorreu um erro de rede e a ligação falhou.	Repita a operação. Se a mensagem continuar a ser exibida, a rede pode estar sobrecarregada. Verifique as informações nas Definições do sistema. Consulte Manual de Definições Gerais.
Falhou a autenticação do servidor LDAP. Verifique as definições.	O nome de utilizador e palavra-passe diferem dos definidos para a Autenticação de servidor LDAP.	Efectue correctamente as definições para o nome de utilizador e a palavra-passe para a autenticação de servidor LDAP.
A lista de destinos foi actualizada. Os destinos/ remetente seleccionados foram apagados.	Um destino especificado ou o nome do remetente foi apagado aquando da actualização da lista de destinos no servidor de entrega.	Especifique novamente o destino ou o nome do remetente.
Falhou a actualização da lista de destinos. Tentar de novo?	Ocorreu um erro de rede.	Verifique se o servidor está ligado.
A actualizar lista de destinos. Volte a seleccionar destino ou nome do remetente mais tarde.	A lista de destinos está a ser actualizada.	Se um destino ou o nome do remetente já tiver sido seleccionado, seleccione-o novamente após esta mensagem desaparecer.

Mensagem	Causa	Solução
O número de resultados de pesquisa excedeu o número máximo de itens que é possível exibir. Máx.: nnn (É colocada uma figura na posição de n.)	Os resultados da pesquisa excederam o número máximo possível a ser exibido.	Volte a pesquisar depois de alterar os critérios de pesquisa.
Não possui privilégios p/ utilizar esta função.	Privilégios para utilizar esta função.	Contacte o administrador.
Terminou o tempo de busca do servidor LDAP. Verif. o estado do servidor.	Ocorreu um erro de rede e a ligação falhou.	Repita a operação. Se a mensagem continuar a ser exibida, a rede pode estar sobrecarregada. Verifique as informações nas Definições do sistema. Consulte Manual de Definições Gerais.
Grupo especific. contém destinos inválidos. Selec. só destinos válidos.?	O grupo especificado contém alguns destinos para o envio por e-mail e alguns destinos para o envio por Digitalização para Pasta.	Para seleccionar destinos para o envio por e-mail, prima [Selec.] para a mensagem visualizada no ecrã de e-mail. Para seleccionar destinos para o envio por Digitalização para Pasta, prima [Selec.] para a mensagem visualizada no ecrã Digitalização para Pasta.
A ligação falhou. Verifique definições e estado fich digitaliz.	Não foram efectuadas as definições de rede correctas.	<ul style="list-style-type: none"> • Verifique as definições de rede do computador cliente. • Verifique se os componentes, tal como o cabo da placa de rede local, foram ligados correctamente. • Verifique se as definições do servidor estão correctas e se o servidor está a funcionar correctamente.
Falhou autenticação dest. Verifique definições e estado fich digitaliz.	O nome de utilizador ou a palavra-passe de início de sessão introduzido estava inválida.	<ul style="list-style-type: none"> • Verifique se o nome de utilizador e a palavra-passe de início de sessão estão correctos. • Verifique se a ID e a palavra-passe da pasta de destino estão correctas. • Uma palavra-passe com mais de 128 caracteres pode não ser reconhecida.

Mensagem	Causa	Solução
Nome do remet. não está seleccionado. Especifique o nome do remetente.	O nome do remetente não foi especificado.	Deve especificar o nome do remetente antes de enviar o e-mail. Envie o e-mail após especificar o nome do remetente.
Não é possível introduzir manualmente mais de nnn destinos. (É colocada uma figura na posição de n.)	O e-mail possui demasiados (nnn ou mais) destinos.	Divida os destinos em dois ou mais grupos.
Não é possível especificar mais de 100 destinos.	O e-mail possui demasiados (100 ou mais) destinos.	Divida os destinos em dois ou mais grupos.
O número de pastas de destino seleccionáveis de uma vez está limitado a 32.	O número máximo de pastas de destino que pode ser seleccionado de uma vez foi excedido.	Selecione 32 ou menos pastas de destino.
Tam. máx. e-mail excedido O envio de e-mail foi cancelado.	O tamanho máximo de e-mail foi excedido.	<ul style="list-style-type: none"> • Aumente o tamanho de [Tamanho máx. de e-mail]. • Defina [Dividir e enviar e-mail] para [Ligado (por página)] ou [Ligado (por tamanho máx.)]. Consulte Manual de Definições Gerais.
O envio falhou. Verifique definições e estado fich digitaliz.	Durante o envio de um ficheiro ocorreu um erro e não foi possível enviar o ficheiro correctamente.	Repita a operação. Se a mensagem continuar a ser exibida, a rede pode estar sobrecarregada. Contacte o administrador. Prima a tecla [Informação dos trabalhos] para exibir os resultados da transmissão e, em seguida, verifique qual o trabalho que não foi enviado. Consulte Referência de Scanner.
Cód. de protecção p/ destinos introduzido incorrecto. Volte a introduzir.	Não foi introduzido o código de protecção de destino correcto.	Certifique-se de que o código de protecção é o correcto e, de seguida, introduza-o novamente. Consulte Manual de Definições Gerais.

Mensagem	Causa	Solução
Excedido o n ^o máx. de caracteres alfanuméricos.	O número máximo possível de introdução de caracteres alfanuméricos foi excedido.	Certifique-se de que introduziu o número máximo de caracteres que pode ser introduzido e depois volte a introduzi-los. Consulte Referência de Scanner.
Falhou a autenticação.	O nome de utilizador ou a palavra-passe de início de sessão introduzido está incorrecto.	Verifique o nome de utilizador e a palavra-passe de início de sessão. O equipamento não consegue autenticar. Contacte o administrador.
Original está a ser lido por outra função.	O equipamento está a utilizar outra função tal como cópia.	Volte a tentar a digitalização depois da operação com a outra função estar concluída.
Excedida capac máx mem. Não pode digitalizar. Os dados lidos serão apagados. foram apagados.	A memória está cheia.	Tente uma das seguintes medidas: <ul style="list-style-type: none"> • Aguarde um momento e, em seguida, tente novamente a digitalização. • Reduza a área de digitalização ou a resolução de digitalização. • Apague ficheiros desnecessários.
Excedeu capac.máx. de memória. Pretende enviar os dados lidos?	A memória está cheia.	Especifique se quer ou não utilizar os dados.
Sem listas destinos válidas. Verifique as defin.s ou o estado do servidor.	As definições autênticas do servidor de entrega estão incorrectas.	Verifique se o servidor de entrega está ligado e que as definições as definições autênticas do servidor de entrega estão correctas.
O envio falhou. Prima Informação de Trabalhos para verificar estado.	O envio falhou. Prima na tecla [Informação dos trabalhos] para verificar o estado.	Repita a operação. Se a mensagem continuar a ser exibida, a rede pode estar sobrecarregada. Contacte o seu administrador de rede. Utilize o ecrã Informação sobre o Trabalho para verificar o ficheiro no qual ocorreu o problema. Consulte Referência de Scanner.
Sem papel. Coloque papel na bandeja.	Não foi colocado papel na bandeja de papel especificada.	Coloque papel de um formato listado na mensagem.

Mensagem	Causa	Solução
Verifique a resolução e volte a colocar nnn original (ais). (É colocada uma figura na posição de nnn.)	O original digitalizado excedeu a capacidade máxima de dados.	Especifique novamente o tamanho de digitalização e a resolução. Note que não é possível digitalizar originais muito grandes com uma resolução elevada. Consulte Referência de Scanner.
Exced. capacid. máx. dados Verif. resol. e [Iniciar].	Os dados digitalizados excederam a capacidade máxima de dados.	Especifique novamente o tamanho de digitalização e a resolução. Note que não é possível digitalizar originais muito grandes com uma resolução elevada. Consulte Referência de Scanner.
Excedeu capacidade máx de pág. Os dados lidos serão	O número de páginas digitalizadas excedeu a capacidade máxima de cópias.	Selecione se pretende enviar os dados existentes até ao momento.

5

Quando É Exibida Uma Mensagem no Computador Cliente

Este capítulo descreve causas prováveis e possíveis soluções para as principais mensagens de erro exibidas no computador cliente na utilização de um controlador TWAIN.

Importante

- Se aparecer uma mensagem de erro que não esteja incluída nesta secção, desligue o interruptor de alimentação principal do equipamento e, em seguida, volte a ligá-lo. Para informações sobre como desligar o interruptor de alimentação principal, consulte Acerca deste Equipamento.

Mensagem	Causa	Solução
Eliminar Encravarmentos no ADF	Ocorreu um encravamento de papel dentro do ARDF.	Remova os originais encravados e volte a colocá-los. Verifique se os originais são adequados para serem digitalizados pelo equipamento.
Versão do Winsock inválida. Use a versão 1.1 ou superior.	Está a utilizar uma versão do Winsock inválida.	Instale o sistema operativo do computador ou copie o Winsock do CD-ROM do sistema operativo.
O nome já está a ser utilizado. Verifique os nomes registados.	Tentou registar um nome que já se encontra em utilização.	Utilize outro nome.

Mensagem	Causa	Solução
Impossível adicionar qualquer outro modo de leitura.	O número máximo de modos de digitalização registáveis foi excedido.	O número máximo de modos que podem ser guardado é de 99. Apague modos desnecessários.
Impossível especificar qualquer outra área de leitura.	O número máximo de áreas de digitalização registáveis foi excedido.	O número máximo de áreas de digitalização que podem ser guardadas é de 99. Apague áreas de digitalização desnecessárias.
Scanner não está disponível no dispositivo especificado.	Não é possível utilizar a função de scanner TWAIN neste equipamento.	Contacte o seu representante da assistência técnica.
O scanner não está disponível. Verifique o estado de ligação do scanner.	<ul style="list-style-type: none"> O interruptor principal da alimentação do equipamento está desligado. O equipamento não está ligado correctamente à rede. 	<ul style="list-style-type: none"> Coloque o interruptor de alimentação principal em "Ligado". Verifique se o equipamento está ligado correctamente à rede. Anule a selecção da função de firewall pessoal do computador cliente. Utilize uma aplicação, tal como telnet, para se certificar que SNMPv1 ou SNMPv2 está definido como o protocolo do equipamento. Consulte o Manual de Definições Gerais e Guia de Rede.
Sem resposta a partir do scanner.	O equipamento não está ligado correctamente à rede.	Verifique se o equipamento está ligado correctamente à rede.
Sem resposta a partir do scanner.	A rede está sobrecarregada.	Aguarde um momento e, em seguida, tente novamente a ligação.
Ocorreu um erro no scanner.	As condições de digitalização especificadas pela aplicação excederam o intervalo de definição do equipamento.	Verifique se as definições de digitalização efectuadas com a aplicação excederam o intervalo de definição do equipamento.
Ocorreu um erro fatal no scanner.	Ocorreu um erro irrecoverável no equipamento.	Contacte o seu representante da assistência técnica.
Impossível ligar ao scanner. Verifique as definições da Máscara de Acesso da rede nas Ferramentas do Utilizador.	É definida uma máscara de acesso.	Contacte o administrador.

Mensagem	Causa	Solução
O scanner não está pronto. Verifique o scanner e as opções.	A tampa do ARDF está aberta.	Verifique se a tampa do ARDF está fechada.
Memória insuficiente. Reduza a área de leitura.	A memória do scanner é insuficiente.	<ul style="list-style-type: none"> • Redefina o tamanho da digitalização. • Reduza a resolução. • Defina sem compressão. Consulte a Ajuda do controlador TWAIN. <p>O problema pode dever-se a:</p> <ul style="list-style-type: none"> • A tabela “A Relação entre a Resolução e a Área de digitalização” na Ajuda para a digitalização de meio-tom pode nem sempre aplicar-se. Não é possível efectuar a digitalização se forem definidos valores elevados para o brilho quando utiliza meio-tom ou resolução elevada.
Memória insuficiente. Reduza a área de leitura.	Quando ocorrer um encravamento no equipamento durante a impressão, não é possível digitalizar.	Depois de remover o encravamento, prossiga com a digitalização.
Não é possível encontrar o scanner “XXX” utilizado para a digitalização anterior. “YYY” será utilizado em vez. (XXX e YYY indicam um nome de scanner.)	<ul style="list-style-type: none"> • O interruptor de alimentação do scanner utilizado anteriormente não está definido para “Ligado”. • O equipamento não está ligado correctamente à rede. 	<ul style="list-style-type: none"> • Verifique se o interruptor de alimentação principal do scanner utilizado na digitalização anterior está desligado. • Verifique se o scanner utilizado anteriormente está correctamente ligado à rede. • Desactive a firewall pessoal do computador cliente. • Utilize uma aplicação, tal como telnet, para se certificar que SNMPv1 ou SNMPv2 está definido como o protocolo do equipamento. Consulte o Manual de Definições Gerais e Guia de Rede. • Selecione o scanner utilizado na digitalização anterior.

Mensagem	Causa	Solução
Ocorreu um erro no controlador do scanner.	Ocorreu um erro no controlador.	<ul style="list-style-type: none"> • Verifique se o cabo de rede está correctamente ligado ao computador cliente. • Verifique se a placa Ethernet do computador cliente é reconhecida correctamente pelo Windows. • Verifique se o computador cliente pode utilizar o protocolo TCP/IP.
Ocorreu um erro de comunicação na rede.	Ocorreu um erro de comunicação na rede.	Verifique se o computador cliente pode utilizar o protocolo TCP/IP.
Memória insuficiente. Feche todas as outras aplicações, depois reinicie a leitura.	A memória insuficiente.	<ul style="list-style-type: none"> • Feche todas as aplicações desnecessárias em execução no computador cliente. • Desinstale o controlador TWAIN, reinicie o computador e depois reinstale o controlador TWAIN.
Ou o Nome de Utilizador de Início de Sessão ou a Palavra-Passe de Início de Sessão ou o Código de Encriptação do Controlador está errado.	O nome de utilizador de início de sessão, palavra-passe ou código de encriptação do controlador é inválido.	<ul style="list-style-type: none"> • Verifique o nome de utilizador, palavra-passe de início de sessão e o código de encriptação de controlador. • Não foi concedida permissão para utilizar esta função. Contacte o administrador.

6. Adicionar Papel e Substituir Toner

Este capítulo descreve os procedimentos de resolução de problemas que são aplicáveis a todas as funções do equipamento.

A colocar Papel

Este capítulo descreve o que fazer quando o papel acaba e necessita de ser recarregado.

CUIDADO:

- *Na colocação do papel, tenha cuidado em não prender nem ferir os seus dedos.*

Nota

- Folheie o papel antes de o colocar.
- Alise papel enrolado ou torcido antes de o colocar.
- Para informações sobre os tipos e formatos de papel, consulte Acerca deste Equipamento.
- Para colocar papel na bandeja de alimentação manual, consulte a Referência de Cópia.

Referência

Para obter mais detalhes acerca dos formatos e tipos de papel, consulte Acerca Deste Equipamento.

Colocar Papel nas Bandejas de Papel

Este procedimento explica como colocar papel nas bandejas de papel.

- 1** Puxe a bandeja de papel lentamente para fora até parar.
- 2** Pressione a placa metálica para baixo até engatar e, de seguida, alinhe o papel e coloque-o na bandeja.

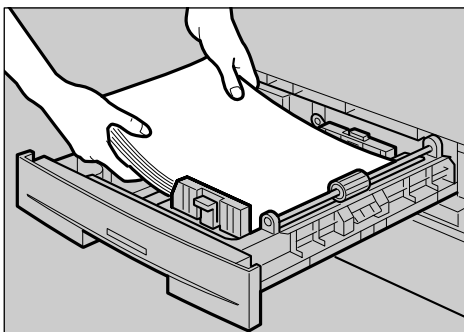

Certifique-se de que a altura do maço não ultrapassa a marca limite dentro da bandeja.

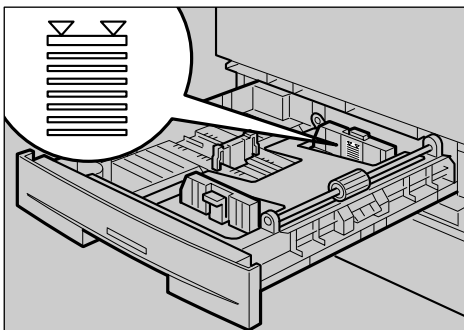

- 3** Empurre a bandeja do papel até parar.

Nota

- A ilustração acima mostra a Bandeja 1.
- Ao utilizar a unidade de bandeja de papel opcional (Bandeja 2), coloque o papel encostado ao lado direito da bandeja. Espaço entre o papel e os lados da bandeja podem provocar encravamentos.

Referência

Pág. 76 “Alterar o Formato do Papel”





Papel com Orientação Fixa ou Papel de Dois Lados



Este capítulo descreve a colocação de papel que possui uma orientação e lado de impressão especificado (tal como papel timbrado).

É possível que o papel de orientação fixa (de cima para baixo) ou para impressão nos dois lados (por exemplo, papel timbrado, papel pré-perfurado ou papel copiado) não imprima correctamente, dependendo da forma como os originais e o papel forem colocados. Selecione **[Ligado]** em **[Definição papel timbrado]** sobre **[Fun. copiadador]** e, de seguida, coloque o original e o papel como demonstrado em baixo. Consulte Manual de Definições Gerais.

Quando imprimir com a função de impressora, a orientação de colocação é a mesma.



❖ Orientação do original

Vidro de exposição		ARDF	
 *1	 *2	 *1	

*1 Quando copiar nesta orientação utilizando a função duplex, selecione **[Especificar sempre]** em **[Orientação]** em **[Fun. copiadador]** (Ferramentas do utilizador). Coloque os originais e, de seguida, selecione   como a orientação do original.









*2 Quando copiar nesta orientação utilizando a função duplex e a orientação do papel colocado for , coloque os originais como demonstrado abaixo.



Em **[Fun. copiadador]**, se **[Orientação]** estiver definido para **[Especificar sempre]**, coloque o papel na orientação  .

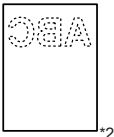

❖ **Orientação do papel colocado**

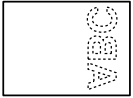
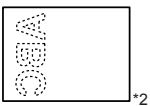
- Para equipamento apenas com função de copiador

Modo cópia		Bandeja de papel	Bandeja de alimentação manual	
			Quando houver originais colocados no vidro de exposição	Quando houver originais colocados no ARDF
Orientação do papel colocado 	1 lado			
	2 lados ^{*1}	 ^{*2}	—	—
Orientação do papel colocado 	1 lado			
	2 lados ^{*1}	 ^{*2}	—	—









*1 É necessária a unidade duplex.

*2 Aparece quando imprime na página de rosto.

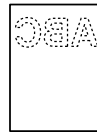
 : Mostra a frente do papel virado para cima.  : Mostra o verso do papel virado para cima.

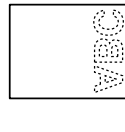

PT ASS001S

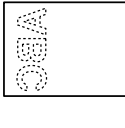
- Para Impressoras multifunções

Modo cópia		Bandeja de papel	Bandeja de alimentação manual	
			Quando houver originais colocados no vidro de exposição	Quando houver originais colocados no ARDF
Orientação do papel colocado 	1 lado			
	2 lados ^{*1}	 ^{*2}	—	—
Orientação do papel colocado 	1 lado			
	2 lados ^{*1}	 ^{*2}	—	—

*1 É necessária a unidade duplex.

*2 Aparece quando imprime na página de rosto.

 : Mostra a frente do papel virada para cima.  : Mostra o verso do papel virado para cima.

PT ASS002S

Nota

- Em [Defin. do papel de bandeja] em [Definições sistema], especifique [Papel timbrado] para “Tipo de Papel” da bandeja de papel que pretende utilizar. A definição está apenas disponível quando estiverem instaladas as unidades impressora/scanner e fax. Consulte Manual de Definições Gerais.

Alterar o Formato do Papel

Este capítulo descreve como alterar os formatos de papel.

Os procedimentos para a alteração do formato de papel diferem dependendo da bandeja de papel (Bandeja 1 ou a unidade de bandeja de papel opcional). Certifique-se de que está a seguir o procedimento adequado antes de começar.

Nota

- Folheie o papel antes de o colocar.
- Alise papel enrolado ou torcido antes de o colocar.

Referência

Para mais informações sobre os formatos e tipos de papel, consulte Manual de Definições Gerais.

Alterar o Formato de Papel na Bandeja de Papel (Bandeja 1)

Utilize o procedimento seguinte quando alterar um formato de papel na bandeja de papel.

- 1** Certifique-se que a bandeja de papel não se encontra em utilização.
- 2** Puxe a bandeja de papel lentamente para fora até parar.
- 3** Retire todo o papel de cópia restante.
- 4** Enquanto aperta as alavancas de desbloqueio, puxe a guia final para fora da bandeja.

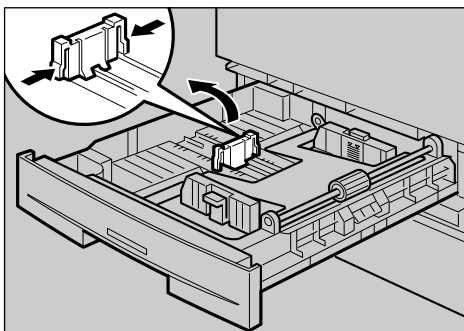

ARK011S

Para colocar papel de formato A4☐: coloque a guia final no resguardo do canto esquerdo.

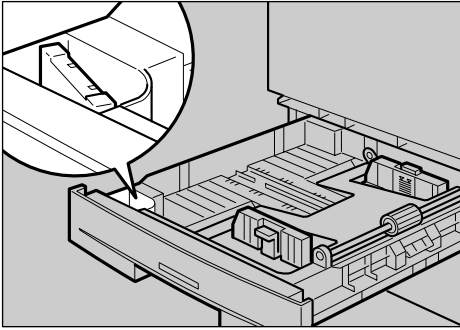

ARK012S

5 Enquanto pressiona a alavanca de desbloqueio, deslize as guias laterais para fora.

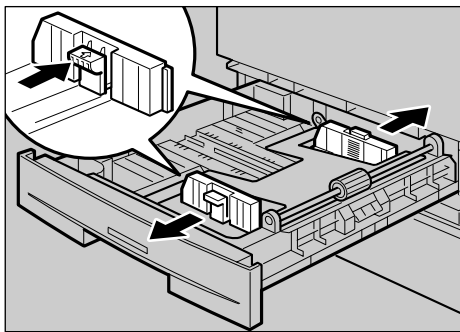

ARK013S

6 Empurre a placa metálica para baixo.

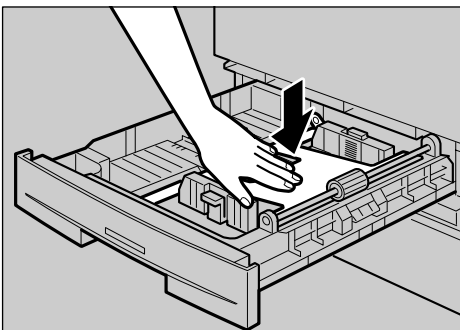

ARK014S

7 Alinhe o papel e coloque-o na bandeja.

Certifique-se de que coloca o papel por baixo do rolo.

Não coloque papel para além da marca limite.

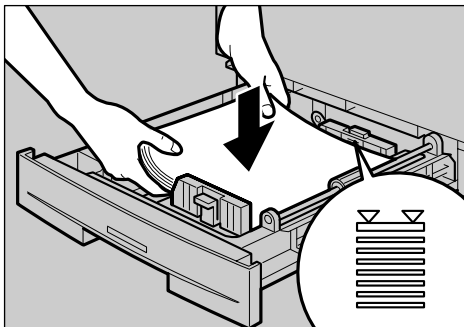

ASS003S

8 Enquanto pressiona a alavanca de bloqueio, empurre as guias laterais até estas estarem encostadas contra as extremidades do papel.

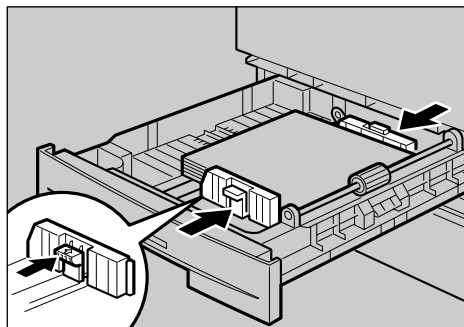

ARK016S

9 Enquanto aperta a alavanca de desbloqueio, ajuste a guia final ao novo formato de papel.

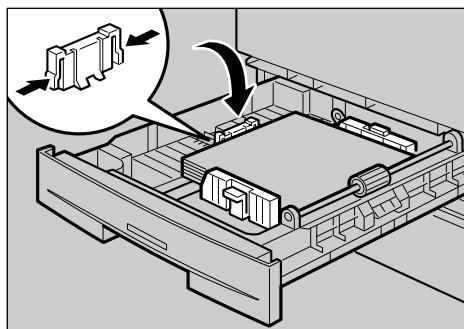

ARK017S

10 Empurre a bandeja do papel até parar.

Nota

- Quando colocar pequenas quantidades de papel de cópia, tenha cuidado de não apertar demasiado a guia lateral. O papel pode não ser alimentado correctamente se as guias laterais estiverem demasiado encostadas contra as extremidades do papel.
- Certifique-se de que coloca sempre o formato correcto, caso contrário pode ocorrer um encravamento de papel.

Alterar um Formato de Papel na Unidade de Bandeja de Papel Opcional (Bandeja 2)

Este capítulo descreve como alterar o formato do papel colocado na unidade de bandeja de papel opcional.

- 1** Certifique-se que a bandeja de papel não se encontra em utilização.
- 2** Puxe a bandeja de papel lentamente para fora até parar.
- 3** Retire todo o papel de cópia restante.
- 4** Enquanto aperta a alavanca de desbloqueio, deslize a guia final para fora.

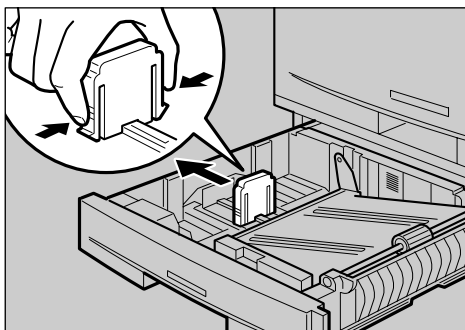

ZFOY370E

Para colocar papel de formato $8\frac{1}{4} \times 14$ " ou $8\frac{1}{2} \times 14$ ": puxe a guia final para fora da bandeja e coloque-a no resguardo no canto esquerdo.

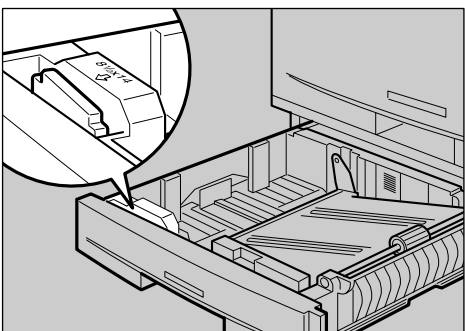

ZFOY650E

- 5** Enquanto pressiona a alavanca de desbloqueio, deslize a guia lateral para fora.

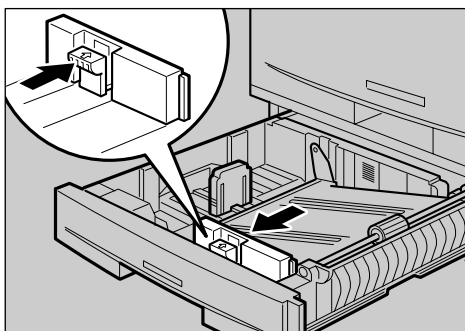

ZFOY380E

- 6** Empurre a placa metálica para baixo e, de seguida, alinhe o papel e coloque-o na bandeja.

Não coloque papel para além da marca limite.

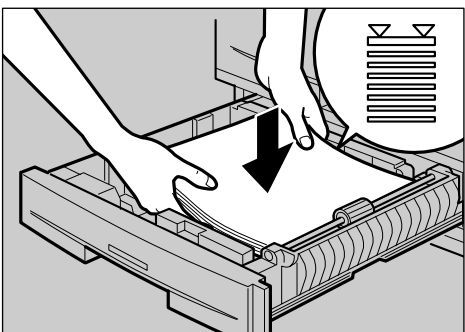

ASS004S

- 7** Enquanto pressiona as alavancas de bloqueio, empurre as guias laterais e final até estas estarem encostadas contra as extremidades do papel.

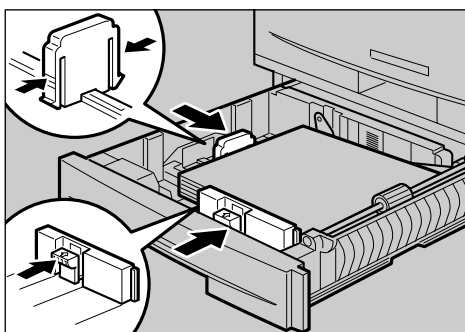

ZFOY400E

- 8** Empurre a bandeja do papel até parar.

 **Nota**

- Quando colocar pequenas quantidades de papel de cópia, tenha cuidado de não apertar demasiado a guia lateral. O papel pode não ser alimentado correctamente se a guia lateral estiver demasiado encostada contra a extremidade do papel.

- Certifique-se de que coloca sempre o formato correcto, caso contrário pode ocorrer um encravamento de papel.
- Coloque o papel de forma a que o papel toque no lado direito da bandeja. Caso contrário podem ocorrer encravamentos.

Seleccionar o Formato de Papel com as Ferramentas do Utilizador

Este procedimento explica como seleccionar um formato de papel através das Ferramentas do utilizador.

- 1** Prima na tecla **[Ferramentas do utilizador/Contador]**.

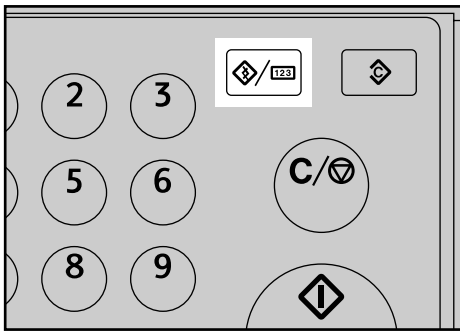

ARK004S

- 2** Seleccione **[Definições sistema]** utilizando **[▲]** ou **[▼]** e, depois, prima na tecla **[OK]**.

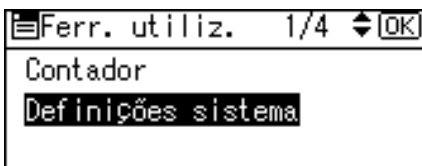

- 3** Seleccione **[Defin. do papel de bandeja]** utilizando **[▲]** ou **[▼]** e, depois, prima na tecla **[OK]**.

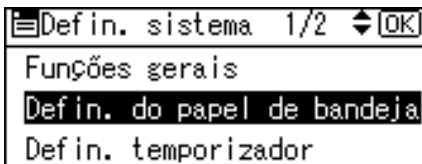

- 4** Seleccione "Formato de Papel" para a bandeja cujo formato de papel vai ser alterado utilizando **[▲]** ou **[▼]** e, de seguida, prima na tecla **[OK]**.

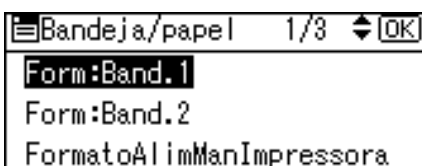

- 5** Seleccione o formato de papel utilizando as teclas de busca e, em seguida, prima a tecla [OK].

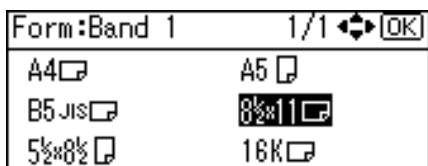

- 6** Prima na tecla [Ferramentas do utilizador/Contador].

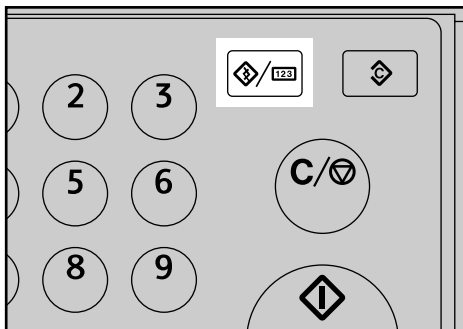

ARK004S

Adicionar Toner

Este capítulo descreve como adicionar e armazenar o toner.

⚠ **AVISO:**

- ***Não incinere toner ou recipientes de toner usados. O pó do toner é inflamável quando exposto a uma chama. Proceda à deposição dos recipientes de toner usados de acordo com os regulamentos locais.***

⚠ **CUIDADO:**

- *Guarde o toner (usado ou não usado) e as embalagens de toner fora do alcance das crianças.*

⚠ **CUIDADO:**

- *Se inalar toner ou toner usado, gargareje com muita água e vá para um local com ar fresco. Consulte um médico, se for necessário.*

⚠ **CUIDADO:**

- *Se entrar toner ou toner usado nos olhos, lave-os imediata e abundantemente com água. Consulte um médico, se for necessário.*

⚠ **CUIDADO:**

- *Se engolir toner ou toner usado, beba uma grande quantidade de água para o diluir. Consulte um médico, se for necessário.*

⚠ **CUIDADO:**

- *Evite derramar toner na roupa ou pele quando remover um encravamento de papel ou na substituição do toner. Se a pele entrar em contacto com o toner, lave a área afectada com água e sabão.*
- *Se derramar toner na roupa, lave-a com água fria. A água quente fixa o toner no tecido e pode tornar impossível remover a mancha.*

🔔 **Importante**

- Se utilizar toner que não seja o do tipo recomendado, pode ocorrer uma avaria.
- Quando adicionar toner, não desligue o interruptor de operação. Se o fizer, perder-se-ão as definições.
- Adicione sempre o toner quando o equipamento der instruções nesse sentido.
- Quando a mensagem “Adicione toner.” é exibida no painel do visor, substitua o toner.
- Guarde as embalagens de toner num local fresco e seco, longe da luz directa do sol.
- Guarde-o numa superfície plana.
- Não coloque e retire repetidamente embalagens de toner. Isto irá resultar em fuga de toner.
- Não agite a embalagem de toner que retirou. O toner restante pode espalhar-se.

Nota

- ☐ Pode efectuar cerca de 50 cópias mesmo depois de o indicador  Adicionar Toner começar a piscar, mas substitua o toner o mais rapidamente possível para evitar uma má qualidade de cópia.

Substituir Toner

Este capítulo descreve como substituir a embalagem de toner.

Retirar Toner

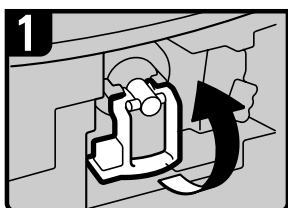

- Abra a tampa frontal do equipamento.
- Levante a alavanca do suporte do toner.

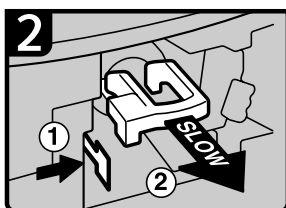

- Empurre a alavanca verde e, de seguida, puxe o suporte cuidadosamente para fora.

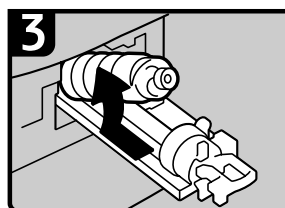

- Empurre o frasco de toner para trás para levantar o seu topo e, de seguida, puxe o frasco cuidadosamente para fora.

PT ASS005S

Inserir Toner

Importante

- ☐ Não agite a embalagem de toner que retirou. O toner restante pode espalhar-se.

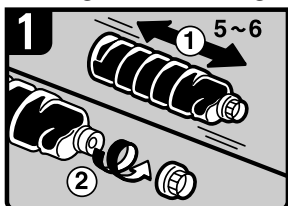

- Seguro no frasco novo na horizontal e agite-o de um lado para o outro cinco a seis vezes.
- Retire a tampa preta.

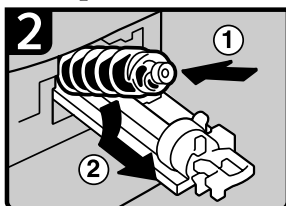

- Coloque o frasco de toner no suporte e, de seguida, puxe o topo para a frente.

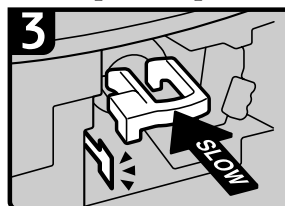

- Empurre a alavanca verde até engatar com um ruído.

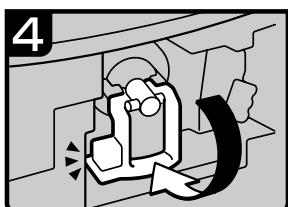

- Baixe a alavanca do suporte do toner novamente para a sua posição original.
- Feche a tampa frontal do equipamento.

PT ASS006S

 **Nota**

- Não retire a tampa preta antes de agitar.
- Não retire a tampa interior.

Enviar Mensagens de Fax Quando o Toner Tiver Acabado

Quando o toner do equipamento tiver acabado, o indicador no visor acende. Note que mesmo não havendo nenhum toner é possível enviar documentos de fax.

 **Importante**

- A comunicação não é possível se o número de comunicações executado depois de o toner ter acabado mais o número de comunicações não listadas no jornal exceder as 100.

1 Certifique-se de que o equipamento se encontra no modo fax.

2 Prima [Saída] e, em seguida, execute a operação de transmissão.

A mensagem de erro desaparece.

 **Nota**

- Não é possível imprimir o relatório de resultados de comunicação.
- Se o visor de fax não aparecer no passo **1**, prima a tecla **[Fax]**.

Toner Usado

O toner usado não pode ser reutilizado.

Leve a embalagem de toner usado ao seu revendedor ou representante de assistência técnica para reciclagem. Se o descartar por conta própria, trate-o como sendo lixo de plástico.

7. Eliminar Encravamentos

Este capítulo descreve o que fazer quando ocorrem encravamentos de papel ou de originais (quando ficarem encravados dentro do equipamento).

Remover Papel Encravado

AVISO:

- **Ligue o equipamento apenas à fonte de alimentação descrita na contra-capta deste manual. Ligue o cabo de alimentação directamente à tomada de parede e não use uma extensão.**
- **Não danifique, quebre, nem faça quaisquer alterações ao cabo de alimentação. Não coloque objectos pesados sobre ele, nem o puxe com força ou curve mais do que o necessário. Não puxe com demasiada força nem dobre o cabo mais do que o necessário. Estas acções podem provocar um choque eléctrico ou incêndio. Estas acções podem provocar um choque eléctrico ou incêndio.**

CUIDADO:

- **A secção de fusão deste equipamento pode estar muito quente. A remoção de papel encravado deve ser realizada com muito cuidado.**

Importante

- Quando eliminar encravamentos, não desligue o interruptor de operação. Se o fizer, as suas definições de cópia são apagadas.
- Para evitar encravamentos, não deixe quaisquer pedaços de papel dentro do equipamento.
- Se ocorrerem encravamentos de papel com frequência, contacte o seu representante de assistência técnica.

Nota

- ❑ Pode ser indicada mais do que uma área de encravamento. Se este for o caso, verifique todas as áreas indicadas. Consulte a tabela seguinte: A, P e Y.
- ❑ Pode encontrar autocolantes no interior da tampa direita e do lado de cima da tampa ARDF que explicam como retirar o papel encravado.
- ❑ Quando o equipamento o solicitar para repor os originais, reponha-os na posição de alimentação. O visor exibe o número de originais a repor.

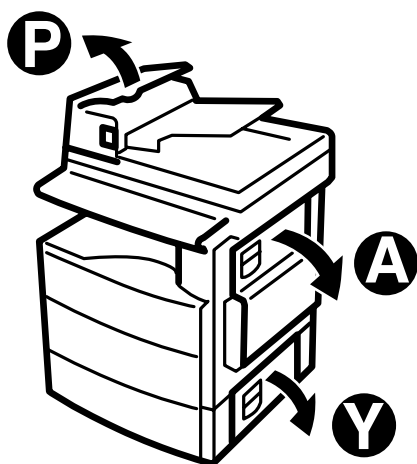

ARK028S

7

- Quando aparece A



PT ASS008S

• Quando aparece P

<p>1</p>	<p>2</p>	<p>3</p>
<ul style="list-style-type: none"> • Abra a tampa do ARDF. 	<ul style="list-style-type: none"> • Retire o original encravado. 	<ul style="list-style-type: none"> • Se não conseguir retirar o original encravado, abra a tampa externa do ARDF.
<ul style="list-style-type: none"> • Retire o original encravado. 	<ul style="list-style-type: none"> • Se não conseguir retirar o original encravado, abra a tampa externa do ARDF. 	<ul style="list-style-type: none"> • Retire o original encravado.
<p>4</p>	<p>5</p>	<p>6</p>
<ul style="list-style-type: none"> • Se não conseguir retirar o original encravado, abra o ARDF. • Rode o botão P1 na direcção da seta. 	<ul style="list-style-type: none"> • Feche o ARDF. 	<ul style="list-style-type: none"> • Retire o original encravado.

PT ASS007S

• Quando aparece Y

<p>1</p>	<p>2</p>
<ul style="list-style-type: none"> • Abra a tampa inferior direita. 	<ul style="list-style-type: none"> • Retire o papel encravado.

PT ASS009S

8. Observações

Este capítulo descreve como manter e operar o equipamento.

Onde Colocar o Seu Equipamento

Esta secção aborda precauções a tomar durante a instalação, deslocação e eliminação do equipamento.

Ambiente do Equipamento

Escolha cuidadosamente a localização do equipamento.

As condições ambientais têm uma grande influência sobre o seu desempenho.

Condições Ambientais Óptimas

A seguir descrevem-se as precauções a ter durante a colocação do equipamento.

⚠ CUIDADO:

- *Mantenha o equipamento livre de humidade e de pó. Caso contrário, pode ocorrer um incêndio ou um choque eléctrico.*
- *Não coloque o equipamento numa superfície instável ou inclinada. Se ele se tompar, pode causar danos físicos.*

⚠ CUIDADO:

- *Depois de deslocar o equipamento, utilize o travão dos rodízios para o manter na posição. Caso contrário, o equipamento pode deslocar-se ou cair e causar ferimentos.*

⚠ CUIDADO:

- *Certifique-se de que o compartimento onde está a utilizar o equipamento está bem ventilado e é amplo. Uma boa ventilação é especialmente importante quando o equipamento é bastante utilizado.*

- Temperatura: 10-32°C (50-89,6°F) (considerando uma humidade de 54% a 32°C, 89,6°F)
- Humidade: 15-80% (considerando uma temperatura de 27°C, 80,6°F a 80%)
- Ventilação: 3 vezes/hr/pessoa ou mais
- Uma base forte e nivelada.
- O equipamento deve estar nivelado em 5 mm, 0,2 polegadas; tanto da frente para trás como da esquerda para a direita.

Ambientes a Evitar

- Locais expostos à luz directa do sol ou a outras fontes de luz intensa (mais de 1500 lux).
- Locais directamente expostos ao ar frio, vindo de um aparelho de ar condicionado ou de um ar aquecido de um aquecedor. (Alterações repentinas de temperatura podem provocar a formação de condensação no interior do equipamento.)
- Locais próximos de equipamentos que produzam amoníaco, tais como, copiadores diazóicos.
- Locais onde o equipamento esteja sujeito a vibração intensa e frequente.
- Zonas poeirentas.
- Áreas com gases corrosivos.

Deslocação

Em seguida são descritas as precauções a tomar na deslocação do equipamento.

⚠ CUIDADO:

- *Antes de deslocar o equipamento, certifique-se de que puxa as quatro pegas completamente para fora. Caso contrário, podem ocorrer ferimentos. Depois de deslocar o equipamento volte a colocar as quatro pegas na sua posição original.*

⚠ CUIDADO:

- *Antes de deslocar o equipamento, certifique-se de que desliga todas as ligações externas, especialmente o cabo de alimentação da tomada. Os cabos de alimentação danificados constituem um perigo de incêndio e choque eléctrico.*

⚠ CUIDADO:

- *Se tiver que deslocar o equipamento quando se encontrar instalada a unidade de bandeja de papel opcional, não empurre pela parte superior da unidade principal. Fazê-lo pode causar o desprendimento da unidade de bandeja de papel opcional, resultando possivelmente em ferimento.*

⚠ CUIDADO:

- *Desligue o cabo de alimentação da tomada de parede antes de deslocar o equipamento. Enquanto desloca o equipamento, tenha cuidado para que o cabo de alimentação não seja danificado por ficar por baixo do equipamento.*

⚠ Importante

- Tenha atenção quando desloca o equipamento. Tome as seguintes precauções:
 - Desligue o interruptor de alimentação principal. Consulte a Pág. 36 “Desligar a Alimentação Principal / Em Caso de Falha de Corrente”.
 - Desligue o cabo de alimentação da tomada. Quando retirar a ficha da tomada, agarre a ficha para evitar danificar o cabo reduzindo assim o risco de incêndio ou de choque eléctrico.
 - Feche todas as tampas e bandejas, incluindo a tampa frontal e a bandeja de alimentação manual.
- Não retire o suporte de apoio.
- Proteja o equipamento de impactos fortes. O impacto pode danificar a memória.

Fonte de Alimentação

A seguir descreve-se a fonte de alimentação.

⚠ AVISO:

- **Ligue o equipamento apenas à fonte de alimentação descrita na contra-capta deste manual. Ligue o cabo de alimentação directamente à tomada de parede e não use uma extensão.**
- **Não danifique, quebre, nem faça quaisquer alterações ao cabo de alimentação. Não coloque objectos pesados sobre ele, nem o puxe com força ou curve mais do que o necessário. Não puxe com demasiada força nem dobre o cabo mais do que o necessário. Estas acções podem provocar um choque eléctrico ou incêndio. Estas acções podem provocar um choque eléctrico ou incêndio.**

⚠ CUIDADO:

- *Desligue o cabo de alimentação da tomada de parede antes de deslocar o equipamento. Enquanto desloca o equipamento, tenha cuidado para que o cabo de alimentação não seja danificado por ficar por baixo do equipamento.*

⚠ CUIDADO:

- *Se o cabo de alimentação estiver danificado (exposição do interior, desligamento, etc.), contacte o seu representante de assistência técnica para o substituir por um novo. Operar o equipamento com o cabo de alimentação danificado pode causar um choque eléctrico ou incêndio.*

⚠ CUIDADO:

- *Quando retirar a ficha da tomada puxe sempre pela ficha (não pelo cabo).*

⚠ CUIDADO:

- *Para desligar o cabo de alimentação, retire-o pela ficha. Não puxe pelo cabo. Caso contrário, pode danificá-lo, provocando um incêndio ou choque eléctrico.*

- Certifique-se de que a ficha está firmemente introduzida na tomada na parede.
- A tensão não deverá variar em mais de 10%.
- A tomada deve estar instalada perto do equipamento e deve encontrar-se num local de fácil acesso.

Acesso ao Equipamento

Coloque o equipamento próximo da fonte de alimentação, deixando uma área de passagem como demonstrado.

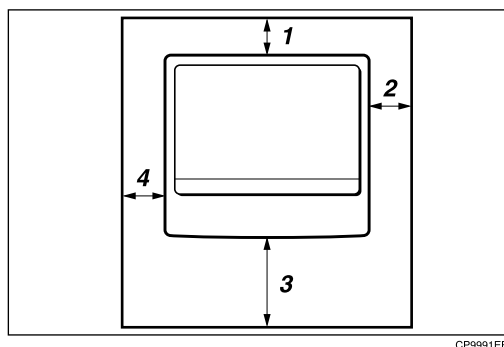

- | | |
|--|---|
| 1. Parte de trás: 6 cm (2,4") ou mais | 3. À frente: 75 cm (29,6") ou mais |
| 2. Do lado direito: 1 cm (0,4") ou mais | 4. Do lado esquerdo: 1 cm (0,4") ou mais |

Nota

- Para o espaço exigido quando se instalam opções, contacte o seu representante de assistência.

Quando Não Utilizado Durante um Longo Período de Tempo

CUIDADO:

- *Por motivos de segurança, desligue o cabo de alimentação da tomada se o equipamento não for utilizado por um longo período de tempo como, por exemplo, férias.*

Note o seguinte:

- Se o equipamento não tiver sido utilizado recentemente, necessita de algum tempo para inicializar. Consequentemente não é possível iniciar imediatamente a impressão. Deixe o equipamento ligado e aguarde cerca de dez minutos.

Manutenção do Equipamento

Se o vidro de exposição, a tampa do vidro de exposição ou a tela do ARDF estiverem sujos, a nitidez da cópia pode ser reduzida. Limpe estes componentes, se estiverem sujos.

⚠ **CUIDADO:**

- *A grande acumulação de pó no interior do equipamento pode resultar em incêndio e avarias. Consulte o seu representante de assistência técnica para mais informações sobre a limpeza do interior do equipamento.*

🔧 **Importante**

- ❑ Não utilize um produto de limpeza químico nem solventes orgânicos, tais como diluente ou benzina. Se estas substâncias entrarem no equipamento ou derreterem partes de plástico, poderá ocorrer uma avaria.
- ❑ Não limpe peças para além das explicitamente especificadas neste manual. As outras peças apenas devem ser limpas pelo seu representante de assistência técnica.

❖ **Limpar o equipamento**

Limpe o equipamento com um pano suave e húmido e, de seguida, limpe-o com um pano seco para retirar a água.

Limpar o Vidro de Exposição

Este capítulo descreve como limpar o vidro de exposição e o vidro de digitalização.



Limpar 1 e 2.

Limpar a Tampa do Vidro de Exposição.

Este capítulo descreve como limpar a tampa do vidro de exposição.

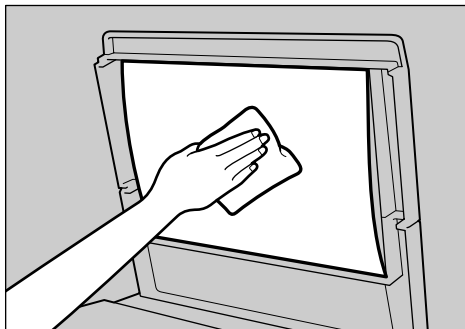

GEVH140J

Limpar o ARDF

Este capítulo descreve como limpar o ARDF.

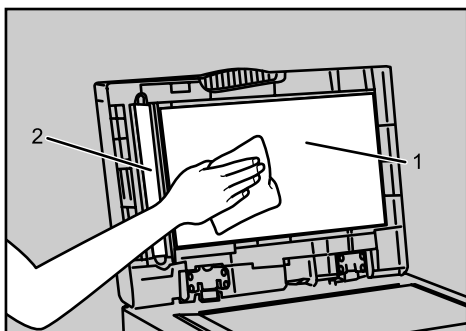

ARK026S

Limpar 1 e 2.

ÍNDICE

A

- A caixa de diálogo Propriedades do Scanner não é exibida, 60
- A imagem digitalizada contém espaços em branco, 59
- A imagem digitalizada está distorcida, 59
- A imagem digitalizada está invertida, 59
- A imagem digitalizada está suja, 59
- A imagem está fora de posição, 59
- A imagem está suja, 49
- A imagem impressa é diferente da imagem exibida no computador, 49
- A imagem impressa está na orientação errada, 49
- A imagem impressa está pouco nítida, 49
- A impressão não inicia, 45
- Ajustar o contraste do ecrã, 6
- Ajuste do volume, 19
- Alavanca de desbloqueio, 76
- Alterar o Formato de Papel na Bandeja de Papel (Bandeja 1), 76
- Alterar o Formato do Papel, 76
- Alterar um Formato de Papel na Unidade de Bandeja de Papel Opcional (Bandeja 2), 79
- Ambientes a Evitar, 92
- Aparecem sombras nas cópias, 13
- ARDF, 1, 96
- As cópias aparecem sujas, 13
- As cópias são demasiado claras, 13
- A tampa do vidro de exposição está suja, 95
- A tela do ARDF está suja, 95

B

- Básico, 15

C

- Colocar Papel nas Bandejas de Papel, 72
- Combinar, 15
- Condições Ambientais Óptimas, 91

D

- Distribuição de Documentos em Rede, 60
- Duplex, 15

E

- É copiado o verso de um original, 13
- Editar, 15
- E-mail de Erro Gerado pelo Servidor, 37
- Encravamento de papel, 87

F

- Falha de autenticação, 6
- Fonte de Alimentação, 93
- Fonte de alimentação, 93

G

- Guia final, 76, 79
- Guias laterais, 76, 79

I

- Impressão, 30
- Indicador Adicionar Toner, 3
- Indicador Colocar Papel, 3
- Indicador de alimentação, 36
- Indicador de erro, 3
- Indicadores, 3
- Indicador Estado da função, 5
- Indicador Interruptor de Operação, 6
- Inserir Toner, 84
- Instalação do controlador da impressora, 39
- Interruptor de alimentação principal, 36
- Introdução do código de utilizador, 6

L

- Limpar o equipamento, 95

M

- Marca limite, 72, 76
- Memória está cheia, 17, 34
- Mensagens de Estado, 41
- Multi-Acesso, 9

N

- Não é possível pesquisar na rede, 60
- Não é possível utilizar a função Distribuição de documentos em rede, 60
- Não há imagem digitalizada, 59
- Notificação de Erro de E-mail, 37

O

- O papel não é alimentado a partir da bandeja seleccionada, 49
- Orientação do original, 73
- Orientação do papel, 73
- Orientação do papel colocado, 73
- O vidro de exposição está sujo, 95

P

- Palavra-passe incorrecta, 6
- Papel de Orientação fixa, 73
- Papel encravado, 87
- Papel para impressão nos dois lados, 73
- Papel timbrado, 73
- Partes da imagem não são copiadas, 13
- Precauções na colocação do equipamento, 91
- Precauções no deslocamento do equipamento, 92

Q

- Quando aparece A, 87
- Quando aparece P, 87
- Quando aparece Y, 87

R

- Recepção, 30
- Registo de erros, 44
- Relatório de erro de fax, 35
- Relatório de Erro (e-mail), 37
- Relatório de Falha de Corrente, 36
- Remover Papel Encravado, 87

S

- Seleccionar o Formato de Papel com as Ferramentas do Utilizador, 81
- Significado de padrões de avisos sonoros, 4
- Substituir Toner, 84

T

- Tabela de Combinações, 9
- Toner, 83, 84, 85
- Toner Usado, 85
- Tons do painel, 4
- Transmissão, 30
- Transmissão/Recepção, 30
- TWAIN, 66

V

- Visor está desligado, 6



Declaração de Conformidade

“O produto está em conformidade com os requisitos da Directiva EMC 89/336/CEE e as respectivas directivas de alteração e a Directiva de Baixa Tensão 73/23/CEE e as respectivas directivas de alteração.”

Em conformidade com a IEC 60417, este equipamento utiliza os seguintes símbolos para o interruptor de corrente principal:

I significa **LIGAR**.

⏻ significa **EM ESPERA**.

Marcas comerciais

Microsoft®, Windows® e Windows NT® são marcas comerciais registadas da Microsoft Corporation nos Estados Unidos e/ou noutros países.

TrueType é uma marca comercial registada da Apple Computer, Inc.

PostScript® e Acrobat® são marcas comerciais registadas da Adobe Systems, Incorporated.

PCL é uma marca comercial registada da Hewlett-Packard Company.

Bluetooth é uma marca comercial da Bluetooth SIG, Inc. (Special Interest Group) e licenciada para a RICOH Company Limited.

Os outros nomes de produtos utilizados neste documento têm apenas fins identificativos e podem ser marcas comerciais das respectivas empresas. Renunciamos a todos e quaisquer direitos relativamente a essas marcas.

As designações comerciais dos sistemas operativos Windows são as seguintes:

- A designação comercial do Windows® 95 é Microsoft® Windows® 95
- A designação comercial do Windows® 98 é Microsoft® Windows® 98
- A designação comercial Windows® Me é Microsoft® Windows® Millennium Edition (Windows Me)
- As designações comerciais do Windows® 2000 são as seguintes:
 - Microsoft® Windows® 2000 Advanced Server
 - Microsoft® Windows® 2000 Server
 - Microsoft® Windows® 2000 Professional
- As designações comerciais do Windows® XP são as seguintes:
 - Microsoft® Windows® XP Professional
 - Microsoft® Windows® XP Home Edition
- As designações comerciais do Windows Server™ 2003 são as seguintes:
 - Microsoft® Windows Server™ 2003 Standard Edition
 - Microsoft® Windows Server™ 2003 Enterprise Edition
 - Microsoft® Windows Server™ 2003 Web Edition
- As designações do produto do Windows NT® 4.0 são as seguintes:
 - Microsoft® Windows NT® Server 4.0
 - Microsoft® Windows NT® Workstation 4.0

Manual do utilizador Resolução de problemas

