

FLAMA



TORRADEIRA
TOSTADORA
TOASTER
GRILLE-PAIN

941 FL

FLAMA

Fábrica de louças e electrodomésticos, S.A.

Zona industrial • Apart. 2041 • 3701-906 CESAR • Portugal

Tel. +351 256 850 170 • Fax +351 256 850 179 • E-Mail: info@flama.pt / Internet: <http://www.flama.pt>



Linha Directa Consumidor **808 250 178**



1941.02

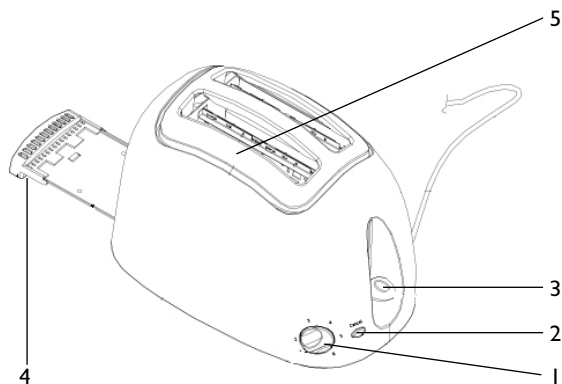

- 1 - Botão regulador da tostagem
- 2 - Função "STOP"
- 3 - Interruptor Deslizante
- 4 - Tabuleiro recolhe migalhas
- 5 - Protector

PROVISIONS OF WARRANTY

1. Keep the warranty certificate that is enclosed with the product package.
When a repair is performed under these circumstances, the technician will ask for the respective certificate. The repair service can only be performed after you provide the certificate to confirm that your device is within the warranty period.
2. The warranty period for the device is valid for 2 years from the date of purchase.
3. We will repair or replace free of charge within the warranty period any parts that, during normal operation of the device, have been damaged due to proven defect in the material or workmanship.
4. This warranty does not cover light bulbs, easily breakable parts made from glass or plastic or any other defects that can harm the device's normal operation.
5. We are not responsible for damages caused by the misuse or mishandling of the device, connection to a power supply different than the one shown on the device specification label, defective electrical circuit and weather, chemical or electrochemical conditions. We will decline any other demands or compensation claims regarding objects that are not integral part of the device.
6. The repair service performed under the warranty does not extend the warranty period. Only within this period can the repair services under the warranty be performed. The warranty is only valid for the first buyer of the device and is not transferable to others.
7. The warranty expires if any repairs, modifications or parts replacement have been attempted by unauthorized persons.
8. All expenses and risks concerning transportation to our factory or vice-versa shall always be on account of the buyer.

PROVISIONS OF WARRANTY

To obtain our Technical Repair service during the 24 month warranty period after the date of purchase, you are required to:

- a) Present the warranty certificate duly completed and authenticated.
- b) Present the product's invoice/sales receipt, with the model and serial number (where possible).

Note: Not presenting the above mentioned documents, will not allow for the repair service under the warranty.

CONDITIONS DE GARANTIE

1. Garder avec précaution le certificat de garantie qui se trouve dans l'emballage du produit. Lorsque des réparations sont faites dans le cadre de cette garantie, le technicien exigera la remise du certificat en question. Les réparations ne peuvent être effectuées qu'après avoir prouvé à l'aide du certificat que votre appareil rentre dans les conditions de la garantie.
2. La durée de garantie de cet appareil est de 2 ans à partir de la date d'acquisition.
3. Pendant la garantie, nous réparons ou substituons, gratuitement toutes les pièces qui lors d'une utilisation normale se seraient détériorées suite à un défaut de matériel ou de fabrication.
4. Ne sont pas couvertes par cette garantie les lampes, les pièces fragiles, en verre ou en plastique ou toute autre défaillance qui n'empêche pas le bon fonctionnement de l'appareil.
5. Nous ne sommes pas responsables pour les dommages causés par une mauvaise utilisation ou une utilisation non appropriée de l'appareil, par un branchement sur un courant électrique différent de celui indiqué sur l'étiquette des caractéristiques de l'appareil, par une installation électrique défectueuse ou par des conditions météorologiques, chimiques ou électrochimiques. Les réclamations ou les demandes d'indemnités relatives aux objets qui ne font pas partie intégrante de l'appareil seront rejetées.
6. Une prestation d'assistance pendant la garantie n'entraîne pas une prolongation de cette même garantie. Les prestations d'assistances ne sont fournies à titre de garantie que pendant la durée de celle-ci. Le droit à la garantie ne concerne que le premier acheteur de l'appareil et il ne peut être transféré à une tierce personne.
7. La garantie s'annule lorsque des personnes non autorisées ont tenté d'effectuer des réparations, des modifications ou des changements de pièces sur l'appareil.
8. Tous les frais et les risques concernant le transport vers notre usine et vice-versa seront dans tous les cas à la charge de l'acheteur.

CONDITIONS DE GARANTIE

Pour bénéficier du service d'Assistance Technique pendant la durée de la garantie de 24 mois après la date d'achat, il faut:

- a) la présentation du certificat de garantie dûment rempli et authentifié.
- b) la présentation de la facture/preuve d'achat sur laquelle figure le modèle et le numéro d'identification du produit (si possible).

Noter: la non présentation des documents susmentionnés est un motif d'annulation de la prestation d'assistance prévue par la garantie.

CONSELHOS DE SEGURANÇA

- Leia este manual do utilizador com atenção, antes de utilizar o aparelho e guarde-o para uma eventual consulta futura. Uma utilização não conforme com as instruções, liberta a FLAMA de todas as responsabilidades.
- Verifique se a tensão de alimentação da instalação eléctrica da sua habitação corresponde à inscrita na placa de características do aparelho.
- Este aparelho deve ser ligado a uma tomada com contacto de terra.
- Este aparelho foi concebido para utilização exclusivamente doméstica, e no interior de casa.
- Este aparelho pode ser utilizado por crianças de 8 anos ou mais e por pessoas com capacidades físicas, sensoriais ou mentais limitadas ou com falta de experiência e conhecimento se forem vigiadas ou tiverem recebido instruções relativas ao uso do aparelho de uma forma segura e compreenderem os riscos envolvidos.
- As crianças não devem brincar com o aparelho.
- Limpeza e manutenção não devem ser feitas por crianças a menos que sejam maiores de 8 anos e supervisionados.
- Mantenha o aparelho e o seu cabo de alimentação fora do alcance de crianças com menos de 8 anos.

- Coloque o aparelho numa superfície estável, plana e afastada de superfícies quentes ou de fontes de calor.
- Nunca deixe a torradeira sem vigilância.
- Não cubra a torradeira durante o seu funcionamento.
- A torradeira só deve ser usada para torrar pão ou similares. A sua utilização para outros fins poderá provocar danos irreparáveis.
- A torradeira não está destinada a ser colocada em funcionamento por intermédio de um temporizador exterior ou por um sistema separado de controlo-remoto.
- Nunca coloque alimentos com cobertura, manteiga, óleo, forrados ou embalados, já que pode provocar danos à torradeira.
- O pão pode queimar, por isso não deverá usar a torradeira próxima ou por baixo de materiais inflamáveis ou combustíveis, tais como cortinas.
- As temperaturas das superfícies acessíveis podem ser elevadas durante o funcionamento do aparelho
- Desligue o aparelho da alimentação removendo a ficha da tomada fixa da alimentação após cada utilização e aquando da limpeza.
- Deixe arrefecer o aparelho antes de proceder a qualquer operação de limpeza ou de arrumação.
- Não mergulhe o aparelho em água ou qualquer outro líquido. A sua limpeza

- deverá ser efectuada conforme indicado nas instruções de Manutenção e Limpeza.
- Não exponha o aparelho aos agentes atmosféricos.
 - Não retire a ficha da tomada por meio de esticão do cabo de alimentação.
 - Não utilize o aparelho se este não estiver a funcionar correctamente ou se estiver de algum modo danificado. Qualquer intervenção para além da limpeza deve ser executada num Serviço de Assistência Técnica Autorizado FLAMA.
 - Não utilize o aparelho se o cabo de alimentação ou a ficha se encontrarem danificados.
 - Se o cabo de alimentação se danificar, deve ser substituído pelo Serviço de Assistência Técnica Autorizado da FLAMA de forma a evitar um perigo.
- Este produto cumpre a Directiva da Baixa Tensão 2006/95/EC e a Directiva de Compatibilidade Electromagnética - 2004/108/EC.

FUNCIONAMENTO

Aviso: Durante o funcionamento, a temperatura do protector (5) poderá ser elevada. Manuseie com cuidado.

Antes da 1ª Utilização

É aconselhável ligar a torradeira uma ou duas vezes, sem pão, regulando o botão para a posição máxima. Durante esta operação a resistência pode libertar odores.

Utilização

1. Seleccione o nível de tostagem desejado (1).

O grau de tostagem depende do tipo de pão, da espessura e humidade das fatias.

Assim, considere a posição 1 para tostado ligeiro, aumentando até à posição 6 para um tostado mais escuro.

2. Introduza o pão.

3. Baixe o interruptor deslizante (5) (a torradeira entra em funcionamento).

4. A torradeira desliga automaticamente.

Nota: Caso necessite interromper o funcionamento, pressione a tecla função Stop. (2)

Elevação extra

Poderá empurrar o interruptor deslizante (3) um pouco para cima. Se as fatias de pão forem pequenas, será mais fácil removê-las.

LIMPEZA E MANUTENÇÃO

- Antes de qualquer operação de limpeza, assegure-se que a torradeira está desligada (ficha retirada da tomada) e completamente fria.
 - Limpe o exterior da torradeira com um pano húmido.
 - Para retirar as migalhas do interior da torradeira basta abrir a gaveta apara migalhas, que se encontra na base.
 - Se uma fatia de pão ficar presa no interior da torradeira deve:
 - . Desligar a torradeira da tomada.
 - . Retire cuidadosamente o pão do interior da torradeira.
 - . Atenção: Não use acessórios metálicos nesta operação, já que pode danificar as resistências de aquecimento.
- Atenção: Nunca mergulhe a torradeira em água.



Este símbolo indica a recolha separada de equipamentos eléctricos e electrónicos.

O objectivo prioritário da recolha separada destes resíduos é reduzir a quantidade a eliminar; promover a reutilização, a reciclagem e outras formas de valorização, de forma a reduzir os seus efeitos negativos sobre o ambiente.

Quando fora de uso este aparelho não deverá ser descartado junto com os restantes resíduos urbanos não indiferenciados. O utilizador é responsável por proceder à sua entrega gratuita nas instalações de recolha selectiva existentes para o efeito.

A retoma dos equipamentos fora de uso poderá igualmente ser efectuada pelos pontos de venda, na compra de um equipamento novo que seja equivalente e que desempenhe as mesmas funções.

Para obter informações mais detalhadas sobre os locais de recolha deverá dirigir-se à sua Câmara Municipal ou a um ponto de venda destes equipamentos.

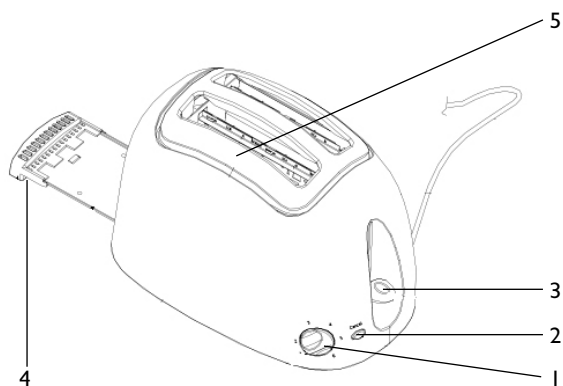

- 1 - Selector del nivel de tostado
- 2 - Función STOP
- 3 - Interruptor deslizable
- 4 - Bandeja recoge migas
- 5 - Protector

Los productos FLAMA son concebidos pensando en el bienestar y la satisfacción del consumidor, dando siempre prioridad a los más elevados patrones de calidad, funcionalidad y diseño.

CONSEJOS DE SEGURIDAD

- Antes de usar el aparato, lea atentamente este manual de usuario y consérvelo por si necesitara consultarlo en el futuro. Un uso que no se corresponda con las instrucciones exonera a FLAMA de toda responsabilidad.
- Verifique si la tensión de alimentación de la instalación eléctrica de su vivienda se corresponde con la inscrita en la placa de características del aparato.
- Este aparato debe conectarse a un enchufe con toma de tierra y enlace con tierra de la instalación fija.
- Este aparato ha sido diseñado para un uso exclusivamente doméstico y en el interior de la casa.
- No conecte nunca el aparato a un interruptor con temporizador externo para evitar situaciones de peligro.
- Este aparato puede ser usado por niños de 8 años o más y por personas con deficiencias físicas, sensoriales o mentales o falta de experiencia y conocimiento, si han recibido supervisión o instrucción sobre el uso del aparato de forma segura y si han entendido los riesgos envueltos.
- Los niños deben ser supervisados para asegurarse de que no jueguen con el aparato.
- La limpieza y manutención del aparato no deben ser hechas por niños sin

vigilancia.

- Mantenga el aparato y el cable de alimentación fuera del alcance de niños menores de 8 años.
- Coloque el aparato en una superficie estable, llana y alejada de superficies calientes o de fuentes de calor.
- Nunca deje la tostadora sin vigilancia.
- No cubra la tostadora durante su funcionamiento.
- La tostadora sólo se debe usar para tostar pan o similares. Su uso para otros fines puede provocar daños irreparables.
- Nunca coloque alimentos con cobertura, mantequilla, aceite o envueltos, ya que se pueden provocar daños a la tostadora.
- El pan se puede quemar, por lo que no deberá usar la tostadora cerca o por debajo de materiales inflamables o combustibles, como cortinas.
- Las temperaturas de las superficies accesibles pueden ser elevadas durante el funcionamiento del aparato.
- Desenchufe el aparato de la alimentación extrayendo el enchufe de la toma de alimentación tras cada uso y durante la limpieza.
- Deje enfriar el aparato antes de proceder a cualquier operación de limpieza o de orden.
- No sumerja el aparato en agua ni en ningún otro líquido. La limpieza deberá realizarse según lo indicado en las instrucciones de Mantenimiento y Limpieza.

- No exponga el aparato a los agentes atmosféricos.
- No retire el enchufe de la toma de alimentación tirando del cable.
- No utilice el aparato si no estuviese funcionando correctamente o si estuviese dañado de algún modo. Cualquier intervención que no sea la limpieza debe realizarse en un Servicio de Asistencia Técnica Autorizado Flama.
- No utilice el aparato si el cable de alimentación o el enchufe están dañados.
- No utilice el aparato si el cable o el enchufe están dañados, hágalos sustituir a un Servicio Técnico Autorizado FLAMA para evitar un peligro.

- Este producto cumple con la Directiva de baja tensión - 2006/95/CE y la Directiva de Compatibilidad Electromagnética - 2004/108/CE.

FUNCIONAMIENTO

Aviso: En funcionamiento, la temperatura del protector (5) podrá quedarse alta. Manusee con cuidado.

Antes del primer uso

Es aconsejable encender la tostadora vacía una o dos veces, con el regulador en la posición máxima. La resistencia puede liberar olores durante esta operación.

Utilización

1. Seleccione el nivel de tostado que desee.
2. Introduzca el pan.
3. Baje el interruptor deslizante (la tostadora entrará en funcionamiento).
4. La tostadora se desconecta automáticamente.

Nota: para interrumpir el funcionamiento, presione la tecla función Stop.

MANTENIMIENTO Y LIMPIEZA

- Antes de iniciar cualquier tarea de limpieza, asegúrese de que la tostadora está desconectada (retire el enchufe de la toma) y completamente fría.
 - Limpie el exterior de la tostadora y seque con un paño suave.
 - Para retirar las migas del interior de la tostadora sólo hay que abrir el compartimento para las migas que se encuentra en la base.
 - En caso de que se quede atascada una rebanada de pan en la tostadora:
 - . desenchufe el aparato.
 - . retire cuidadosamente el pan del interior de la tostadora.
 - . Atención : No use accesorios metálicos en esta operación, ya que puede dañar las resistencias de calentamiento.
- Atención: No sumerja la tostadora en agua.

PROTECCIÓN DEL AMBIENTE



Este símbolo indica la recogida separada de equipos eléctricos y electrónicos.

El objetivo principal de la recogida separada de estos residuos, es reducir la cantidad de desechos, promover la reutilización, el reciclaje y otras formas de valorización, de manera que se reduzcan los efectos negativos en el medioambiente.

Cuando este aparato ya esté en desuso, no hay que desecharlo junto con el resto de residuos urbanos no indiferenciados.

El usuario es responsable de realizar su entrega gratuita en las instalaciones de recogida selectiva existentes para tal efecto.

La recogida de los equipos en desuso, se puede realizar también en los puntos de venta, con la compra de un equipo nuevo que sea equivalente o que desempeñe las mismas funciones.

Para obtener más información sobre los locales de recogida, dirjase a su Ayuntamiento o a un punto de venta de estos equipos.

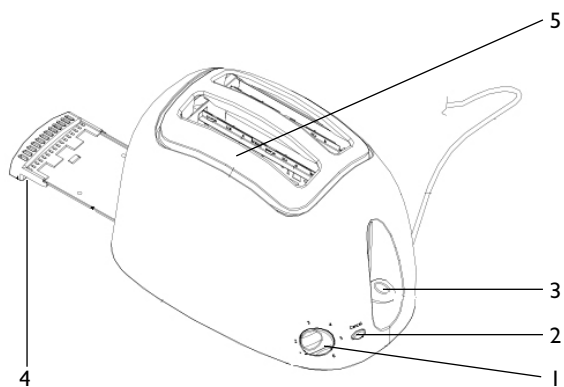

- 1 - Toasting level knob
- 2 - "Stop" function
- 3 - Sliding switch
- 4 - Crumb tray
- 5 - Shield

SAFETY PRECAUTIONS

- Read this user manual carefully before you use the appliance and save it for future reference. Any use that is not in accordance with the instructions releases FLAMA from all liability.
- Check to see that your residential power supply corresponds to the voltage indicated on the specifications plate of your appliance.
- This appliance must be connected to an earthed outlet connected to the earth of the permanent electrical installation.
- This appliance is designed for indoor domestic use only.
- Never connect this appliance to an external timer switch in order to avoid a hazardous situation.
- This appliance should not be used by persons (including children) with limited physical, sensory, or mental capacities, or lack of experience, unless they have been given instructions in the use of the appliance by a person who is responsible for their safety. Children should be supervised to ensure they do not play with the appliance.
- Place the appliance on a flat, stable surface, and away from hot surfaces or sources of heat.
- Never leave the toaster unattended.
- Do not cover the toaster while it is in operation.
- The toaster must only be used for toasting bread or similar products. Its

use for other purposes may result in irreparable damage.

- Never place foods with spreads, butter, or oil in the toaster, or foods that are lined or wrapped, as they may damage the appliance.
- Bread may burn; therefore, the toaster should not be used near or beneath inflammable or combustible materials, such as curtains.
- The temperature of the metallic surfaces may hot when the toaster is in use.
- Disconnect the appliance from the mains, removing the plug from the wall socket after each use and when cleaning.
- Allow the appliance to cool down before cleaning or storing.
- Do not immerse the appliance in water or any other liquid. It must be cleaned in accordance with the instructions for Maintenance and Cleaning.
- Do not expose the appliance to the weather.
- When removing the plug from the wall socket, do not pull on the power cord.
- Do not use the appliance if it has not been working properly or if it is damaged in any way. Any service other than cleaning must be performed by a FLAMA Authorised Service Technician.
- Do not use the appliance if the power cord or the plug is damaged.
- If the power cord is damaged, it must be replaced by the manufacturer, its Customer Service or similarly qualified

- personnel in order to prevent danger.
- Do not try to replace the power cord or the plug, as this is a dangerous operation. Have them immediately replaced by a FLAMA Authorised Service Technician.
 - This product complies with the Low Voltage Directive - 2006/95/EC and Electromagnetic Compatibility Directive - 2004/108/EC.

OPERATION

Warning: during operation, the metal shield temperature (5) can be elevated. Handle with care.

Before 1st Using

It is advisable to switch the toaster on once or twice without bread, adjusting the button to the maximum position. The heating element may let out odours during this operation.

Use

1. Select the desired level of toasting.
2. Introduce the bread.
3. Lower the sliding switch (the toaster starts operating).
4. The toaster switches off automatically.

Note: in order to interrupt the operation, press the Stop function button.

CLEANING AND MAINTENANCE

- Before any cleaning operation, make sure the toaster is switched off (plug removed from the socket) and completely cold.
 - Clean the exterior of the toaster with a humid cloth.
 - The crumbs tray, located at the base, needs only to be opened to remove the crumbs from the toaster.
 - If a slice of bread is caught inside the toaster, you must:
 - . switch off the toaster at the socket.
 - . carefully remove the bread from the inside of the toaster
 - . Attention: Do not use metal accessories in this operation because it can damage the heating elements.
- Attention: Never immerse the toaster in water.

ENVIRONMENT PROTECTION



This symbol indicates the separate reclamation of electronic and electric equipment.

The main purpose of the separate reclamation of these residues is to reduce the amount of residues to eliminate, to promote the reusage, the recycling and other forms of valuation, in order to reduce its negative effect on the environment.

When this device is no longer it should not be discarded along with other non differentiated urban residues.

The user is responsible for its gratuitous delivery at the existing reclamation installations created for this purpose.

The collection of equipment no longer in use may also be performed by at the point of sale, while purchasing a new equivalent equipment with the same functions.

To get more detailed information on reclamation venues you should consult your City Council or a point of sale of these equipments.

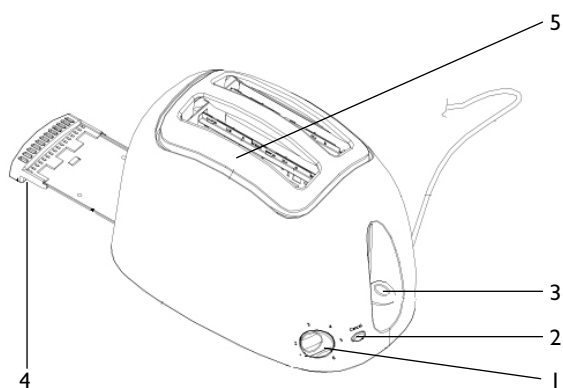

- 1 - Regulateur du brunissage
- 2 - Fonction Stop
- 3 - Interrupteur coulissant
- 4 - Tiroir ramasse-miettes
- 5 - Protecteur

PRÉCAUTIONS

- Lisez attentivement ce mode d'emploi avant d'utiliser l'appareil et conservez-le pour un usage ultérieur. Dans le cas d'une utilisation non conforme aux instructions, FLAMA décline toute responsabilité.
- Vérifiez que la tension d'alimentation électrique murale correspond bien à celle indiquée sur la fiche signalétique de l'appareil.
- Cet appareil doit être obligatoirement branché à une prise de terre et l'installation fixe murale doit également être reliée à la terre.
- Cet appareil a été conçu pour un usage exclusivement domestique et il ne doit pas être utilisé à l'extérieur.
- Pour éviter tout accident, il est vivement déconseillé de connecter l'appareil à un minuteur externe.
- Cet appareil n'a pas été conçu pour être utilisé par des personnes (y compris des enfants) ayant des capacités physiques, sensorielles ou mentales réduites, ou par des personnes qui n'auraient pas l'expérience de ce type d'appareil, à moins qu'elles n'aient reçu les instructions se rapportant à l'utilisation de l'appareil par une personne responsable de leur sécurité. L'appareil doit être tenu hors de la portée des enfants; cet appareil n'est pas un jouet.
- Posez l'appareil sur une surface stable, plane et éloignée de surfaces chaudes

ou de sources de chaleur.

- Ne laissez jamais le grille-pain sans surveillance.
- Ne couvrez pas le grille-pain pendant son fonctionnement.
- Le grille-pain ne doit être utilisé que pour griller du pain ou un produit similaire. Son utilisation à d'autres fins pourrait provoquer des dommages irréparables.
- N'y mettez jamais des aliments nappés, beurrés, huilés, fourrés ou encore emballés car ils pourraient endommager l'appareil.
- Le pain peut brûler, c'est pourquoi le grille-pain ne doit pas être utilisé à proximité ou en dessous de matières inflammables ou combustibles, comme des rideaux par exemple.
- Il est possible que la température des surfaces métalliques puisse être élevée lorsque le grille-pain est en fonctionnement.
- Débranchez l'appareil de l'alimentation électrique murale après chaque utilisation et pendant le nettoyage.
- Laissez l'appareil refroidir avant de procéder à toute opération de nettoyage ou de rangement.
- Ne plongez pas l'appareil dans l'eau ou dans tout autre liquide. Le nettoyage du grille-pain devra s'effectuer conformément aux instructions d'entretien et de nettoyage.
- N'exposez pas l'appareil aux agents

atmosphériques.

- N'essayez pas de débrancher l'appareil en tirant sur le cordon d'alimentation.
- N'utilisez pas l'appareil s'il ne fonctionne pas correctement ou s'il est endommagé d'une manière quelconque. Toute intervention allant au-delà du simple nettoyage devra être réalisée par un agent de maintenance autorisé Flama.
- N'utilisez pas l'appareil si le cordon d'alimentation et/ou la fiche sont défectueux.
- Si le cordon d'alimentation est endommagé, il devra être remplacé par le fabricant, par le service après-vente ou par du personnel de compétence égale, afin d'éviter tout danger.
- N'essayez pas de changer vous-même le cordon d'alimentation ou la fiche, cela peut être dangereux. Faites-les changer immédiatement auprès d'un agent de maintenance autorisé Flama.
- Cet appareil est conforme à la Directive de Basse Tension - 2006/95/CE et à la Directive de Compatibilité Électromagnétique - 2004/108/CE.

FONCTIONNEMENT

Attention: Pendant le fonctionnement, la température du protecteur (5) peut être élevée. Manipuler avec précaution.

Avant la 1^{ère} mise en service

Il est conseillé de brancher le grille-pain une fois ou deux, sans pain, en réglant le bouton sur la position maximum. Au cours de cette opération, la résistance peut libérer des odeurs.

Utilisation

1. Sélectionnez l'intensité du grill désirée.
2. Introduisez le pain.
3. Abaissez l'interrupteur coulissant (le grille-pain se met en fonctionnement).
4. Le grille-pain cesse de fonctionner automatiquement.

Note: pour interrompre le fonctionnement, pressez la touche fonction Stop.

NETTOYAGE ET ENTRETIEN

- Avant toute opération de nettoyage, assurez-vous que le grille-pain est débranché (fich-e retirée de la prise) et qu'il est complètement refroidi.
- Nettoyez l'extérieur du grille-pain avec un linge humide.
- Pour ôter les miettes de l'intérieur du grille-pain, il suffit d'ouvrir le tiroir à miettes, qui se trouve en bas de l'appareil.
- Si une tranche de pain reste coincée à l'intérieur du grille-pain :
 - . débranchez le grille-pain de la prise.
 - . retirez avec précaution le pain de l'intérieur du grille-pain.
 - . Attention: Pour réaliser cette opération, n'utilisez pas d'ustensiles métalliques, qui pourraient endommager les résistances de chauffage.
 - . Attention: Ne jamais immerger le grille-pain dans l'eau.

PROTECTION DE L'ENVIRONNEMENT



Ce symbole indique la collecte séparée d'équipements électriques et électroniques.

L'objectif principal de la collecte séparée de ces résidus est de réduire la quantité à éliminer; de promouvoir la réutilisation, le recyclage et autres formes de valorisation en vue de diminuer leurs effets négatifs sur l'environnement.

Lorsque cet appareil est mis au rebut, il ne doit pas être jeté avec les autres résidus urbains de manière non différenciée.

L'utilisateur est responsable de déposer lui-même gratuitement les déchets dans les installations de collecte sélective prévues à cet effet.

La reprise des équipements au rebut peut également s'effectuer auprès des points de vente lors de l'achat d'un nouvel appareil équivalent ou doté de fonctions similaires.

Pour obtenir des informations plus détaillées sur les locaux de collecte, veuillez vous renseigner auprès de la mairie ou auprès du point de vente dans lequel vous vous êtes procuré ces équipements.

CONDIÇÕES DE GARANTIA

1. Guarde cuidadosamente o certificado de garantia que está na caixa do produto. Quando se efectua a reparação nestas condições, o técnico exigirá o respectivo certificado. Essa assistência só lhe poderá ser prestada depois de ter provado com o certificado que o seu aparelho se encontra dentro do prazo de garantia.
2. O prazo de garantia deste aparelho é de 2 anos a partir da data de aquisição.
3. Dentro do prazo de garantia, repararemos ou substituiremos, gratuitamente todas as peças que, na utilização normal do aparelho, se tenham deteriorado em consequência de defeito comprovado de material ou de fabrico.
4. Não estão cobertas por esta garantia, lâmpadas, peças facilmente quebráveis, de vidro ou de plástico ou quaisquer outras deficiências que não prejudiquem o bom funcionamento do mesmo.
5. Não nos responsabilizamos por estragos causados pela utilização deficiente ou descuidada do aparelho, pela ligação a corrente eléctrica diferente da indicada na etiqueta de características do aparelho, por deficiente instalação eléctrica ou por causas atmosféricas, químicas ou electroquímicas. Serão declinadas outras reclamações ou pedidos de indemnização relativos a objectos que não façam parte integrante do aparelho.
6. A prestação duma assistência a coberto da garantia, não prolonga o prazo da mesma. Só dentro deste prazo é que são prestadas assistências ao abrigo da garantia. o direito a esta só é reconhecido ao primeiro comprador do aparelho e não pode ser transmitido a terceiros.
7. A garantia caduca quando pessoas não autorizadas tenham tentado efectuar reparações, modificações ou substituições de peças no aparelho.
8. Todas as despesas e riscos de transporte para a nossa fabrica ou vice-versa serão sempre por conta do comprador.

CONDIÇÕES DE GARANTIA

Para obtenção do serviço de Assistência Técnica durante o período de garantia de 24 meses após a data da compra, é necessário.

- a) A apresentação do certificado de garantia devidamente preenchido e autenticado.
- b) A apresentação da Factura/Talão de Compra, onde conste o modelo e o número de fabrico do produto (sempre que possível).

Nota: A não apresentação dos documentos referidos, será motivo para a não prestação de serviços a coberto da garantia.

CONDICIONES DE LA GARANTÍA

1. Conserve en lugar seguro el certificado de garantía incluido en la caja del producto. Cuando se realice una reparación que cumpla las condiciones, el técnico exigirá el certificado correspondiente. Sólo se le podrá prestar asistencia después de haber comprobado con el certificado, que su aparato se encuentra dentro del plazo de garantía.
2. El plazo de garantía de este aparato es de 2 años a partir de la fecha de compra.
3. Dentro del plazo de garantía, repararemos o sustituiremos de manera gratuita, todas las piezas que dentro de un uso normal del aparato, se hayan deteriorado como consecuencia de un defecto del material o de fabricación.
4. Esta garantía no cubre bombillas, piezas que se rompan con facilidad, de vidrio o de plástico o cualquier deficiencia que no perjudique al buen funcionamiento del mismo.
5. No nos responsabilizamos de los daños causados por el uso indebido o descuidado del aparato, por enchufarlo a una corriente eléctrica diferente de la que se indica en la etiqueta de características del aparato, por una instalación eléctrica deficiente o por causas atmosféricas, químicas o electroquímicas. Se declinarán las reclamaciones o solicitudes de indemnización relativas a objetos que no formen parte integrante del aparato.
6. La prestación de una asistencia cubierta por la garantía, no prolonga el plazo de la misma. Sólo se presta asistencia cubierta por la garantía cuando está dentro de este plazo. Sólo se reconoce el derecho a esta garantía al primer comprador del aparato y no se puede transmitir a terceros.
7. La garantía caduca cuando personas no autorizadas han intentado realizar reparaciones, modificaciones o sustituciones de piezas en el aparato.
8. Todos los gastos y riesgos de transporte hacia o desde nuestra fábrica, corren a cuenta del comprador.

CONDICIONES DE LA GARANTÍA

Para obtener el servicio de Asistencia Técnica durante el periodo de garantía de 24 meses a partir de la fecha de la compra, es necesario:

- a) La presentación del certificado de garantía debidamente cumplimentado y autenticado.
- b) La presentación de la Factura/Recibo de compra, donde conste el modelo y el número de fábrica del producto (cuando sea posible).

Nota: La no presentación de los documentos indicados, será motivo para la no prestación de los servicios cubiertos por la garantía.