



TI-*nspire*[™]

**Como começar com a
unidade portátil
TI-Nspire[™]**

Este manual do utilizador aplica-se ao software TI-Nspire[™] versão 3.0.
Para obter a versão mais recente da documentação, visite
education.ti.com/guides.

Informações importantes

Excepto se indicado expressamente na Licença que acompanha um programa, Texas Instruments não dá garantia, explícita ou implícita, incluindo mas não se limitando a quaisquer garantias de comercialização e adequação a um fim particular, relativamente a quaisquer programas ou materiais de documentação e disponibiliza estes materiais unicamente numa base “tal qual”. Em nenhum caso, a Texas Instruments será responsável perante alguém por danos especiais, colaterais, incidentais, ou consequenciais em ligação com a ou provenientes da compra ou utilização destas matérias, e a responsabilidade única e exclusiva da Texas Instruments, independentemente da forma de actuação, não excederá a quantia estabelecida na licença do programa. Além disso, a Texas Instruments não será responsável por qualquer queixa de qualquer tipo apresentada contra a utilização destes materiais por terceiros.

© 2006 - 2011 Texas Instruments Incorporated

Índice

Informações importantes	ii
Como começar com a unidade portátil TI-Nspire™	1
Sobre CAS.....	1
Teclas da unidade portátil TI-Nspire™	2
Preparar a unidade portátil para utilização	3
Ligar a unidade portátil TI-Nspire™ pela primeira vez.....	3
Utilizar o Touchpad TI-Nspire™.....	5
Utilizar o ecrã Página inicial	6
Compreender o Rascunho.....	9
Ecrã da unidade portátil TI-Nspire™.....	9
Utilizar sugestões	10
Utilizar a Folha de rascunho	13
Abertura e fecho da Folha de rascunho	13
Calcular com a Folha de rascunho	14
Inserção de itens do Catálogo	15
Ver o histórico.....	20
Editar expressões da Folha de rascunho	21
Representar graficamente com a Folha de rascunho.....	21
Trabalhar com variáveis na Folha de rascunho.....	27
Guardar o conteúdo da Folha de rascunho	27
Limpar o conteúdo da Folha de rascunho	28
Trabalhar com documentos na unidade portátil TI-Nspire™.....	29
Abrir um documento.....	29
Criar um novo documento	30
Guardar um documento	30
Trabalhar com aplicações.....	32
Utilizar o menu Aplicação.....	37
Menus de contexto.....	38
Trabalhar com problemas e páginas	38
Adicionar um problema a um documento	39
Ver e reordenar as páginas num documento	40
Copiar, colar e eliminar problemas.....	43
Renomear um problema	44
Adicionar uma página a um problema	44
Mover-se entre páginas num documento.....	45
Gerir documentos.....	45
Fechar um documento	49
Compreender as ferramentas TI-Nspire™.....	49

Trabalhar com o Software TI-Nspire™ Navigator™	55
Iniciar sessão na turma	55
Pausar uma sessão da turma	56
Responder a questões de Consulta rápida	56
Configurar a unidade portátil TI-Nspire™	59
Instalar as pilhas AAA.....	59
Substituir as pilhas AAA	61
Introduzir a bateria recarregável TI-Nspire™	61
Verificar o estado das baterias.....	63
Recarregar a unidade portátil.....	63
Alterar definições da unidade portátil.....	64
Alterar o idioma preferido	65
Personalizar a configuração da unidade portátil	66
Personalizar as definições gerais	67
Personalizar definições de Gráficos e Geometria	71
Ver estado da unidade portátil.....	74
Utilizar hardware de comunicações sem fios.....	76
Ligar unidades portáteis e transferir ficheiros	79
Ligar unidades portáteis.....	79
Transferir ficheiros de e para unidades portáteis	80
Transferir ficheiros entre computadores e unidades portáteis..	82
Resolver erros resultantes do envio de pastas	84
Gestão de memória e de ficheiros	89
Verificar memória disponível	89
Libertar espaço de memória	90
Reiniciar a memória.....	92
Actualizar o sistema operativo da unidade portátil	95
O que precisa de saber	95
Procurar actualizações do sistema operativo	96
Actualizar o sistema operativo	97
Actualizar o SO em várias unidades portáteis	102
Mensagens de actualização do SO	102
Atalhos do teclado	107
Acerca do modo TI-84	111
Compreender a operação de modo duplo.....	111

Alterar o teclado	111
Cabos do modo TI-84 Plus	112
Capturing screens in TI-84 mode	113
Upgrading the TI-84 Plus OS	113
Capturar ecrãs no modo TI-84	114
Actualizar o SO da TI-84 Plus	114
Anexo: Assistência e Suporte.....	115
Precauções com as pilhas	115
Apoio técnico, manutenção e garantia dos produtos Texas Instruments	115
Assistência	115
Índice remissivo	117

Como começar com a unidade portátil TI-Nspire™

As unidades portáteis TI-Nspire™ e TI-Nspire™ CAS são unidades portáteis de segunda geração da família de produtos TI-Nspire™. Estas unidades portáteis fornecem navegação touchpad, gráficos dinâmicos e funções interactivas do computador.

A unidade portátil e o software TI-Nspire™ partilham a mesma funcionalidade, permitindo transferir atribuições da turma da unidade portátil para o computador ou transferir documentos para a unidade portátil quando necessitar de mobilidade. Comece os trabalhos na escola, de seguida, conclua o trabalho em casa para tirar partido do ecrã a cores do software e da navegação de fácil utilização. Utilize o software para transferir as actualizações mais recentes do software e do sistema operativo da unidade portátil à medida que ficam disponíveis para garantir que tem as mais recentes melhorias.

Este guia abrange a unidade portátil TI-Nspire™ e a unidade portátil TI-Nspire™ CAS. Embora funcionem identicamente de muitas formas, existem algumas distinções. Se a unidade portátil TI-Nspire™ CAS tiver funcionalidades adicionais, são realçadas e a operação CAS é descrita.

Sobre CAS

Com CAS ou o Sistema de Álgebra Informático, pode:

- Efectuar cálculos simbólicos e numéricos.
- Criar e expandir expressões e resolver denominadores comuns.

A tecnologia TI-Nspire™ CAS torna possível reconhecer, simplificar e calcular expressões matemáticas, preservando os símbolos, incluindo variáveis e termos, como "e" e π .

Esta capacidade para introduzir e ver equações e expressões no ecrã à medida que aparecem nos manuais escolares é especialmente útil para cálculos passo a passo, aritméticos, algébricos e de cálculo.

Teclas da unidade portátil TI-Nspire™

esc Remove os menus ou as caixas de diálogo do ecrã. Também pára um cálculo em progresso.

save Abre o Rascunho para efectuar cálculos e gráficos rápidos.

tab Vai para o campo de entrada seguinte.

ctrl Fornece acesso à função ou ao carácter apresentado por cima de cada tecla. Também permite atalhos em combinação com outras teclas.

⇧ shift Apresenta o carácter seguinte em maiúsculas.

Utilize o **Touchpad TI-Nspire™** da mesma forma que o touchpad de um computador portátil. Pode também premir as extremidades exteriores para mover para a direita, esquerda, cima e baixo.

on Liga a unidade portátil. Se a unidade portátil estiver ligada, esta tecla mostra o ecrã Página inicial.

doc Abre o menu Documentos.

menu Mostra o menu de contexto ou da aplicação.

del Elimina o carácter anterior.

var Mostra as variáveis guardadas.

enter Avalia uma expressão, executa uma instrução ou selecciona um item de menu.

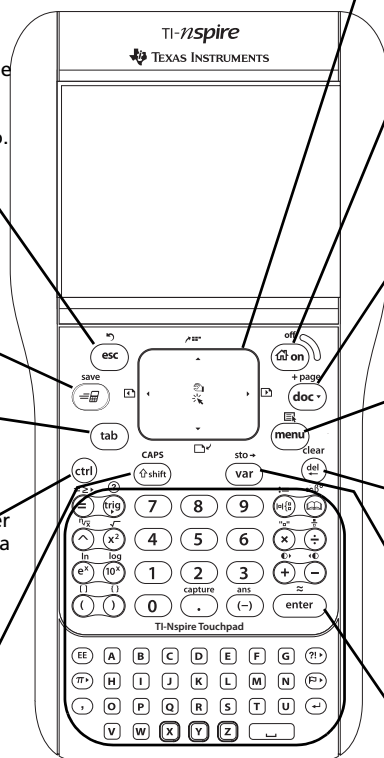

Nota: Um símbolo **▶** numa tecla indica acesso a várias opções. Para aceder a uma opção, prima repetidamente **▶** ou utiliza as teclas de seta no touchpad. Prima **enter** ou clique para seleccionar a opção.

Preparar a unidade portátil para utilização

As unidades portáteis TI-Nspire™ são fornecidas com quatro pilhas alcalinas AAA e um cabo USB padrão macho A para mini macho B. Pode também alimentar as unidades portáteis com a Bateria Recarregável TI-Nspire™ ou um carregador de parede aprovado, que são vendidos separadamente.



Antes de utilizar a unidade portátil, instale as pilhas **ou** instale e carregue a Bateria Recarregável TI-Nspire™ (se comprada). Pode também ligar a unidade portátil a uma fonte de alimentação externa se tiver o carregador de parede.

Nota: Para mais informações sobre como instalar as baterias, consulte, consulte *Configurar a unidade portátil TI-Nspire™*.

Ligar a unidade portátil TI-Nspire™ pela primeira vez

1. Certifique-se de que as baterias estão instaladas ou carregadas, ou que a unidade portátil está ligada a uma fonte de alimentação.
2. Prima  para ligar a unidade portátil.





Aparece uma barra de progresso durante o carregamento do sistema operativo e, em seguida, é-lhe pedido para escolher as preferências de idioma e de tamanho do tipo de letra.

Para desligar a unidade portátil, prima  . As definições e os conteúdos da memória são retidos.

Nota: Para mais informações sobre como instalar e carregar as baterias, consulte, consulte *Configurar a unidade portátil TI-Nspire™*.

Utilizar Automatic Power Down™

Para prolongar a duração da bateria, a função Automatic Power Down™ (APD™) desliga a unidade portátil após três minutos de inactividade.



Quando isto acontecer, prima  para ligar a unidade portátil e voltar ao último documento ou menu acedido. Para alterar a predefinição, prima    para aceder ao ecrã **Configuração da unidade portátil** onde pode alterar a definição **Poupança de energia**.

Nota: Para mais informações sobre como configurar a unidade portátil, consulte *Configurar a unidade portátil TI-Nspire™*.

Seleccionar um idioma

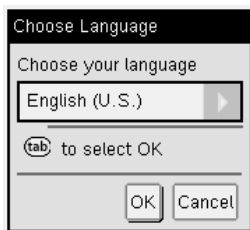
Depois de carregar o SO, seleccione um idioma preferido.



1. Prima **▶** para abrir o menu pendente.
2. Prima **▼** para percorrer os idiomas e, em seguida, prima  ou **enter** para seleccionar um idioma.
3. Prima **(tab)** para realçar o botão **OK**, de seguida, prima  ou **enter** para guardar a selecção de idioma.

Selecionar um tamanho de tipo de letra

Em seguida, seleccione um tamanho de tipo de letra para o visor.

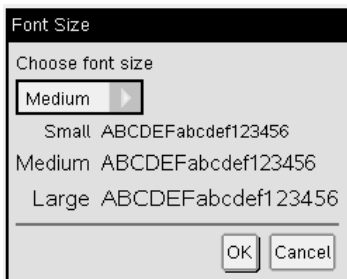

1. Prima **▶** para abrir o menu pendente.
2. Prima **▼** para realçar o tamanho do tipo de letra e, em seguida, prima  ou **enter** para o seleccionar.

3. Prima **(tab)** para realçar o botão **OK** e, em seguida, prima **(F5)** ou **(enter)** para guardar a selecção e abra o ecrã **Bem-vindo!**.

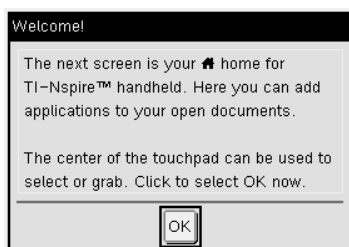

4. Para continuar, clique em **(F5)** ou prima **(enter)** para seleccionar **OK** e abra o ecrã **Página inicial**.

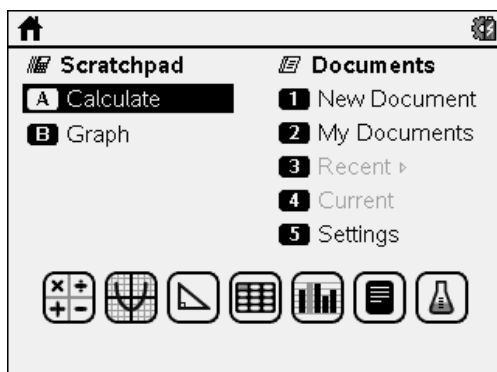



Utilizar o Touchpad TI-Nspire™

Utilize o Touchpad para navegar ou efectuar qualquer tarefa que seja possível efectuar com as teclas de setas e Enter. Utilize o touchpad para navegar das duas formas:

- Utilize-o como um touchpad do computador, movendo a ponta do dedo num movimento deslizante na área central do touchpad para activar e mover o ponteiro do rato. Clique ou toque no centro do Touchpad para seleccionar uma opção de menu ou completar uma acção.
- Prima as teclas de setas na margem exterior do Touchpad para mover o ponteiro do rato para cima, para baixo, para a esquerda ou para a direita e, em seguida, clique em **(F5)** ou prima **(enter)** para completar uma acção.

Se premir sem soltar uma tecla de seta, o ponteiro do rato continua a mover-se nessa direcção.

Nota: Se o ponteiro do rato for visível num comando ou ficheiro, clique ou toque em  no centro do touchpad para seleccionar esse comando ou ficheiro. Se realçar o comando ou o ficheiro, mova o ponteiro sobre esse item ou prima  para o seleccionar.

Quando trabalhar numa aplicação, utilize o touchpad para aceder a mais informações sobre os problemas. Por exemplo, a passagem sobre um objecto de Gráficos e Geometria mostra informações sobre as variáveis utilizadas nesse objecto e as ferramentas disponíveis.

Alguns utilizadores preferem personalizar as definições do touchpad; para acelerar ou desacelerar o ponteiro, ou activar o toque para clique. Para alterar as predefinições do touchpad, consulte *Configurar a unidade portátil TI-Nspire™*.





Utilizar o ecrã Página inicial

O ecrã **Página inicial** aparece quando ligar a unidade portátil pela primeira vez. O ecrã **Página inicial** fornece um ponto inicial para todas as actividades da unidade portátil.

- Abrir o Rascunho para cálculos e gráficos rápidos
- Criar documento novo
- Abrir e gerir documentos existentes
- Escolher as definições e ver o estado
- Ver sugestões de utilização da unidade portátil
- Aceder a documentos recentes
- Voltar ao documento actual

Nota: Para voltar ao menu **Página inicial** a partir de qualquer localização, prima .

Seleccionar opções no ecrã Página inicial

- Por predefinição, o cursor não está activo. Para activar o cursor, toque no touchpad com a ponta do dedo.
- Utilize o touchpad para clicar em qualquer dos ícones de aplicações ou em qualquer uma das opções dos menus Rascunho ou Documentos.
- Prima as setas no touchpad (, ,  ou ) ou e para mover entre as opções no ecrã **Página inicial**.



- Mova o cursor do rato sobre cada ícone da aplicação para visualizar uma descrição breve.
- Prima  ou **(enter)** para seleccionar uma opção realçada ou prima a letra ou o número associado à opção.







Ajustar o contraste

Para clarear o visor, prima sem soltar **(ctrl)** toque em **(-)**.

Para escurecer o visor, prima sem soltar **(ctrl)** toque em **(+)**.

Opções do ecrã Página inicial

Opção do menu	Objectivo
Rascunho Utilize as opções do menu Rascunho para abrir uma aplicação Calculadora ou Gráfico sem afectar o documento. Enquanto estiver no Rascunho, prima  para alternar entre as aplicações do Rascunho. Calculadora e Gráfico	
Calculadora	Abre o Rascunho com uma aplicação Calculadora activa. No ecrã Página inicial, escreva A .
Gráfico	Abre o Rascunho com uma aplicação Gráfico activa. No ecrã Página inicial, escreva B .
Documentos Para trabalhar com documentos, prima o número associado ou utilize o Touchpad para seleccionar uma opção e, em seguida, prima  ou (enter) .	
Novo documento	Abre um documento TI-Nspire™ novo com as aplicações disponíveis listadas.
Os meus documentos	Abre o browser de ficheiros onde pode abrir os documentos TI-Nspire™ existentes ou enviar ficheiros para outros.
Recente	Lista os cinco documentos guardados mais recentemente.
Actual	Acede ao documento actualmente aberto.

Opção do menu	Objectivo
Definições	Verifique o estado da unidade portátil e altere as definições.
Ícones das aplicações Para adicionar uma nova página ao documento actual, seleccione o ícone de uma aplicação. Se não estiver nenhum documento aberto, um documento novo aparece com a aplicação seleccionada numa nova página.	
Calculadora 	Adiciona uma página a um documento para introduzir e avaliar expressões matemáticas.
Gráficos 	Adiciona uma página para fazer gráficos e explorar funções.
Geometria 	Adiciona uma página para criar e explorar formas geométricas.
Listas e Folha de Cálculo 	Adiciona uma página para trabalhar com dados em tabelas.
Dados e Estatística 	Adiciona uma página e fornece ferramentas utilizadas para visualizar conjuntos de dados em diferentes tipos de gráficos e fornece ferramentas para manipular conjuntos de dados para explorar relações entre os conjuntos de dados.
Notas 	Fornece funções de edição de texto para adicionar texto aos documentos TI-Nspire™ para utilizar como notas ou partilhar com os outros utilizadores.

Opção do menu	Objectivo
Vernier DataQuest™ 	Adiciona uma página para recolher e analisar dados de sensores.

Para saber mais sobre as aplicações e os documentos, consulte o capítulo *Trabalhar com documentos nas unidades portáteis TI-Nspire™*.

Compreender o Rascunho

Utilize o Rascunho para fazer gráficos e cálculos rápidos sem afectar o documento TI-Nspire™ actual. Por exemplo, quando necessitar de uma forma rápida para testar um cálculo antes de o adicionar a um documento, pode abrir a aplicação Rascunho e efectuar o cálculo. Em seguida, pode rejeitar o cálculo ou adicioná-lo a um documento. Para mais informações sobre o Rascunho, consulte *Utilizar o Rascunho*.

Ecrã da unidade portátil TI-Nspire™

Os ícones no ecrã da unidade portátil fornecem informações sobre as operações da unidade portátil e uma forma simples de aceder e alterar as definições. Este ecrã mostra os ícones que são descritos abaixo.

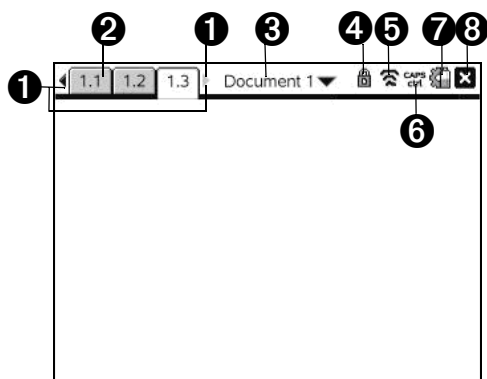

Ícone	Função
1 ◀▶	Setas de deslocação das páginas - Utilize o touchpad e estas setas para percorrer as páginas num documento.

	Ícone	Função
2		Separadores das páginas - Indique o número do problema seguido pelo número da página. Se os problemas tiverem nome, mova o ponteiro do touchpad sobre o separador para ver o nome da página.
3		Nome do documento - Mostra o nome do documento actual. Clique aqui para aceder ao menu Documentos. Um asterisco junto do nome do documento indica que foram efectuadas alterações desde a última vez que o documento foi guardado.
4		Premir para testar - Indica que a unidade portátil está no modo Premir para testar.
5		Estado do início de sessão - Mostra se a unidade portátil está à procura de um ponto de acesso (intermitente), encontrou um ponto de acesso (sólido), não está a comunicar, está ligada e preparada para iniciar a sessão (uma seta intermitente), ou tem a sessão iniciada e está carregada (uma seta sólida). Clique aqui para ver as Definições e o Estado.
6		Estado (shift), (ctrl) ou
7		Definições e estado - Mostra o estado da carga das pilhas. Clique aqui para alterar as definições.
8		Fechar documento - Clique aqui para fechar o documento actual. Se houver informações não guardadas, guarde-as ou elimine-as quando solicitado.

Utilizar sugestões

As **Sugestões** são conselhos rápidos disponíveis no software da unidade portátil. Existem várias formas fáceis para aceder às Sugestões:

- Prima (ctrl) (trig).
- Algumas caixas de diálogo contêm o ícone do ponto de interrogação. Clique neste ícone para abrir as Sugestões para essa tarefa.
- ▶ Para percorrer as Sugestões, utilize o touchpad ou as teclas de setas:
 - Para mover a página para baixo, prima (ctrl) (3).
 - Para mover a página para cima, prima (ctrl) (9).

- Para ir para o fim do ficheiro das Sugestões, prima **ctrl** **1**.
- Para voltar para o início do ficheiro, prima **ctrl** **7**.

Utilizar a Folha de rascunho

A Folha de rascunho é uma função da unidade portátil TI-Nspire™ que permite:

- Avaliar expressões matemáticas.
- Representar graficamente funções.

Abertura e fecho da Folha de rascunho

- ▶ No ecrã Página inicial, pressionar  para abrir a Folha de rascunho.

A primeira vez que abre a Folha de rascunho, uma página em branco abre com a Calculadora activa.

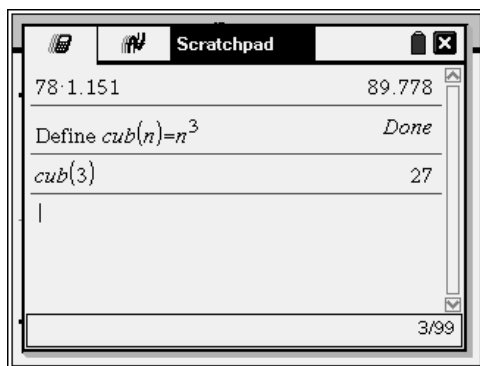

- ▶ Pressionar  para alternar entre as páginas Calcular e Gráfico.

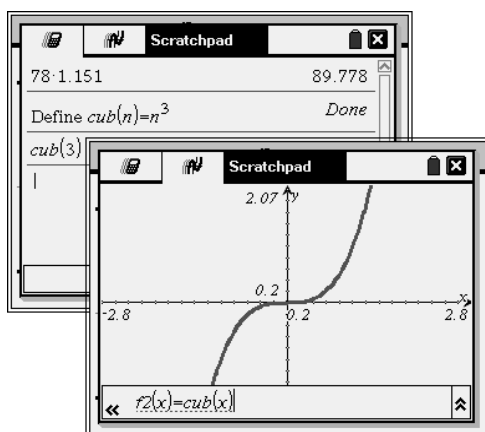

- ▶ Pressionar **(menu)** para ver o menu de Folha de rascunho de cálculo ou Folha de rascunho de gráfico. Estes menus são subconjuntos dos menus TI-Nspire™ para as aplicações da Calculadora e Gráficos e Geometria. Para obter listas completas desses menus, consulte a documentação para essas aplicações.
- ▶ Pressione **(esc)** para fechar a Folha de rascunho.

Calcular com a Folha de rascunho

Na página Calcular da Folha de rascunho, introduza uma expressão matemática na linha de entrada e, em seguida, prima **(enter)** para avaliar a expressão. As expressões aparecem em notação matemática standard à medida que as introduz.

Os resultados e as expressões avaliadas tornam-se parte do histórico da Folha de rascunho apresentado por cima da linha de entrada.

Introduzir expressões matemáticas simples

Nota: Para introduzir um número negativo, prima **(-)** e, em seguida, introduza o número.

Por exemplo, suponha que pretende avaliar $\frac{2^8 \cdot 43}{12}$

1. Selecione a linha de entrada na área de trabalho.
2. Escreva $2 \wedge 8$ para iniciar a expressão.

2^8

3. Prima **(x)** para colocar o cursor na base e, em seguida, complete a expressão, escrevendo:

$\times 43 \div 12$

$2^8 \cdot 43 / 12$

4. Prima **(enter)** para avaliar a expressão.

A expressão aparece em notação matemática standard e o resultado aparece no lado direito da página.

$\frac{2^8 \cdot 43}{12}$

$\frac{2752}{3}$

Nota: Pode forçar uma aproximação decimal num resultado, premindo **ctrl** **enter** em vez de **enter**.

$$\frac{2^{8.43}}{12} \qquad 917.333$$

Premir **ctrl** **enter** força o resultado aproximado.

Nota: A formatação dos resultados também pode ser ajustada em Definições. Ver Trabalhar com documentos na unidade portátil TI-Nspire™ para mais informações sobre as Definições.

Inserção de itens do Catálogo

Pode usar o Catálogo para inserir funções e comandos, unidades, símbolos e modelos de expressão na linha de entrada.

1. Pressione **Ⓜ** para abrir o Catálogo. Como predefinição, o primeiro separador é visualizado, o qual lista todos os comandos e funções em ordem alfabética.

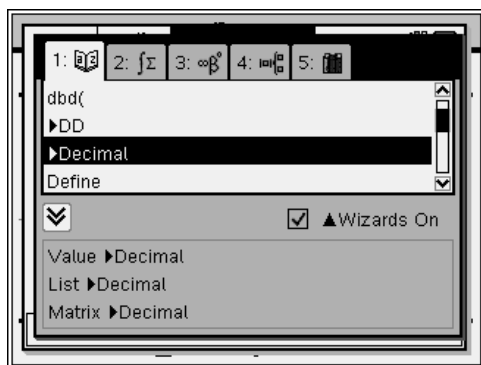

Catálogo para uma unidade portátil não-CAS

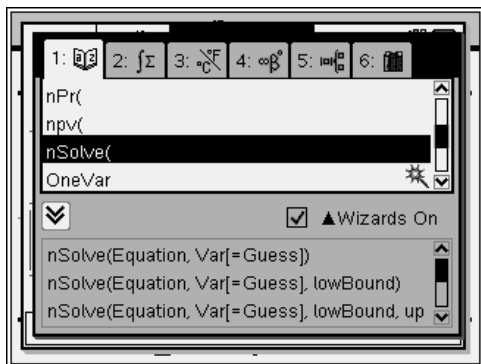

Catálogo
para uma
unidade
portátil
CAS

2. Se a função que está a inserir é visível na lista, seleccione e pressione $\text{\textcircled{enter}}$ para inseri-la.
3. Se a função não é visível:
 - a) Pressione uma tecla de letra para saltar para as entradas que comecem por essa letra.
 - b) Pressione \blacktriangledown ou \blacktriangle consoante necessário para realçar o item que está a inserir.
 - c) Clique num separador numerado para listar as funções por categoria: funções de matemática, símbolos, modelos de matemática, objectos de biblioteca e valores para unidades de medição padrão (CAS).
 - d) Pressione $\text{\textcircled{enter}}$ para inserir o item na linha de entrada.

Utilizar um modelo de expressão

Os modelos ajudam a introduzir matrizes, funções por ramos, sistemas de equações, integrais, derivadas, produtórios e outras expressões matemáticas.

Por exemplo, suponha que pretende avaliar $\sum_{n=3}^7 (n)$

1. Prima $\text{\textcircled{M}}$ para abrir a paleta Modelo.
2. Seleccione $\begin{matrix} \square & \Sigma & \square \\ \square & \square & \square \end{matrix}$ para inserir o modelo da soma algébrica.

O modelo aparece na linha de entrada com pequenos blocos que representam elementos que pode introduzir. Um cursor aparece junto a um dos elementos para mostrar que pode escrever um valor para esse elemento.

$$\sum_{n=0}^0 (0)$$

- Utilize as teclas de setas para mover o cursor para a posição de cada elemento e escreva um valor ou uma expressão para cada elemento.

$$\sum_{n=3}^7 (n)$$

- Prima **(enter)** para avaliar a expressão.

$$\sum_{n=3}^7 (n) \quad 25$$

Introduzir expressões com um assistente

Pode utilizar um assistente para simplificar a introdução de algumas expressões. O assistente contém as caixas definidas para o ajudar a introduzir os argumentos na expressão.

Suponha que quer encaixar um modelo de regressão linear $y=mx+b$ nas duas listas seguintes:

{1,2,3,4,5}

{5,8,11,14,17}

- Prima **(📖)** **(1)** para abrir o Catálogo e mostrar a lista alfabética de funções.
- Clique na lista e, em seguida, prima **(L)** para saltar para as entradas que comecem por "L."
- Prima **(▼)** conforme necessário para realçar **LinRegMx**.

4. Se a opção **Assistentes ligados** não estiver seleccionada: Prima **(tab)** **(tab)** para realçar **Assistentes ligados**, prima **(enter)** para alterar a definição e, em seguida, prima **(tab)** **(tab)** para realçar **LinRegMx** novamente.

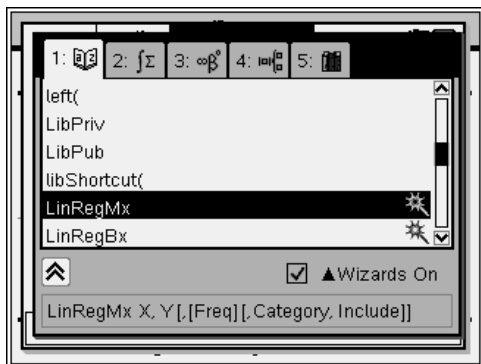

LinRegMx
non-CAS

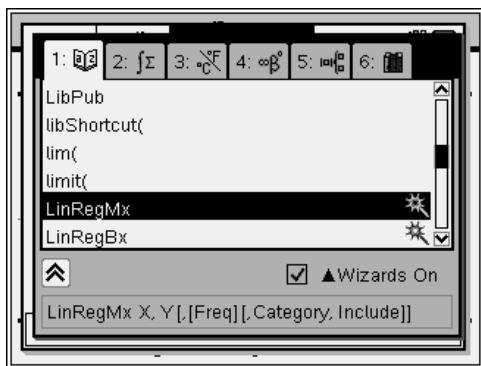

LinRegMx
CAS

5. Prima **(enter)**.

Aparece um assistente, oferecendo-lhe uma caixa para escrever cada argumento.

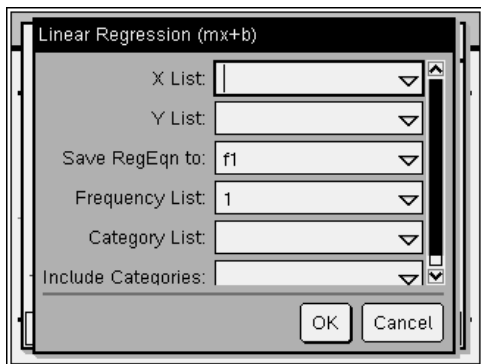

6. Escreva { 1,2,3,4,5 } como **Lista X**.
7. Prima (tab) para ir para a caixa **Lista Y**.
8. Escreva { 5,8,11,14,17 } como **Lista Y**.
9. Se quiser guardar a equação de regressão numa variável específica, prima (tab) e, em seguida, substitua **Guardar RegEqn em** pelo nome da variável.
10. Selecciona **OK** para fechar o assistente e insira a expressão na linha de entrada.

A expressão é introduzida juntamente com as declarações para copiar a equação de regressão e apresentar a variável *stat.results*, que conterá os resultados.

LinRegMx {1,2,3,4,5},{5,8,11,14,17},1: CopyVar stat.RegEqn,f1:
stat.results

A Folha de rascunho mostra as variáveis *stat.results*.

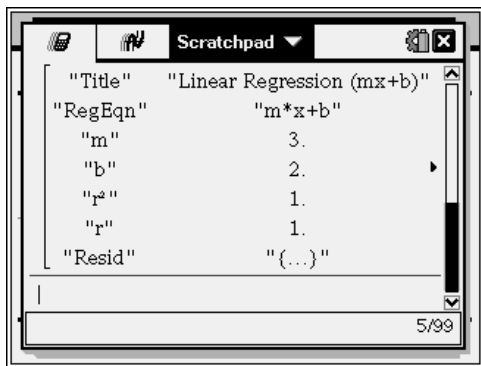

Nota: Pode copiar valores das variáveis *stat.results* e colá-las na linha de entrada.

Ver o histórico

Cada resultado e expressão avaliado torna-se parte do histórico da Folha de rascunho, visualizada por cima da linha de entrada.

► Pressione ▲ ou ▼ para percorrer o histórico.

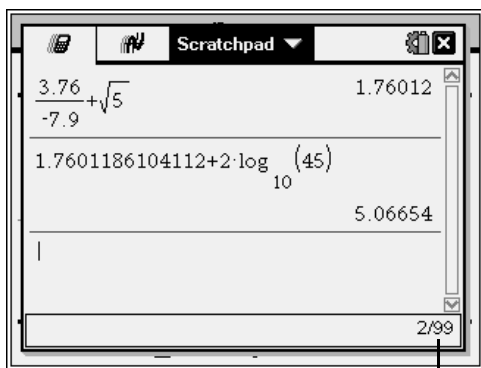

❶ Entrada actual/entradas totais

Copiar um item do histórico para a linha de entrada

Pode copiar rapidamente uma expressão, uma subexpressão ou um resultado do histórico para a linha de entrada.

1. Prima ▲ ou ▼ para percorrer o histórico e seleccionar o item que pretende copiar.
2. Opcionalmente, seleccione parte da expressão ou do resultado com **Shift** juntamente com as teclas de setas.



3. Prima (enter) para copiar a selecção e inseri-la na linha de entrada.

Apagar o histórico

Quando apagar o histórico, todas as variáveis e funções do histórico retêm os valores actuais. Se apagar o histórico por engano, utilize a função Anular.

- No menu **Ações**, selecione **Apagar histórico**.

(Pressione **menu** **1** **5**.)

Todos os resultados e expressões são removidos do histórico.

Editar expressões da Folha de rascunho

Apesar de não ser possível editar uma expressão Calcular da Folha de rascunho no histórico, pode copiar uma expressão (parcial ou completa) do histórico e colá-la na linha de entrada. Pode editar a linha de entrada.

Inserir elementos na linha de entrada

1. Prima **tab**, **←**, **→**, **▲** ou **▼** para posicionar o cursor na expressão. O cursor move-se para a posição válida mais próxima na direção que prima.
2. Escreva os elementos e introduza-os a partir do Catálogo.

Selecionar parte de uma expressão

Pode eliminar, cortar ou copiar uma parte seleccionada de uma expressão.

1. Prima **←**, **→**, **▲** ou **▼** para mover o cursor para um ponto inicial na expressão.
2. Prima sem soltar **⇧** e prima **←**, **→**, **▲** ou **▼** para seleccionar.
 - Para eliminar a selecção, prima **del**.
 - Para cortar a selecção para a Área de transferência, prima **ctrl** **X**.
 - Para copiar a selecção para a Área de transferência, prima **ctrl** **C**.

Representar graficamente com a Folha de rascunho

Na página Gráfico da Folha de rascunho, clique no botão Expandir linha de entrada **»** para ver a linha de entrada e escreva uma expressão para representar graficamente. A linha de entrada mostra o formato requerido para escrever uma função. O tipo de gráfico predefinido é Função, por conseguinte, aparece o formato $f1(x)=$.

1. Selecione **Tipo de gráfico** no menu e selecione um tipo de gráfico.
Por exemplo,

- Para representar graficamente um gráfico de dispersão, prima **menu** **3** **4**. Clique em var para seleccionar a variável a representar graficamente como x e y para sn.
- Para representar graficamente uma função, prima **menu** **3** **1**.

A linha de entrada muda para mostrar o formato da expressão para o tipo de gráfico especificado. Pode especificar várias funções de cada tipo de gráfico.

2. Escreva uma expressão e quaisquer outros parâmetros necessários para o tipo de gráfico.

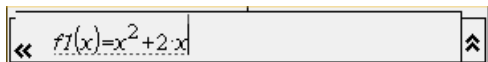

3. Prima **enter** para representar graficamente a função ou prima **▼** para adicionar outra função. Se for necessário, pode premir **menu** **4** para seleccionar uma ferramenta no menu **Janela/Zoom** e ajustar a área de visualização.

Quando representar graficamente a expressão, a linha de entrada desaparece para mostrar uma vista organizada do gráfico. Se seleccionar ou traçar uma função, essa função aparece na linha de entrada. Pode alterar uma função, editando a expressão ou capturando e alterando o gráfico.

À medida que representa graficamente várias funções nos eixos, a definição com a expressão aparece cada uma. Pode definir e traçar graficamente um máximo de 99 funções de cada tipo.

4. Utilize a tecla **menu** para explorar e analisar a função representada graficamente, traçando-a, determinando os pontos notáveis ou atribuindo uma variável na expressão a um selector.

Ver a tabela de funções

- Para ver uma tabela de valores para a função actual, prima **menu** **2** **5**.

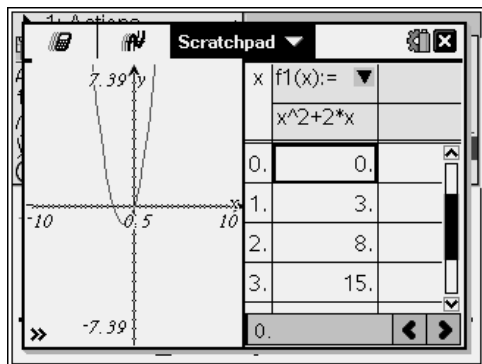

- Para ocultar a tabela de funções, clique no gráfico e, em seguida, prima **menu** **(2)** **(5)**.

Alterar o aspecto dos eixos

À medida que trabalha com os gráficos, os eixos cartesianos aparecem por predefinição. Pode alterar o aspecto dos eixos das seguintes formas:

1. Prima **menu** **(4)** e seleccione a ferramenta Zoom para utilizar.
2. Seleccione os eixos e prima **ctrl** **menu** **(3)** para activar a ferramenta **Atributos**.
 - a) Prima **▲** ou **▼** para ir para o atributo para alterar. Por exemplo, seleccione o atributo do estilo final.
 - b) Prima **◀** ou **▶** para seleccionar o estilo a aplicar.
 - c) Altere quaisquer outros atributos dos eixos conforme requerido para o trabalho e, em seguida, prima **esc** para sair da ferramenta Atributos.
3. Ajuste a escala dos eixos e o espaçamento da marca de selecção manualmente.
 - a) Clique sem soltar uma marca de selecção e mova-a no eixo. O espaçamento e o número de marcas aumenta (ou diminui) em ambos os eixos.
 - b) Para ajustar a escala e o espaçamento da marca de selecção num eixo, prima sem soltar **(←shift)** e, em seguida, capture e arraste uma marca de selecção nesse eixo.
4. Altere os valores dos extremos dos eixos, fazendo duplo clique neles e escrevendo novos valores.

5. Ajuste a localização dos eixos. Para mover os eixos existentes sem redimensionar ou escalar novamente os eixos, clique e arraste uma região vazia do ecrã até os eixos estarem na localização pretendida.

6. Altere as escalas dos eixos, premindo **menu** **(4)** **(1)**.

Escreva os valores seleccionados sobre os valores actuais para x-mín, x-máx, y-mín e y-máx e clique em **OK**.

7. Prima **menu** **(2)** **(1)** para ocultar ou mostrar os eixos.

- Se os eixos aparecerem na página, a selecção desta ferramenta oculta-os.
- Se os eixos estiverem ocultados na página, a selecção desta ferramenta volta a apresentá-los.

Traçar uma função representada graficamente

A opção Traçado do gráfico permite percorrer os pontos de uma representação gráfica de uma função, paramétrica, polar, sucessão ou gráfico de dispersão. Para activar a ferramenta do traçado:

1. Prima **menu** **(5)** **(1)** para percorrer os dados numa função representada graficamente no modelo Traçar.

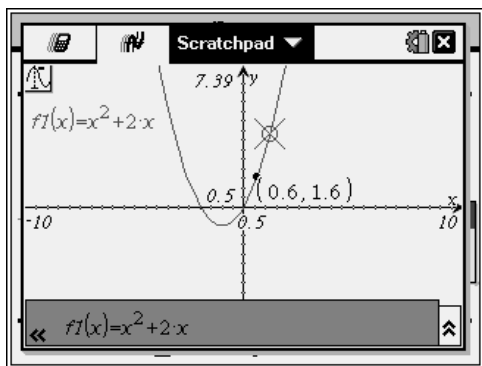

2. (Opcional) Para alterar o incremento do passo para o traçado, prima **menu** **(5)** **(3)**.

Depois de escrever um incremento do passo diferente, a ferramenta Traçado do gráfico percorre o gráfico em passos desse tamanho, em vez de avançar o passo predefinido definido automaticamente com uma função.

3. Utilize o Traçado do gráfico para explorar uma função representada graficamente das seguintes formas:

- Vá para um ponto e passe para mover o cursor do traçado para esse ponto.
- Prima ◀ ou ▶ para mover de ponto para ponto no gráfico de função. Aparecem as coordenadas de cada ponto traçado.
- Prima ▲ ou ▼ para mover de um gráfico de função para outro ou para um gráfico de dispersão. As coordenadas dos pontos actualizam-se para reflectir a nova localização do traçado. O cursor do traçado é posicionado no ponto do novo gráfico ou desenho com o valor x mais próximo para o último ponto identificado no gráfico ou na função traçada previamente. Pode traçar várias funções conforme descrito em *Traçar todos os gráficos*.
- Escreva um número e prima (enter) para mover o cursor do traçado para esse valor no gráfico de função.
- Crie um ponto persistente que permaneça no gráfico enquanto estiver no modo Traçado- do gráfico, premindo (enter) quando o ponto do traçado atingir o ponto que pretende definir.
- Trace e identifique os pontos em que a função não tem nenhum valor x ou y definido (uma descontinuidade). A cadeia *undef* aparece em vez de um valor quando passar sobre um ponto que não está definido para a função.

Notas:

- Quando seleccionar ou traçar uma função na área de trabalho, essa função aparece em Editar linha.
 - Quando traçar para além do gráfico visível inicialmente, o ecrã ajusta-se para mostrar a área a ser tracejada.
4. Saia de Traçado do gráfico, premindo (esc) ou seleccionando outra ferramenta.

Determinar pontos notáveis

Pode utilizar as ferramentas do menu **Analisar gráfico** para determinar um ponto notável num intervalo especificado de qualquer função representada graficamente. Selecciona uma ferramenta para determinar o zero, o mínimo ou o máximo, o ponto de intersecção ou inflexão, ou derivada numérica (dy/dx) ou integral no gráfico.

1. Selecciona o ponto notável que pretende determinar o menu **Analisar gráfico**. Por exemplo, para determinar um zero, prima (menu) (6) (1).

O ícone da ferramenta seleccionada aparece na parte superior esquerda da área de trabalho. Aponte para o ícone para ver uma sugestão sobre como utilizar a ferramenta seleccionada.

2. Clique no gráfico em que pretende procurar o ponto notável e, em seguida, clique uma segunda vez para indicar o início da procura do ponto.

O segundo clique marca o limite inferior da região da procura e aparece uma linha pontuada.

Nota: Se determinar a derivada (dy/dx), clique no gráfico no ponto (valor numérico) a utilizar para determinar derivada.

3. Prima \leftarrow ou \rightarrow para ir para a linha pontuada que marca a região da procura e, em seguida, clique no ponto em que pretende parar a procura (limite superior da região da procura).

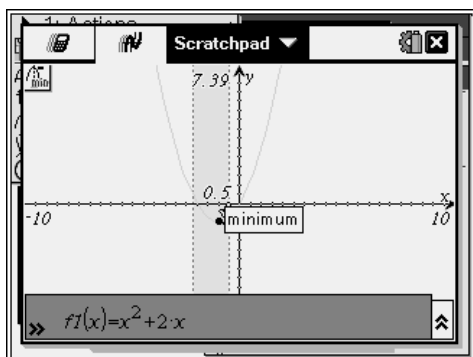

4. Prima enter no ponto para iniciar a procura. A ferramenta sombreia o intervalo.

Se a região da procura especificada incluir um ponto notável, aparece uma definição para o ponto. Se alterar um gráfico com pontos notáveis identificados, procure as alterações nos pontos notáveis. Por exemplo, se editar a função na linha de entrada ou manipular um gráfico, pode alterar o ponto em que o gráfico intercepta o zero.

Os pontos notáveis definidos permanecem visíveis no gráfico. Pode sair da ferramenta, premindo esc ou seleccionando outra ferramenta.

Trabalhar com variáveis na Folha de rascunho

As variáveis da Folha de rascunho são partilhadas entre a Folha de rascunho de cálculo e a Folha de rascunho de gráfico, mas não com quaisquer documentos TI-Nspire™. Se usar o mesmo nome para uma variável da Folha de rascunho e para uma variável num documento, não ocorre qualquer conflito a menos que tente copiar expressões entre os documentos e a Folha de rascunho.

Guardar o conteúdo da Folha de rascunho

Pode guardar a página de Folha de rascunho de cálculo, a página da Folha de rascunho de gráfico, ou ambos como um documento TI-Nspire™.

1. Pressione **(doc)** e, em seguida, seleccione **Guardar no documento**.
2. Pressione **(enter)**.

A caixa de diálogo Guardar no documento abre-se.

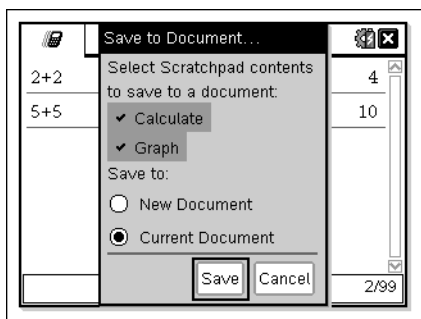

3. Seleccione a página ou as páginas a guardar.
4. Se um documento estiver aberto, seleccione Novo documento ou Documento actual.
5. Clique em **Guardar**.
 - Se seleccionou para guardar um documento aberto, as páginas da Folha de rascunho são adicionadas ao documento.
 - Se seleccionou para guardar num novo documento:
 - Clique em **Sim** quando a caixa de diálogo Guardar abrir.
 - Escreva um nome para o documento.
 - Clique em **Guardar** para guardar o documento novo.

Limpar o conteúdo da Folha de rascunho

Complete os passos seguintes para apagar os cálculos e trabalho de gráfico da aplicação da Folha de rascunho.

1. Pressione **(doc ▾)** e, em seguida, seleccione **Limpar folha de rascunho**.
2. Pressione **(enter)** para apagar o conteúdo da Folha de rascunho.

Trabalhar com documentos na unidade portátil TI-Nspire™

Todo o trabalho feito com a unidade portátil TI-Nspire™ está contido num ou mais documentos de TI-Nspire™, os quais pode partilhar com outros utilizadores de unidades portáteis e com aqueles que usam o software de computador.

- Cada documento é dividido em, no mínimo um, e até 30 problemas.
- Cada problema contém, no mínimo uma, e até 50 páginas.
- Cada página pode ser dividida em quatro áreas de trabalho.
- Cada área de trabalho pode conter qualquer uma das aplicações do TI-Nspire™ (Calculadora, Gráficos, Geometria, Lista e Folhas de cálculo, Dados e Estatísticas, Notas e Vernier DataQuest™).

Abrir um documento

1. No ecrã da Página inicial, seleccione Os meus documentos ou pressione **(2)**. O gestor de ficheiros abre-se.

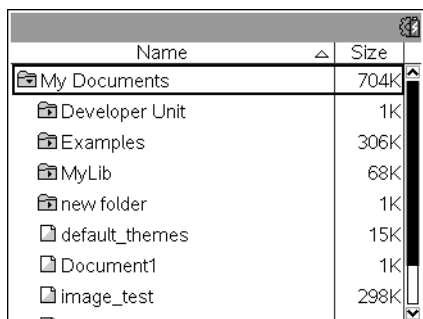

2. Navegue até ao ficheiro que deseja abrir.
 - Pressione **▼** para realçar o nome do documento e, em seguida, pressione **(F2)** ou **(enter)** para abrir o documento.
 - Se o ficheiro está numa pasta, pressione **▼** para realçar a pasta e, em seguida, pressione **(F2)** ou **(enter)** para abrir a pasta.
3. Pressione **(doc▼)** para abrir o menu Documentos para aceder a opções para trabalhar com o documento aberto.

Criar um novo documento

1. No ecrã da Página inicial, seleccione Documento novo ou pressione

(1). Pode também pressionar (ctrl) **N**.

Aparece um novo documento com uma lista de aplicações.

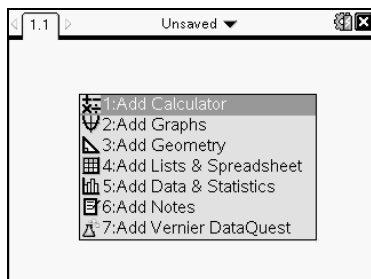

Nota: O separador na parte superior esquerda do ecrã indica que esta é a primeira página do primeiro problema.

2. Utilize ▼ e ▲ para realçar a aplicação que deseja adicionar à página e, em seguida, pressione (enter) para abrir a página.

Guardar um documento

Para guardar o documento:

1. Pressione (doc▼) para abrir o menu Documentos e, em seguida, seleccione **Ficheiro > Guardar**.

Nota: Também pode pressionar (doc▼) (1) (4) ou (ctrl) **S** para guardar um documento. Para guardar o documento noutra pasta, pressione (doc▼) (1) (5).

Se estiver a guardar o documento pela primeira vez, é-lhe perguntado em que pasta o pretende guardar e o nome. A pasta predefinida é Os meus documentos.

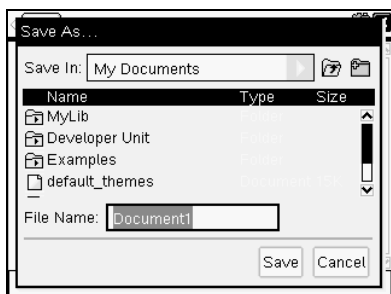

2. Escreva um nome para o documento.
3. Para guardar o documento numa pasta diferente:
 - a) Pressione (⇧) (tab) para navegar até à lista das pastas existentes. A primeira pasta na lista é seleccionada.
 - b) Utilize ▼ e ▲ para percorrer a lista de pastas.
 - c) Para seleccionar e abrir uma pasta, pressione (F4).
 - Para guardar o documento numa pasta nova:
 - a) Pressione (tab) até que o ícone Pasta nova seja realçado e, em seguida, pressione (enter) para criar uma pasta nova. Por predefinição, o nome da pasta é "Folder1".

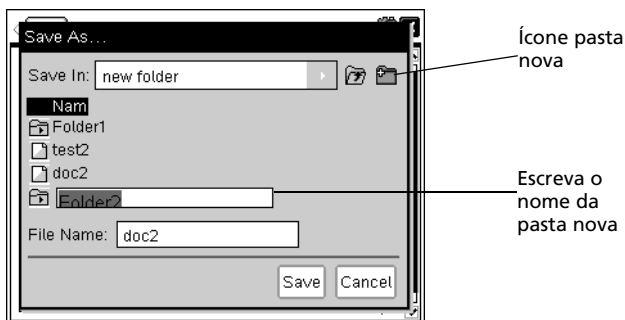

- b) Escreva o nome para a pasta nova e, em seguida, pressione (enter) para guardar.
- c) Pressione (enter) novamente para abrir a pasta. O campo do Nome do Ficheiro fica activo.
- d) Escreva um nome para o documento.

4. Utilizando a tabulação seleccione o botão **Guardar** e pressione **enter** para guardar o documento.

Trabalhar com aplicações

As opções para trabalhar com aplicações incluem:

- Criar um documento novo e seleccionar uma aplicação
- Adicionar uma página e aplicação nova para um documento aberto
- Adicionar aplicações múltiplas para uma página num documento

Adicionar uma aplicação



Há várias maneiras de adicionar uma aplicação numa página:



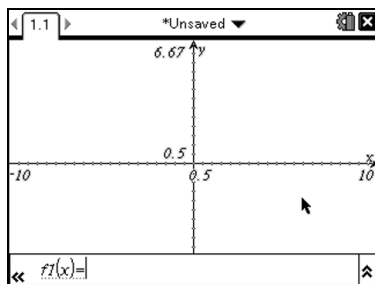

- Ao criar um documento novo, utilize o Touchpad ou números correspondentes para seleccionar uma aplicação na lista de aplicações.
- Para adicionar uma página nova e uma aplicação num documento aberto, pressione **(ctrl)** **(doc v)** e, em seguida, seleccione uma aplicação na lista.

Por exemplo, pressione **(2)** para adicionar a aplicação de Gráficos à página. A aplicação abre na área de trabalho.



Também pode pressionar **(on)** e, em seguida, seleccionar uma aplicação no ecrã de Página inicial ao clicar num dos seguintes ícones de aplicação:

	Calculadora
	Gráficos

	Geometria
	Listas e Folha de cálculo
	Dados e Estatística
	Notas
	Vernier DataQuest™

Utilizar várias aplicações numa página

Pode adicionar até quatro aplicações para cada página.

Quando criar um documento novo, contém espaço para adicionar uma aplicação. Se necessitar de adicionar mais do que uma aplicação a uma página, pode alterar o esquema para acomodar até quatro aplicações.

Pode seleccionar um esquema standard, fornecido como um item de menu, ou pode personalizar um esquema para satisfazer as suas necessidades.

Selecionar um esquema de página standard

1. Prima **(doc)** **(5)** **(2)** para ver as opções de esquema.

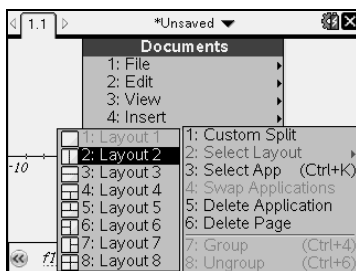

2. Prima o número correspondente ao esquema pretendido.

Por exemplo, prima **(2)** para criar um esquema de dois painéis dividido verticalmente na página.

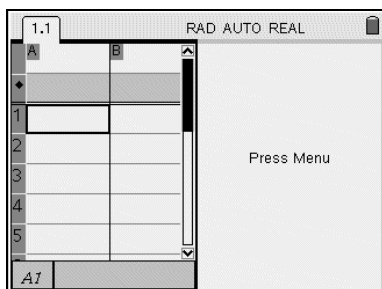

3. Prima **(ctrl)** **(tab)** para mover entre painéis. As linhas a negrito à volta do painel indicam que o painel está activo.
4. Prima **(menu)** e, em seguida, prima o número da aplicação que pretende adicionar ao painel novo. Por exemplo, prima **(2)** para adicionar a aplicação Gráfico.

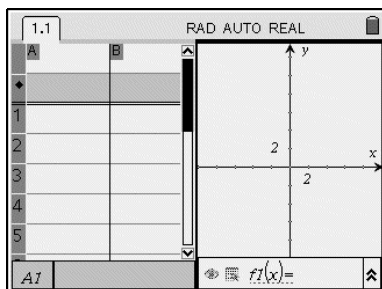

Nota: Se for necessário alterar o esquema da página para adicionar ou eliminar aplicações, pode fazê-lo a qualquer momento. Certifique-se de que seleccione a aplicação que pretende eliminar.

Criar um esquema de página personalizado

Se os esquemas standard não satisfizerem as suas necessidades, pode personalizar o espaço atribuído às aplicações numa página.

1. Prima **(doc)** **(5)** para ver as opções de esquema.

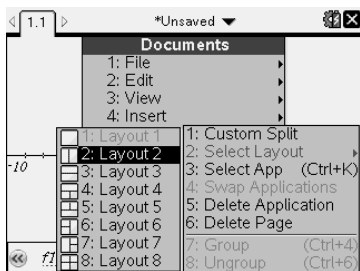

2. Prima **1** para seleccionar a opção de divisão personalizada.

O esquema standard aparece com um divisor intermitente entre os painéis das aplicações.

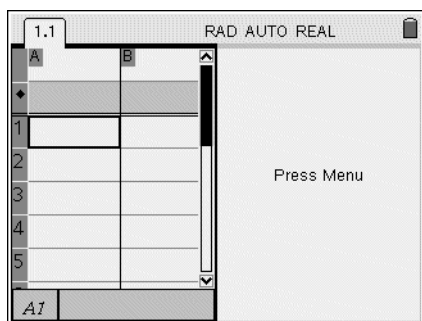



3. Prima **▲**, **▼**, **◀** or **▶** para mover o divisor para ajustar a altura ou a largura dos painéis no esquema.
4. Prima **⊕** or **⊖** para seleccionar um esquema definido:
- Premir **⊖** volta para um esquema de página total.
 - Premir **⊕** comuta o esquema de um esquema vertical para um esquema horizontal. Prima **⊖** para voltar a um esquema vertical.
 - Premir **⊕** duas vezes adiciona um terceiro painel à página. Premir **⊕** várias vezes permite seleccionar entre um esquema de página vertical e horizontal com três painéis.
 - Premir **⊕** cinco vezes adiciona um quarto painel à página. Prima **⊖** para voltar para as opções de esquema anteriores.
5. Prima **↵** ou **enter** para aceitar as dimensões do esquema.

6. Para seleccionar um painel, utilize o touchpad para mover o ponteiro e clique no interior do painel para o activar e, em seguida, pode seleccionar uma aplicação.

Trocar aplicações numa página







Se quiser alterar a posição das aplicações numa página com várias aplicações, pode fazê-lo, "trocando" as posições de duas aplicações.

1. Prima  **5** Esquema de página **4** Trocar aplicação.

A aplicação seleccionada é rodeada por um limite preto intermitente espesso e o cursor Trocar aplicação  aparece no ecrã.

Nota: No esquema de página de dois painéis, a aplicação seleccionada troca automaticamente de posição com o painel oposto.

Prima  ou  para completar a troca.

2. Prima , ,  ou  para posicionar o cursor sobre a aplicação que pretende trocar.
3. Prima  ou  para completar a troca.

Nota: Prima  para cancelar a troca.

Agrupar aplicações

Para agrupar até quatro páginas de aplicações numa página:

1. Selecciona a primeira página da série.
2. No menu **Documento**, selecciona **Esquema de página > Agrupar**.
3. Prima  **5** **7**.

A página seguinte é agrupada à primeira página. O esquema de página ajusta-se automaticamente para mostrar todas as páginas do grupo.

Desagrupar páginas

Para desagrupar as páginas:

1. Selecciona a página agrupada.
2. No menu **Documento**, selecciona **Esquema de página > Desagrupar**.
3. Prima  **5** **8**.

O material passa para páginas individuais para cada aplicação.

Eliminar uma aplicação de uma página

1. Clique na aplicação que pretende eliminar.

2. No menu **Documento**, seleccione **Esquema de página > Eliminar aplicação**.
3. Prima (doc) (5) (5).

A aplicação seleccionada é eliminada.

Se quiser anular a eliminação, escreva **Ctrl-Z**.

Utilizar o menu Aplicação

O menu Aplicação permite seleccionar as ferramentas para trabalhar com uma aplicação específica. Cada aplicação tem um menu único.

Utilizar o menu Aplicação

1. Numa página em branco, prima (menu) para ver o menu Aplicação. O menu mostra as aplicações que pode adicionar à página.

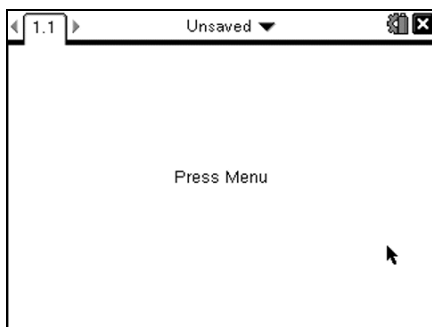

2. Prima o número da aplicação que pretende adicionar à página. Por exemplo, prima (4) para adicionar a aplicação Listas e Folha de Cálculo.

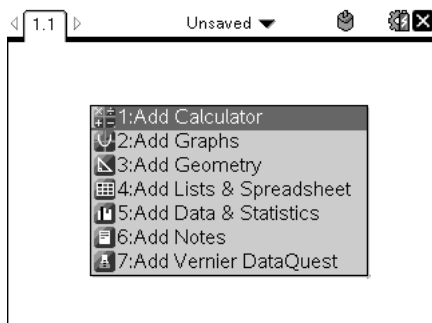

3. Prima **(menu)** para ver o menu Aplicação, que lista as opções para trabalhar com a aplicação actual.

O exemplo abaixo mostra o menu Aplicação para a aplicação Listas e Folha de Cálculo.

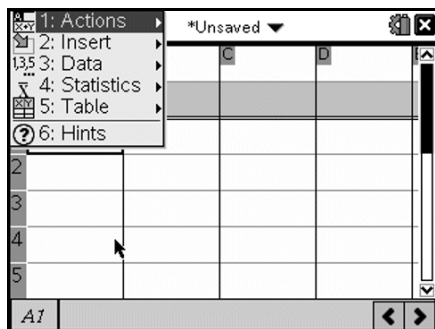

Menus de contexto

Os menus de contexto visualizam as opções que são específicas para o objecto seleccionado ou local do cursor actual.

Utilizar o menu Contexto

- Para aceder ao menu sensível de contexto de uma aplicação, pressione **(ctrl)** **(menu)**.

No exemplo a seguir, o menu de contexto visualiza as opções disponíveis para a célula seleccionada em Listas e Folha de cálculo.

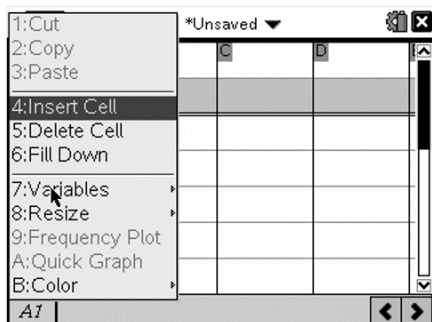

Trabalhar com problemas e páginas

As opções do menu **Documentos** permitem:

- Guardar um documento

- Aceder às funções de edição, como, por exemplo, anular, repetir, cortar, copiar, colar e eliminar
- Mover entre páginas e abrir a vista Gestor de páginas para documentos com várias páginas
- Modificar esquema de página, inserir páginas ou problemas, eliminar páginas e alterar definições
- Adicionar problemas, páginas e aplicações a documentos abertos
- Aceder a opções de esquema de página

Adicionar um problema a um documento

Adicionar problemas a um documento permite reutilizar nomes de variáveis. Um documento pode conter até 30 problemas. Para adicionar um novo problema:

1. Pressione **(doc)** **(4)** **(1)** para abrir as opções Inserir.

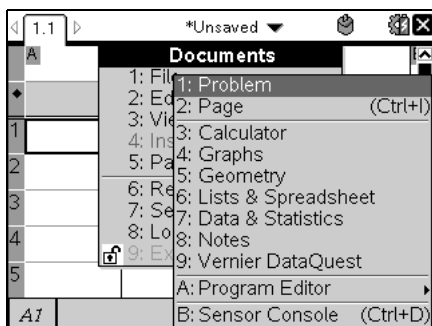

Um problema novo com uma página é adicionado ao documento. O separador na parte superior esquerda do ecrã indica se esta é a primeira página do segundo problema.

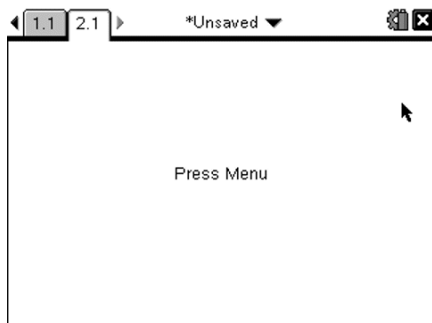

2. Pressione **(menu)** para abrir o menu Aplicações, depois pressione o número correspondente à aplicação que deseja adicionar à página nova.

Ver e reordenar as páginas num documento

O Gestor de páginas mostra todos os problemas no documento e todas as páginas de cada problema em formato de miniatura. Pode utilizar o Gestor de páginas para reorganizar e eliminar páginas, copiar uma página de um problema e colá-la noutra, e aplicar modelos às páginas.

Ver várias páginas com o Gestor de páginas

Apesar de a unidade portátil mostrar geralmente uma página do documento de cada vez, o Gestor de páginas permite mostrar todos os problemas no documento e todas as páginas de cada problema em formato de miniatura. Pode utilizar o Gestor de páginas para reorganizar e eliminar páginas, e copiar uma página de um problema e colá-la noutra.

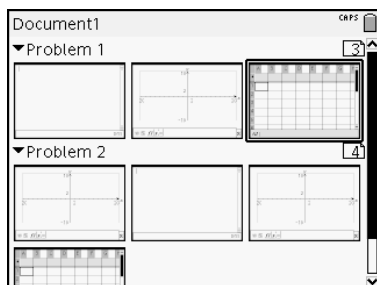

Abrir o Gestor de páginas de um documento

- ▶ Prima **(ctrl)** **▲**.

O ecrã Gestor de páginas mostra todos os problemas e páginas do documento actual.

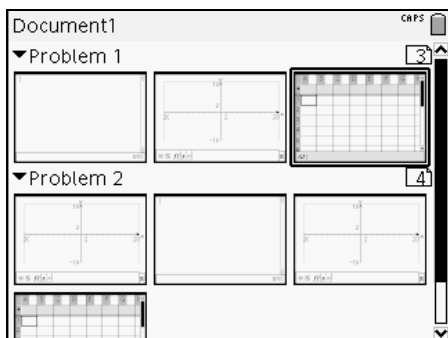



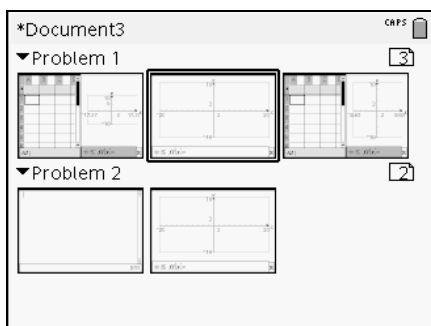

Reordenar páginas num problema

Utilize o Gestor de páginas (prima (ctrl) ▲) para mover uma página num problema com várias páginas:

1. Prima a tecla ◀ ou ▶ para seleccionar a página que pretende mover.
Um limite espesso à volta da página indica que está seleccionada.



2. Prima sem soltar  ou prima (ctrl)  até aparecer o cursor de captura .
3. Prima ◀, ▶, ▲ ou ▼ para mover a página para a posição pretendida.
4. Prima  ou (enter) para terminar o movimento.

Nota: Pode premir (esc) para cancelar.

A página vai para o novo local no problema e o contador ajusta-se em conformidade.

Copiar uma página para outro problema

Para copiar uma página de um problema para outro no mesmo documento:

1. Prima **(ctrl)** **▲** para abrir o Gestor de páginas.
2. Prima **◀, ▶, ▲** ou **▼** para seleccionar a página que pretende copiar.
Um limite forte à volta da página indica que está seleccionada.

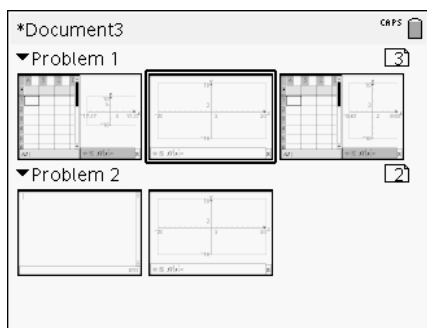

3. Prima **(ctrl)** **C** para copiar a página.
4. Prima **◀, ▶, ▲** ou **▼** para seleccionar a posição pretendida no problema onde cola a página. A página copiada é colocada após a página seleccionada.
5. Prima **(ctrl)** **V** para colar a página no local novo.

A página é copiada para o novo local no problema e o contador ajusta-se em conformidade.

Nota: Se a página contiver variáveis com os mesmos nomes do novo problema, pode ocorrer um conflito. Renomeie as variáveis se for necessário.

Copiar uma página para outro documento

Para copiar uma página de um documento para outro documento:

1. Prima **(ctrl)** **▲** para abrir o Gestor de páginas.
2. Prima **◀, ▶, ▲** ou **▼** para seleccionar a página que pretende copiar.
Um limite forte à volta da página indica que está seleccionada.
3. Prima **(ctrl)** **C** para copiar a página.
4. Prima **(ctrl on)** **2** para abrir Os meus documentos.
5. Prima **▲** e **▼** para realçar a pasta com o documento que pretende copiar a página.
6. Prima **▶** para abrir a pasta ou prima **(menu)** **3**.

7. Prima as teclas ▲ e ▼ para realçar o documento.
8. Prima  ou **(enter)** para abrir o documento.
9. Prima **(ctrl)** ▲ para ver o Gestor de páginas.
10. Prima ◀, ▶, ▲ ou ▼ para mover a página para a posição pretendida no documento.
11. Prima **(ctrl)** **(V)** para colar a página no local novo.

A página vai para o novo local no problema e o contador ajusta-se em conformidade.

Copiar, colar e eliminar problemas

Pode copiar e colar um problema de um local para outro no mesmo documento ou num documento diferente. Pode também eliminar um problema do documento.

Copiar e colar um problema

Para copiar e colar um programa:

1. Abra o Gestor de páginas.

Prima **(ctrl)** ▲ ou **(doc▼)** **(3)** **(3)**.

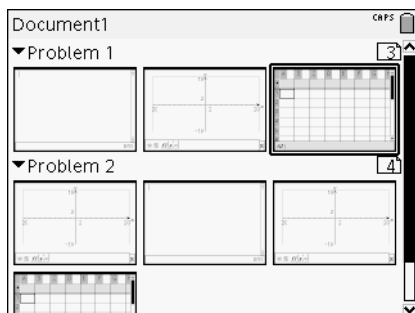

2. Selecciono o problema. Se existirem vários problemas, pode premir **(menu)** **(2)** para fechar o Gestor de páginas para listar os problemas apenas por número e título.
3. Prima **(ctrl)** **(C)**.
4. Vá para o local onde quer que o problema apareça.
5. Prima **(ctrl)** **(V)**.

Um problema duplicado é colocado no novo local.

Eliminar um problema

Para eliminar um problema do documento:

1. Selecciono o problema no Ordenador de páginas.
2. Prima **(ctrl) X**.

O problema é eliminado do documento.

Renomear um problema

Para renomear um problema:

1. Com o documento activo, abra o Gestor de páginas.
Prima **(ctrl) ▲**.
2. Selecciono o nome do problema.
3. Prima **(ctrl) (menu)**.
4. Selecciono **(7) Renomear** e escreva o nome.
5. Prima **(ctrl) S** para guardar a alteração.

Adicionar uma página a um problema

Cada problema pode conter até 50 páginas. Para adicionar uma página a um problema:

- ▶ Pressione **(ctrl) (doc v)** ou **(ctrl) I** para adicionar uma página em branco e seleccionar uma aplicação
ou
- ▶ Pressione **(ctrl) on** para visualizar o ecrã **Página inicial**, depois aponte para a aplicação que deseja adicionar à nova página e clique ou toque.

É adicionada uma nova página ao problema actual.

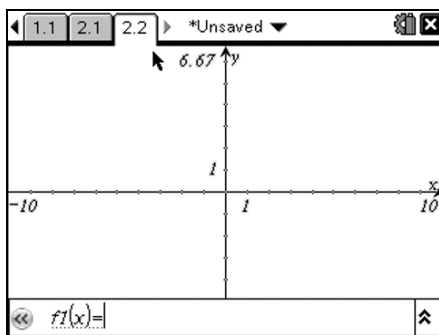

Nota: O separador na parte superior esquerda do ecrã indica que esta é a segunda página do segundo problema.

Mover-se entre páginas num documento

Os separadores mostram até três páginas múltiplas. Quando um documento tiver mais de três páginas, as setas aparecem no lado esquerdo e no lado direito dos separadores.

Utilize as teclas seguintes para percorrer os documentos.

- **(ctrl)** ◀ mostra a página anterior.
- **(ctrl)** ▶ mostra a página seguinte.
- **(ctrl)** ▲ mostra o Gestor de páginas.
- **(ctrl)** ▼ mostra a vista anterior.
- Utilize o touchpad para clicar nas setas apresentadas em ambos os lados dos separadores para mostrar páginas adicionais num documento com mais de três páginas.

Gerir documentos

Os meus documentos são um gestor de ficheiros onde guarda e organiza os documentos. O exemplo abaixo ilustra o ecrã Os meus documentos com as partes principais indicadas. Pode encontrar descrições de cada parte indicada no ecrã.

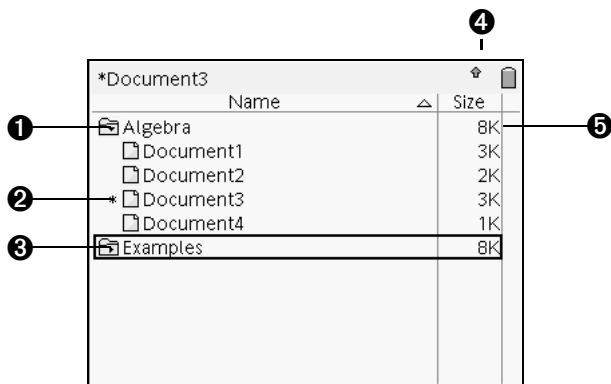

- ❶ Pasta aberta
- ❷ Documento não guardado actual
- ❸ Pasta fechada
- ❹ Indicadores do estado do sistema
- ❺ Tamanho do ficheiro

Procurar ficheiros em Os meus documentos

Para abrir **Os meus documentos**:

- ▶ Prima on .

Nota: Se estiver a trabalhar numa página, prima .

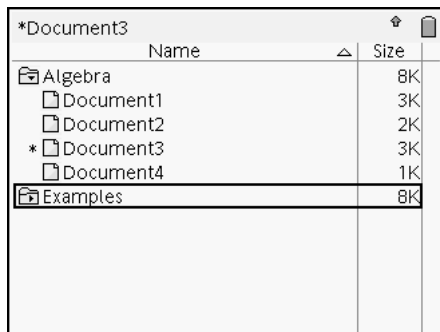

Aparece o ecrã **Os meus documentos** com todos os ficheiros e pastas existentes na unidade portátil.

- Para ordenar as colunas por nome ou tamanho, clique no cabeçalho da coluna. Clique novamente para alterar a ordenação de ascendente para descendente.

- Para percorrer Os meus documentos, clique ou agarre a barra de deslocação.
- Para abrir uma pasta, aponte para a pasta e clique no ícone da pasta ou prima (ctrl) ▶. Para fechar, clique novamente ou prima (ctrl) ◀.
- Para abrir todas as pastas, prima (menu) (7). Para fechar todas as pastas, prima (menu) (8).

Renomear pastas ou documentos

Para renomear uma pasta ou um documento:

1. Prima as teclas ▲ e ▼ para realçar o documento ou a pasta que pretende renomear.
2. Prima (menu) (2).

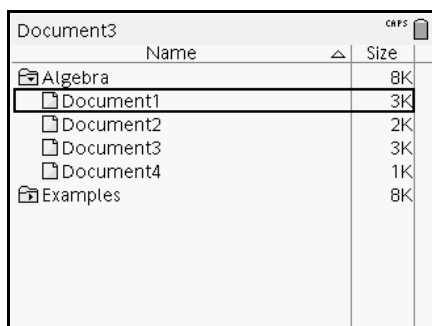

O nome do documento ou da pasta está realçado.

3. Escreva um nome novo e prima (enter) para completar a alteração.

Nota: Prima (esc) para cancelar.

Criar pastas

Pode criar pastas de duas formas diferentes:

- Pode criar uma pasta quando guardar um documento novo: Os comandos **Guardar** e **Guardar como...** permitem introduzir um nome de pasta novo para o documento.
- Pode criar uma pasta directamente a partir do ecrã Os meus documentos. Prima (menu) (1). Escreva um nome para a pasta nova e prima (add) ou (enter) para o adicionar.

Convenções de nomes de pastas e ficheiros

Os nomes das pastas têm de ser únicos. Os nomes das pastas e dos ficheiros podem ser muito longos e podem incluir quase todos os caracteres, incluindo espaços e pontuação.

Nota: Se estiver a planear transferir estes documentos para o computador para utilização no software TI-Nspire™, é melhor utilizar os nomes aceites no computador. Evite pontuação, \, / ou símbolos.

Eliminar documentos e pastas

1. Prima as teclas ▲ e ▼ para realçar o documento ou pasta que pretende eliminar.
2. Prima (ctrl) (menu) (6) ou prima (del).

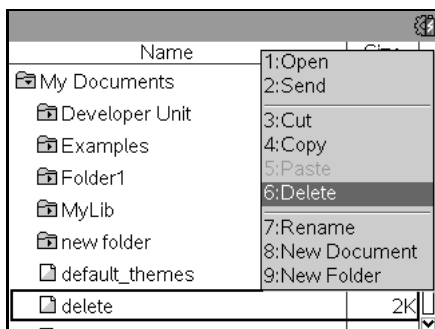

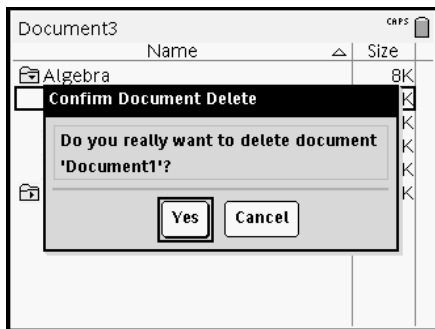

Aparece uma caixa de diálogo a perguntar se pretende eliminar o ficheiro ou a pasta.



3. Prima (enter) ou (enter) para seleccionar **Sim**.
O documento é eliminado.

Duplicar documentos e pastas



Utilize Copiar  **C** e Colar  **V** para duplicar documentos e pastas.

Para copiar um documento para outra pasta, selecione a pasta pretendida e, em seguida, cole-a.

Recuperar documentos eliminados

A maioria das operações efectuadas em Os meus documentos pode ser anulada. Prima  **Z** (Anular) para cancelar a última operação até restaurar o último documento eliminado.

Fechar um documento

1. Para fechar um documento, pressione  **1** **3** ou  **W**.

Se alterou o documento, é-lhe perguntado se quer guardar essas alterações.

2. Clique em **Sim** para guardar o documento ou clique em **Não** para abandonar as alterações.

Compreender as ferramentas TI-Nspire™

Esta secção disponibiliza uma apresentação geral das ferramentas utilizadas ao trabalhar com documentos TI-Nspire™ numa unidade portátil, incluindo variáveis, catálogo, símbolos e modelos matemáticos.

Criar variáveis TI-Nspire™

As variáveis podem ser qualquer parte ou atributo de um objecto ou função criada numa aplicação. Exemplos de atributos que podem tornar-se variáveis são a área de um rectângulo, o raio de um círculo, o valor contido numa célula de folha de cálculo ou o conteúdo de uma coluna ou uma expressão de função. Ao criar uma variável, esta é armazenada na memória dentro do problema. Irá encontrar mais informações sobre as variáveis no capítulo *Utilizar variáveis*.

Utilizar o catálogo

Utilize o catálogo para aceder à lista de comandos e funções, unidades, símbolos e modelos de expressão de TI-Nspire™. Os comandos e funções são listados alfabeticamente. Os comandos ou funções que não iniciam com uma letra são encontrados no final da lista (&, /, +, -, e assim por diante). Para abrir o catálogo:

1. Num documento aberto, pressione  para abrir o catálogo.

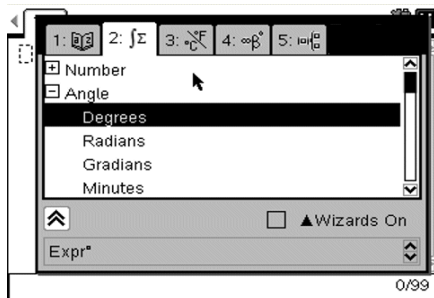

2. Pressione a tecla numérica correspondente ao separador adequado.

Por exemplo, pressione (2) para mostrar a lista de funções matemáticas.

3. Pressione ▼ até que o item que deseja inserir esteja realçado.





Um exemplo de sintaxe para o item seleccionado é visualizado na parte inferior do ecrã.

Nota: Para ver os exemplos de sintaxe adicional do item seleccionado, pressione (tab) e, em seguida, pressione (enter) para maximizar ou minimizar a Ajuda. Para mover de volta para o item seleccionado, pressione (shift) (tab).







4. Pressione (enter) para inserir o item.

Sobre a janela do catálogo

A janela de catálogo utiliza estes separadores para classificar os comandos, caracteres especiais e modelos nos documentos:

	Contém todos os comandos e funções por ordem alfabética
	Contém todas as funções matemáticas
	Fornecer uma paleta de símbolos para adicionar caracteres especiais
	Contém modelos matemáticos para a criação de objectos bidimensionais, a incluir produto, soma, raiz quadrada e integral
	Mostra objectos da biblioteca pública (LibPub)

CAS:

	Contém todos os comandos e funções por ordem alfabética
	Contém todas as funções matemáticas
	Fornece os valores para as unidades de medição padrão
	Fornece uma paleta de símbolos para adicionar caracteres especiais
	Contém modelos matemáticos para a criação de objectos bidimensionais, a incluir produto, soma, raiz quadrada e integral
	Mostra objectos da biblioteca pública (LibPub)

Utilizar os assistentes

Algumas funções do catálogo possuem um assistente para o ajudar a inserir argumentos de função. Para usar um assistente, pressione **(tab)** até que a caixa **Assistentes ligados** seja realçada. Pressione  ou **(enter)** para seleccionar a caixa de selecção.

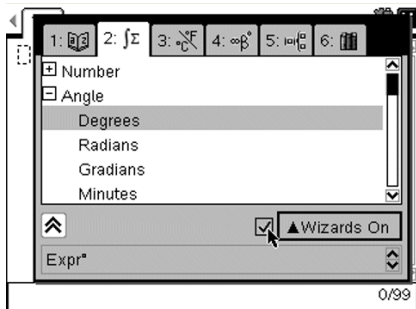

Utilizar caracteres especiais ou modelos matemáticos

Introduzir caracteres especiais

A paleta de símbolos contém um subconjunto de objectos encontrados no catálogo. Para abrir a paleta de símbolos:

1. Em documentos abertos, pressione **(ctrl)** .

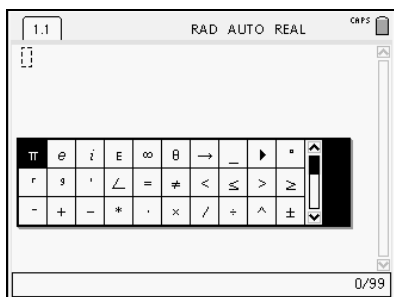

2. Pressione \leftarrow , \rightarrow , \uparrow ou \downarrow para seleccionar um símbolo.
3. Pressione enter para inserir o símbolo.

Introduzir expressões matemáticas

Utilize modelos de expressões matemáticas para criar objectos bidimensionais como soma, integral, derivada e raiz quadrada. Para abrir a paleta de expressões matemáticas:

1. Num documento aberto, pressione $\text{2nd} + \text{math}$.

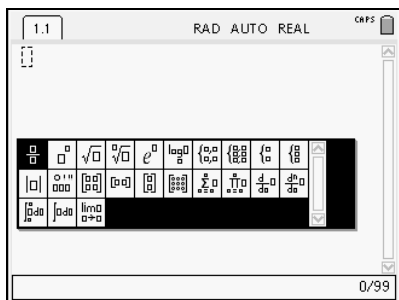



2. Pressione \leftarrow , \rightarrow , \uparrow ou \downarrow para seleccionar uma expressão.
3. Pressione $\text{2nd} + \text{math}$ ou enter para inserir a expressão.

Introduzir caracteres de idiomas internacionais

Utilize a tecla $\text{2nd} + \text{F}$ para inserir os caracteres especialmente acentuados ou pontuados em aplicações como Notas que permite a inserção de textos.

1. Abra uma aplicação como Notas que permite a inserção de textos.
2. Escreva o texto pretendido.
3. Posicione o cursor a seguir à letra que deseja acentuar. Por exemplo, "e" enquanto no idioma Francês.

Pressione  no teclado. Note que “e” muda para “é”. Manter pressionado  até encontrar a versão acentuada do que deseja. Pressione  ou a letra seguinte do seu texto para aceitar o carácter e continuar a escrever.

Trabalhar com o Software TI-Nspire™ Navigator™

Se estiver numa sala de aula em que se utilize o Software TI-Nspire™ Navigator™ para professores, tem de iniciar sessão na turma e responder às questões enviadas pelo professor para a unidade portátil. O professor também pode colocar a unidade portátil em pausa ou reiniciá-la. Quando a unidade é colocada em pausa, recebe uma mensagem na unidade portátil. Não pode utilizar a unidade portátil até que o professor a retire do modo de pausa.

Iniciar sessão na turma

Realize os procedimentos que se seguem para iniciar sessão na turma.

1. No menu Inicial, prima **(5)** **(5)** para abrir a caixa de diálogo **Iniciar sessão na turma**. Num documento aberto, prima **(doc)** **(8)**.

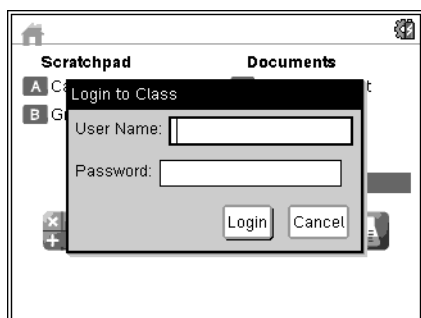

2. Introduza o nome de utilizador e a palavra-passe e clique em **Iniciar sessão**.

Ícones de estado do início de sessão da unidade portátil TI-Nspire™

Os ícones nos ecrãs das unidades portáteis TI-Nspire™ CX, TI-Nspire™ CX CAS, TI-Nspire™ e TI-Nspire™ CAS indicam o estado da comunicação entre a unidade portátil e o router, o adaptador wireless ou a rede TI-Navigator™. Os ícones indicam o estado como se segue.

Ícone	Estado	Significado
	Intermitente	A unidade portátil está a procurar um router.

Ícone	Estado	Significado
	Fixo	A unidade portátil encontrou um router.
	Fixo	A unidade portátil não está a comunicar com o adaptador. Desligue a unidade portátil do adaptador, aguarde que o ícone desapareça e, de seguida, volte a ligar a unidade portátil ao adaptador.
	Intermitente	A unidade portátil está ligada à rede e está pronta para iniciar sessão.
	Fixo	A unidade portátil tem sessão iniciada na rede e está totalmente carregada.

Pausar uma sessão da turma

Por vezes, o professor opta por fazer uma pausa na sessão de uma turma. A colocação de uma turma em pausa suspende todas as actividades na unidade portátil. Quando o professor retoma a turma, a mensagem desaparece e é possível utilizar a unidade portátil.

Responder a questões de Consulta rápida

Quando o professor envia uma questão de Consulta rápida, a questão abre-se como novo documento na unidade portátil, sobre qualquer documento aberto actualmente. Quando a Consulta rápida está activa, a opção aparece no ecrã Inicial por baixo das opções da Folha de rascunho.

Responder a uma questão de Consulta rápida

Se o professor autorizar, a ferramenta de Consulta rápida permite sair temporariamente da questão para realizar cálculos ou aceder a outros documentos para determinar a resposta à questão. Por exemplo, pode aceder ao Rascunho para realizar uma função ou pode aceder à aplicação de Listas e Folha de cálculo e copiar dados da mesma para um tipo de questão de Lista. Para calcular e submeter a resposta, realize os seguintes procedimentos:

1. Prima para aceder ao ecrã **Inicial**.
2. Seleccione uma aplicação.

Nota: Para voltar à Consulta rápida sem aceder a quaisquer documentos, seleccione **Consulta rápida**.

- Quando terminar, clique no ícone de Consulta rápida na parte superior do ecrã da unidade portátil para voltar à ferramenta de Consulta rápida.
- Para submeter a resposta ao professor, prima **(doc)** e seleccione **Submeter resposta**.

Nota: Seleccione **Eliminar resposta** para eliminar a resposta e tentar novamente.

Quando responde a uma consulta, a resposta é imediatamente enviada para o computador do professor e os professores podem acompanhar as respostas dos alunos em tempo real. Quando submete uma resposta, o computador do professor é actualizado com a resposta submetida. O professor pode ter definido a consulta de modo a permitir-lhe submeter a resposta mais do que uma vez. Nesse caso, pode continuar a responder à consulta e submetê-la, até que o professor a termine.

Responder a diferentes tipos de questões

- ▶ Para questões de Escolha múltipla, utilize **(tab)** para navegar até à resposta. Prima **(enter)** para marcar a resposta.
- ▶ Para questões de Resposta aberta, prima **(tab)** para mover o cursor para a caixa de resposta e introduza a resposta.
- ▶ Para questões de Equação, prima **(tab)** para mover o cursor para a caixa de resposta e introduza a resposta. Se se incluir um gráfico na questão, quando prime **(enter)**, a função introduzida aparece no gráfico. O cursor continuará na caixa de resposta. Não pode manipular o gráfico propriamente dito. O gráfico actualiza-se quando introduz uma resposta e prime **(enter)**.
- ▶ Para Coordenadas de pontos Questões (x,y), prima **(tab)** para mover o cursor para a caixa de resposta do campo x. Introduza a resposta e prima **(tab)** para mover o cursor para a caixa do campo y. Introduza a resposta.

Se se incluir um gráfico na questão, quando prime **(enter)**, a função introduzida aparece no gráfico.

Pode utilizar **(ctrl)** **(menu)** para aceder às funções Janela e Zoom enquanto está a trabalhar no gráfico.

- ▶ Para Coordenadas de pontos Questões relacionadas com colocação de pontos, prima **(tab)** para mover o cursor para um ponto no gráfico. Prima **(enter)** para colocar cair um ponto no local.

Se necessitar de eliminar um ponto, prima **ctrl** **Z** para anular a acção.

- ▶ Para questões de Listas, prima **tab** para mover o cursor para a primeira célula da lista. Introduza a resposta e prima **tab** para mover o cursor para a célula seguinte. Introduza a resposta.

O comportamento numa questão de Listas corresponde ao comportamento da aplicação de Listas e Folha de cálculo, com as excepções que se seguem. Numa questão de Listas, não pode:

- Adicionar, introduzir ou eliminar colunas
- Alterar a linha do cabeçalho
- Introduzir fórmulas
- Comutar para a Tabela
- Criar gráficos

Eliminar respostas

Após responder a uma Consulta rápida, pode pretender alterar a resposta antes de a submeter ao professor.

1. Prima **menu** para aceder ao menu **Verificar resposta**.
2. Clique em **Menu > Eliminar respostas > Questão actual** ou **Documento**.
 - **Questão actual** elimina as suas respostas para a questão activa.
 - **Documento** elimina as suas respostas para todas as questões no documento activo.

-OU-

Se tiver respondido à questão e estiver pronto para submetê-la, ainda tem tempo para eliminar a resposta antes de submetê-la ao professor.

- ▶ Prima **doc** e seleccione **Eliminar resposta** para eliminar a resposta e tentar novamente.

Configurar a unidade portátil TI-Nspire™

Este capítulo fornece as informações necessárias para manter as pilhas utilizadas na unidade portátil e alterar as predefinições.

Instalar as pilhas AAA

Para instalar as baterias fornecidas com a unidade portátil, complete os passos seguintes.

1. Remova o teclado da parte frontal da unidade portátil.
 - Para desbloquear o teclado, vire a unidade portátil e deslize o interruptor na parte posterior da unidade portátil para a direita.

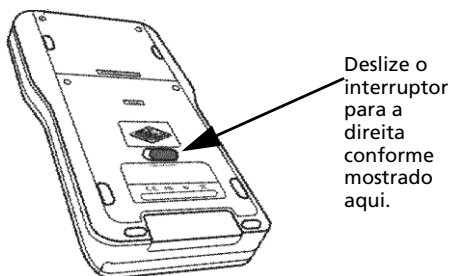

- Levante o teclado.

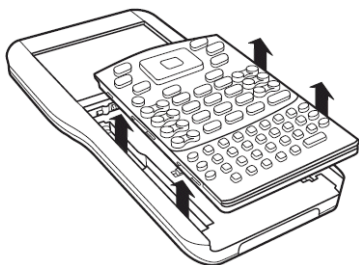

2. Introduza as quatro pilhas alcalinas AAA fornecidas com a unidade portátil no compartimento de pilhas. Coloque as pilhas de acordo com o diagrama de polaridade (+ e -).

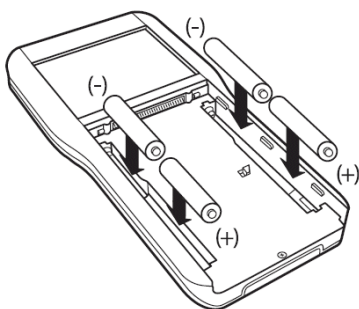

3. Reinstale o teclado.

- Alinhe o teclado com as ranhuras conforme mostrado. Não tente deslizar o teclado a partir da parte inferior da unidade portátil. Coloque o teclado cerca de 2,5 cm abaixo do ecrã para encaixar nas ranhuras.

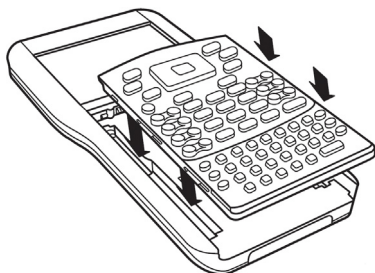

- Empurre o teclado para o local correcto. Ouve um clique e o interruptor na parte posterior do teclado fica na posição de fechado.

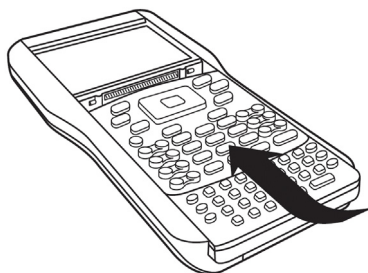

Substituir as pilhas AAA

Atenção: Quando remover o teclado para substituir as pilhas AAA, certifique-se de que a unidade portátil está completamente desligada. A remoção do teclado antes da desactivação do ecrã pode provocar a perda de dados.

1. Guarde qualquer documento aberto e desligue a unidade portátil.
2. Remova o teclado da unidade portátil.
3. Remova as pilhas cuidadosamente.

Atenção: Pode ser necessária uma ferramenta para remover as pilhas porque estão bem encaixadas na unidade. Se utilizar uma ferramenta, tenha cuidado para não danificar as pilhas ou a unidade portátil.

4. Instale pilhas novas.

Certifique-se de que o lado + de cada pilha está virado para o ecrã.

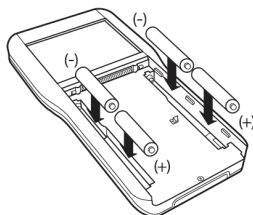
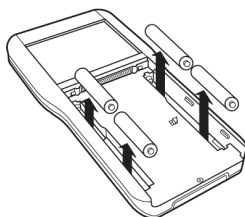

5. Reinstale o teclado.

Introduzir a bateria recarregável TI-Nspire™

Se comprar a bateria, complete os passos seguintes para introduzir a bateria recarregável TI-Nspire™ numa unidade portátil.

1. Utilize uma chave de parafusos pequena para libertar o painel da parte posterior da unidade portátil.

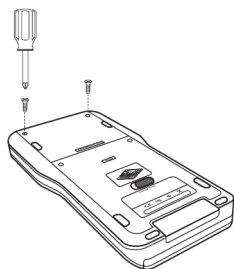

2. Remova o painel.

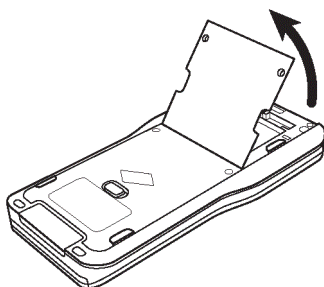

3. Introduza o conector branco na ficha conforme mostrado.

Nota: O fio vermelho do conector deve ficar virado para baixo.

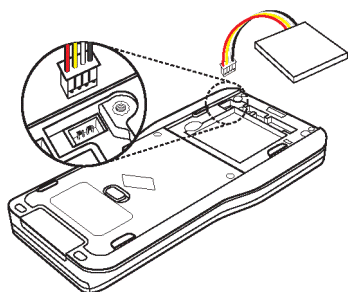

4. Enfie o fio na caixa para o fixar. Introduza a bateria recarregável no compartimento.

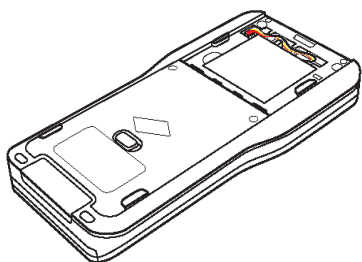

5. Reinstale o painel posterior e aperte os parafusos com uma chave de parafusos.

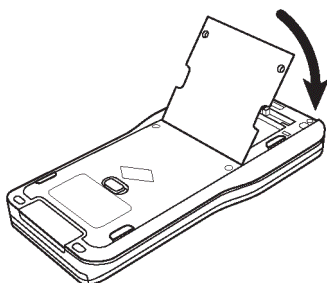

Verificar o estado das baterias

Para verificar o estado da bateria recarregável TI-Nspire™ e das pilhas AAA numa unidade portátil:

1. Prima **c** para aceder ao menu **Página inicial**.
2. Prima **(5)** **(4)** para abrir a janela **Estado da unidade portátil**.

Nota: Num documento aberto, prima **(doc v)** **(7)** **(4)**.

Recarregar a unidade portátil

Para recarregar a Bateria Recarregável TI-Nspire™ numa unidade portátil, ligue-a a uma das seguintes fontes de alimentação:

- Um cabo USB padrão ligado a um computador
- Um carregador de parede padrão USB TI (vendido separadamente na Europa e na Ásia)

O período de tempo necessário para a carga total da bateria pode variar, mas o carregamento demora geralmente cerca de seis horas. Não é necessário retirar a Bateria Recarregável TI-Nspire™ da unidade portátil para a recarregar. A unidade portátil funciona normalmente enquanto está ligada a uma fonte de carregamento.

Recarregar a bateria a partir de um computador

Para recarregar uma unidade portátil a partir de um computador, tem de instalar um controlador USB TI-Nspire™. Os controladores USB são fornecidos com qualquer software TI-Nspire™, que inclui:

- Software TI-Nspire™ Edição do Professor
- Software TI-Nspire™ CAS Edição do Professor
- Software TI-Nspire™ Edição do Estudante
- Software TI-Nspire™ CAS Edição do Estudante
- Software TI-Nspire™ Navigator™ para Professor

Para transferir o software que inclui um controlador, aceda a education.ti.com/software.

Compreender a prioridade das fontes de alimentação

Depois de instalar e carregar a bateria recarregável, utilize a unidade portátil com ou sem pilhas AAA (não recarregável). A unidade portátil gasta energia pela seguinte ordem:

- Primeiro, a partir de uma fontes de alimentação externa ligada, como:
 - Um computador ligado através de um cabo USB padrão
 - Um carregador de parede USB TI (vendido separadamente na Europa e na Ásia)
- Segundo, a partir da Bateria Recarregável TI-Nspire™ (vendido separadamente)
- Último, a partir das pilhas AAA (não recarregáveis)

Eliminar baterias usadas de forma segura e adequada

Não mutile, fure ou coloque as pilhas no fogo. As pilhas podem rebentar ou explodir, libertando produtos químicos perigosos. Elimine imediatamente as pilhas usadas de acordo com os regulamentos locais.

Alterar definições da unidade portátil

Utilize as opções do menu Definições para alterar ou ver as seguintes definições:

- Alterar idioma
- Definições (Geral e Gráficos e Geometria)
 - Definir ou restaurar as definições para documentos abertos e o Rascunho
 - Definir ou restaurar predefinições para a unidade portátil
- Configuração da unidade portátil
- Estado
- Iniciar sessão

Nota: Nem todas as opções estão sempre acessíveis. As opções indisponíveis estão a cinzento.

Abrir o menu Definições

- ▶ No menu Página inicial, prima **5** ou utilize o Touchpad para seleccionar Definições.

Aparece o menu Definições.

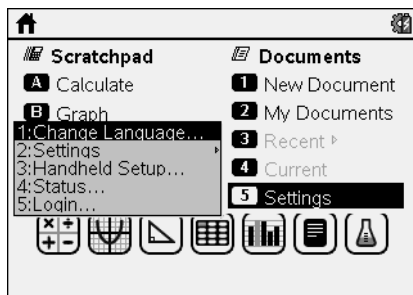

Alterar o idioma preferido

Efectue os passos seguintes para alterar o idioma preferido:

1. No ecrã Página inicial, prima **5** ou seleccione **Definições** para abrir o menu.
2. No menu, seleccione **Alterar idioma** ou prima **1** para abrir a caixa de diálogo Alterar idioma.

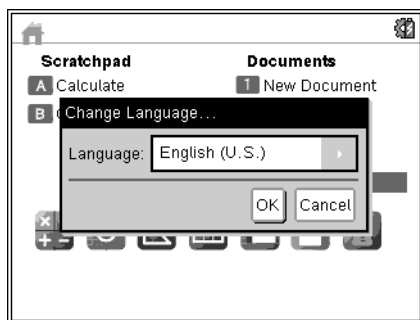

3. Prima **▶** para abrir o menu pendente.
4. Prima **▢** para realçar um idioma e, em seguida, prima **⌘** ou **(enter)** para o seleccionar.
5. Prima **(tab)** para realçar o botão **OK** e, em seguida, prima **⌘** ou **(enter)** para guardar a selecção de idioma.

Personalizar a configuração da unidade portátil

As opções de configuração da unidade portátil permitem personalizar as opções para satisfazer as suas necessidades.

- Tamanho da letra (pequeno, médio ou grande)
- Poupança de energia. (1, 3, 5, 10 ou 30 minutos)
 - Utilize esta opção para aumentar a duração da bateria
 - Por predefinição, a unidade portátil desliga-se automaticamente após três minutos de inactividade.
- Hibernação (1, 3, 4, 5 dias ou nunca)
 - Utilize esta opção para aumentar a duração da bateria.
 - Por predefinição, a unidade portátil hiberna após quatro dias.
 - Quando hibernar, a unidade portátil guarda o trabalho actual na memória.
 - Quando voltar a ligar a unidade portátil, o sistema reinicia-se e abre o trabalho guardado.
- Velocidade do cursor (lento, normal ou rápido)
- Activar toque para clicar

Alterar as opções de configuração da unidade portátil

1. No ecrã **Página inicial**, prima **(5)** **(3)**. Aparece a caixa de diálogo Configurar unidade portátil.

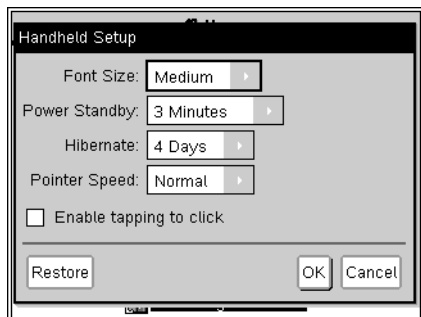

2. Prima e até realçar a categoria pretendida.
3. Prima **▶** para ver a lista de definições possíveis.
4. Prima **▼** para realçar a definição pretendida.
5. Prima **(5)** ou **(enter)** para seleccionar a nova definição.
6. Quando tiver alterado todas as definições de acordo com as suas necessidades, prima **(tab)** até realçar OK e, em seguida, prima **(5)** ou **(enter)** para aplicar as alterações.

Nota: Clique em **Restaurar** para devolver as definições de fábrica à unidade portátil.

Nota: Quando operar no modo TI-84, não pode modificar as opções de poupança de energia ou hibernação. O modo TI-84 segue as mesmas definições de energia definidas no modo nativo do TI-Nspire™.

Personalizar as definições gerais

As definições controlam como a unidade portátil apresenta e interpreta as informações nos documentos do TI-Nspire™ e na Folha de rascunho. Todos os números, incluindo os elementos de matrizes e listas, aparecem de acordo com as definições gerais. Pode alterar as definições predefinidas, a qualquer momento, e pode especificar as definições para um documento específico.

As definições gerais e os valores possíveis são listados na tabela seguinte.

Campo	Valores
Ver dígitos	Flutuante Flutuante1 - Flutuante12 Fixo0 - Fixo12
Ângulo	Radiano Grau Grado
Formato exponencial	Normal Científica Engenharia
Real ou Complexo	Real Rectangular Polar
Modo de cálculo	Automático CAS: Exacto Aproximado Nota: O modo automático apresenta uma resposta que não seja um número inteiro como uma fracção, excepto quando utilizar um decimal no problema. O modo exacto (CAS) apresenta uma resposta que não é um número inteiro como uma fracção ou em formato simbólico, excepto quando utilizar um decimal no problema.
Formato vectorial	Rectangular Cilíndrica Esférico
Base	Decimal Hexadecimal Binário
Sistema de unidades (CAS)	SI Eng/EUA

Alterar as predefinições gerais

Efectue os passos seguintes para seleccionar as definições gerais aplicáveis a todos os documentos TI-Nspire™ e ao Rascunho.

1. Guarde e feche qualquer documento aberto.
2. No ecrã Página inicial, prima **(5)** **(2)** **(1)** abrir a caixa de diálogo Definições gerais.

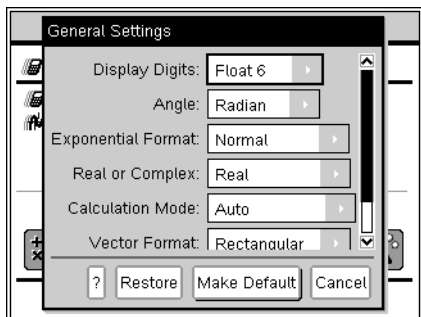

3. Prima **(tab)** para percorrer a lista de definições. Prima **(▲)** para retroceder na lista.
Uma linha a negrito à volta de uma caixa que está activa.
4. Prima **(▶)** para abrir o menu pendente para ver os valores para cada definição.
5. Prima as teclas **(▲)** e **(▼)** para realçar a opção pretendida e, em seguida, prima **(F4)** ou **(enter)** para seleccionar o valor.
6. Clique em **Tornar predefinição** para guardar todas as definições como predefinições que serão aplicadas a todos os futuros documentos e ao Rascunho.



Nota: Clique no ponto de interrogação para abrir a **Ajuda**. Clique em **Restaurar** para restaurar as definições de fábrica originais.

Alterar as definições gerais num documento TI-Nspire™

Efectue os passos seguintes para alterar as definições gerais para um documento TI-Nspire™ aberto.

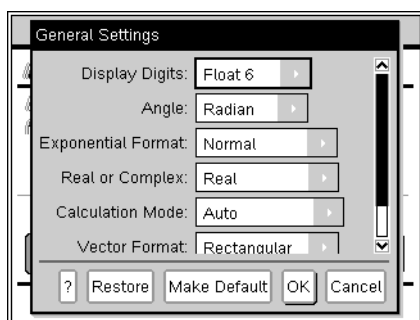
1. Para aceder às **Definições gerais** de um documento aberto, prima  on **5** **2** **1**.



2. Prima **tab** para percorrer a lista de definições. Prima **tab** ▲ para retroceder na lista.
Uma linha a negrito à volta de uma caixa que está activa.
3. Quando alcançar a definição pretendida, prima ► para abrir o menu pendente para ver os valores para cada definição.
4. Prima as teclas **5** ▼ para realçar a opção pretendida e, em seguida, prima  ou **enter** para seleccionar o valor.
5. Clique em **OK** ou prima  ou **enter** para aplicar as novas definições ao documento aberto e voltar ao ecrã Página inicial. Quando clicar em **OK**, as definições só são aplicadas ao documento aberto.

Para aplicar as novas definições a todos os documentos:

- Clique em **Tornar predefinição** e prima  ou **enter**.

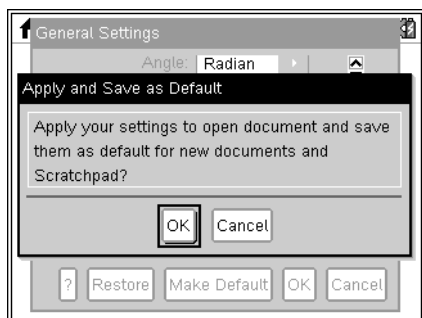

- Clique em **OK** para aplicar as definições a qualquer documento aberto e guardar as definições como predefinições para os novos documentos e o Rascunho.

Restaurar as definições gerais

Efectue os passos seguintes para restaurar as definições de fábrica originais para os novos documentos e a Folha de rascunho.

1. No ecrã Página inicial, prima (5) (2) (1) abrir a caixa de diálogo Definições gerais.
2. Utilize o Touchpad ou prima (tab) para seleccionar **Restaurar**. Aparece a caixa de diálogo Restaurar predefinições.

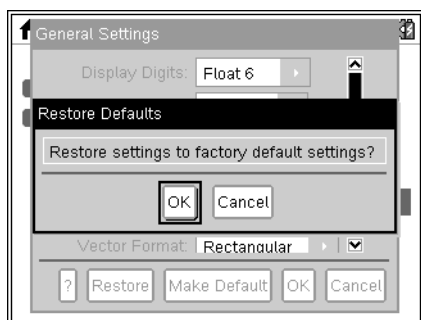

3. Clique em **OK** para restaurar as definições para as predefinições de fábrica.
4. Prima **OK** ou (esc) para voltar ao ecrã **Página inicial**.

Personalizar definições de Gráficos e Geometria

As alterações efectuadas nas definições de Gráficos e Geometria aplicam-se aos gráficos e geometria em documentos abertos e em novos problemas subsequentes. Quando personalizar as definições da aplicação, as selecções tornam-se nas predefinições para o trabalho na aplicação Gráficos e Geometria.

A tabela seguinte enumera as definições da aplicação Gráficos e Geometria com os valores seleccionáveis e as descrições de funcionamento das caixas de verificação activadas.

Campo	Valores
Ver dígitos	Automático Flutuante Flutuante1 - Flutuante12 Fixo0 - Fixo12
Ângulo do gráfico	Automático Radiano Grau Grado
Ângulo da geometria	Automático Radiano Grau Grado
Caixa de verificação	Operação quando seleccionada
Esconder automaticamente etiquetas dos gráficos	As etiquetas do gráfico só aparecem quando passar com o rato, seleccionar ou capturar um gráfico.
Mostrar valores dos extremos dos eixos	Apresenta uma etiqueta numérica com os valores menores e maiores visíveis num eixo.
Mostrar sugestões para manipulação de funções	Mostra informações úteis à medida que manipula os gráficos das funções.
Localizar automaticamente um ponto de interesse	Mostra zeros, mínimo e máximo para os objectos e as funções representados graficamente enquanto traça os gráficos das funções.

Alterar predefinições de Gráficos e Geometria

Efectue os passos seguintes para alterar as definições de Gráfico e Geometria e efectue estas definições nas predefinições para todos os documentos novos e o Rascunho.

1. Guarde e feche qualquer documento aberto e feche o Rascunho.
2. No ecrã Página inicial, prima **(5) (2) (2)**.

Aparece a caixa de diálogo **Definições de Gráficos e Geometria**.

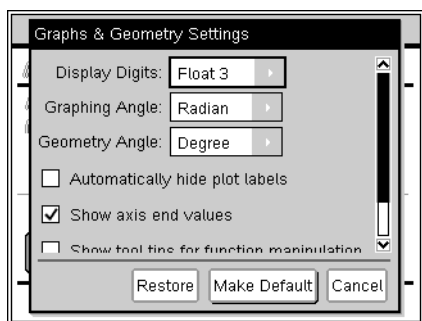

3. Clique em ► para abrir o menu pendente para ver as definições de Dígitos apresentados, Ângulo do gráfico e Ângulo de geometria e, em seguida, prima ▼ para ver os valores. Prima  ou **(enter)** para seleccionar um valor.
4. Na metade inferior da caixa de diálogo, clique numa caixa de verificação para activar ou desactivar uma opção.
5. Realce e clique em **Tornar predefinição**. Aparece a caixa de diálogo Aplicar e Guardar como predefinição.

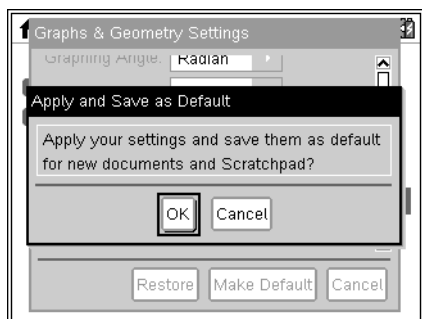

6. Clique em **OK** para guardar as definições como predefinições para os novos documentos e o Rascunho.

Alterar as definições de Gráficos e Geometria em documentos TI-Nspire™

1. Num documento aberto, prima **(on) (5) (2) (2)**. Aparece a caixa de diálogo **Definições de Gráficos e Geometria**.

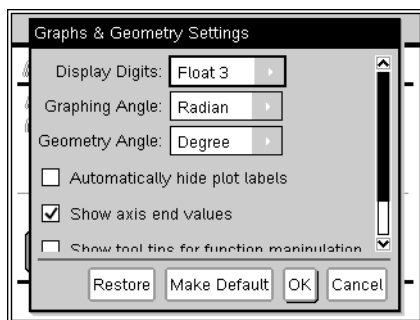

2. Clique em ► para abrir o menu pendente para ver as definições de Dígitos apresentados, Ângulo do gráfico e Ângulo de geometria e, em seguida, prima ▼ para ver os valores. Prima ou **enter** para seleccionar um valor.
3. Na metade inferior da caixa de diálogo, clique numa caixa de verificação para activar ou desactivar uma opção.
4. Para aplicar as definições ao documento aberto, clique em **OK** e volte ao ecrã **Página inicial**.

Nota: Clique em **Tornar predefinição** para guardar as definições como predefinição para todos os novos documentos e o Rascunho.

Restaurar definições de Gráficos e Geometria

Efectue os passos seguintes para restaurar as definições de fábrica originais para os novos documentos e o Rascunho.

1. No ecrã Página inicial, prima **5** **2** **2** para abrir a caixa de diálogo **Definições de Gráficos e Geometria**.
2. Utilize o Touchpad ou prima **tab** para realçar **Restaurar**.
3. Prima **enter**. Aparece a caixa de diálogo Restaurar predefinições.
4. Clique em **OK** ou prima **enter** para restaurar as definições para as predefinições de fábrica.
5. Prima **esc** para voltar ao ecrã **Página inicial**.

Ver estado da unidade portátil

O ecrã **Estado da unidade portátil** fornece as informações seguintes sobre o estado actual da unidade portátil:

- Estado da bateria recarregável e das pilhas AAA

- Versão do software
- Espaço disponível
- Rede (se existir)
- Nome do início de sessão do aluno e tem a sessão ligada
- Acerca de

Abrir o ecrã Estado da unidade portátil

1. No ecrã Página inicial, prima **5** **4**. Aparece a caixa de diálogo **Estado da unidade portátil**.

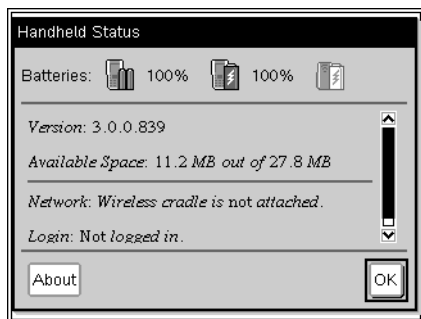

2. Clique em **OK** para fechar o ecrã Estado da unidade portátil.

Ver detalhes da unidade portátil no ecrã Acerca de

O ecrã Acerca de mostra informações adicionais sobre o tipo de unidade portátil, a versão do sistema operativo (SO) e a ID do produto.

1. No ecrã Página inicial, prima **5** **4**. Aparece a caixa de diálogo **Estado da unidade portátil**.
2. Clique em **Acerca de** para ver detalhes sobre a unidade portátil.

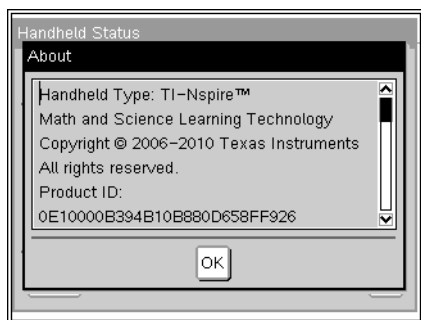

3. Clique em **OK** para fechar a caixa de diálogo **Acerca de**.
4. Clique em **OK** para voltar ao ecrã Página inicial.

Utilizar hardware de comunicações sem fios

Os professores que utilizem o software TI-Nspire™ Navigator™ Edição do Professor na sala de aulas podem utilizar o suporte sem fios juntamente com o ponto de acesso TI-Nspire™ para estabelecer uma ligação sem fios entre o computador e qualquer unidade portátil TI-Nspire™. Esta secção fornece informações sobre como ligar hardware de comunicações sem fios a uma unidade portátil TI-Nspire™.

Ligar um suporte sem fios a uma unidade portátil

Pode também utilizar os suportes sem fios com todas as unidades portáteis TI-Nspire™ para ligar sem fios ao computador do professor. Para ligar a uma unidade portátil a um suporte sem fios:

1. Deslize o bloqueio existente na parte posterior do suporte para a posição OFF.

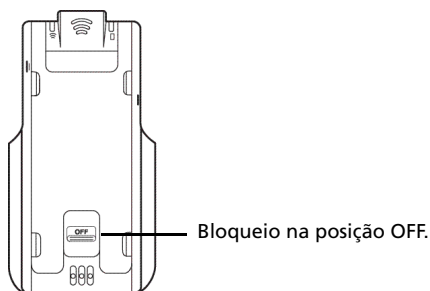

2. Para ligar à unidade portátil, vire o ecrã para cima e deslize a unidade portátil para a parte superior do suporte sem fios TI-Nspire™ Navigator™. Certifique-se de que ambos os lados da unidade portátil estão inseridos nas guias laterais.

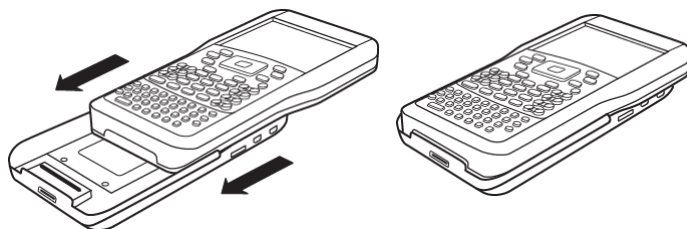

3. Prima para fazer uma boa ligação. Quando ligada correctamente, a unidade portátil TI-Nspire™ CX parece estar no topo do suporte.

4. Bloqueie a unidade no lugar, fazendo deslizar o bloqueio existente na parte posterior do suporte para a posição ON.

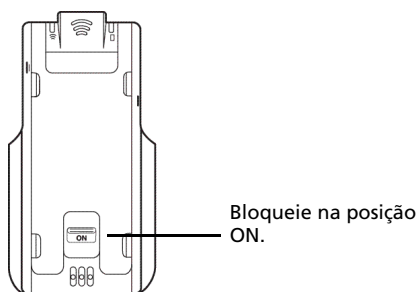

Ligar unidades portáteis e transferir ficheiros

Este capítulo explica como ligar duas unidades portáteis TI-Nspire™, ligar unidades portáteis a um computador e transferir ficheiros.

As unidades portáteis TI-Nspire™ têm uma porta USB que permite ligar a outra unidade portátil TI-Nspire™ ou a um computador.

Nota: Quando utilizar o teclado TI-Nspire™ TI-84 Plus, pode ligar a outra unidade portátil TI-Nspire™ com o teclado TI-Nspire™ TI-84 Plus ou a uma TI-84 Plus com porta USB ou E/S.

Ligar unidades portáteis

Utilizar cabos USB

Pode utilizar os cabos USB para ligar duas unidades portáteis TI-Nspire™, uma unidade portátil TI-Nspire™ a um computador ou uma unidade portátil TI-Nspire™ com teclado TI-Nspire™ TI-84 Plus a outra.

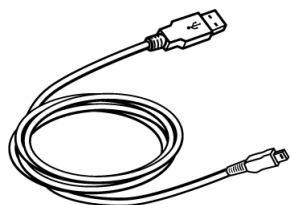

Cabo de ligação USB TI-Nspire™ para ligar a unidade portátil a um computador.

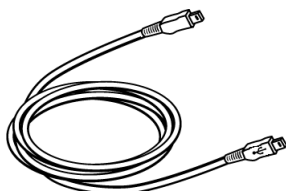

Mini cabo USB da unidade portátil TI-Nspire™ para ligar duas unidades portáteis TI-Nspire™.

Ligar duas unidades portáteis TI-Nspire™ com mini cabo USB

Pode ligar duas unidades portáteis desde que as ambas utilizem o mesmo teclado. Não pode ligar uma unidade portátil com o teclado TI-Nspire™ TI-84 Plus a uma unidade portátil com o teclado TI-Nspire™ nativo.

A porta USB da unidade portátil TI-Nspire™ está no centro do topo superior da unidade portátil TI-Nspire™.

A porta USB está no topo superior da unidade portátil TI-Nspire™ CX no lado direito quando segurar a unidade portátil com o ecrã virado para si.

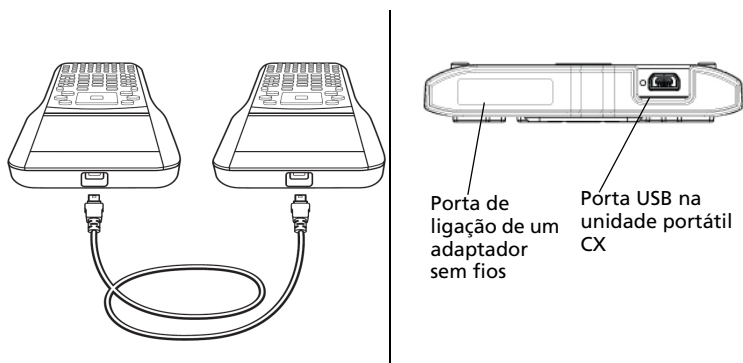

Para ligar as unidades portáteis:

1. Introduza uma das extremidades do mini cabo USB na porta USB.
2. Introduza a outra extremidade do cabo na porta USB da unidade portátil de recepção.

Ligar uma unidade portátil TI-Nspire™ a um computador

1. Introduza a extremidade mini USB do cabo na porta existente na parte superior da unidade portátil.



2. Introduza a extremidade USB do cabo na porta USB do computador.

Transferir ficheiros de e para unidades portáteis

Pode enviar documentos, ficheiros do sistema operativo (SO) e pastas para outra unidade portátil TINspire™.

Regras de transferência de ficheiros e pastas

- Pode transferir documentos e ficheiros do sistema operativo.
- Os sistemas operativos não são permutáveis entre os diferentes tipos de unidades portáteis. Por exemplo, não pode transferir um sistema operativo CAS para uma unidade portátil não CAS.
- Se já existir um documento com o mesmo nome do documento que está a enviar na unidade portátil TI-Nspire™ de recepção, o documento será renomeado. O sistema acrescenta um número ao

nome para o tornar único. Por exemplo, se existir Mydata na unidade portátil TI-Nspire™ receptora, seria renomeado Mydata(2).

As unidades portáteis emissoras e receptoras apresentam uma mensagem com o novo nome.

- Existe um comprimento máximo de 255 caracteres para um nome de ficheiro, incluindo o caminho completo. Se um ficheiro transmitido tiver o mesmo nome de um ficheiro existente na unidade de recepção e os nomes dos ficheiros contiverem 255 caracteres, o nome do ficheiro transmitido é truncado para permitir que o software siga o esquema de mudança de nome descrito no ponto anterior.
- Todas as variáveis associadas ao documento a transmitir são transferidas com o documento.
- As transmissões param após 30 segundos.

Atenção: Algumas unidades portáteis TI-Nspire™ mais antigas não podem receber pastas, apenas ficheiros. Se receber uma mensagem de erro durante o envio para uma unidade portátil TI-Nspire™ mais antiga, consulte Mensagens de erro e notificação comuns.

Enviar um documento ou uma pasta para outra unidade portátil

1. Certifique-se de que as duas unidades portáteis estão ligadas.
2. Abra o browser de ficheiros Os meus documentos e vá para o ficheiro ou a pasta que pretende transferir.
3. Prima as teclas 5 e 6 no touchpad para realçar o documento ou a pasta que pretende enviar.
4. Prima  **1** **6** para seleccionar **Enviar** no menu Documentos.

Unidade portátil TI-Nspire™: Prima  **1** **6**.

5. A transferência do ficheiro começa. Aparece uma barra de progresso para permitir que siga a transferência. Existe um botão Cancelar na caixa de diálogo A enviar... que permite cancelar a transmissão em progresso.

No fim de uma transmissão bem-sucedida, aparece a mensagem "<Pasta / Nome do ficheiro> transferido como <Pasta / Nome do ficheiro>". Se o ficheiro tiver mudado de nome na unidade portátil de recepção, aparece o novo nome do ficheiro.







Receber um documento ou uma pasta

Não é necessária nenhuma acção por parte do utilizador da unidade portátil TI-Nspire™ de recepção. As unidades portáteis ligadas automaticamente quando ligar o cabo.

No fim de uma transmissão bem-sucedida, aparece a mensagem " <Pasta/Nome do ficheiro> recebido." Se o ficheiro tiver sido renomeado, a mensagem mostra o novo nome do ficheiro.

Atenção: Algumas unidades portáteis TI-Nspire™ mais antigas não podem receber pastas, apenas ficheiros. Se receber uma mensagem de erro durante o envio para uma unidade portátil TI-Nspire™ mais antiga, consulte Mensagens de erro e notificação comuns.

Cancelar uma transmissão

1. Para cancelar uma transmissão em progresso, prima **Cancelar** na caixa de diálogo da unidade portátil emissorra. O utilizador de uma das unidades portáteis também pode premir . (Unidade portátil TI-Nspire™: prima .
2. Prima  ou  para eliminar a mensagem de erro de transmissão. Unidade portátil TI-Nspire™: prima  ou .

Transferir ficheiros entre computadores e unidades portáteis

No espaço de trabalho Documentos, os professores e os estudantes podem utilizar o método "arrastar e largar" para transferir rapidamente ficheiros e pastas de um computador para uma unidade portátil ou transferir ficheiros de uma unidade portátil para um computador.

1. Ligue a unidade portátil a um computador com um cabo USB A padrão para mini B.
2. No software TI-Nspire™, abra o espaço de trabalho Documentos.
3. Na Caixa de ferramentas dos documentos, clique em  para abrir o Explorador de conteúdo.

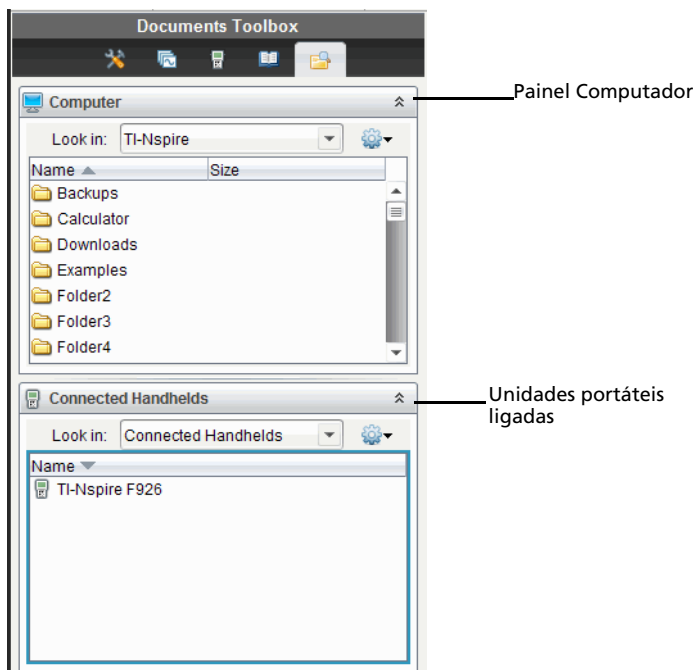

4. Vá para a pasta que contém o ficheiro que pretende transferir.
 - Para transferir de uma unidade portátil para o computador, seleccione o ficheiro e, em seguida, “arraste e largue” o ficheiro numa pasta no painel Computador.
 - Para transferir um ficheiro do computador para uma unidade portátil, seleccione o ficheiro e, em seguida, “arraste e largue” o ficheiro numa unidade portátil ligada.

Nota: Os utilizadores do software TI-Nspire™ ou TI-Nspire™ Navigator™ Edição do Professor podem também utilizar as opções do espaço de trabalho Conteúdo para transferir ficheiros de uma unidade portátil para um computador.

Utilizar a opção Guardar na unidade portátil

No espaço de trabalho Documentos, pode também utilizar a opção Guardar na unidade portátil do menu Ficheiro para transferir um ficheiro para uma unidade portátil ligada quando quiser guardar um ficheiro numa pasta específica da unidade portátil.

1. Certifique-se de que a unidade portátil está ligada ao computador.
2. No painel Computador, vá para a pasta onde está o ficheiro.

3. Selecciono o ficheiro.
4. Selecciono **Ficheiro > Guardar na unidade portátil**. Aparece a caixa de diálogo Guardar na unidade portátil.

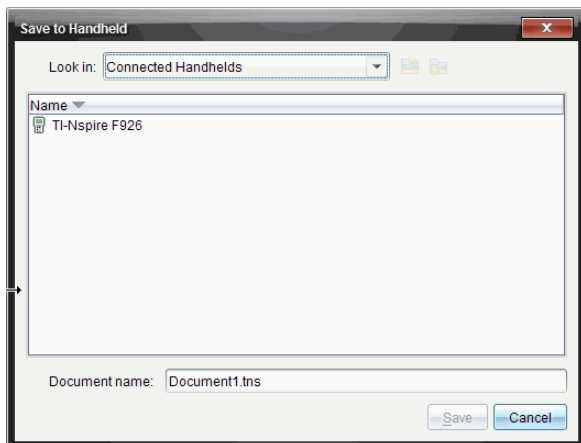

5. Faça duplo clique no nome da unidade portátil e vá para a pasta onde pretende guardar o ficheiro.
6. Clique em **Guardar**. O ficheiro é guardado na pasta seleccionada e a janela Guardar na unidade portátil fecha-se.

Resolver erros resultantes do envio de pastas

Se receber uma mensagem de erro depois de tentar o envio, pode significar que a unidade portátil receptora tem um sistema operativo que não suporta a transferência. Para resolver este problema, actualize o SO da unidade portátil receptora e tente enviar novamente.

Mensagens de notificação e erro comuns

Apresentada em	Mensagem e Descrição
----------------	----------------------

Unidade portátil emissora

“Esta estrutura de pastas não é suportada na unidade portátil receptora. O SO da unidade portátil receptora pode necessitar de ser actualizado, o que pode fazer através da selecção de Enviar SO no menu
Os meus documentos.”
OK

Se receber uma mensagem de erro durante o envio de uma pasta para uma unidade portátil TI-Nspire™ mais antiga, tente actualizar o SO na unidade portátil receptora. Se o erro persistir, pode ter de enviar os ficheiros individualmente.

Unidade portátil emissora

“Transferência falhada. Verifique o cabo e tente novamente.”

OK

Esta mensagem aparece se um cabo não estiver ligado à porta de ligação da unidade portátil emissora. Remova e reintroduza o cabo e tente a transmissão de documentos novamente.

Selecione **OK** para cancelar a mensagem de transmissão.

Nota: A unidade portátil emissora pode não mostrar sempre esta mensagem. Em vez disso, pode permanecer OCUPADA até cancelar a transmissão.

Apresentada em **Mensagem e Descrição**

Unidade portátil
emissora

"O receptor não tem espaço de armazenamento suficiente para a transferência de ficheiros."

OK

Esta mensagem indica que a unidade portátil receptora não tem memória suficiente para aceitar o ficheiro a transmitir.

O utilizador da unidade portátil receptora tem de libertar espaço para obter o novo ficheiro Para fazer isto:

- Eliminar ficheiros desnecessários.
- Guardar os ficheiros num computador para recuperação posterior e, em seguida, eliminá-los da unidade portátil TI-Nspire™.

Unidade portátil
emissora

"<pasta>/<nome do ficheiro>
transferido como
<pasta>/<nome do ficheiro(#)."

Esta mensagem aparece no fim de uma transferência bem-sucedida quando o ficheiro tiver sido renomeado porque já existe um ficheiro na unidade portátil receptora com o nome original O ficheiro transmitido é renomeado, adicionando um número ao fim do nome A numeração da renomeação começa sempre com (2) e pode ser incrementada por um, conforme necessário

Apresentada em Mensagem e Descrição

Unidade portátil
emissora

"<pasta>/<nome do ficheiro>
transferido como
<pasta>/<novo nome do ficheiro>."

Esta mensagem indica que uma nova pasta foi criada na unidade portátil receptora para conter o documento transmitido.

Unidade portátil
receptora

"<pasta>/<nome do ficheiro(x)>
recebido."

Esta mensagem indica se a unidade portátil receptora tiver um documento com o mesmo nome do documento a enviar.

Unidade portátil
receptora

"<nova pasta>/<novo nome do ficheiro>
recebido."

Esta mensagem indica que foi criada uma nova pasta para conter o documento transmitido.

Apresentada em Mensagem e Descrição

Unidade portátil
receptora

“Transferência falhada. Verifique o cabo
e tente novamente.”

OK

Esta mensagem indica que o cabo não está ligado à porta de ligação da unidade portátil receptora. Remova e reintroduza o cabo e tente a transmissão novamente.

Selecione **OK** para cancelar a mensagem de transmissão.

Gestão de memória e de ficheiros



A unidade portátil TI-Nspire™ vem equipada com 64 MB de memória. Da memória total, 32 MB são dedicados ao armazenamento Flash e 32 MB são RAM. Quando o sistema operativo é carregado e como os documentos são criados e guardados na unidade portátil, a memória é utilizada e pode ser necessário libertar ou restaurar memória após vários meses de utilização. Se não existir memória suficiente na unidade portátil, utilize uma das seguintes opções para restaurar o espaço na unidade portátil:

- Eliminar documentos e pastas já não utilizados
- Fazer cópias de segurança de ficheiros e pastas para outra unidade portátil ou computador
- Reiniciar a memória, que elimina TODOS os ficheiros e pastas da unidade portátil.

Verificar memória disponível

Efectue os passos seguintes para ver a quantidade de memória (em bytes) utilizada por todos os documentos e variáveis da unidade portátil.

1. No ecrã Página inicial, seleccione **Estado** no menu **Definições**.

Prima  on  .

Aparece a janela Estado da unidade portátil.

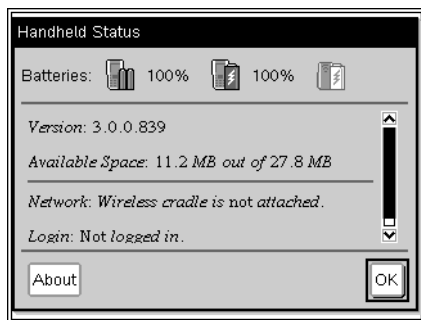

2. Veja o campo *Espaço disponível* para determinar a memória disponível na unidade portátil.
3. Clique em **OK** para voltar ao ecrã Página inicial.

Libertar espaço de memória

Para libertar ou recuperar memória, tem de eliminar documentos e/ou pastas da unidade portátil. Para manter os documentos e as pastas para utilização futura, transfira-os para outra unidade portátil ou computador com o software TI-Nspire™.

Eliminar ficheiros da unidade portátil

1. Prima **(on)** **(2)** para abrir o browser de ficheiros **Os meus documentos**.
2. Prima **▲** ou **▼** para seleccionar a pasta ou o documento que pretende eliminar.
3. Prima **(del)** ou prima **(ctrl)** **(menu)** **(6)**.

Aparece a caixa de diálogo a pedir para confirmar a eliminação.

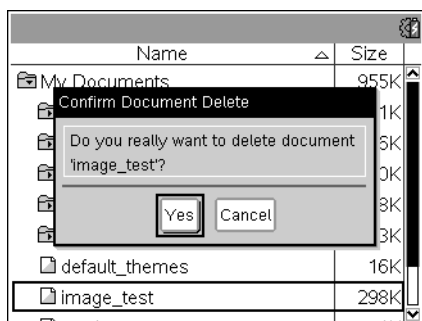

4. Prima **(enter)** para confirmar ou **(esc)** para cancelar.

O documento/pasta é removido permanentemente da unidade portátil.

Fazer cópias de segurança de ficheiros para outra unidade portátil

1. Ligue as duas unidades portáteis com o cabo de conectividade USB-USB.
2. Prima **(on)** **(2)** para abrir **Os meus documentos** na unidade portátil emissora.
3. Prima as teclas 5 e 6 para realçar o documento que pretende enviar.
4. Prima **(menu)** e, em seguida, seleccione **Enviar** ou prima **(ctrl)** **(menu)** **(2)**.
5. Quando a transferência de ficheiros estiver concluída, aparece uma mensagem na unidade portátil receptora.

Transferir ficheiros para um computador

Utilize o software TI-Nspire™ para transferir ficheiros e pastas de uma unidade portátil para um computador.

1. Ligue a unidade portátil a um computador com um cabo USB A padrão para mini B.
2. No software TI-Nspire™, abra o espaço de trabalho Documentos.
3. Na Caixa de ferramentas Documentos, clique em  para abrir o Explorador de conteúdo.

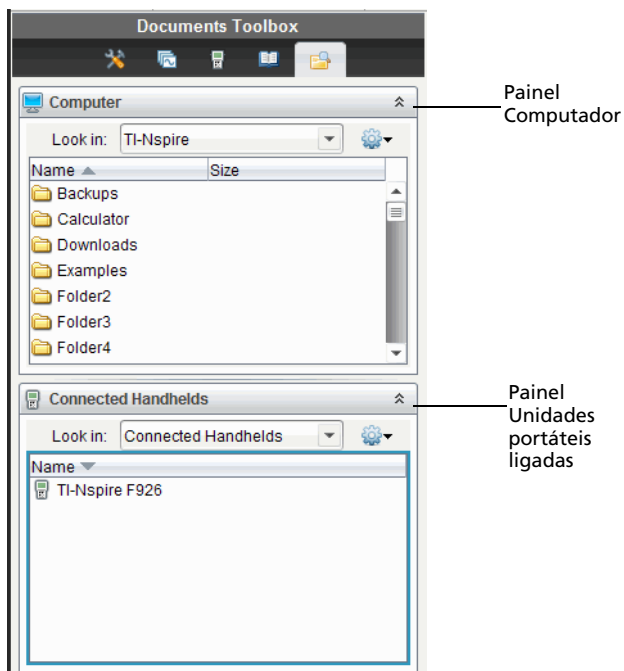

4. No painel Computador, vá para a pasta onde pretende guardar os ficheiros.
5. No painel Unidades portáteis ligadas, faça duplo clique no nome da unidade portátil para ver as pastas e os ficheiros na unidade portátil.

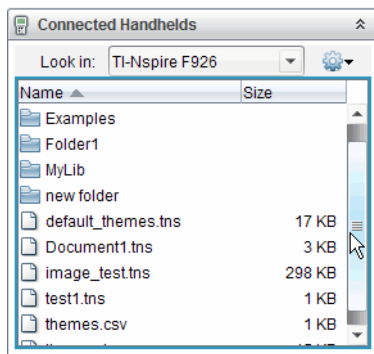

6. Selecione o ficheiro ou a pasta que pretende guardar no computador.
 - Clique no ficheiro para seleccionar um ficheiro ou pasta de cada vez.
 - Para seleccionar todos os ficheiros da unidade portátil, selecione o primeiro ficheiro da lista, prima sem soltar a tecla **Shift** e, em seguida, clique no último ficheiro ou pasta da lista.
 - Para seleccionar ficheiros aleatórios, clique no primeiro ficheiro e, em seguida, prima sem soltar a tecla **Ctrl** enquanto selecciona os ficheiros adicionais.

Nota: Se seleccionar vários ficheiros, é guardado como conjunto de lições (ficheiro .tilb).





7. Arraste os ficheiros para a pasta no painel Computador ou selecione **Ficheiro > Guardar como**. Os ficheiros são copiados para a pasta no computador.
8. Verifique se os ficheiros necessários estão disponíveis no computador e, em seguida, elimine os ficheiros da unidade portátil.

Nota: Os utilizadores dos softwares TI-Nspire™ ou TI-Nspire™ Navigator™ Edição do Professor podem também utilizar as opções do espaço de trabalho Conteúdo para copiar ficheiros de uma unidade portátil para um computador.

Reiniciar a memória

Efectue estes passos apenas se quiser eliminar **TODOS** os ficheiros e pastas da unidade portátil.

Atenção: Antes de reiniciar todas as memórias, considere a restauração da memória disponível suficiente através da eliminação dos dados seleccionados. Se reiniciar todas as memórias, as aplicações pré-instaladas na unidade portátil permanecem, mas as aplicações que tenham sido transferidas no modo TI-84 são eliminadas.

1. Depois de confirmar a eliminação de todos os ficheiros, prima  on  para abrir o browser de ficheiros **Os meus documentos**.
2. Prima  para abrir o menu Contexto.
3. Selecciona **Eliminar tudo** ou prima . Aparece a caixa de diálogo Perda de dados.

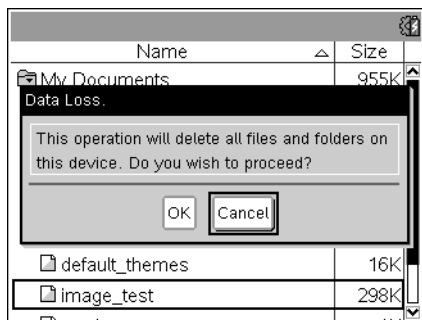

4. Clique em **OK** para confirmar que quer limpar a memória da unidade portátil.

Actualizar o sistema operativo da unidade portátil

Para tirar partido das mais recentes actualizações e funcionalidades da unidade portátil, transfira os mais recentes ficheiros do sistema operativo a partir do sítio Web da Tecnologia de Educação (education.ti.com). Pode actualizar o sistema operativo (SO) das unidades portáteis TI-Nspire™ com um computador e o software seguinte:

- Software TI-Nspire™ Edição do Professor
- Software TI-Nspire™ Edição do Estudante
- Software TI-Nspire™ CAS Edição do Professor
- Software TI-Nspire™ CAS Edição do Estudante
- Software TI-Nspire™ Navigator™ Edição do Professor

Na sala de aulas, pode utilizar as estações de ancoragem TI-Nspire™ para actualizar o SO em várias unidades portáteis em simultâneo.

Pode também transferir o SO de uma unidade portátil TI-Nspire™ para outra ou de uma unidade portátil TI-Nspire™ CX para outra. No entanto, os sistemas operativos das unidades portáteis não são permutáveis. Não pode transferir um sistema operativo CAS para uma unidade portátil não CAS e não pode transferir o sistema operativo de uma unidade portátil TI-Nspire™ para uma unidade portátil TI-Nspire™ CX.

O que precisa de saber

- Se não houver espaço suficiente na unidade portátil receptora para a actualização, aparece uma mensagem. Consulte *Gestão de memória e de ficheiros* para obter mais informações sobre como restaurar a memória.
- As operações de actualização do SO não eliminam os documentos dos utilizadores. A única altura em que os documentos são afectados por uma instalação do SO é se a unidade portátil receptora tiver um SO corrompido. Nesta situação, os documentos podem ser afectados pelo restauro do SO. É boa prática fazer cópias de segurança de documentos e pastas importantes antes de instalar um novo sistema operativo.

Aviso: A actualização do sistema operativo elimina as aplicações e os ficheiros da TI-84. Antes de instalar uma actualização do SO, deve utilizar o TI Connect para fazer cópias de segurança de todos os ficheiros e aplicações da TI-84 para um computador. Pode copiá-los novamente para a unidade portátil quando a actualização do SO estiver concluída.

Antes de começar

Antes de iniciar a transferência de um SO, certifique-se de que as baterias têm pelo menos 25% de carga.

- Para verificar o estado da bateria recarregável nas unidades portáteis TI-Nspire™ CX, prima  on **5** **4** para abrir a caixa de diálogo

Estado da unidade portátil.

- Para verificar o estado da bateria recarregável e das pilhas AAA nas unidades portáteis TI-Nspire™, prima  on **5** **4** para abrir a caixa de diálogo **Estado da unidade portátil.**

Quando estiver no modo de transferência do SO, a função Automatic Power Down™ (APD™) não funciona. Se deixar a unidade portátil no modo de transferência durante um longo período de tempo antes de iniciar o processo de transferência, as pilhas podem gastar-se. É necessário substituir ou recarregar as pilhas antes de transferir o SO.

Procurar actualizações do sistema operativo

Para obter informações actualizadas sobre as actualizações do SO disponíveis, consulte o sítio Web da Texas Instruments, <http://education.ti.com>.

Pode transferir uma actualização do SO do sítio Web da Texas Instruments para um computador e utilizar um cabo USB para instalar o SO na unidade portátil TI-Nspire™. É necessária uma ligação à Internet e o cabo USB adequado para transferir as actualizações.

Procurar actualizações do SO da unidade portátil

Quando utilizar o software TI-Nspire™, pode determinar rapidamente se o SO da unidade portátil está actualizado quando a unidade portátil estiver ligado a um computador.

1. Abra o software TI-Nspire™ e certifique-se de que a unidade portátil está ligada ao computador.
2. No espaço de trabalho Documentos, clique em  para abrir o Explorador de conteúdo.
3. No painel Unidades portáteis ligadas, seleccione uma unidade portátil ligada.

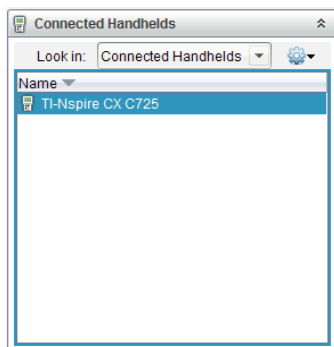

4. Selecciona **Ajuda > Procurar por actualização do SO da unidade portátil**.

- Se o sistema operativo for actual, aparece a caixa de diálogo Procurar por actualização do SO da unidade portátil a indicar que o sistema operativo da unidade portátil está actualizado.

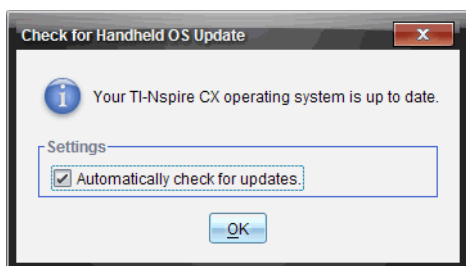



- Se o sistema operativo não estiver actualizado, a caixa de diálogo contém uma mensagem a indicar que está disponível uma nova versão do sistema operativo.
5. Para desligar as notificações automáticas, anule a selecção "Procurar por actualizações automaticamente". Por predefinição, esta opção está ligada.
6. Clique em **OK** para fechar a caixa de diálogo.

Actualizar o sistema operativo

O software TI-Nspire™ permite actualizar o sistema operativo de uma unidade portátil ligada a partir dos espaços de trabalho e menus:

- Em todas versões do software, pode seleccionar **Ajuda > Procurar actualizações do SO da unidade portátil**. Selecciona uma unidade portátil ligada no Explorador de conteúdo para activar esta opção. Se

o SO da unidade portátil não estiver actualizado, a caixa de diálogo indica que existe uma versão actualizada do sistema operativo. Siga as indicações para actualizar o sistema operativo.

- Em todas as versões do software TI-Nspire™, pode utilizar as opções disponíveis no Espaço de trabalho Documentos:
 - Abra o Explorador de conteúdo, seleccione o nome da unidade portátil e, em seguida, clique em  e seleccione **Instalar SO**.
—OU—
 - Seleccione **Ferramentas > Instalar SO da unidade portátil**.
- Aqueles que utilizam as versões do professor do software TI-Nspire™ podem utilizar as opções disponíveis no espaço de trabalho Conteúdo:
 - No painel Recursos, clique com o botão direito do rato no nome de uma unidade portátil ligada e, em seguida, seleccione **Instalar SO da unidade portátil**.
—OU—
 - Seleccione o nome no painel Pré-visualizar, clique em  no painel Pré-visualizar e, em seguida, seleccione **Instalar SO da unidade portátil**.
—OU—
 - Clique com o botão direito do rato no nome da unidade portátil e seleccione **Instalar SO da unidade portátil**.

Completar a actualização do SO

Quando seleccionar a actualização do SO de uma unidade portátil, aparece a caixa de diálogo Seleccionar ficheiro do SO da unidade portátil.

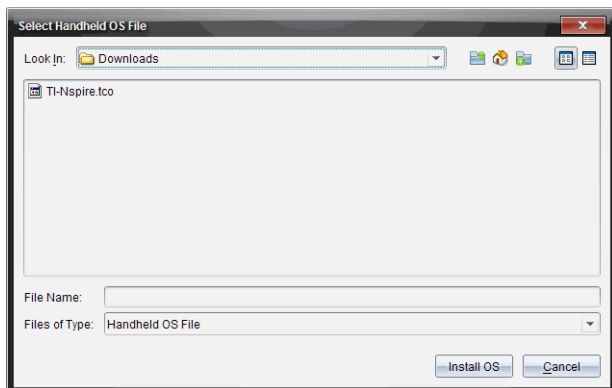

O ficheiro apresentado para selecção para a unidade portátil seleccionada é a predefinição para o tipo de ficheiro necessário para a unidade portátil seleccionada.

1. Seleccionar ficheiro do SO:

- Se estiver a actualizar uma unidade portátil TI-Nspire™ CX, seleccione TI-Nspire.tco
- Se estiver a actualizar uma unidade portátil TI-Nspire™ CX CAS, seleccione TI-Nspire.tcc
- Se estiver a actualizar uma unidade portátil TI-Nspire™, seleccione TI-Nspire.tno
- Se estiver a actualizar uma unidade portátil TI-Nspire™ CAS, seleccione TI-Nspire.tnc

2. Clique em **Instalar SO** para transferir o SO e actualizar a unidade portátil. Aparece a mensagem de confirmação *"Está prestes a actualizar o sistema operativo da unidade portátil. Qualquer dado não guardado será perdido. Deseja continuar?"*

3. Clique em **Sim** para continuar. A caixa de diálogo A instalar SO aparece para indicar o progresso da transferência. Não desligue a unidade portátil.



- Quando a transferência terminar, a caixa de diálogo Informações aparece para indicar que o ficheiro do SO foi transferido com sucesso para a unidade portátil. Pode desligar a unidade portátil.

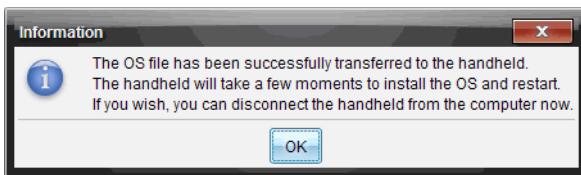

- Clique em **OK**. O sistema operativo actualizado é instalado na unidade portátil. Quando a actualização estiver concluída, a unidade portátil reinicia-se.
- Na unidade portátil, siga as solicitações para:
 - Escolher um idioma preferido
 - Seleccionar um tamanho de tipo de letra preferido
- Quando o ecrã de boas-vindas aparecer, clique em **OK**. Aparece o ecrã Página inicial.

Transferir o sistema operativo de outra unidade portátil

Nota: Não pode transferir o SO de uma unidade portátil TI-Nspire™ para uma unidade portátil TI-Nspire™ CX e não pode transferir o SO de uma unidade portátil CAS para uma unidade portátil não CAS. Os sistemas operativos não são iguais nem permutáveis.

Para transferir o SO da unidade portátil para outra:

- Certifique-se de que qualquer documento aberto na unidade portátil receptora é fechado.

- Ligue as duas unidades portáteis com um cabo USB mini B para mini B.
- Na unidade portátil emissora, seleccione Os meus documentos no ecrã Página inicial.
- Prima **[menu]** e, em seguida, seleccione **Enviar SO**.
Numa unidade portátil TI-Nspire, prima **[menu]**.

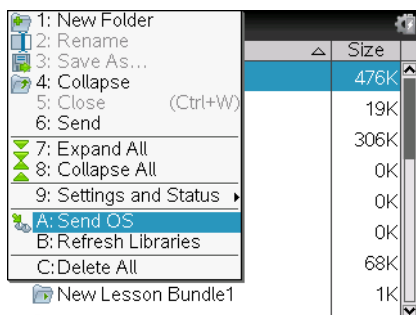

- Na unidade portátil receptora, aparece a mensagem "Está a receber uma actualização do SO. As alterações guardadas serão perdidas. Deseja continuar?" juntamente com os botões de resposta Sim e Não. Seleccione Sim para receber a actualização do SO
 - Se não seleccionar **Sim** em 30 segundos, a unidade portátil responde automaticamente **Não** e a transmissão é cancelada
 - É importante guardar e fechar todos os documentos abertos antes de efectuar uma actualização do SO. A continuação de uma actualização do SO numa unidade portátil com um documento aberto não guardado resultará na perda desses dados.
- Embora a actualização esteja em progresso, aparecem as mensagens seguintes nas unidades portáteis receptoras e emissoras:
 - "A receber SO. Não desligue o cabo."
 - "A enviar SO. Não desligue o cabo."
- Após a conclusão da transferência, a unidade portátil emissora recebe uma mensagem de conclusão e pode desligar o cabo O SO é instalado automaticamente na unidade portátil receptora. Durante o processo de instalação, aparece a mensagem "A instalar SO <número da versão>" na unidade portátil receptora.

8. Quando a instalação terminar, aparece a mensagem "O SO <número da versão> foi instalado. A unidade portátil será reiniciada." A reinicialização é iniciada. Se a unidade portátil emissora ainda estiver ligada ao cabo, a mensagem de transmissão bem-sucedida continua a aparecer no ecrã dessa unidade portátil.

Importante:

- Para cada unidade portátil receptora, não se esqueça de criar cópias de segurança das informações e de instalar pilhas novas
- Certifique-se de que a unidade emissora está no ecrã **Enviar SO**.

Actualizar o SO em várias unidades portáteis

Na sala de aulas, pode utilizar a estação de ancoragem TI-Nspire™ para actualizar o SO em várias unidades portáteis em simultâneo.

As versões do professor do software TI-Nspire™ permitem transferir ficheiros do computador para várias unidades portáteis a partir do espaço de trabalho Conteúdo. Consulte *Utilizar o espaço de trabalho Conteúdo* para obter mais informações sobre como transferir ficheiros para as unidades portáteis ligadas.

Mensagens de actualização do SO

Esta secção lista as mensagens de erro e informação que podem ser apresentadas nas unidades portáteis durante uma Actualização do SO

Apresentada em: Mensagem e Descrição

Unidade portátil
emissora

"O receptor não tem espaço
suficiente. Disponibilize
<xxxK>."

Esta mensagem indica que a unidade portátil não tem memória suficiente para o novo SO. O requisito de espaço aparece para que saiba quanto espaço da memória tem de ser limpo para o novo sistema operativo. Pode mover os ficheiros para um computador para armazenamento para libertar o espaço necessário.

Apresentada em: Mensagem e Descrição

Unidade portátil
emissora

"O receptor tem de mudar as pilhas antes da actualização do SO."

Esta mensagem indica que as pilhas da unidade portátil receptora têm de ser substituídas. Envie a actualização do SO assim que as pilhas forem substituídas

Unidade portátil
emissora

"O receptor tem um SO mais recente e não pode carregar este SO."

OK

Esta mensagem indica que a unidade portátil receptora tem uma versão do SO mais recente do que a versão transmitida. Não pode voltar a uma versão anterior do SO.

Unidade portátil
emissora

"Actualização não aceite pelo receptor."

OK

Esta mensagem indica que a unidade portátil receptora recusa a actualização.

Apresentada em: Mensagem e Descrição

Unidade portátil
emissora

"O SO foi transferido.
Pode desligar."

OK

Esta mensagem indica que a transferência está concluída e é seguro desligar o cabo da unidade portátil emissora.

Unidade portátil
emissora

"A enviar SO. Não
desligue o cabo."

Esta mensagem, juntamente com uma barra de progresso, aparece enquanto a Actualização do SO está a ser transferida.

Ambas as unidades
portáteis

"Transferência falhada. Verifique o cabo
e tente novamente."

OK

As unidades portáteis emissora e/ou receptora não estão ligadas correctamente. Reintroduza o cabo em cada unidade portátil e, em seguida, tente a transmissão novamente

Apresentada em: Mensagem e Descrição

Unidade portátil
receptora

"Está a receber uma Actualização do SO. As alterações não guardadas serão perdidas. Deseja continuar?"

Sim

Não

Esta mensagem aparece quando uma Actualização do SO está quase a começar. Se não seleccionar Sim em 30 segundos, a unidade responde automaticamente Não.

Unidade portátil
receptora

"A receber SO. Não desligue o cabo."

Esta mensagem, juntamente com uma barra de progresso, aparece enquanto a Actualização do SO está a ser transferida.

Unidade portátil
receptora

"A instalar SO."

Esta mensagem aparece quando a transferência estiver concluída. Aparece para o manter informado sobre o estado da unidade portátil.

Apresentada em: Mensagem e Descrição

Unidade portátil
receptora

"O SO foi instalado.
A unidade portátil será reiniciada."

OK

Esta mensagem de informação aparece brevemente antes da reinicialização automática da unidade portátil.

Unidade portátil
receptora

"A instalação estava corrompida.
A unidade portátil será reiniciada. Necessita de
repetir a actualização do
SO."

OK

Ocorreu um erro durante a transmissão e a instalação foi corrompida. A unidade portátil será reiniciada. Depois da reinicialização, reinstale a Actualização do SO.

Atalhos do teclado

Utilize os seguintes atalhos do teclado para efectuar tarefas comuns.

Obter ajuda

Abrir sugestões  



Editar texto



Cortar  

Copiar  

Colar  



Anular  
 



Repetir  
 

Alternar entre resultados aproximados e exactos  

Alterar tecla para incluir o acento correcto 



Introduzir caracteres e símbolos num documento



Ver paleta de caracteres/símbolos  



Carácter de sublinhado  



Ver paleta de modelos matemáticos 



Barra invertida (\)  



Dado capturado manualmente  

Apagar  

Caps Lock  











Guardar  

Parêntesis rectos  

Parêntesis curvos  

Ver paleta de símbolos trigonométricos	
Símbolo de igual	
Ver paleta de símbolos pi (π , /, θ , etc),	
Ver paleta de igualdades/ desigualdades (>, <, , ,)	
Ver paleta de símbolos de letras e marcas (? ! \$ ' " ; , _ \)	
Raiz quadrada	
log	
ln	
ans	
Gerir documentos	
Abrir documento	
Fechar documento	
Criar documento novo	
Inserir página nova	
Seleccionar aplicação	
Guardar documento actual	
Navegação	
Topo da página	
Fim da página	
Subir uma página	
Descer uma página	
Um nível superior na hierarquia	
Um nível inferior na hierarquia	

Menu de contexto para selecção	
Alarga a selecção na direcção da seta	Qualquer seta
Navegar em documentos	
Mostra a página anterior	
Mostra a página seguinte	
Mostra o Gestor de páginas	
Sai do Gestor de páginas	
Alternar entre aplicações numa página dividida	
Move o foco para trás na página	
Assistentes e Modelos	
Adicionar uma coluna a uma matriz após a coluna actual	
Adicionar uma linha a uma matriz após a coluna actual	
Modelo de integração	
Modelo de derivada	
Paleta de modelos matemáticos	or
Modelo de fracção	
Modificar ecrã	
Aumentar contraste	
Diminuir contraste	
Desligar	
Utilizar atalhos específicos da aplicação	
Seleccionar tudo nas Notas ou no Editor de programas	
Verificar sintaxe e guardar (no Editor de programas)	

Inserir consola de Recolha de dados	 D
Localizar (no Editor de programas)	 F
Esconder/Mostrar linha de entrada (em Gráficos e Geometria)	 G
Ir para (em Listas e Folha de cálculo, Editor de programas)	
Localizar e Substituir (no Editor de programas)	 H
Inserir caixa de expressões matemáticas (em Notas)	 M
Abrir Folha de rascunho	
Recalcular (em Listas e Folha de cálculo)	 R
Adicionar tabela de funções (em Listas e Folha de cálculo e em Gráficos e Geometria)	 T
Agrupar/desagrupar	 4 /  6

Acerca do modo TI-84

A unidade portátil TI-Nspire™ CAS não funciona no modo TI-84. Se a unidade portátil for a versão CAS, ignore todas as referências à operação no modo TI-84.

Compreender a operação de modo duplo

O dispositivo portátil TI-Nspire™ trabalha com dois teclados: o primeiro é o teclado TI-Nspire™ e o segundo é o teclado TI-84 Plus.

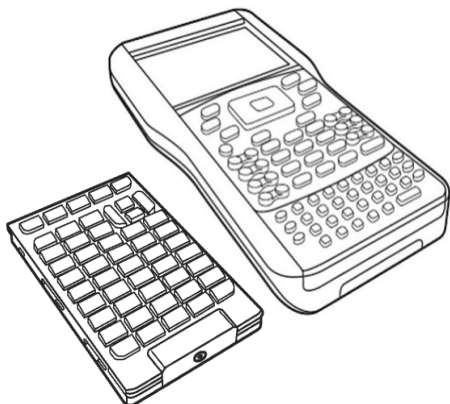

Teclado TI-84 Plus (à esquerda) e teclado TI-Nspire™ (ligado ao dispositivo portátil)

Alterar o teclado

Atenção: Quando alterar os teclados, certifique-se de que o dispositivo portátil está completamente desligado antes de remover o teclado. A remoção do teclado antes da desactivação do ecrã pode provocar a perda de dados.

1. Retire a tampa e rode o dispositivo portátil. Faça deslizar a patilha para a direita.
2. O teclado liberta-se.

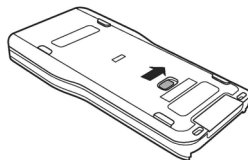

3. Volte a unidade portátil com o ecrã para cima e deslize o teclado do ecrã.

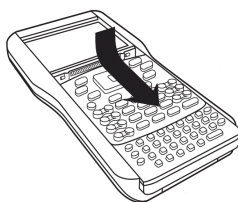

4. Retire o teclado do dispositivo portátil.

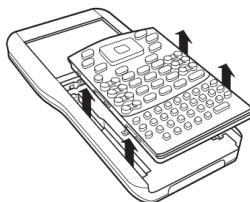

5. Introduza outro teclado.

Certifique-se de que encaixa confortavelmente nas guias na parte inferior e nas partes laterais do dispositivo portátil.

Nota: O teclado não desliza a partir da extremidade inferior da unidade. Em vez disso, encaixe-o nas guias por cima das pilhas.

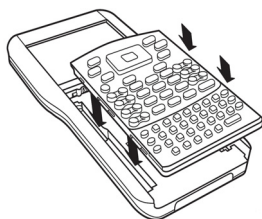

6. Quando o teclado estiver correctamente instalado no dispositivo portátil, empurre o teclado na direcção do ecrã.

O teclado faz clique quando correctamente instalado e completamente inserido no dispositivo portátil.



Cabos do modo TI-84 Plus

Se já tiver unidades portáteis TI-84 Plus e utilizara porta I/O para conectividade, pode utilizar os mesmos cabos para ligar a uma unidade portátil TI-Nspire™ com o teclado TI-84.

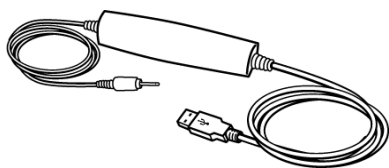

Cabo de ligação USB para ligar a unidade portátil no modo TI-84 a um computador com o software TI-Connect.

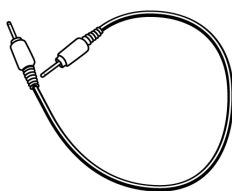

Cabo de ligação de unidade a unidade E/S TI-84 Plus

Ligar uma TI-Nspire™ com teclado TI-84 Plus a uma unidade portátil TI-84 Plus

A porta de ligação E/S do teclado TI-Nspire™ TI-84 Plus está localizada na extremidade inferior do teclado. A porta de ligação E/S da TI-84 Plus está localizada na margem superior esquerda da calculadora gráfica.

1. Insira a extremidade do cabo de unidade -a -unidade E/S na porta.
2. Insira a outra extremidade do cabo na porta E/S da calculadora gráfica.

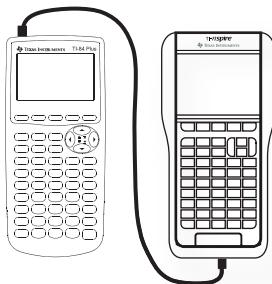

Capturing screens in TI-84 mode

To capture screens when using a TI-Nspire™ TI-84 Plus handheld, you must use TI Connect™ Software. TI Connect™ Software is available for both Windows® and Mac® systems and includes options for capturing screen images, transferring files, and updating operating systems. For more information about TI Connect™ Software, visit the education.ti.com web site.

Upgrading the TI-84 Plus OS

To update the operating system on a TI-84 Plus handheld using TI-Nspire™ software, switch to the TI-Nspire™ faceplate and install the latest OS available from TI.

Capturar ecrãs no modo TI-84

Para capturar ecrãs quando utilizar uma unidade portátil TI-Nspire™ TI-84 Plus, tem de utilizar o software TI Connect™. O software TI Connect™ está disponível para sistemas Windows® e Mac® e inclui opções para capturar imagens do ecrã, transferir ficheiros e actualizar os sistemas operativos. Para mais informações sobre o software TI Connect™, visite o sítio Web education.ti.com.

Actualizar o SO da TI-84 Plus

Para actualizar o sistema operativo da unidade portátil TI-84 Plus com o software TI-Nspire™, mude para TI-Nspire™ e instale o SO mais recente disponibilizado pela TI.

Anexo: Assistência e Suporte

Precauções com as pilhas

Toma estas precauções quando substituir as pilhas.

- Não deixe as baterias ao alcance das crianças.
- Não misture pilhas novas com pilhas usadas. Não misture marcas (ou tipos) de pilhas.
- Não utilize pilhas recarregáveis AAA na unidade portátil em nenhuma circunstância. Utilize apenas pilhas alcalinas AAA.
- Instale as baterias de acordo com os diagramas de polaridade (+ e -).
- Elimine as baterias usadas imediatamente.
- Não incinere nem desmonte as baterias.

Eliminação das pilhas

- Não mutile, fure ou coloque as pilhas num fogo. As pilhas podem rebentar ou explodir, libertando produtos químicos perigosos. Elimine imediatamente as pilhas usadas de acordo com os regulamentos locais.

Apoio técnico, manutenção e garantia dos produtos Texas Instruments

Apoio técnico e manutenção

Para obter apoio técnico relativamente a produtos Texas Instruments, incluindo informações de uso e/ou manutenção/assistência técnica, por favor contacte-nos,

E-mail: ti-cares@ti.com

ou visite: education.ti.com

Garantia do produto

Para conhecer melhor os termos e a cobertura da garantia desta produto, por favor consulte o Termo de Garantia que o acompanha ou contacte o distribuidor/revendedor Texas Instruments mais próximo.

Assistência

Requerer assistência por técnicos qualificados nas Condições listadas abaixo:

- Se o líquido se derramar ou caírem objectos dentro do produto.
- Se o produto for exposto à chuva ou água.
- Se o produto não funcionar correctamente de acordo com as instruções de funcionamento.
- Se o produto cair ou a caixa ficar danificada.

Índice remissivo

A

- abrir o menu Definições 65
- acentos
 - adicionar ao texto 52
- Atualizações do sistema operativo
 - mensagens de erro 102
- atualizações do sistema operativo 96
- Atualizações do SO
 - mensagens de erro 102
- atualizar
 - software 55
- Atualizar o SO 97
- ajustar o contraste 7
- apagar
 - o histórico da Calculadora 20
- APD™ 3
- aplicação
 - menu 37
- aplicações
 - adicionar a um documento 32
 - Calculadora 8
 - Dados e Estatística 8
 - Geometria 8
 - Gráficos 8
 - Listas e Folha de Cálculo 8
 - Notas 8
 - troca 36
 - várias 33
 - Vernier DataQuest 9
- áreas de trabalho 29
 - várias 33
- assistente
 - introduzir expressões com 17
- assistentes
 - utilizar 51
- Automatic Power Down™ 3
- avaliar
 - expressões matemáticas 14
- avaliar uma expressão matemática 16

B

- bateria recarregável 3

- Bateria recarregável TI-Nspire™ 3
- baterias

- Bateria recarregável TI-Nspire/™ 61
- eliminar 64
- instalar 59
- recarregável 3, 61
- substituir 61

C

- cabos 79
- Cabos USB 79
- Calculadora 7, 8
- cancelar uma transferência de ficheiros 82
- Capturar ecrãs no modo TI-84 114
- Capturing screens in TI-84 mode 113
- caracteres
 - especiais 51
 - idioma internacional 52
- CAS 1
- Catálogo
 - introduzir itens a partir de 17
- catálogo
 - inserir comandos 50
 - utilizar 49
 - utilizar assistentes 51
- Compreender o Rascunho 9
- contraste
 - ajustar 7
- convenções de nomes de ficheiros 48
- copiar
 - itens do histórico da Calculadora 20
- copyright statement *ii*

D

- Dados e Estatística 8
- definição
 - Gráficos e Geometria 71
- Definições 8
- definições
 - Gerais 67

- Definições de Gráficos e Geometria 71
- definições de Gráficos e Geometria restaurar 74
- Definições gerais 67
 - restaurar 71
- documentos
 - copiar páginas para 42
 - criar 30
 - duplicar 49
 - eliminar 48, 90
 - estrutura 29
 - fechar 49
 - gerir 45
 - procurar ficheiros 46
 - receber de outro utilizador 81
 - recuperar eliminados 49
 - renomar 47
 - salvar 30
 - seleccionar para transferência 81
 - transferir 80
 - ver páginas 41

E

- Ecrã Bem-vindo! 5
- Ecrã Página inicial 5
- ecrã Página inicial 6
 - opções 6
- editar
 - expressões matemáticas 21
- eliminar
 - parte de uma expressão 21
- eliminar baterias 64
- eliminar ficheiros 90
- encontrar actualizações 96
- erros
 - enviar pastas 84
- erros de envio de pastas 84
- esquema
 - página, personalizado 34
 - página, seleccionar 33
- estado das baterias 63
- expressões
 - copiar do histórico da Calculadora 20
 - editar 21
 - eliminar parte de 21

- introduzir a partir de um modelo 16
- introduzir com um assistente 17
- introduzir e avaliar 14
- seleccionar na Calculadora 21

expressões matemáticas 52

- editar 21
- introduzir e avaliar 14
- seleccionar na Calculadora 21

F

- fazer cópia de segurança
 - ficheiros da unidade portátil para outra unidade portátil 90
- ficheiros
 - convenções de nomes 48
 - eliminar 90
 - fazer cópia de segurança 90
 - procurar 46
 - transferir 80
 - transferir para outra unidade portátil 80
 - transferir para um computador 91
- Folha de cálculo
 - Gráfico 7
- Folha de rascunho
 - guardar 27
- fontes de alimentação 64

G

- Geometria 8
- Gestor de páginas 40
- Gráfico 7
- Gráficos 8
- guardar o conteúdo da Folha de rascunho 27

H

- handheld
 - connecting to a TI-84 113
- hardware
 - comunicação 76
- hardware de comunicações 76

hardware de comunicações sem fios
76
histórico
 apagar histórico da Calculadora
 20
 visualizar Calculadora 20
Histórico da calculadora
 visualizar 20
histórico, Calculadora
 copiar de 20

I

ícones
 aplicação 8
Ícones das aplicações 8
idioma
 alterar 65
 caracteres internacionais 52
 seleccionar 3
idioma preferido 3, 65
iniciar sessão na turma 55
introduzir expressões matemáticas
 14

L

Libertar espaço de memória 90
ligar
 duas unidades portáteis 79
Listas e Folha de Cálculo 8

M

memória
 recuperar 90
 reiniciar 92
 verificar 89
memória disponível 89
menu
 contexto 38
Menu Definições 65
modelos 51
 expressões matemáticas 52
 utilizar 16
modelos matemáticos 51
Modo TI-84
 capturar ecrãs 114

N

Notas 8
Novo documento 7

O

opções
 ecrã Página inicial 6, 7
Opções do ecrã Página inicial 7
Os meus documentos 7

P

página
 reordenar páginas do
 documento 40
páginas 29
 adicionar à problemas 44
 copiar para outro documento 42
 copiar para outro problema 41
 percorrer documentos 45
 reordenar 40
 reordenar em problemas 41, 42
 várias aplicações 33
 ver em documentos 41
pastas
 criar 47
 duplicar 49
 eliminar 48
 renomear 47
pilhas
 AAA 3
Pilhas AAA 3
pilhas AAA
 instalar 59
 substituir 61
ponteiro do rato 6
pPersonalizar as definições gerais 67
predefinições
 restaurar 71
Preparar a unidade portátil para
 utilização 3
primeira utilização 3
prioridade das fontes de
 alimentação 64
problemas 29
 adicionar a páginas 39
 adicionar páginas 44

- colar 43
- copiar 40
- copiar páginas para outras 41
- eliminar 44
- renomear 44

R

- Rascunho 7, 9
 - Calculadora 7
- recarregar
 - Bateria recarregável TI-Nspire/
TM 63
 - unidades portáteis 63
- receber
 - documentos de outro utilizador
81
- recuperar memória 90
- regras
 - nomes de ficheiros 48
- reiniciar memória 92
- renomear
 - pastas ou documentos 47
 - problemas 44
- reordenar páginas num problema
41, 42
- restaurar
 - definições de Gráficos e
Geometria 74
- restaurar definições gerais 71
- resultados
 - copiar do histórico da
Calculadora 20
- reutilizar
 - itens do histórico da Calculadora
20

S

- seleccionar
 - expressões na Calculadora 21
- Seleccionar opções 6
- seleccionar um idioma 3
- Seleccionar um tamanho de tipo de
letra 4
- Sistema de Álgebra Informático
(CAS) 1
- Sistema operativo
 - actualizar 97

- transferir 100
- sistema operativo
 - actualizar 95
- SO
 - actualizar 97
 - transferir 100
- Sobre CAS 1
- sugestões 10
- suporte sem fios
 - ligar à unidade portátil 76
- Suporte sem fios TI-Nspire™
Navigator™
 - ligar à unidade portátil 76

T

- Teclado
 - atalhos 107
- teclado 2
 - alterar 111
- teclas de setas 5
- TI-84
 - connecting to a TI-Nspire™
handheld 113
 - opções de energia 67
- TI-84 mode
 - capturing screens 113
- TI-Nspire/ferramentas TM 49
- tipo de letra
 - seleccionar 4
 - tamanho 4
- touchpad
 - utilizar 5
- touchpad do computador 5
- transferência
 - cancelar 82
- transferências de ficheiros
 - mensagens de erro comuns 85
- transferir
 - documentos para outra unidade
portátil 80
 - ficheiros para outra unidade
portátil 80
- transferir ficheiros 80
 - regras 80
- Transferir ficheiros para um
computador 91
- turma

iniciar sessão 55

U

unidade portátil

actualizar o sistema operativo 95

ajustar contraste 7

ecrã 9

ecrã Página inicial 6

ligar a outra 79

ligar pela primeira vez 3

menu Página inicial 9

primeira utilização 3

sugestões 10

teclas 2

Unidades portáteis CAS 1

Unidades portáteis TI-Nspire™ 1

Utilizar cabos USB 79

utilizar o touchpad 5

V

variáveis

criar 49

Verificar o estado das baterias 63

Vernier DataQuest 9

W

wizards

using 51

