

HERO4 BLACK

/ Aderir ao movimento GoPro



facebook.com/GoPro



youtube.com/GoPro



twitter.com/GoPro



instagram.com/GoPro

To download this user manual in a different language, visit **gopro.com/support**.

Pour télécharger ce manuel de l'utilisateur dans une autre langue, rendez-vous sur **gopro.com/support**.

Wenn Sie dieses Benutzerhandbuch in einer anderen Sprache herunterladen möchten, besuchen Sie **gopro.com/support**.

Per scaricare questo manuale utente in un'altra lingua, visita **gopro.com/support**.

Para descargar este manual de usuario en otro idioma, visite **gopro.com/support**.

Para baixar este manual do usuário em outro idioma, acesse **gopro.com/support**.

このユーザーマニュアルの他言語版をダウンロードするには、**gopro.com/support**にアクセスしてください。

若要下載其他語言版本的使用說明書，請前往：**gopro.com/support**。

如需下載本用戶手冊的其他語言版本，請訪問**gopro.com/support**。

/ Índice

Acessórios opcionais	6
Os aspetos básicos	8
Como começar	10
Ecrã de estado da câmara	15
Ícones da câmara	16
Menus da câmara	18
Modos da câmara	20
Navegar pelos menus de definições	21
Modo Vídeo	22
Modo Foto	37
Modo Disparos múltiplos	41
Modo Reprodução	49
Modo Configuração	52
Ligação à GoPro App	60
Transferir ficheiros para um computador	62
Protune™	63
Bateria	70
Mensagens importantes	76
Caixa da câmara	78

/ Índice

Utilizar os sistemas de montagem	83
Perguntas mais frequentes	86
Apoio ao cliente	88
Marcas comerciais	88
Informação regulamentar	88



Battery BacPac™



LCD Touch BacPac™



Controlo remoto inteligente



Chesty (arnês de peito)



The Frame



Jaws: sistema de fixação flexível



Dual Battery Charger para baterias HERO4

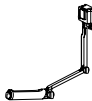

3-Way



Ventosa



Correia de ajuste para a cabeça + QuickClip



Sistemas de montagem para prancha de surf



Sistemas de montagem para tripé



Sistema de montagem de barras redondas



Fetch (arnês para cão)



Porta traseira flutuante

Obtenha mais informações em **gopro.com**.

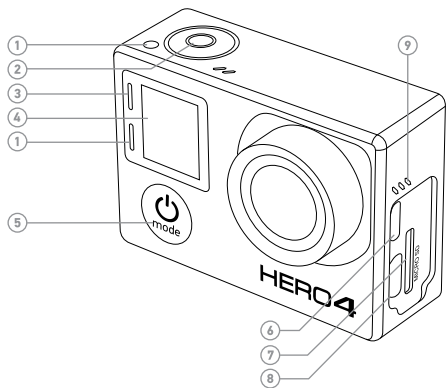

- | | |
|---|--|
| 1. Luz de estado da câmara (vermelho) | 6. Porta Micro HDMI (cabo não incluído) |
| 2. Botão Shutter/Select [] | 7. Ranhura para cartão microSD (cartão microSD não incluído) |
| 3. Luz de estado de ligação sem fios (azul) | |
| 4. Ecrã de estado da câmara | |
| 5. Botão Power/Mode [] | |

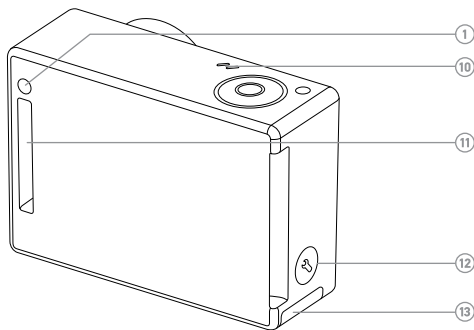

- | | |
|---|---------------------------------------|
| 8. Porta mini USB (suporta um cabo de CA composto/adaptador de microfone estéreo de 3,5 mm, não incluído) | 10. Microfone |
| 9. Aviso sonoro | 11. Porta HERO |
| | 12. Botão Settings/Tag [] |
| | 13. Porta do compartimento da bateria |

CARREGAR A BATERIA

1. Retire a câmara da sua caixa.



2. Retire a porta lateral da câmara e introduza um cartão microSD, microSDHC ou microSDXC (vendido em separado) na respetiva ranhura. É necessário um cartão microSD com uma classificação de Classe 10 ou UHS-1.

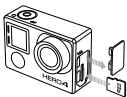

3. Abra a porta inferior, introduza a bateria e, em seguida, feche a porta inferior.

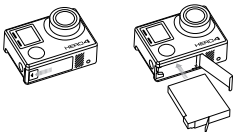

4. Carregue a bateria ligando a câmara a um computador com o cabo USB incluído. O ícone de carregamento é apresentado no ecrã de estado da câmara e exibe uma pilha cheia quando o carregamento estiver concluído.

A bateria de íões de lítio incluída é fornecida parcialmente carregada. A câmara ou a bateria não sofrerão quaisquer danos se a bateria for utilizada antes de ser totalmente carregada.

SUGESTÃO PRO: Com o Dual Battery Charger, pode carregar a sua bateria fora da câmara. Para mais informações, visite gopro.com.

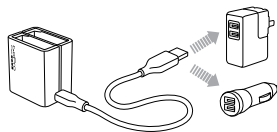

Para obter mais informações sobre a bateria, consulte *Bateria*.







ADVERTÊNCIA: Seja prudente quando utilizar a sua GoPro como parte do seu estilo de vida ativo. Esteja sempre atento ao que o rodeia para evitar ferimentos em si próprio e noutras pessoas. Respeite toda a legislação local quando utilizar esta câmara.

ATUALIZAÇÕES DE SOFTWARE DA CÂMARA

Para obter as mais recentes atualizações e o melhor desempenho da sua câmera HERO4, assegure-se de que está a usar o software mais atualizado para a sua câmera. Pode atualizar o software da sua câmera através da GoPro App, do software GoPro ou em gopro.com/getstarted.

PREDEFINIÇÕES DA CÂMARA

A câmera HERO4 Black possui as seguintes predefinições:

	Vídeo	1080p30 SuperView
	Foto	12 MP, Amplo campo de visão (FOV)
	Disparos múltiplos	Opção de sucessão rápida (definida para 30 fotos por segundo)
	QuikCapture	Desligado
	Ligação sem fios	Desligada

Para alterar as suas definições de **Vídeo** ou **Foto**, consulte *Definições de vídeo* e *Definições de foto*.





LIGAR + DESLIGAR

Para ligar:

Pressione o botão **Power/Mode** [] uma vez. As luzes de estado (vermelhas) da câmera piscam três vezes e o indicador sonoro emite três sinais sonoros. A sua câmera estará ligada quando o ecrã de estado apresentar informação.

Para desligar:

Pressione e mantenha pressionado o botão **Power/Mode** [] durante dois segundos. As luzes de estado (vermelhas) da câmera piscam várias vezes e o indicador sonoro emite sete sinais sonoros.

SUGESTÃO PRO: Quando a câmera estiver desligada e QuikCapture estiver ativada, pode ligar a câmera e começar imediatamente a gravar vídeo ou a captar fotos por intervalo de tempo bastando para isso apenas pressionar o botão **Shutter/Select** []. Pressione uma vez para iniciar a gravação de vídeo, pressione e mantenha pressionado durante dois segundos para fotos por intervalo de tempo. Pressione novamente para parar a gravação e desligar a câmera. Para mais informações, consulte *QuikCapture* no *Modo Configuração*.

INTRODUZIR E REMOVER CARTÕES MICROSD

A câmara HERO4 Black é compatível com cartões de memória microSD, microSDHC e microSDXC com 4 GB, 8 GB, 16 GB, 32 GB e 64 GB de capacidade (vendidos em separado). Tem de utilizar um cartão microSD com uma classificação de Classe 10 ou UHS-1. A GoPro recomenda a utilização de cartões de memória da marca para uma maior fiabilidade em atividades com um elevado nível de vibração.

Para introduzir o cartão microSD: **Para retirar o cartão microSD:**



Coloque o cartão de memória na ranhura com a etiqueta voltada para a parte frontal da câmara.

Quando o cartão estiver totalmente introduzido, ouvirá um estalido.

Coloque a sua unha contra a extremidade do cartão de memória e pressione ligeiramente para dentro da câmara.

O cartão sai o suficiente para fora para ser retirado.

AVISO: Tenha cuidado ao manusear cartões de memória. Evite líquidos, poeira e detritos. Como precaução, desligue a câmara antes de introduzir ou retirar o cartão. Verifique as diretrizes do fabricante relativas à utilização em intervalos de temperatura aceitáveis.

A sua HERO4 Black possui um ecrã de estado que apresenta a seguinte informação sobre modos e definições:

1. Modos da câmara/FOV (campo de visão)
2. Definições da câmara
3. Resolução/fps (fotogramas por segundo)
4. Protune
5. Número de ficheiros captados
6. Tempo/Armazenamento/ Ficheiros
7. Ligação sem fios
8. Autonomia da bateria

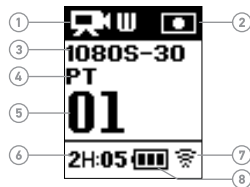

Nota: os ícones que são apresentados no ecrã de estado da câmara variam de modo para modo.

/ Ícones da câmara

	Iluminação reduzida automática		Limite ISO
	Encerramento automático		LED
	Avisos sonoros		Contínuo
	Sucessão rápida		Megapíxeis
	Cor		Modo Disparos múltiplos
	Fotos contínuas		Intervalo à noite
	Data/Hora		Foto noturna
	Modo predefinido		Apresentação no ecrã
	Apagar		Orientação
	Compensação do valor de exposição		Modo Foto
	Campo de visão		Modo Reprodução
	Fotogramas por segundo		Protune
	Intervalo		QuikCapture
			Frequência

/ Ícones da câmara

	Modo Configuração
	Nitidez
	Obturador
	Single Photo
	Medidor de luz pontual
	Intervalo de tempo
	Ecrã tátil
	Vídeo
	Vídeo + Foto
	Formato de vídeo
	Modo Vídeo
	Resolução de vídeo
	Equilíbrio de brancos
	Ligação sem fios

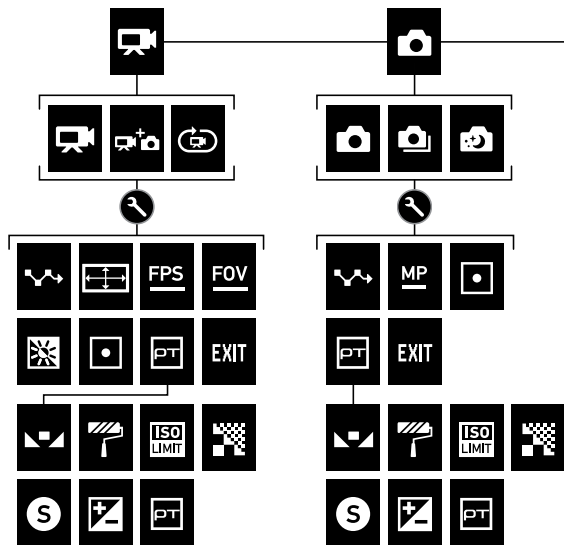



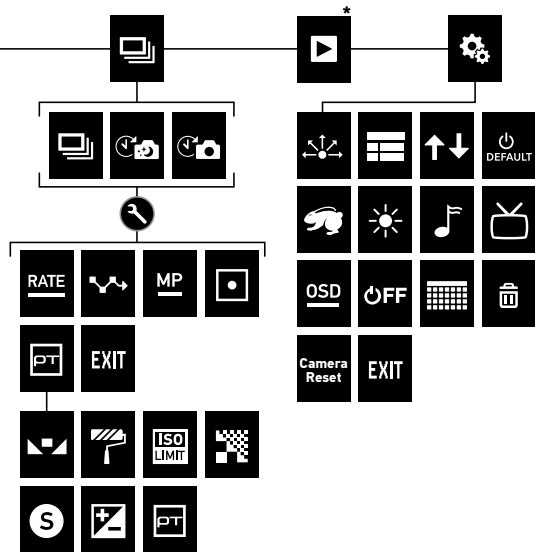

*A reprodução só é apresentada se a câmara estiver ligada a uma televisão ou a um LCD Touch BacPac (vendido em separado).



/ Modos da câmara

A HERO4 Black possui vários modos de câmara. Para percorrer os modos, pressione repetidamente o botão **Power/Mode** [].



São apresentados estes modos:

	Vídeo	Gravar vídeos
	Foto	Captar uma foto única
	Disparos múltiplos	Captar uma série de fotos
	Reprodução	Reproduzir vídeos e fotos
	Configuração	Ajustar as definições gerais da câmara

/ Navegar pelos menus de definições

Cada modo de câmara tem o seu próprio menu de definições.

PARA NAVEGAR PELOS MENUS DEFINIÇÕES:

1. Verifique se a câmara se encontra no modo de câmara pretendido. Se um ícone para esse modo não for apresentado no ecrã de estado da câmara, pressione o botão **Power/Mode** [] repetidamente até ser apresentado.
2. Pressione o botão **Settings/Tag** [] para abrir o menu de definições para esse modo.

3. Utilize o botão **Power/Mode** [] para percorrer as definições.

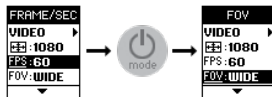

4. Pressione **Shutter/Select** [] para percorrer as opções dentro de uma definição. Para selecionar uma opção, deixe a opção realçada quando se deslocar para outro ecrã.



5. Para retroceder para o ecrã anterior ou sair do menu de definições, pressione o botão **Settings/Tag** [].

GRAVAR VÍDEOS

Para gravar vídeo, certifique-se de que a câmara se encontra num modo **Vídeo**. Se um dos ícones de **Vídeo** não for apresentado no canto superior esquerdo do ecrã de estado da sua câmara, pressione repetidamente o botão **Power/Mode** [] até ser apresentado.

Para iniciar a gravação:

Pressione o botão **Shutter/Select** []. A câmara emite um sinal sonoro e as luzes de estado (vermelhas) ficam intermitentes durante a gravação.

Para parar a gravação:

Pressione o botão **Shutter/Select** []. As luzes de estado da câmara (vermelhas) piscam três vezes e a câmara emite três sinais sonoros.

Se o cartão de memória estiver cheio ou a bateria estiver descarregada, a sua câmara irá deixar automaticamente de gravar. O seu vídeo é guardado antes da câmara se desligar.

SUGESTÃO PRO: Quando a câmara estiver desligada e QuikCapture estiver ativada, pode ligar a câmara e começar imediatamente a gravar vídeo bastando para isso apenas pressionar o botão **Shutter/Select** []. Pressione novamente para parar a gravação e desligar a câmara. Para mais informações, consulte *Modo Configuração*.

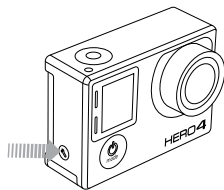

HIGHLIGHT TAGGING

Pode marcar momentos específicos no seu vídeo à medida que acontecem com HiLight Tags. As HiLight Tags fazem com que seja fácil encontrar os melhores momentos para partilhar. Pode adicionar etiquetas com a sua câmara, a GoPro App ou o controlo remoto inteligente (vendido em separado).

Para adicionar uma HiLight Tag:

Durante a gravação do vídeo, pressione o botão **Settings/Tag** [].

DEFINIÇÕES DE VÍDEO

Para obter instruções sobre como alterar as seguintes definições, consulte *Navegar pelos menus de definições*.

Existem três modos de captação disponíveis no modo **Vídeo**. O modo de captação que selecionar determina as definições de **Vídeo** que são apresentadas no resto do menu.

Modo de captação	Descrição
Vídeo (predefinição)	Capta vídeo.
Vídeo + Foto	Capta simultaneamente vídeo e fotos. Pode definir a câmara para captar uma foto em intervalos selecionados durante a gravação de vídeo. Para mais informações, consulte <i>Intervalos de vídeo + foto</i> nesta secção.

Modo de captação	Descrição
Captação contínua	Permite-lhe gravar continuamente e guardar apenas os melhores momentos, ajudando-o assim a poupar espaço no seu cartão microSD. Tem de selecionar um intervalo. A captação contínua só está disponível se Protune™ estiver desativado.

SUGESTÃO PRO: Crie facilmente vídeos épicos ao estilo da GoPro utilizando o software GoPro gratuito. Saiba mais e transfira este software em gopro.com/getstarted.

INTERVALO

A definição Intervalo aplica-se a Captação contínua e Vídeo + Foto. O Intervalo determina o tempo que passa entre cada fotograma captado.

Intervalos de captação contínua

Os intervalos disponíveis para captação contínua são 5, 20, 60 e 120 minutos. Por exemplo, se selecionou um intervalo de 5 minutos, apenas os 5 minutos anteriores são gravados quando para a gravação. Se gravar durante 5 minutos e não pressionar o botão

Shutter/Select [] para parar a gravação e guardar, a câmara inicia um novo intervalo de 5 minutos gravando sobre os 5 minutos anteriores de filmagem.

Pode igualmente seleccionar o vídeo máximo como intervalo. Com esta opção, a câmara grava até o cartão de memória estar cheio e, em seguida, substitui o conteúdo.

SUGESTÃO PRO: Múltiplos ficheiros de capítulos são escritos no seu cartão de memória para que possam ser substituídos pequenos segmentos do conteúdo durante a gravação contínua. Quando visualizar o conteúdo num computador, verá ficheiros separados para cada segmento de tempo. Utilize o software GoPro para combinar os ficheiros e criar um vídeo mais longo.

Intervalos de vídeo + foto

Intervalos disponíveis para Vídeo + Foto de 5 a 60 segundos. A qualidade da foto depende da resolução de vídeo e do FOV selecionados.

RESOLUÇÃO, FPS E FOV

A HERO4 Black inclui as resoluções de vídeo a seguir apresentadas.

Resolução de vídeo	NTSC/ PAL	FOV	Resolução do ecrã
4K	30/25 24/24	Ultra amplo	3840x2160, 16:9
4K SuperView	24/24	Ultra amplo	3840x2160, 16:9
2.7K	50/50 30/25 24/24	Ultra amplo, Médio	2704x1520, 16:9
2.7K SuperView	30/25	Ultra amplo	2704x1520, 16:9
2.7K 4:3	30/25	Ultra amplo	2704x2028, 4:3
1440p	80/80 60/50 48/48 30/25 24/24	Ultra amplo	1920x1440, 4:3
1080p	120/120 90/90	Ultra amplo, Estreito	1920x1080, 16:9

Resolução de vídeo	NTSC/ PAL	FOV	Resolução do ecrã
1080p	60/50 48/48 30/25 24/24	Ultra amplo, Médio, Estreito	1920x1080, 16:9
1080p SuperView	80/80 60/50 48/48 30/25 24/24	Ultra amplo	1920x1080, 16:9
960p	120/120 60/50	Ultra amplo	1280x960, 4:3
720p	120/120 60/50 30/25	Ultra amplo, Médio, Estreito	1280x720, 16:9
720p SuperView	120/120 60/50	Ultra amplo	1280x720, 16:9
WVGA	240/240	Ultra amplo	848x480, 16:9

**Modos de vídeo de desempenho elevado e temperaturas da câmara**

A HERO4 Black possui modos de vídeo de desempenho elevado únicos: 4K 30/24, 2.7K 50, 1440p80 e 1080p120. Ao utilizar estes modos de vídeo, é normal que a câmara fique quente e utilize mais energia.

A utilização destes modos de desempenho elevado em temperaturas externas mais elevadas, com a GoPro App, ou em combinação com acessórios BacPac aumentam ainda mais a temperatura da câmara e o consumo de energia.

Se a câmara ficar demasiado quente, está concebida para se desligar automaticamente para se proteger contra sobreaquecimento. Quando isto acontece, é possível que algumas funcionalidades não se encontrem disponíveis e que possam ocorrer as seguintes ações:

- A GoPro App desliga-se, mas a captação de vídeo continua pelo máximo período de tempo até que a câmara se desligue (se usado, o controlo remoto GoPro mantém-se ligado).
- A câmara desliga-se (a GoPro App desliga-se, a câmara deixa de gravar e guarda o seu vídeo, e é apresentado o ícone da temperatura).

Para controlar a sua câmara remotamente em temperaturas mais altas, utilize o controlo remoto GoPro em vez da GoPro App.

Se a sua câmara ficar demasiado quente e se desligar automaticamente, deixe-a arrefecer antes de a tentar usar novamente. Para um período de tempo de gravação prolongado, limite a sua utilização de funcionalidades que aumentam o consumo de energia como, por exemplo, a GoPro App ou o LCD Touch BacPac.

Resolução de vídeo**Melhor utilização**

4K

Vídeo fantástico em alta resolução com desempenho profissional em condições de iluminação reduzida. Fotos de 8 MP disponíveis a partir do vídeo. Recomendada para disparos captados num tripé ou numa posição fixa.

4K SuperView

SuperView proporciona o campo de visão mais envolvente do mundo. Recomendada para disparos captados num tripé ou numa posição fixa. O conteúdo 4:3 mais vertical é alargado automaticamente para 16:9 em ecrã inteiro para que desfrute de uma reprodução fantástica em ecrã panorâmico no seu computador ou televisor.

2.7K

O vídeo de resolução 16:9 é reduzido para proporcionar resultados fantásticos com qualidade cinematográfica para produções profissionais.

Resolução de vídeo	Melhor utilização
2.7K SuperView	SuperView proporciona o campo de visão mais envolvente do mundo. Recomendada para gravações com a câmara montada no corpo. O conteúdo 4:3 mais vertical é alargado para 16:9 em ecrã inteiro para que desfrute de uma reprodução fantástica em ecrã panorâmico no seu computador ou televisor.
2.7K 4:3	Recomendada para gravações com a câmara montada no corpo, esquis e pranchas de surf. Proporciona uma grande área de visualização.
1440p	Recomendada para gravações com a câmara montada no corpo. A maior área de visualização e alta velocidade de fotogramas produzem os resultados mais uniformes e envolventes para captações de motivos em movimento rápido.

Resolução de vídeo	Melhor utilização
1080p	A resolução 1080p60 é ótima para todas as gravações. A alta resolução e velocidade de fotogramas produzem resultados fantásticos. O sistema de montagem fixo ou para tripé para 1080p48, 1080p30 e 1080p24 é ideal para produções televisivas e cinematográficas.
1080p SuperView	SuperView proporciona o campo de visão mais envolvente do mundo. Recomendada para gravações com a câmara montada no corpo e em equipamentos. O conteúdo 4:3 mais vertical é alargado para 16:9 em ecrã inteiro para que desfrute de uma reprodução fantástica em ecrã panorâmico no seu computador ou televisor.
960p	Utilize para gravações com a câmara montada no corpo e quando pretende gravar em câmara lenta. Fornece uma grande área de visualização e resultados uniformes para captações de motivos em movimento rápido.

Resolução de vídeo	Melhor utilização
720p	Adequada quando capta vídeo com a câmara na mão e quando pretende imagens em câmara lenta.
720p SuperView	SuperView proporciona o campo de visão mais envolvente do mundo. Adequada para gravações com a câmara montada no corpo e em equipamentos. O conteúdo 4:3 mais vertical é alargado para 16:9 em ecrã inteiro para que desfrute de uma reprodução fantástica em ecrã panorâmico no seu computador ou televisor.
WVGA	Adequada quando pretende imagens em câmara lenta e a definição padrão for aceitável.

FOV	Melhor utilização
Ultra amplo	Maior campo de visão, aumento da estabilidade da imagem. Adequado para captações de motivos em movimento em que pretende captar o máximo possível no enquadramento.
Médio	Campo de visão de médio alcance, estabilidade de imagem moderada.
Estreito	Campo de visão mais pequeno, estabilidade de imagem reduzida. Distorção reduzida. Adequado para captar conteúdo à distância.



ILUMINAÇÃO REDUZIDA

A Iluminação reduzida automática permite-lhe gravar em ambientes com iluminação reduzida ou quando entra e sai rapidamente de condições de iluminação reduzida. A câmara ajusta automaticamente os fps para obter a exposição ideal e melhores resultados.

A Iluminação reduzida automática não está disponível para 240 fps ou 30 fps e resolução inferior. As opções para esta definição são Ligado (predefinição) e Desligado.



MEDIDOR DE LUZ PONTUAL

O Medidor de luz pontual permite-lhe filmar a partir de um local escuro direcionando a câmara para um ambiente com luz como, por exemplo, quando grava o exterior a partir do interior de um automóvel. Quando o Medidor de luz pontual for ligado, [] é apresentado no ecrã de estado da câmara. As opções para esta definição são Desligado (predefinição) e Ligado.

*Nota: as alterações que fizer à definição do Medidor de luz pontual no modo **Vídeo** aplicam-se apenas à captação de vídeo. Para ajustar esta definição para captação de fotos, ajuste a definição no modo **Foto**. Para ajustar esta definição para captação de disparos múltiplos, ajuste a definição no modo **Disparos múltiplos**.*



PROTUNE

Para mais informações sobre a definição Protune, consulte *Protune*.



*Nota: as alterações que fizer às definições Protune em modo **Vídeo** aplicam-se apenas à captação de vídeo. Para ajustar esta definição para captação de fotos, ajuste a definição no modo **Foto**. Para ajustar esta definição para captação de disparos múltiplos, ajuste a definição no modo **Disparos múltiplos**.*

CAPTAR UMA FOTO

Para captar uma foto, certifique-se de que a câmara se encontra em modo **Foto**. Se um dos ícones de **Foto** não for apresentado no canto superior esquerdo do ecrã de estado da sua câmara, pressione repetidamente o botão **Power/Mode** [] até ser apresentado.

Para captar uma foto:

Pressione o botão **Shutter/Select** []. A câmara emite dois avisos sonoros, as luzes de estado da câmara (vermelhas) ficam intermitentes e o contador no ecrã de estado aumenta um dígito.

SUGESTÃO PRO: Enquanto capta um vídeo, pode tirar manualmente uma foto em qualquer momento pressionando o botão **Power/Mode** []. Pressione e mantenha pressionado o botão **Power/Mode** [] para captar uma foto a cada 5 segundos.

DEFINIÇÕES DE FOTO

Para obter instruções sobre como alterar as seguintes definições, consulte *Navegar pelos menus de definições*.

Estão disponíveis três modos de captação para o modo **Foto**. O modo de captação que selecionar determina as definições de **Foto** que são apresentadas no resto do menu.

Modo de captação	Descrição
Única (predefinição)	Capta uma foto única.
Contínua	Capta uma série de fotos continuamente enquanto mantém pressionado o botão Shutter/Select [].
Noite	Capta uma única foto com um tempo de exposição personalizado de até 30 segundos. Para mais informações sobre os tempos de exposição disponíveis, consulte <i>Obturador em Protune</i> .



MEGAPÍXEIS

A HERO4 Black capta fotos a 12 MP, 7 MP ou 5 MP. Os valores mais baixos de megapíxeis ocupam menos espaço no cartão microSD.

*Nota: as alterações que efetuar à definição Megapíxeis no modo **Foto** aplicam-se apenas à captação de fotos. Para ajustar esta definição para captação de disparos múltiplos, ajuste a definição no modo **Disparos múltiplos**.*

Resolução de foto	Campo de visão (FOV)
12 MP Amplo (predefinição) 7 MP amplo	Maior campo de visão. Adequado para captações de motivos em movimento em que pretende captar o máximo possível no enquadramento.
7 MP Média 5 MP Média	Campo de visão de médio alcance.



INTERVALO

Intervalo aplica-se apenas a foto Contínua. Os intervalos disponíveis são 3 (predefinição), 5 ou 10 fotos por segundo.

MEDIDOR DE LUZ PONTUAL

O Medidor de luz pontual permite-lhe captar fotos a partir de um local escuro direcionando a câmara para um ambiente com luz como, por exemplo, quando grava o exterior a partir do interior de um automóvel. Quando o Medidor de luz pontual for ligado, [] é apresentado no ecrã de estado da câmara. As opções para esta definição são Desligado (predefinição) e Ligado.

*Nota: as alterações que efetuar à definição Medidor de luz pontual no modo **Foto** aplicam-se apenas à captação de fotos. Para ajustar esta definição para captação de vídeos, ajuste a definição no modo **Vídeo**. Para ajustar esta definição para captação de disparos múltiplos, ajuste a definição no modo **Disparos múltiplos**.*



PROTUNE

Para mais informações sobre a definição Protune, consulte *Protune*.

*Nota: as alterações que fizer às definições Protune em modo **Foto** aplicam-se apenas à captação de foto. Para ajustar esta definição para captação de vídeos, ajuste a definição no modo **Vídeo**. Para ajustar esta definição para captação de disparos múltiplos, ajuste a definição no modo **Disparos múltiplos**.*

No modo **Disparos múltiplos**, pode captar uma série de fotos. Estão disponíveis três modos de captação: Sucessão rápida (capta fotos a uma velocidade específica), Intervalo de tempo (capta fotos em intervalos específicos) e Intervalo à noite (capta fotos em intervalos específicos em ambientes de iluminação reduzida).

CAPTAR FOTOS EM SUCESSÃO RÁPIDA

Para captar uma série de fotos em Sucessão rápida, certifique-se de que a câmara se encontra no modo Sucessão rápida. Se o ícone Sucessão rápida [] não for apresentado no canto superior esquerdo do ecrã de estado da sua câmara, pressione repetidamente o botão **Power/Mode** [] até este ser apresentado.



Para captar fotos em Sucessão rápida:



Pressione o botão **Shutter/Select** []. As luzes de estado da câmara (vermelhas) piscam e a câmara emite múltiplos sinais sonoros.

O ecrã de estado da câmara apresenta a indicação **OCUPADO** enquanto a câmara processa estes ficheiros. Quando a indicação **OCUPADO** desaparecer, a câmara está pronta para a ação seguinte.

Consulte *Velocidade* nesta secção para saber quais as opções disponíveis para fotos em Sucessão rápida.

CAPTAR FOTOS POR INTERVALO DE TEMPO OU INTERVALO À NOITE

Para captar uma série de fotos por Intervalo de tempo, certifique-se de que a câmara está definida para captar fotos por Intervalo de tempo. Se o ícone Intervalo de tempo [] não for apresentado no canto superior esquerdo do ecrã de estado da sua câmara, pressione repetidamente o botão **Power/Mode** [] até este ser apresentado.

Para captar uma série de fotos por Intervalo à noite, certifique-se de que a câmara está definida para captar fotos por Intervalo à noite. Se o ícone Intervalo à noite [] não for apresentado no canto superior esquerdo do ecrã de estado da sua câmara, pressione repetidamente o botão **Power/Mode** [] até este ser apresentado.

Para captar fotos por Intervalo de tempo/Intervalo à noite:

Pressione o botão **Shutter/Select** []. A câmara inicia a contagem decrescente e as luzes de estado (vermelhas) piscam sempre que uma foto é captada.

Para parar o Intervalo de tempo/Intervalo à noite:

Pressione o botão **Shutter/Select** []. As luzes de estado da câmara (vermelhas) piscam três vezes e a câmara emite três sinais sonoros.

SUGESTÃO PRO: Quando a câmara estiver desligada e QuikCapture estiver ativada, pode ligar a câmara e começar imediatamente a captar fotos por Intervalo de tempo bastando para isso apenas pressionar e manter pressionado o botão **Shutter/Select** [] durante dois segundos. Pressione novamente para parar a gravação e desligar a câmara. Para mais informações, consulte *Modo Configuração*.

DEFINIÇÕES DE DISPAROS MÚLTIPLOS

Para obter instruções sobre como alterar as seguintes definições, consulte *Navegar pelos menus de definições*.

Estão disponíveis três modos de captação para o modo **Disparos múltiplos**. O modo de captação que selecionar determina as definições de **Disparos múltiplos** que são apresentadas no resto do menu.

Modo de captação	Descrição
Sucessão rápida (predefinição)	Capta até 30 fotos num segundo. Perfeito para captar o momento mais importante em desportos de movimento rápido.
Intervalo de tempo	Capta uma série de fotos em intervalos específicos. Pode utilizar o Intervalo de tempo para captar fotos contínuas de qualquer atividade, para que possa escolher as melhores mais tarde.

Modo de captação	Descrição
Intervalo à noite	Capta uma série de fotos em intervalos e tempos de exposição específicos. Utilize o Intervalo à noite em ambientes de iluminação reduzida, tais como quando capta o céu à noite durante um período de tempo. Para mais informações sobre os tempos de exposição disponíveis, consulte <i>Obturador</i> em <i>Protune</i> .

SUGESTÃO PRO: Para tempos de exposição mais longos durante o dia, utilize o Intervalo à noite.

RATE VELOCIDADE

A Velocidade aplica-se apenas a Sucessão rápida. As fotos podem ser captadas nas seguintes velocidades:

3 fotos em 1 segundo

5 fotos em 1 segundo

10 fotos em 1 segundo

10 fotos em 2 segundos

10 fotos em 3 segundos

30 fotos em 1 segundo (predefinição)

30 fotos em 2 segundos

30 fotos em 3 segundos

SUGESTÃO PRO: Por vezes, 30 fotos num segundo é uma velocidade demasiado rápida. Experimente um intervalo mais lento de Sucessão rápida que corresponda melhor à ação.



MEGAPÍXEIS

A HERO4 Black capta fotos a 12 MP, 7 MP ou 5 MP. Os valores mais baixos de megapíxeis ocupam menos espaço no cartão microSD.

*Nota: as alterações que fizer às definições Megapíxeis em modo **Disparos múltiplos** aplicam-se apenas à captação de disparos múltiplos. Para ajustar esta definição à captação de fotos, ajuste a definição no modo **Foto**.*

Definições	Descrição
12 MP Amplo (predefinição) 7 MP amplo	Maior campo de visão. Adequada para captações de motivos em movimento em que pretende captar o máximo possível no enquadramento.
7 MP Média 5 MP Média	Campo de visão de médio alcance.



INTERVALO

Intervalo aplica-se apenas a Intervalo de tempo e Intervalo à noite. O Intervalo determina o tempo que passa entre cada fotograma captado.

Intervalos de tempo

Intervalos disponíveis entre 0,5 segundos (predefinição) e 60 segundos.

Intervalo	Exemplos
0,5-2 segundos	Fazer surf, andar de bicicleta ou outro desporto
2 segundos	Esquina de uma rua movimentada
5-10 segundos	Pôr-do-sol
10-60 segundos	Atividades de longa duração, tais como projetos de construção

Intervalo à noite

Intervalos disponíveis entre 10 segundos (predefinição) e 60 minutos.



MEDIDOR DE LUZ PONTUAL

O Medidor de luz pontual permite-lhe captar fotos a partir de um local escuro direcionando a câmara para um ambiente com luz como, por exemplo, quando grava o exterior a partir do interior de um automóvel. Quando o Medidor de luz pontual for ligado, [] é apresentado no ecrã de estado da câmara. As opções para esta definição são Desligado (predefinição) e Ligado.

*Nota: as alterações que fizer às definições Medidor de luz pontual em modo **Disparos múltiplos** aplicam-se apenas à captação de disparos múltiplos. Para ajustar esta definição para captação de vídeos, ajuste a definição no modo **Vídeo**. Para ajustar esta definição à captação de fotos, ajuste a definição no modo **Foto**.*



PROTUNE

Para mais informações sobre a definição Protune, consulte *Protune*.

*Nota: as alterações que fizer às definições Protune em modo **Disparos múltiplos** aplicam-se apenas à captação de disparos múltiplos. Para ajustar esta definição para captação de vídeos, ajuste a definição no modo **Vídeo**. Para ajustar esta definição à captação de fotos, ajuste a definição no modo **Foto**.*

Pode reproduzir o seu conteúdo num computador, televisão, smartphone/tablet (através da GoPro App) ou na sua câmara utilizando um LCD Touch BacPac (vendido em separado). O modo **Reprodução** só é apresentado se a câmara estiver ligada a uma televisão ou LCD Touch BacPac.

REPRODUZIR VÍDEOS E FOTOS NUM COMPUTADOR

Para obter os melhores resultados ao reproduzir o seu conteúdo num computador, visite gopro.com/getstarted para transferir o software GoPro mais recente. Certifique-se de que o seu computador Mac® ou Windows® cumpre estes requisitos mínimos de sistema:

	Windows	Mac
Sistema operativo	Windows 7, 8.x	OS X® 10.8 ou posterior
CPU	Intel® Core 2 Duo™ (Intel Quad Core™ i7 ou melhor recomendado)	Intel® Dual Core™ (Intel Quad Core i7 ou melhor recomendado)
Placa gráfica	Placa que suporte OpenGL 1.2 ou posterior	
Resolução do ecrã	1280 x800	1280 x768

	Windows	Mac
Memória RAM	2 GB (4 GB ou superior recomendada)	4 GB
Disco rígido	Unidade interna de 5400 RPM (unidade de 7200 RPM ou SSD recomendada). Em caso de unidade externa, utilize USB 3.0 ou eSATA	Unidade interna de 5400 RPM (unidade de 7200 RPM ou SSD recomendada). Em caso de unidade externa, utilize Thunderbolt, Firewire ou USB 3.0







Para reproduzir conteúdo no seu computador:

1. Descarregue o software GoPro mais recente em gopro.com/getstarted.
2. Ligue a câmara ao seu computador utilizando o cabo USB incluído.
3. Copie os ficheiros para o seu computador ou disco rígido externo.
4. Reproduza o seu conteúdo com o software GoPro.

REPRODUZIR VÍDEOS E FOTOS NA SUA TELEVISÃO

A reprodução de vídeos e fotos sua televisão/televisão de alta definição requer um cabo micro HDMI, composto ou combinado (vendidos em separado).

Para reproduzir conteúdo numa televisão:

1. Ligue a câmara a uma televisão/televisão de alta definição com um cabo micro HDMI, composto ou combinado.
2. Selecione a entrada na televisão que corresponda à porta na qual ligou o cabo.
3. Ligue a câmara.
4. Pressione o botão **Power/Mode** [] para percorrer as opções até ao modo **Reprodução** [] e, em seguida, pressione o botão **Shutter/Select** [] para seleccioná-lo.
5. Utilize o botão **Power/Mode** [] para navegar pelos ficheiros.
6. Utilize o botão **Shutter/Select** [] para seleccionar ficheiros.
7. Utilize [] e [] para navegar para trás e para a frente para ver mais ficheiros multimédia no seu cartão de memória.

Nota: no caso de resoluções de vídeo superiores a 1080p60 fps, é possível que a reprodução em HDMI só seja suportada a 1080p60 fps.

REPRODUZIR CONTEÚDO NUM SMARTPHONE/TABLET

1. Ligue a sua câmara à GoPro App. Para obter mais informações, consulte *Ligação à GoPro App*.
2. Utilize os controlos na aplicação para reproduzir as suas filmagens no seu smartphone/tablet.

REPRODUZIR CONTEÚDO ATRAVÉS DE UM LCD TOUCH BACPAC

Para mais instruções, consulte o *Manual do utilizador do LCD Touch BacPac*.

No modo **Configuração**, pode alterar as definições que se aplicam a todos os modos da câmara. Para obter instruções sobre como alterar as seguintes definições, consulte *Navegar pelos menus de definições*.



LIGAÇÃO SEM FIOS

Sempre que a Ligação sem fios estiver ligada, é apresentado um ícone de estado da Ligação sem fios no ecrã de estado da câmara e as luzes azuis da ligação sem fios piscam intermitentemente.

Definição	Descrição
Desligado (predefinição)	
GoPro App	A câmara liga-se à GoPro App. Para obter instruções sobre como efetuar ligação a esta aplicação, consulte <i>Ligação à GoPro App</i> .
Wi-Fi Remote	A câmara liga-se ao controlo remoto (vendido em separado). Para obter instruções sobre o emparelhamento, consulte o manual do utilizador do controlo remoto.

SUGESTÃO PRO: Se a câmara estiver ligada e pronta para captar vídeos ou fotos, pode pressionar e manter pressionado o botão **Settings/Tag** [] durante dois segundos para ligar/desligar a Ligação sem fios. Pode também efetuar esta operação com a câmara desligada.



ECRÃ TÁTIL



O ecrã tátil só é apresentado se a sua câmara estiver fixada a um LCD Touch BacPac (vendido em separado). Estas definições permitem-lhe controlar o ecrã do BacPac para conservar a energia da bateria.

Definição	Descrição
Suspender	Diminui automaticamente a luminosidade do ecrã tátil após um período inatividade. Para diminuir manualmente a luminosidade ou para reativar o ecrã, pressione o botão Touch Display Sleep/Wake []. As opções para esta definição são 1 minuto, 2 minutos, 3 minutos e Nunca (predefinição).
Bloquear	Permite-lhe utilizar gestos para bloquear e desbloquear o ecrã tátil. As opções para esta definição são Desligado (predefinição) e Ligado. Quando esta definição estiver ligada, pressione o ecrã tátil durante três segundos para o bloquear. Para desbloquear o ecrã tátil, deslize para baixo e mantenha.

Definição	Descrição
Luminosidade 	Determina o nível de luz no ecrã tátil. As opções para esta definição são alta (predefinição), média e baixa.
Ecrã tátil ligado/desligado	Liga ou desliga o ecrã tátil quando se liga a câmara. As opções para esta definição são Ligado (predefinição) e Desligado.

ORIENTAÇÃO

Se montar a sua câmara invertida, é possível que tenha de rodar os ficheiros durante a edição. Esta definição elimina a necessidade de rodar os seus vídeos ou fotos após a gravação.

Definição	Descrição
Para cima 	Assume-se sempre que a câmara se encontra corretamente virada para cima.
Para baixo 	Assume-se sempre que a câmara se encontra corretamente virada para baixo.

MODO PREDEFINIDO

Pode selecionar o modo e o modo secundário que são apresentados quando a câmara se liga. As opções são **Vídeo** (Vídeo, Vídeo + Foto, Contínuo), **Foto** (Única, Contínua, Noite) ou **Disparos múltiplos** (Sucessão rápida, Intervalo de tempo, Intervalo à noite).

QUIKCAPTURE

Com QuikCapture, pode ligar rapidamente a sua câmara e começar a captar vídeo ou fotos por Intervalo de tempo. As opções para esta definição são Ligado e Desligado (predefinição).

Nota: QuikCapture está desativado quando a câmara se encontra ligada ao controlo remoto ou à GoPro App.

Para captar vídeo com QuikCapture:

Com a câmara desligada, pressione e liberte o botão **Shutter/Select** []. A sua câmara liga-se automaticamente e começa a captar vídeo.

Para captar fotos por intervalo de tempo com QuikCapture:

Com a câmara desligada, pressione e mantenha pressionado o botão **Shutter/Select** [] durante dois segundos. A sua câmara liga-se automaticamente e começa a captar fotos por Intervalo de tempo.

Para parar a gravação:

Pressione e liberte o botão **Shutter/Select** [] para parar a gravação e desligar a câmara.

LED

Esta definição determina que luzes de estado da câmara (vermelhas) ativar. As opções para esta definição são 4 (superior, inferior, frontal, posterior), 2 (frontal e posterior) ou Desligado (nenhuma). A predefinição é 4.

Nota: a luz de estado da Ligação sem fios (azul) está sempre ativada exceto se a desligar nesta definição.

SINAIS SONOROS

Pode definir o volume para os indicadores sonoros para 100% (predefinição), 70% ou Desligado.

FORMATO DE VÍDEO

As definições Formato de vídeo regem as velocidades de transmissão para a gravação e reprodução quando visualizar um vídeo numa televisão/televisão de alta definição.

Definição	Descrição
NTSC (predefinição)	Visualizar vídeo na América do Norte
PAL	Visualizar vídeo numa televisão/televisão de alta definição PAL (a maior parte das televisões fora da América do Norte)

OSD

A definição OSD (visualização no ecrã) determina se os ícones de gravação e o ficheiro de informação no vídeo e no ecrã de visualização são apresentados durante a reprodução. As opções para esta definição são Ligado (predefinição) e Desligado.

ENCERRAMENTO AUTOMÁTICO

É possível configurar a sua câmara para se desligar automaticamente depois de um período de tempo específico (30 segundos a 3 minutos) no qual não são captados quaisquer vídeos ou fotos e não são pressionados quaisquer botões. Pode igualmente configurar a câmara para nunca se desligar automaticamente (predefinição).

DATA/HORA

A data e hora da sua câmara são definidas automaticamente quando a liga à GoPro App ou ao software GoPro. Esta definição permite-lhe definir manualmente a data e hora. Se a bateria for retirada da câmara durante um longo período de tempo, tem de definir novamente a data e hora (automática ou manualmente).

APAGAR

Esta definição permite-lhe apagar o último ficheiro ou apagar todos os ficheiros e formatar o cartão de memória. A eliminação de todos os ficheiros é útil depois de transferir todos os ficheiros para o seu computador e quando quer libertar espaço no seu cartão de memória para armazenar mais conteúdo. As luzes LED piscam até a operação estar concluída.

AVISO: se selecionar Todos/Formatar, o cartão de memória é reformatado, apagando assim todos os ficheiros contidos no seu cartão.

REINICIALIZAÇÃO DA CÂMARA



Esta definição repõe as predefinições da sua câmara.

*Nota: se a sua câmara não responder mas não quiser perder as suas definições, pressione e mantenha pressionado o botão **Power/Mode** durante 8 segundos.*

A GoPro App permite-lhe controlar a sua câmara remotamente utilizando um smartphone ou tablet. As funcionalidades incluem controlo total da câmara, pré-visualização ao vivo, reprodução e partilha de conteúdo selecionado.

PARA LIGAR A SUA HERO4 BLACK À GOPRO APP:

1. Transfira a GoPro App para o seu smartphone/tablet na Apple App Store, Google Play ou Windows Phone Marketplace.
2. Na câmara, selecione a GoPro App como opção de Ligação sem fios:
 - a. Pressione o botão **Power/Mode** [] para percorrer as opções até **Configuração** e, em seguida, pressione o botão **Shutter/Select** [] para o selecionar.
 - b. Pressione o botão **Settings/Tag** [] para abrir o menu de definições para o modo **Configuração**.
 - c. Pressione o botão **Power/Mode** [] para percorrer as opções até Ligação sem fios e, em seguida, pressione o botão **Shutter/Select** [] para o selecionar.
 - d. Pressione o botão **Power/Mode** [] para percorrer as opções até à GoPro e, em seguida, pressione o botão **Shutter/Select** [] para o selecionar.

- e. Se estiver a realizar a ligação à GoPro App pela primeira vez, pressione o botão **Power/Mode** [] para percorrer as opções até Emparelhar nova GoPro App e, em seguida, pressione o botão **Shutter/Select** [] para o selecionar. Caso contrário, percorra as opções até Existente e selecione-a.
3. No seu smartphone/tablet, abra a GoPro App e siga as instruções no ecrã para a ligar à sua câmara. A palavra-passe predefinida para a sua câmara é *goprohero*.

Para reproduzir os seus vídeos e fotos num computador, tem primeiro de transferir estes ficheiros para um computador.

PARA TRANSFERIR FICHEIROS PARA UM COMPUTADOR:

1. Descarregue e instale o software GoPro mais recente em **gopro.com/getstarted**.
2. Ligue a câmara ao seu computador utilizando o cabo USB incluído.

SUGESTÃO PRO: também pode transferir ficheiros para um computador utilizando um leitor de cartões (vendido em separado). Ligue o leitor de cartões ao seu computador e introduza o cartão microSD no leitor. Pode, em seguida, transferir ficheiros para o seu computador ou eliminar ficheiros seleccionados no cartão.

VANTAGENS DE PROTUNE

Protune explora todo o potencial da câmara, produzindo uma qualidade de imagem espetacular e vídeos e fotos de qualidade cinematográfica otimizados para produções profissionais. Protune proporciona mais do que nunca uma maior flexibilidade e eficiência de fluxo de trabalho a criadores de conteúdos.

Protune é compatível com ferramentas de correção de cor profissionais, software GoPro e outro software de edição de vídeo e foto.

Protune permite o controlo manual de Equilíbrio de brancos, Cor, Limite ISO, Nitidez e Compensação do valor de exposição para proporcionar um controlo avançado e personalização das suas filmagens e fotos.

*Nota: as alterações que efetuar às definições Protune aplicar-se-ão apenas ao modo no qual foram alteradas. Para ajustar esta definição para captação de vídeos, ajuste as definições no modo **Vídeo**. Para ajustar esta definição à captação de fotos, ajuste as definições no modo **Foto**. Para ajustar esta definição para captação de disparos múltiplos, ajuste as definições no modo **Disparos múltiplos**.*



As opções para esta definição são Desligado (predefinição) e Ligado. Quando Protune estiver ligado, é apresentada a indicação **PT** no ecrã de estado da câmara. Protune está disponível para todas as resoluções de vídeo e foto.

EQUILÍBRIO DE BRANCOS

O Equilíbrio de brancos ajusta o tom de cor geral de vídeos e fotos.

Definição	Descrição
Automático (predefinição)	Ajusta automaticamente o tom de cor com base nas condições ambientais
3000K	Luz quente (luz incandescente ou do nascer/pôr-do-sol)
5500K	Luz ligeiramente fria (luz fluorescente fria ou luz do dia média)
6500K	Luz fria (tempo nublado)
Nativa	Cor otimizada normalizada pela indústria

SUGESTÃO PRO: A opção Nativa produz um ficheiro de dados com processamento mínimo diretamente a partir do sensor de imagem que permite a realização de ajustes mais precisos durante a fase de pós-produção. A gravação com esta opção tira o máximo partido das capacidades do sensor de imagem.

COR

A cor permite-lhe ajustar o perfil de cor das suas filmagens ou fotos.

Definição de cor	Perfil de cor resultante
Cor GoPro (predefinição)	Fornecer um perfil de cor corrigido GoPro (a mesma cor fantástica como quando Protune está desligado).
Uniforme	Fornecer um perfil de cor neutro cuja cor pode ser corrigida para melhor corresponder à filmagem captada com outro equipamento, oferecendo uma maior flexibilidade na pós-produção. Devido à sua curva longa, a opção Uniforme permite captar mais detalhes em sombras e zonas mais claras.

LIMITE ISO

Limite ISO ajusta a sensibilidade da câmara em ambientes de iluminação reduzida e cria um equilíbrio entre a luminosidade e o ruído da imagem resultante. O ruído da imagem refere-se à quantidade de grão existente na imagem.

Protune para limite ISO de vídeo

Definição	Qualidade de vídeo resultante
6400 (predefinição)	Vídeo com maior luminosidade em condições de iluminação reduzida, aumento do ruído da imagem
1600	Vídeo com luminosidade moderada em condições de iluminação reduzida, ruído da imagem moderado
400	Vídeo mais escuro em condições de iluminação reduzida, ruído da imagem reduzido

Protune para limite ISO de foto

Definição	Qualidade de foto resultante
800 (predefinição)	Foto mais escura em condições de iluminação muito reduzida, aumento do ruído da imagem
400	Foto mais escura em condições de iluminação reduzida, ruído da imagem moderado
200	Foto clara em iluminação interior, ruído da imagem pouco significativo
100	Foto clara com luz do dia no exterior, ruído da imagem mínimo

NITIDEZ

A opção Nitidez controla a nitidez das suas filmagens ou fotos.

Definição de nitidez	Qualidade resultante
Alta (predefinição)	Vídeo ou foto ultra nítidos
Média	Vídeo ou foto moderadamente nítidos
Baixa	Vídeo ou foto mais suaves

OBTURADOR

A definição Obturador aplica-se a Foto noturna e Intervalo à noite e determina a quantidade de tempo que o obturador permanece aberto. Pode definir o tempo de abertura do obturador para um valor automático ou para um valor selecionado.

Definição	Descrição
AUTOMÁTICO (predefinição)	Até 8 segundos
FIXO	10, 15, 20 ou 30 segundos

COMPENSAÇÃO DO VALOR DE EXPOSIÇÃO (COMP EV)

A Compensação do valor de exposição afeta a luminosidade do seu vídeo ou foto. Ao ajustar esta definição, pode melhorar a qualidade de imagem quando captar vídeos ou fotos em ambientes com condições de iluminação contrastantes.

Definições

-2.0	-1.5	-1.0	-0.5	0 (predefinição)	+0.5	+1.0	+1.5	+2.0
------	------	------	------	------------------	------	------	------	------

SUGESTÃO PRO: A Compensação do valor de exposição ajusta a luminosidade dentro do Limite ISO existente. Se a luminosidade já tiver atingido o Limite ISO num ambiente de iluminação reduzida, o aumento da Compensação do valor de exposição não tem qualquer efeito.

REPOR

Esta opção repõe todas as definições Protune para os seus valores predefinidos.

MAXIMIZAR A AUTONOMIA DA BATERIA

Para maximizar a autonomia da bateria, feche a GoPro App. Para maximizar a autonomia da durante a captação de atividade de longa duração enquanto a câmara está ligada a um LCD Touch BacPac (vendido em separado), desligue ou retire o BacPac. Temperaturas extremamente frias podem reduzir a autonomia da bateria. Para maximizar a autonomia da bateria em condições frias, mantenha a câmara num local quente antes de a utilizar. A captação em velocidades de transmissão e resoluções mais altas aumenta o consumo de energia.

SUGESTÃO PRO: QuikCapture ajuda a maximizar a autonomia da bateria. Para mais informações, consulte *QuikCapture* no *Modo Configuração*.

CARREGAR A BATERIA

O ícone da bateria apresentado no ecrã de estado da câmara pisca quando a carga da bateria for inferior a 10%. Se a bateria atingir 0% durante uma gravação, a câmara guarda o ficheiro e desliga-se.

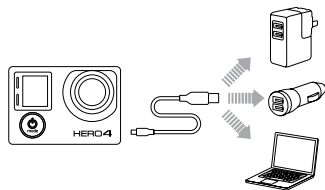

Para carregar a bateria:

Ligue a câmara a um computador ou fonte de alimentação USB (tal como o Wall Charger ou o Auto Charger da GoPro, vendidos em separado).

Nota: certifique-se de que o computador se encontra ligado a uma fonte de alimentação. Se o ecrã de estado da câmara não indicar que a bateria se encontra a carregar, utilize uma portá USB diferente.



AVISO: A utilização de um carregador de parede que não um Wall Charger da GoPro pode danificar a bateria GoPro. Utilize apenas carregadores com a indicação: Saída 5 V 1 A. Se não souber qual a tensão e corrente do seu carregador, utilize o cabo USB incluído para carregar a câmara no seu computador.

A bateria carrega até 80% da sua capacidade em cerca de uma hora e 100% em cerca de duas horas quando utilizar um Wall Charger ou um Auto Charger da GoPro compatível com USB.

Pode igualmente carregar a bateria fora da câmara utilizando o Dual Battery Charger (vendido em separado).

A câmara ou a bateria não sofrerão quaisquer danos se a bateria for utilizada antes de ser totalmente carregada. Poderá encontrar baterias de reserva e acessórios de carregamento adicionais gopro.com.

RETIRAR A BATERIA DA CÂMARA

A bateria da HERO4 Black foi concebida com um ajuste perfeito para maximizar a fiabilidade em atividades com um elevado nível de vibração.

Para remover a bateria:

1. Abra a porta do compartimento da bateria colocando o seu polegar no entalhe da porta (na parte inferior da câmara) e deslizando-o para o lado esquerdo. Deixe a porta abrir.
2. Agarre a lingueta e retire a bateria da câmara.

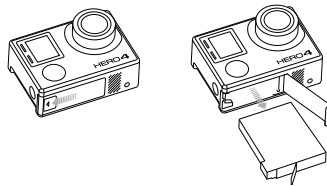

ARMAZENAMENTO E MANUSEAMENTO DA BATERIA

A câmara contém componentes sensíveis, incluindo a bateria. Não deixe cair, desmonte, abra, esmague, dobre, deforme, perfure, triture, coloque num micro-ondas, incinere ou pinte a câmara. Não introduza objetos estranhos na abertura para baterias na câmara. Não utilize a câmara ou bateria se estiverem danificadas, por exemplo, se estiverem rachadas, perfuradas ou danificadas por água. A desmontagem ou perfuração da bateria pode causar uma explosão ou incêndio.

Evite expor a sua câmara e bateria a temperaturas muito frias ou muito quentes. Condições de temperaturas baixas ou altas podem reduzir temporariamente a autonomia da bateria ou fazer com que a câmara deixe temporariamente de funcionar. Evite alterações drásticas de temperatura ou humidade ao utilizar a câmara, uma vez que pode ocorrer condensação na ou dentro da câmara.

A caixa da câmara protege a câmara e a bateria contra danos causados por água. Para obter mais informações, consulte *Caixa da câmara*. Não ligue a câmara se esta estiver molhada. Se a sua câmara já estiver ligada, desligue-a e retire a bateria de imediato. Deixe a câmara secar totalmente antes de a utilizar novamente. Não seque a câmara ou a bateria com uma fonte de calor externa, tal como um forno micro-ondas ou um secador de cabelo. A garantia não cobre danos na câmara ou bateria causados por contacto com líquidos.

Não guarde a sua bateria com objetos metálicos, tais como moedas, chaves ou colares. Se os terminais da bateria entrarem em contacto com objetos metálicos, estes podem provocar um incêndio.

ELIMINAÇÃO DE BATERIAS

A maior parte das baterias de iões de lítio recarregáveis são classificadas como resíduos não perigosos e a sua eliminação no fluxo de resíduos municipais normais é segura. Muitas zonas têm legislação em vigor que exige a reciclagem de baterias. Verifique a sua legislação local para garantir que pode eliminar baterias recarregáveis com o lixo doméstico normal. Para eliminar em segurança baterias de iões de lítio, proteja os terminais contra a exposição a outros metais com fita autocolante, adesiva protetora ou isoladora para que não causem um incêndio durante o seu transporte.

Contudo, as baterias de iões de lítio contêm materiais recicláveis e são aceites para reciclagem pelo Programa de reciclagem de baterias da Rechargeable Battery Recycling Corporation (RBRC). Incentivamo-lo a visitar Call2Recycle em call2recycle.org ou a telefonar para 1-800-BATTERY na América do Norte para encontrar um centro de reciclagem conveniente para si.

Nunca elimine a bateria no fogo, uma vez que esta pode explodir.

MENSAGENS DE CARTÃO MICROSD

NENHUM SD	Nenhum cartão presente. A câmara requer um microSD, microSDHC ou microSDXC (vendidos em separado) para captar vídeo e fotos.
FORMATAR SD?	O cartão não foi formatado ou foi formatado incorretamente. Selecione Sim para formatar o cartão ou selecione Não e introduza um cartão diferente. AVISO: Se selecionou Sim, todo o conteúdo do cartão é eliminado.
CHEIO	O cartão está cheio. Apague ficheiros ou troque o cartão.
ERRO SD	A câmara não consegue ler a formatação do cartão. Formate novamente o cartão na câmara.

SUGESTÃO PRO: Reformate regularmente o seu cartão microSD para garantir que este permanece em boas condições.

ÍCONE DE REPARAÇÃO DE FICHEIRO



Se for apresentado o ícone de Reparação de ficheiro no ecrã de estado da câmara, o último ficheiro do vídeo foi corrompido durante a gravação. Pressione qualquer botão para reparar o ficheiro.

ÍCONE DE TEMPERATURA



O ícone de Temperatura é apresentado no ecrã de estado da câmara quando a câmara está muito quente e tem de arrefecer. Pouse a câmara e deixe-a arrefecer antes de tentar utilizá-la novamente. A sua câmara foi concebida para identificar condições de sobreaquecimento e não permitirá que sobreaqueça.

MONTAGEM DA CAIXA DA CÂMARA

Para retirar a câmara da caixa:

1. Levante a parte frontal do fecho para o desligar da caixa da câmara.
2. Rode o fecho para trás e puxe-o para cima para libertar a porta traseira.
3. Abra a porta traseira da caixa e retire a câmara.

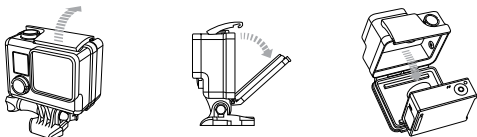

Para prender a câmara na caixa:

1. Abra a caixa e coloque a câmara na sua posição.
2. Certifique-se de que o vedante em redor da porta traseira não contém resíduos.
3. Feche a porta traseira da caixa e aperte-a bem ao fechar para assegurar uma boa vedação.
4. Rode o braço articulado para trás e prenda a aba do fecho no topo ranhurado da porta traseira da caixa.
5. Empurre o fecho para baixo para o prender na sua posição.

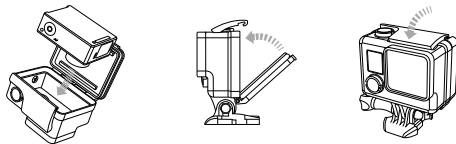

ADVERTÊNCIA: Coloque sempre a câmara na sua caixa quando a for utilizar dentro ou próximo da água. Não deixe que a câmara ou a bateria se molhem.

A sua câmara HERO4 Black é fornecida com dois tipos de porta traseira: porta traseira padrão e porta traseira de acesso.



A porta traseira padrão torna a caixa impermeável até 40 m. Utilize esta porta quando necessitar de proteger a câmara contra água, sujidade, areia e outros perigos ambientais.



A porta traseira de acesso (não impermeável) proporciona uma qualidade de som melhor permitindo que mais som alcance o microfone da câmara. Reduz igualmente o ruído do vento a velocidades de até 160 km por hora quando montada em capacetes, motos, bicicletas e outros veículos de movimentação rápida. Utilize esta porta traseira apenas quando areia, poeira/sujidade excessiva e danos provocados por água não sejam um risco. Esta porta traseira é igualmente recomendada para utilização no interior de veículos.

SUGESTÃO PRO: Aplique uma solução antiforção de pingos Rain-X® ou idêntica na objetiva da câmara para impedir a formação de manchas de água quando utilizar a sua câmara com chuva ou dentro de água.

SUBSTITUIR AS PORTAS TRASEIRAS

Pode substituir a porta traseira da sua câmara HERO4 Black de modo a adaptar-se à sua atividade e condições de captação de vídeo e foto.

Para substituir a porta traseira:

1. Abra a porta traseira da caixa de modo que fique pendente para baixo.
2. Puxe a porta traseira firmemente para baixo até que esta se liberte da caixa principal.
3. Alinhe a porta traseira de substituição na abertura da dobradiça.
4. Pressione para cima na porta traseira até esta prender com um clique na sua posição.

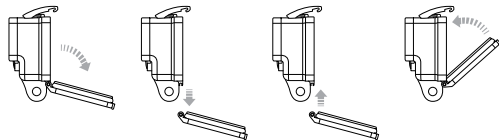

IMPEDIR DANOS DE ÁGUA NA SUA CÂMARA

O vedante de borracha que reveste a caixa da câmara forma uma barreira impermeável que protege a sua HERO4 Black em condições húmidas ou de utilização submersa.

Conserve o vedante de borracha da caixa da câmara limpo. Um único grão de areia pode causar uma fuga e danificar a sua câmara.

Após cada utilização em água salgada, enxague a parte exterior da caixa da câmara com água doce e seque-a. Não realizar esta ação irá eventualmente causar corrosão no pino da dobradiça e acumulação de sal no vedante, os quais podem provocar a falha da câmara.

Para limpar o vedante, enxague com água doce e seque agitando a câmara (a secagem com um pano pode implicar que os seus pelos comprometam o vedante). Volte a instalar o vedante nas ranhuras na porta traseira da caixa da câmara.



ADVERTÊNCIA: O não-cumprimento destes passos sempre que utilizar a sua GoPro pode resultar em fugas que podem danificar ou destruir a sua câmara. A água irá danificar tanto a câmara como a bateria. A sua garantia não abrange danos provocados por água resultantes de um erro por parte do utilizador.

PRENDER A CÂMARA AOS SISTEMAS DE MONTAGEM

Para prender a sua câmara HERO4 Black a um sistema de montagem, necessita de uma fivela de libertação rápida, parafuso ou equipamento consoante o sistema de montagem que irá utilizar. Para mais informações sobre sistemas de montagem, visite gopro.com/support.

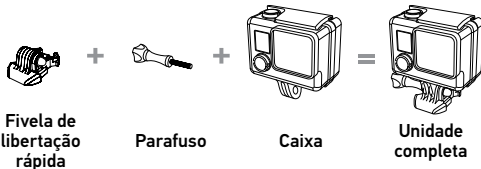

UTILIZAR SISTEMAS DE MONTAGEM ADESIVOS CURVO E PLANO

Os sistemas de montagem adesivos curvo e plano tornam fácil a montagem da câmara em superfícies curvas e planas de capacetes, veículos e acessórios. Utilizando a fivela de libertação rápida, é possível prender e desprender a caixa da câmara montada de sistemas de montagem adesivos curvos ou planos.

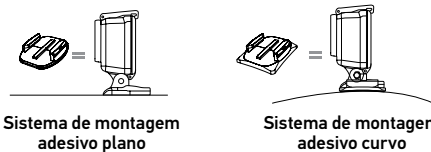

DIRETRIZES DE MONTAGEM

Siga estas diretrizes quando estiver a prender os sistemas de montagem:

- Prenda os sistemas de montagem adesivos 24 horas antes de os utilizar.
- Aplique os sistemas de montagem apenas em superfícies limpas. Cera, óleo, sujidade ou outros resíduos reduzirão a adesão, o que pode resultar numa fixação fraca e no risco de perder a câmara caso a ligação falhe.
- Prenda os sistemas de montagem adesivos em condições de temperatura ambiente. Os sistemas de montagem adesivos não fixam corretamente se forem aplicados em ambientes frios ou húmidos em superfícies frias ou húmidas, ou se a superfície não estiver à temperatura ambiente.
- Os sistemas de montagem adesivos têm de ser montados apenas em superfícies uniformes. Superfícies porosas ou texturadas não permitem uma fixação correta. Ao aplicar um sistema de montagem, pressione firmemente na posição e assegure um contacto total ao longo de toda a superfície.

Para mais informações sobre sistemas de montagem, visite gopro.com/support.



ADVERTÊNCIA: Se utilizar a sua câmara com um sistema de montagem para capacete GoPro, seleccione sempre um capacete que cumpra a norma de segurança aplicável. Escolha sempre o capacete adequado ao desporto ou atividade específico e certifique-se de que possui o ajuste e tamanho corretos para si. Inspeccione o seu capacete para verificar se este se encontra em boas condições e siga as instruções do fabricante do capacete relativas à sua utilização segura. Qualquer capacete que tenha sofrido um impacto significativo deve ser substituído. Não existe nenhum capacete que lhe proporcione proteção contra ferimentos em todos os acidentes.

FICHA DE BLOQUEIO

Se estiver a utilizar a HERO4 Black em desportos de impacto elevado como, por exemplo, surf e esqui em que pode ocorrer um impacto significativo, utilize a ficha de bloqueio especial para prender de forma segura a fivela de libertação rápida na sua posição. A ficha de bloqueio ajuda a impedir a libertação acidental da caixa do sistema de montagem. O anel circular assenta sobre o parafuso e atua como uma trela para impedir a queda ou perda da ficha de bloqueio.

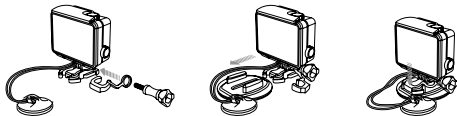

A MINHA GOPRO NÃO LIGA

Certifique-se de que a sua GoPro está carregada. Para carregar a sua câmara, utilize o cabo USB incluído e um computador. Também pode usar o Wall Charger ou o Auto Charger da GoPro.

A MINHA GOPRO NÃO RESPONDE QUANDO PRESSIONO UM BOTÃO

Pressione e mantenha pressionado o botão **Power/Mode** [] durante 8 segundos para reiniciar a sua câmara. Esta reinicialização guarda todos os seus conteúdos e definições e desliga a alimentação da sua câmara.

A REPRODUÇÃO TEM INTERFERÊNCIAS



Uma reprodução com interferências geralmente não é problema do ficheiro. Se a sua filmagem saltar, a causa é provavelmente uma das seguintes situações:

- Está a utilizar um leitor de vídeo incompatível. Para obter melhores resultados, utilize software GoPro mais recente, disponível gratuitamente em gopro.com/getstarted.
- O computador não cumpre os requisitos mínimos para reprodução de alta definição (HD). Quanto maior a resolução e o número de fotogramas por minuto do seu vídeo, mais o computador tem de trabalhar para o reproduzir. Certifique-se de que o seu computador cumpre os requisitos mínimos indicados em *Modo Reprodução*.

- Está a reproduzir um ficheiro de vídeo HD de alta velocidade de transmissão através de uma ligação USB de baixa largura de banda. Transfira o ficheiro para o computador para o reproduzir.

Se o seu computador não cumprir os requisitos mínimos, grave numa das opções de velocidade de transmissão mais baixa (1080p30 ou 720p60, Protune desligado) e certifique-se de que todos os outros programas estão fechados no seu computador.

ESQUECI-ME DO NOME OU DA PALAVRA-PASSE DA MINHA CÂMARA

Pressione o botão **Settings/Tag** [] durante dois segundos enquanto pressiona o botão **Power/Mode** []. O nome e a palavra-passe da câmara são repostos nas suas predefinições. A palavra-passe predefinida é *goprohero*.

QUERO REPOR AS PREDEFINIÇÕES DA MINHA GOPRO

No modo **Configuração**, seleccione Reinicializar a câmara.

DESLIGUEI A MINHA GOPRO, MAS AS LUZES AZUIS CONTINUAM A PISCAR

As luzes azuis indicam que a Ligação sem fios está ligada. Com a sua câmara desligada, pressione e mantenha pressionado o botão **Settings/Tag** [] durante dois segundos para desligar a Ligação sem fios.

Para mais respostas a perguntas mais frequentes, consulte gopro.com/support.

/ Apoio ao cliente

A GoPro dedica-se a fornecer o melhor serviço possível. Para contactar o Apoio do cliente da GoPro, visite [**gopro.com/support**](http://gopro.com/support).

/ Marcas comerciais

GoPro, HERO, o logótipo GoPro, o logótipo GoPro Be a Hero, BacPac, Protune, SuperView e Wear It. Mount It. Love It. são marcas comerciais ou marcas comerciais registadas da GoPro, Inc. nos Estados Unidos e a nível internacional. Outros nomes e marcas são propriedade dos seus respetivos proprietários.

/ Informação regulamentar

Para ver a lista completa de certificações nacionais, consulte o documento do guia de informação importante de segurança e do produto incluído com a sua câmara.

