

BIXOLON®

Manual do Utilizador

STP-103III

Impressora Térmica

Rev. 1.00

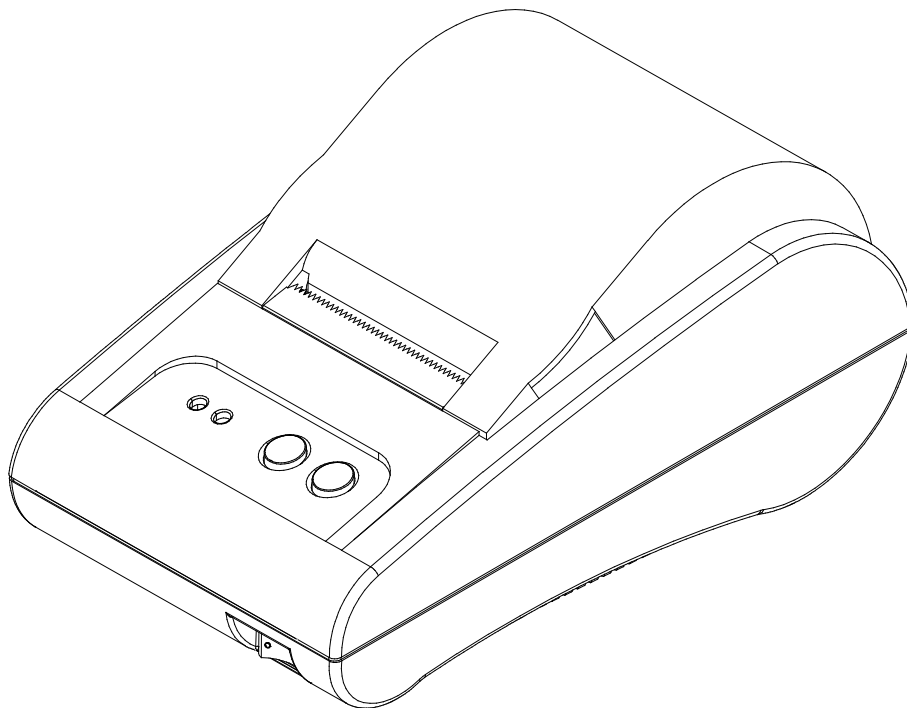

<http://www.bixolon.com>

■ Precauções de Segurança

Ao utilizar este aparelho, favor seguir os regulamentos de segurança a seguir a fim de evitar qualquer risco ou danos materiais.



AVISO

Violar as seguintes instruções pode provocar ferimentos graves ou morte.

Não plugue vários productos em uma saída múltipla

- Isto poderá provocar superaquecimento e incêndio.
- Se a ficha está suja ou molhada, seque ou limpe-a antes do uso.
- Se a ficha não encaixar perfeitamente com a tomada, não plugar.
- Certifique-se de utilizar apenas tomadas múltiplas.

PROIBIDO

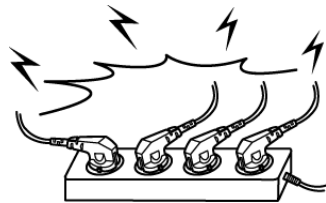

Você deverá somente usar o adaptador que foi fornecido.

- O uso de outros adaptadores é perigoso.

PROIBIDO



Não puxe o cabo para desconectar.

- Isso pode danificar o cabo, dando origem a um incêndio ou causando avarias na impressora.

PROIBIDO

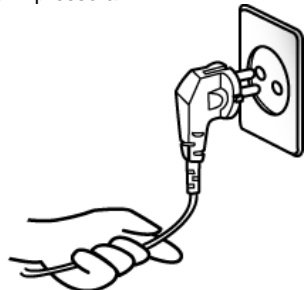

Mantenha o saco de plástico fora do alcance das crianças.

- Se não, a criança poderá colocar o saco na sua cabeça.

PROIBIDO



Não ligue ou desligue com as mãos molhadas.

- Você poderá ser eletrocutado.

PROIBIDO

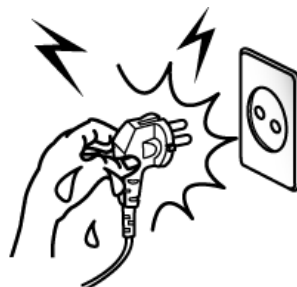

Não dobre o cabo usando a força ou deixando-o abaixo de algum objeto pesado.

- Um cabo danificado poderá causar incêndios.

PROIBIDO

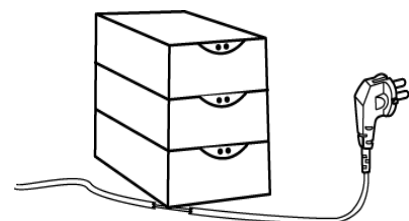



CUIDADO

Violar as seguintes instruções pode causar ferimento leve ou danificar o aparelho.

Se você observar uma fumaça estranha, odor ou ruído da impressora, desligue-o antes de tomar as seguintes medidas.

- Desligue a impressora e desconecte o aparelho da tomada.
- Após o desaparecimento da fumaça, contacte o seu fornecedor para consertá-lo

PARA DESPLUGAR

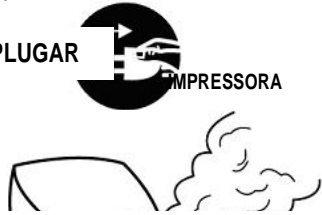

Manter o dessecante fora do alcance das crianças.

- Se não, eles poderão comê-lo.

PROIBIDO



Instale a impressora numa superfície estável.

- Se a impressora cair, ele pode se quebrar e você poderá ser machucado.

PROIBIDO



Utilize apenas acessórios aprovados e não tente desmontar, reparar ou remodelar por conta própria.

- Contacte o seu fornecedor ao necessitar destes serviços.
- Não toque na lâmina do cortador.

DESMONTAGEM PROIBIDA



Não permita a entrada de água ou outros objetos estranhos na impressora.

- Se ocorrer isto, desligue e desconecte a impressora antes de chamar seu revendedor.

PROIBIDO



Não use a impressora quando a mesma não estiver funcionando. Isso pode causar um incêndio ou electrocussão.

- Se ocorrer isto, desligue e desconecte a impressora antes de chamar seu revendedor.

PARA DESPLUGAR



**(C) Direitos Autorais BIXOLON Co., Ltd.
Todos os direitos reservados**

Este Manual do Utilizador e o producto estão protegidos pelas leis de direitos autorais.

O manual do utilizador ou o producto não podem ser copiados, reproduzidos, traduzidos ou convertidos em formatos que podem ser lidos por meios electrónicos ou máquinas, total ou parcialmente sem o consentimento prévio por escrito da BIXOLON. Este Manual do Utilizador pode conter erros de impressão ou erros técnicos, e está sujeito a alteração sem aviso prévio.

STP-103III e o logotipo da BIXOLON são marcas registadas da BIXOLON.

Este dispositivo é registado como um equipamento de ondas eletromagnéticas compatível e adequado para fins comerciais, e os usuários ou vendedores necessitam tomar certas precauções. Se o producto é comprado ou vendido indevidamente, troque o producto para outro adequado ao uso doméstico.

Fazemos melhorias contínuas, a fim de melhorar as funções e a qualidade dos productos. As especificações dos produtos e o conteúdo do manual estão sujeitos a alterações sem aviso prévio neste sentido.

■ REEE (Resíduos de Equipamentos Elétricos e Eletrônicos)



As marcas neste producto e descrições relacionadas significam que o producto não deverá ser eliminado juntamente com outros resíduos de uso doméstico, quando o mesmo chegar ao fim de sua vida útil. A fim de evitar danos ao meio ambiente bem como as pessoas causadas pela mistura deste producto com outros resíduos, separe-o de outros resíduos. Sua colaboração para a economia de recursos segundo a política de reciclagem será apreciada. Os utilizadores domésticos podem contactar o representante de vendas onde o producto foi comprado ou escritórios do governo local para verificar o método e locais de eliminação. Os utilizadores comerciais podem contactar o fornecedor ou ler as condições constante no contracto de compra. O producto não deverá ser mesclado com outros resíduos de uso comercial.

■ Material de Etiquetagem: PET

■ Visão Geral do Produto

* Nomes das Peças

- (1) Tampa Superior
- (2) Parte frontal do gabinete
- (3) Parte inferior do gabinete
- (4) Painel de Controlo
- (5) Interruptor de força
- (6) Rolete
- (7) Conector de Comunicação
- (8) USB
- (9) Terminais DK
- (10) Terminais de força
- (11) Papel
- (12) Interruptor de Detecção

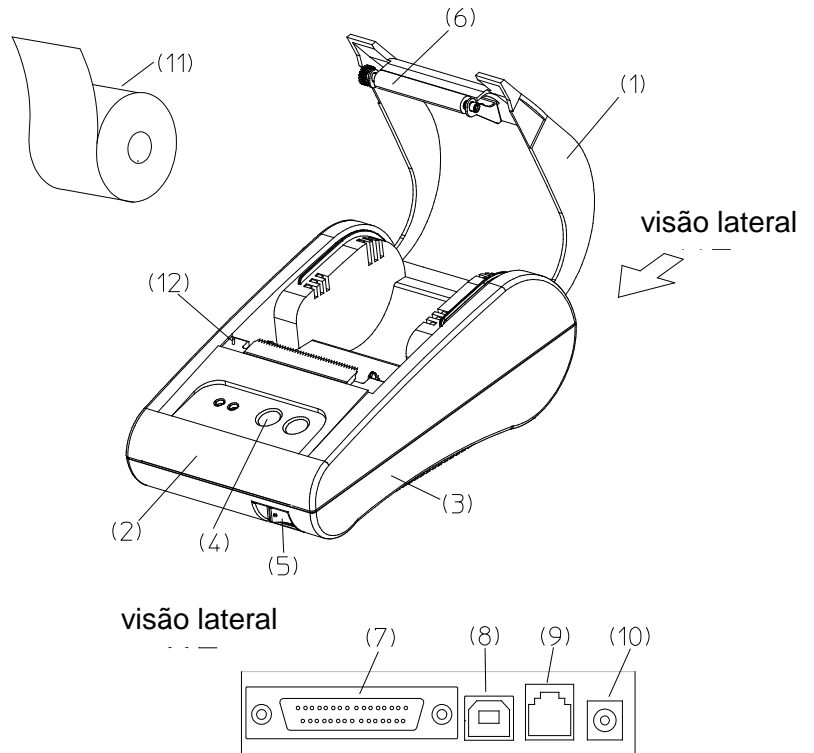

O rolo da impressora STP-103III foi projectado para ser usado com outros dispositivos eléctricos como dispositivos bancário e dispositivos periféricos, ECR. e POS.

As principais características são as seguintes:

1. Velocidade de Impressão rápida
2. Impressão térmica silenciosa
3. Interface serial e paralela RS-232.
4. Os dados podem ser recebidos através do buffer de dados durante a impressão.
5. A densidade da impressão pode ser seleccionado utilizando interruptores DIP.

Leia as instruções neste manual cuidadosamente antes de usar o STP-103III.

※ Cuidado

A saída eléctrica da parede deverá estar convenientemente localizado perto do dispositivo em um local de fácil acesso.

■ Índice

1. Instalação e Instruções Básicas acerca da Impressora	7
1-1 Desembalagem.....	7
1-2 Local de Instalação.....	7
1-3 Painel de Controlo de Operações.....	8
2. Cabo de Conexão.....	9
2-1 Conectando o Adaptador AC.....	9
2-2 Conectando o cabo de interface.....	10
2-2-1 Interface Serial do STP-103III	11
2-2-2 Interface Paralelo do STP-103III	12
2-2-3 Interface USB do STP-103III	12
3. Configurações dos interruptores DIP	13
4. Instalando o rolo de papel	15
5. Teste Automático.....	16
5-1 Impressão do Teste Automático	16
5-2 Finalizando o Auto-Teste.....	16
6. Despejo Hexadecimal.....	17
7. Especificações.....	18

1. Instalação e Instruções Básicas acerca da Impressora

1-1 Desembalagem

Checar o conteúdo a seguir e entre em contacto com o revendedor de onde comprou o producto caso haja peças faltantes ou incorrectas.

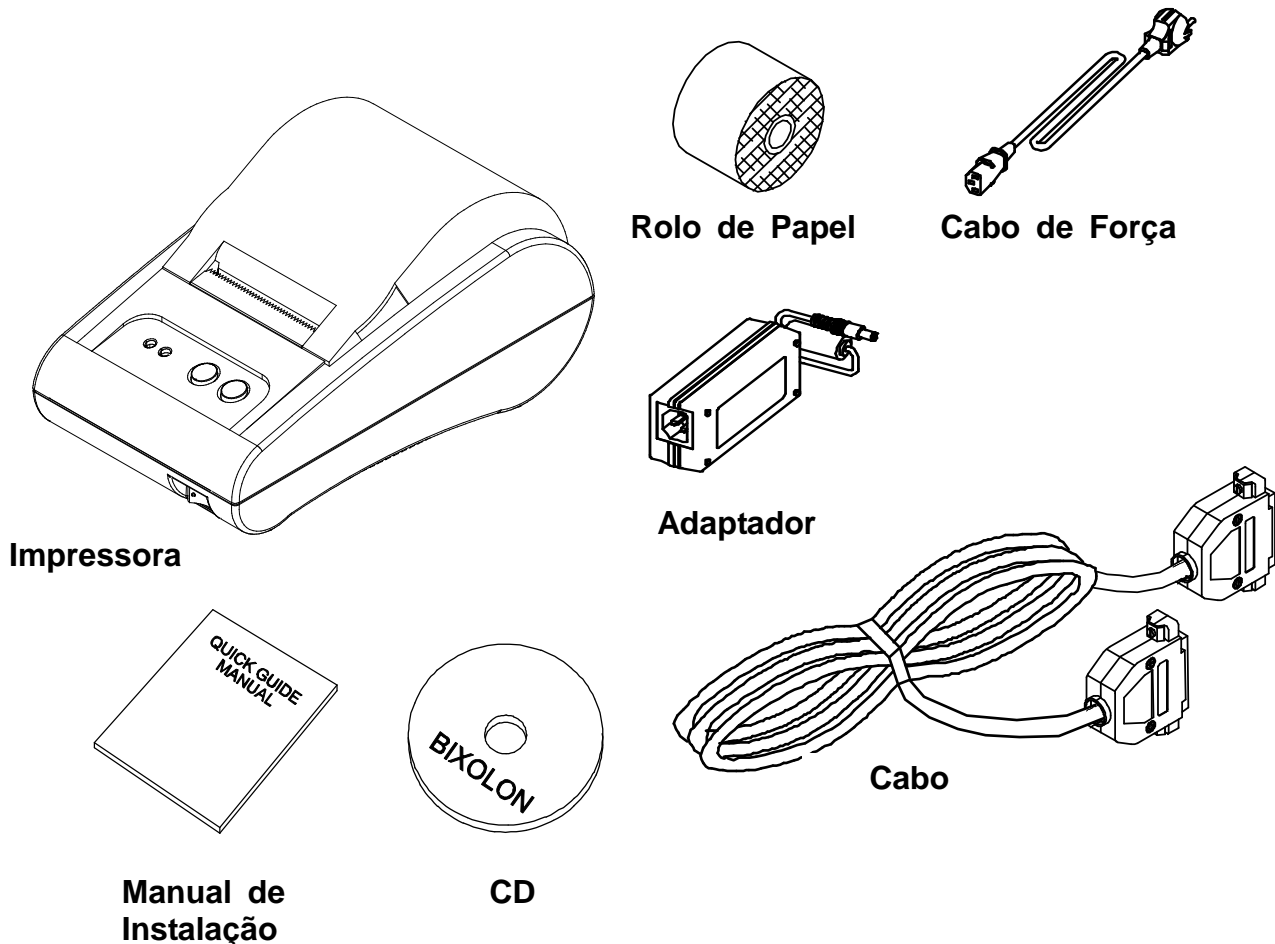

1-2 Local de Instalação

Evite instalar nas proximidades de fontes de calor ou incidência directa de luz solar.
Evite locais húmidos.

Posicionar e utilizar o producto em uma área plana e evitar locais onde o mesmo poderá ser danificado.

Mantenha espaço suficiente ao redor da impressora para que possa ser facilmente utilizado.

1-3 Painel de Controlo de Operações

Há dois botões e duas luzes no painel de controlo.

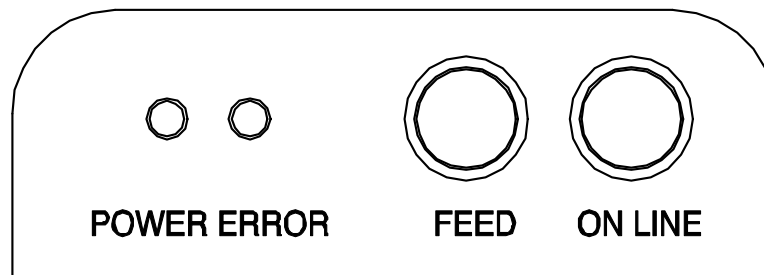

Botões

Os botões são para alimentação de papel e as funções online.

ON LINE

Premir o botão ON LINE para receber dados do computador.

ALIMENTAÇÃO

Premir o botão FEED (Alimentação) para imprimir uma linha.

Premir e mantenha premido o botão de alimentação para imprimir continuamente.

O botão FEED poderá ser usado quando o botão ON LINE está apagado.

Luzes

As luzes indicam o status da impressora.

FORÇA (verde)

Esta luz estará acesa quando a impressora estiver ligada.

ERRO (vermelho)

Esta luz pisca quando não há papel.

Esta luz também piscará quando um sensor nas proximidades estiver activada.

2. Cabo de Conexão

2-1 Conectando o Adaptador AC

Use o adaptador do AC opcional para a impressora.

※ **Aviso**

Usando um dispositivo de fornecimento de alimentação inadequado poderá causar incêndio ou falha elétrica.

※ **Cuidado**

Verifique se o dispositivo de alimentação está conectado ao terminal de alimentação ao sintonizar a impressora em ligada ou desligada. Caso contrário, poderá danificar a impressora ou o dispositivo de alimentação.

2-1-1 Verifique se o interruptor da impressora está desligada e se o dispositivo está desconectado da fonte de alimentação do terminal de potência.

2-1-2 Verifique se a tensão de alimentação usada, é a correcta para o dispositivo.

2-1-3 Ligue o conector do cabo DC do dispositivo de fonte de alimentação ao conector de alimentação da impressora, conforme mostrado abaixo.

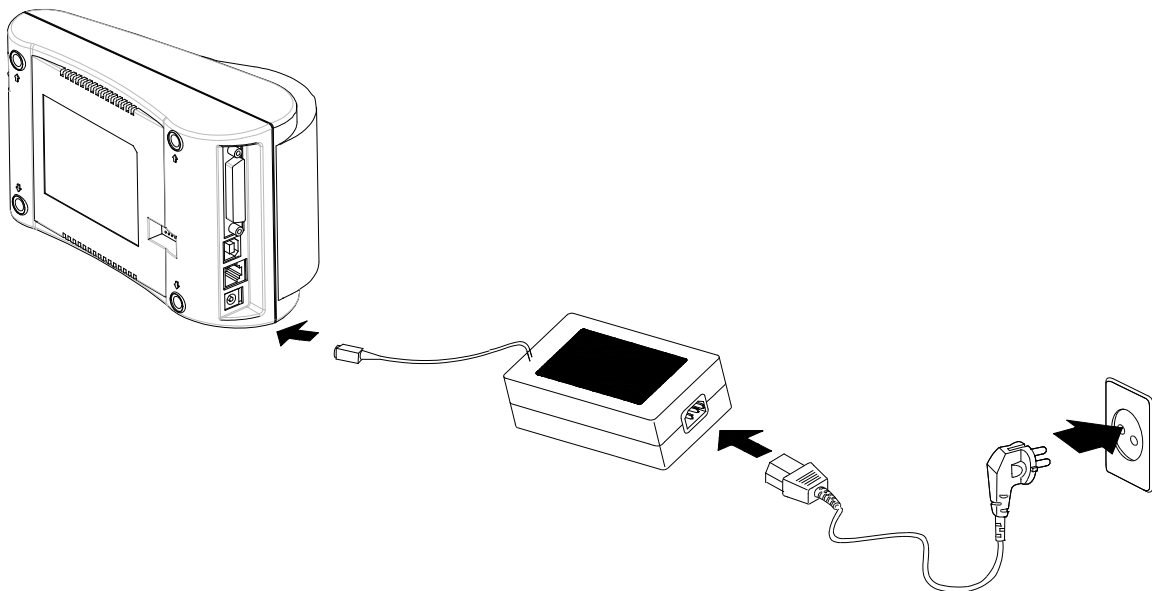

2-1-4 Conecte o cabo de alimentação do adaptador AD ao terminal de alimentação da impressora.

※ **Cuidado**

Ao remover o conector do cabo DC, segure o conector firmemente na direção da seta e puxe o cabo no sentido horizontal. Certifique-se que o cabo de alimentação não está ligado na lateral do fornecimento de energia.

2-2 Conectando o cabo de interface

Para conectar a impressora ao computador, será necessário um serial próprio, paralela ou cabo de interface USB.

- Checar se tanto o computador e a impressora estão desactivados, e conecte o conector do cabo a interface do conector da impressora.
- Aperte os parafusos de ambos os lados do conector do cabo.
- Ligue a outra extremidade do cabo ao computador.

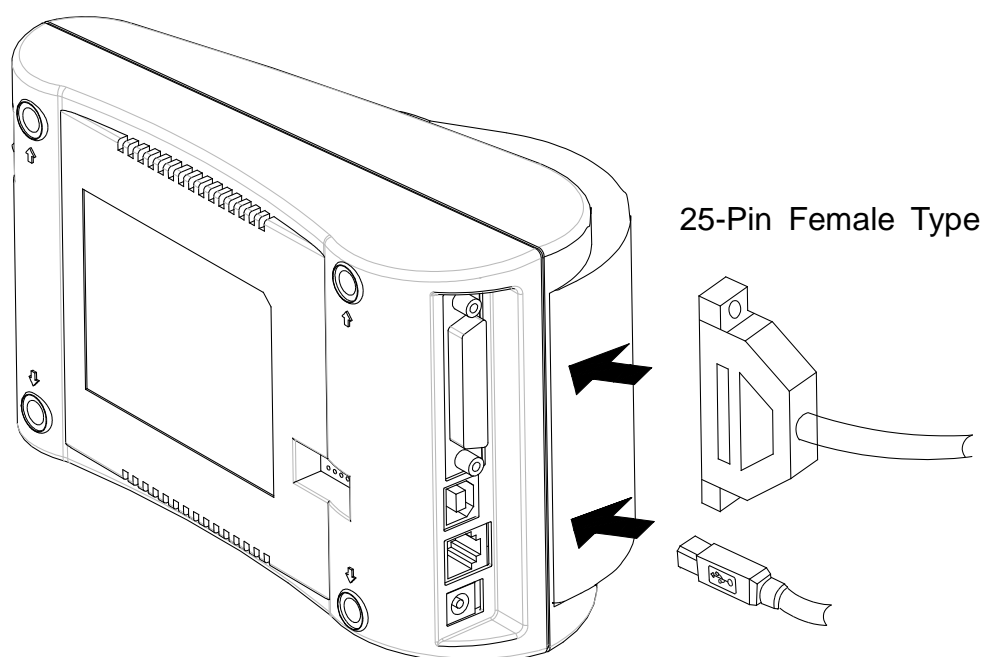

2-2-1 Interface Serial do STP-103III

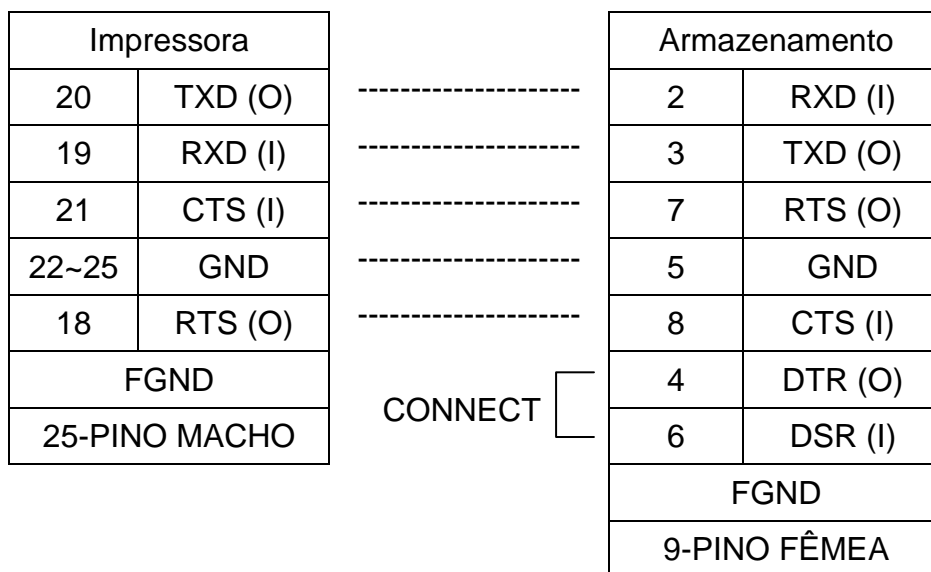

2-2-2 Interface Paralelo do STP-103III

Impressora	
1	/STROBE (I/O)
2	DATA0 (I/O)
3	DATA1 (I/O)
4	DATA2 (I/O)
5	DATA3 (I/O)
6	DATA4 (I/O)
7	DATA5 (I/O)
8	DATA6 (I/O)
9	DATA7 (I/O)
10	/ACK (I)
11	BUSY (I)
12	PE (I)
13	SLCT
15	/ERROR (I)
16~21	N.C
22~25	GND
FGND	
25-PINO MACHO	

Armazenamento	
1	/STROBE (I/O)
2	DATA0 (I/O)
3	DATA1 (I/O)
4	DATA2 (I/O)
5	DATA3 (I/O)
6	DATA4 (I/O)
7	DATA5 (I/O)
8	DATA6 (I/O)
9	DATA7 (I/O)
10	/ACK (I)
11	BUSY (I)
12	PE (I)
13	SLCT
15	/ERROR (I)
16	/INIT (O)
18~25	GND
FGND	
25-PINO MACHO	

2-2-3 Interface USB do STP-103III

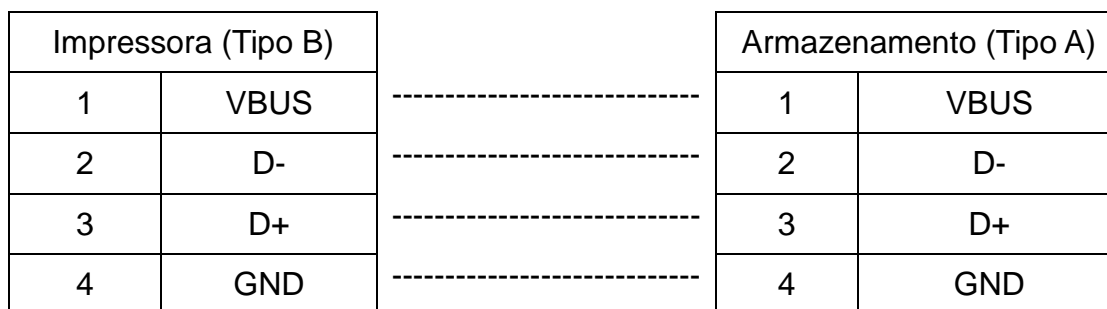

3. Configurações dos interruptores DIP

※ **Cuidado**

A impressora deverá estar desligada durante o ajuste dos interruptores DIP a fim de evitar falhas de curto eléctrico ou outros danos à impressora.

Alterações no dispositivo de conexão e densidade de impressão são configuradas com interruptores DIP

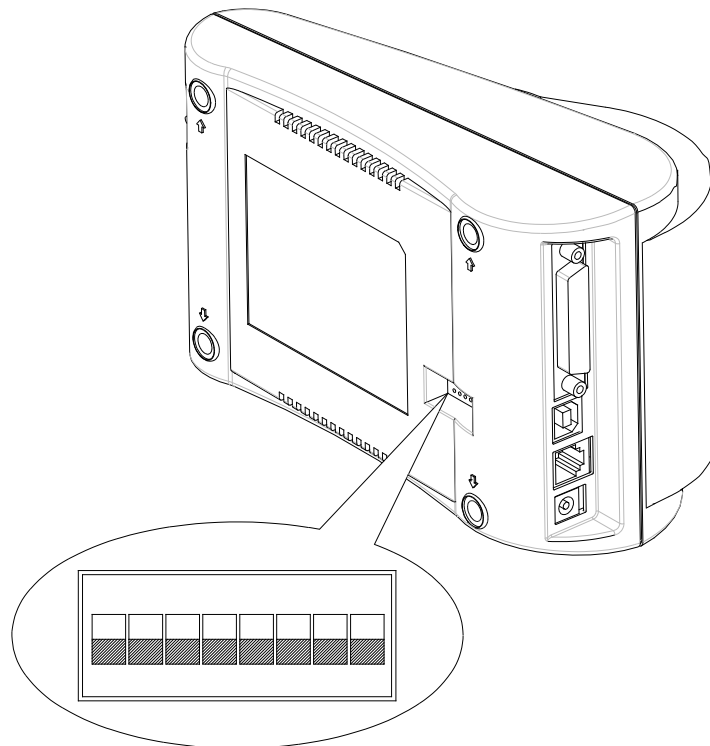

3-1 Assegure-se de que a impressora está desligada.

3-2 Note que a posição 'ON' está marcada para cada interruptor, portanto use pinças ou algum outro objecto afiado para mudar as configurações do interruptor.

3-3 Consulte a tabela a seguir para configurações dos interruptores

SW	Funções	LIGADO	DESLIGADO	Padrão
SW 1-1	Seleção de taxa de Baud	* Consulte a Tabela 1 a seguir		DESLIGADO
SW 1-2				DESLIGADO
SW 1-3				LIGADO
SW 1-4	Densidade	Escura	Normal	DESLIGADO
SW 1-5	Handshaking	Xon / Xoff	DTR/DSR	DESLIGADO
SW 1-6	Caractere por Linha (Fonte A)	24 CPL	32 CPL	DESLIGADO
SW 1-7	Seleção de Fonte	* Consulte a Tabela 2 a seguir		DESLIGADO
SW 1-8				DESLIGADO

[Tabela 1 Configuração de Taxa de Baud]

Velocidade de Transmissão	SW 1-1	SW 1-2	SW 1-3	Comentário
2400 Baud	LIGADO	DESLIGADO	DESLIGADO	
4800 Baud	DESLIGADO	LIGADO	DESLIGADO	
9600 Baud	DESLIGADO	DESLIGADO	LIGADO	Padrão
19200 Baud	LIGADO	DESLIGADO	LIGADO	
38400 Baud	LIGADO	LIGADO	DESLIGADO	
57600 Baud	DESLIGADO	LIGADO	LIGADO	
115200 Baud	LIGADO	LIGADO	LIGADO	

[Tabela 2 Seleção de Fonte]

Tamanho de Fonte	SW 1-7	SW 1-8	Comentário
Fonte A 12x24	DESLIGADO	DESLIGADO	Padrão
Fonte B 9x17	LIGADO	DESLIGADO	
Fonte C 9x24	DESLIGADO	LIGADO	
Reservado	LIGADO	LIGADO	

4. Instalando o rolo de papel

Use o papel especificado.

※ Cuidado

A impressora deverá estar desligado ao instalar o papel.

4-1 Abra a tampa da impressora, puxe e remova o rolo que deverá ser trocado.

4-2 Ao instalar o rolo, insira-o na direcção correcta conforme mostrado na imagem.

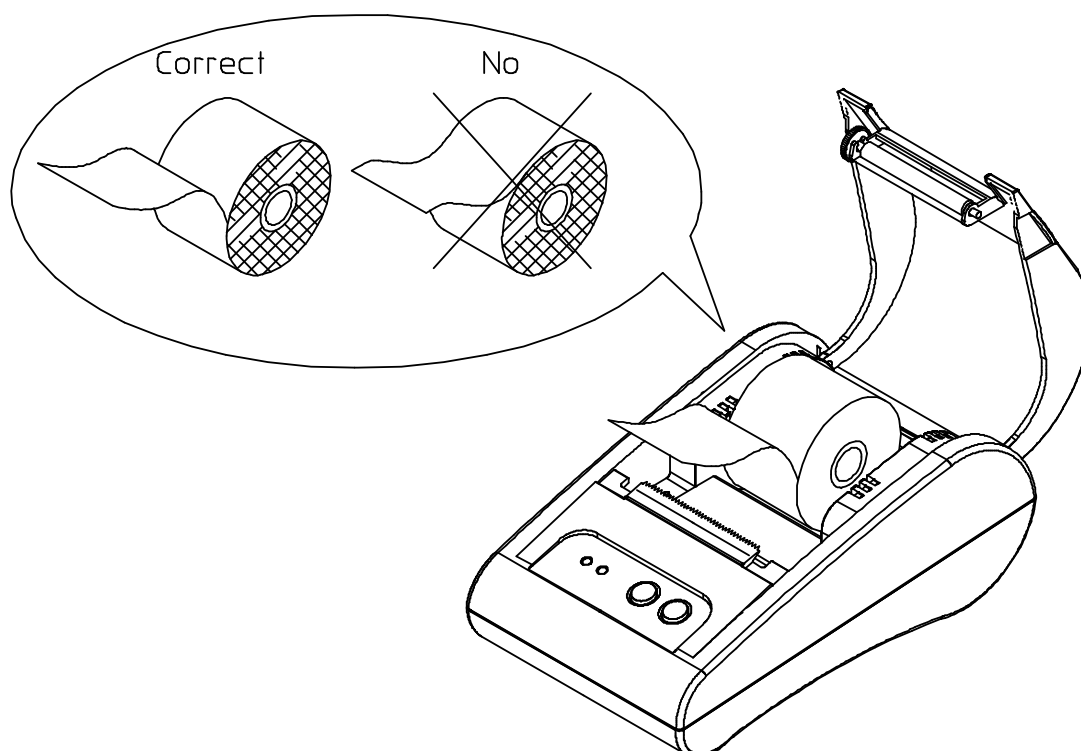

4-3 Puxe o rolo de modo que a aba do papel saia para fora da parte superior da impressora e feche a tampa da impressora.

4-4 Ligue a impressora

5. Teste Automático

5-1 Impressão do Teste Automático

* Inicie a impressão automática

Acople o rolo, feche a tampa e ligue a impressora ao premir o botão PAPER FEED (Alimentação de Papel) e comece o teste automático.

O teste automático irá imprimir as configurações actuais da impressora incluindo a seguinte informação.

- Controlo de versão de Software
- Configuração de Interruptor DIP

* Estado de Preparação

Após a impressão do status actual da impressora, a impressora imprimirá a mensagem "Please press the FEED BUTTON" (É favor premir o BOTÃO DE ALIMENTAÇÃO) O LED piscará e a impressora entrará em modo de preparação de impressão de teste.

5-2 Finalizando o Auto-Teste

Quando a impressão de teste estiver completada, a impressora notificará o final da impressão de teste com a impressão da mensagem "*** COMPLETED ** " (TESTE COMPLETO)

Se a impressão automática não estiver completa, reiniciar a impressora.

6. Despejo Hexadecimal

Esta função permite um controlo rigoroso dos dados trocados da impressora para usuários avançados, para que problemas de software possam ser identificados. Já que todos os dados e comandos são impressos em hexadecimais ao usar a função hexadecimal de despejo, é útil encontrar tais comandos.

Siga os passos abaixo para usar a função de despejo hexadecimal.

6-1 Desligue a impressora e feche a tampa da mesma.

6-2 Premir simultaneamente o botão FEED e ONLINE e desligue a impressora.

6-3 A impressora entrará em modo de despejo hexadecimal.

6-4 Execute o programa que enviará os dados para a impressora.

A impressora imprime todos os dados divididos em duas linhas.

A primeira linha mostra o código hexadecimal e segunda linha mostra o caractere ASCII correspondente

1B	21	00	1B	26	02	40	40	.!	..	&.	@	@
1B	25	01	1B	63	34	00	1B	.	%	..	c4.	.
41	42	43	44	45	46	47	48	ABCDEFGH				

- Quando não houver códigos ASCII correspondentes, pontos (.) serão impressos.
- Durante o modo de despejo hexadecimal, todos os comandos exceto DEL EOT e DLE ENQ não poderão ser usados..

6-5 Desligue a impressora para sair do modo de despejo hexadecimal.

6-6 O modo de despejo hexadecimal será resetado quando a impressora for ligada novamente.

7. Especificações

Método de Impressão	Impressão da linha térmica	
Distância entre pontos	203Dpi (8 dot/mm)	
Largura de Impressão	48mm	
Largura do Papel	57.5±0.5mm	
Caracteres por linha	32 (Fonte A) (12x24) 42 (Fonte B) (9x17) 42 (Fonte C) (9x24)	
Velocidade de Impressão	Aproximadamente 3.15 polegadas/seg. 80 mm/seg a 25 °C/tarefa de impressão 12.5%	
Papel	Espessura do Papel usado: 0.062 ~ 0.075mm	
	Diâmetro do rolo do papel: Ø60mm	
	Tamanho do rolo do papel - Diâmetro interno: Ø12mm (0.47") - Diâmetro externo: Ø18mm (0.71")	
Tamanho do Buffer	64K bytes	
Fornecimento de voltagem SMPS	100~240 VAC	
Condições	Temperatura	0 ~ 45 °C (operação) -20 ~ 60 °C (armazenamento)
	Humidade	10 ~ 80% RH (operação) 10 ~ 90% RH (armazenamento)
MCBF	Mecanismo	30,000,000 linhas
	Cabeçote	50km