



Jeep® Overland Limited Jogging Stroller Instructions

Hoja de instrucciones de la carriola
de Jogging Jeep® Overland Limited

The Jeep logo is displayed in a large, white, sans-serif font. To the left of the 'J' is a vertical line of five small white circles. A registered trademark symbol (®) is located at the bottom right of the word 'Jeep'.

Jeep®

WARNING

Avoid serious injury from falling or sliding out. Always use Restraint System. Your child's safety depends on you. Proper stroller use cannot be assured unless you follow these instructions. **DO NOT USE STROLLER UNTIL YOU READ AND UNDERSTAND THESE INSTRUCTIONS.**

IMPORTANT SAFETY INFORMATION:

How to Keep Your Child Safe While Using this Stroller

- **Adult Assembly Required.**
- **NEVER LEAVE YOUR CHILD UNATTENDED WHILE IN STROLLER.** Accidents can happen quickly while your back is turned. You must always keep your child in view while your child is in the stroller, even when sleeping. Do not use this product as a bed. Your child may become tangled in straps or pads and suffocate.
- **Always use restraint system to keep child from standing up or falling out of the stroller.** Do not use product without full 5 point Harness Restraint. Removing the shoulder straps will not adequately restrain child.
- **DO NOT** use any infant car seat with this stroller. Serious injury may occur.
- **Always lock the stroller open before allowing your child in or near the stroller.** This prevents injuries caused by stroller collapsing.
- **This stroller is for use with children who can sit up unassisted and who weigh less than 45 lbs. (20.4 kg) and whose head rests below the top of the seat back.** Use by larger children may damage the stroller, or cause a hazardous unstable condition to exist.
- **Always set the wheel brakes when stroller is not moving, especially on an incline.** This prevents the stroller from rolling away.
- Always use tether strap while jogging with this stroller.
- Do not use your stroller until you have thoroughly tested and calibrated your hand brake. Adjustments must be made periodically due to cable stretch and wear on the rubberbrake shoes. See "To Adjust Hand Brake" for details.
- To avoid serious injury from the wheel falling off, make sure to properly install and adjust the quick release hub located on the front wheel.



What to Avoid While Using this Stroller

- **Always balance the weight of the stroller evenly.** To prevent the stroller from becoming unstable or tipping:
 - Do not place parcels or accessory items on the stroller canopy, seat, or over the handle.
 - Do not put more than 10 lbs. (4.54 kg) in the basket.
 - Do not allow children to play with or hang onto the stroller.
- **Never use this stroller on stairways or escalators.**
- **DO NOT lift by tray.**
- **DO NOT put child in basket.**
- **DO NOT** allow children to climb into stroller unassisted. Stroller may tip over and injure child.
- Keep wheels at a recommended tire pressure of 35 p.s.i. (241 kPa) or as specified on the tire wall.
- Only use replacement parts supplied by the manufacturer. If you have a flat tire, you may use a standard bicycle tire repair kit or take it to a bicycle shop to be repaired.
- (Select Models) **SUFFOCATION HAZARD:** Never leave child unattended while using weather shield. Only use with this product. When using weather shield, canopy must be open.
DO NOT leave child in sun under weather shield, as child may overheat. **ALWAYS** store weather shield out of child's reach in the provided bag. **DO NOT** allow children to play with weather shield, **IT IS NOT A TOY.**

ADVERTENCIA

Evite daños serios causados por caídas o al deslizarse del asiento. Siempre use el sistema de cinturones. La seguridad de su hijo/a depende de usted. No se puede asegurar un uso apropiado de la carriola a menos que usted siga estas instrucciones. **NO USE LA CARRIOLA HASTA QUE USTED HAYA LEIDO Y COMPRENDIDO ÉSTAS INSTRUCCIONES.**

INFORMACIÓN IMPORTANTE DE SEGURIDAD:

Cómo mantener a su hijo seguro mientras utiliza ésta carriola

- **Ensamblado por un adulto es necesario.**
- **NUNCA DEJE A SU NIÑO SOLO EN LA CARRIOLA.** Pueden ocurrir accidentes repentinamente mientras usted se encuentra de espaldas. Debe mantener a su niño siempre a la vista mientras esté en la carriola, aunque esté durmiendo. No utilice éste producto como cama. Su niño pudiera quedar atrapado entre las correas o los colchoncitos y sofocarse.
- **Siempre use el sistema de sujeción para evitar que su niño se pare en la carriola o se caiga.** No utilice el producto sin un arnés de sujeción de 5 puntos. Si remueve los ajustes de los hombros, el niño no estará adecuadamente sujeto.
- **NO USE** ningún asiento de automóvil para niños con esta carriola. Puede ocurrir una lesión seria.
- **Siempre asegure la carriola en posición desplegada antes de permitir que su niño se acerque o se monte en ella.** Esto evitará que se cierre súbitamente y cause lesión al niño.
- **Ésta carriola es para utilizar con niños que puedan sentarse sin ayuda y que pesen menos de 45 lbs. (20,4 kg) y cuya cabeza descansa debajo de la parte superior del respaldo del asiento.** La carriola puede dañarse o producir una situación peligrosa de inestabilidad si se usa con niños más pesados.
- **Siempre ponga el freno de las ruedas cuando la carriola no esté en movimiento, especialmente cuando está en una superficie inclinada.** Esto evitará que la carriola ruede accidentalmente.
- **Utilice siempre las correas de sujeción cuando esté jogging con esta carriola.**
- **No utilice la carriola hasta que haya comprobado completamente y calibrado su freno de mano.** Se pueden hacer ajustes periódicamente debido al estiramiento del cable y al desgaste en los zapatos de freno. Vea "Cómo ajustar el freno de mano" para más detalles.

- 
- Si no instala y ajusta las ruedas equipadas con los cubos de liberación rápida las ruedas se pueden salir durante el uso, resultando en heridas serias.

Qué evitar mientras utiliza ésta carriola

- **Siempre mantenga el peso de la carriola repartido por igual.** Para evitar que la carriola esté inestable o se voltée:
 - No coloque paquetes ni accesorios sobre el toldo, los asientos o la manija.
 - No ponga objetos que pesen más de 10 libras (4,54 kg) en la canasta.
 - No permita que los niños jueguen con la carriola o se cuelguen de ella.
- **Nunca utilice esta carriola en escalones o escaleras automáticas.**
- **No levante la carriola por la charola.**
- **No ponga su niño en la canasta.**
- No permita que el niño se suba por sí solo en la carriola. La carriola se puede voltear y el niño puede lesionarse.
- Mantenga las ruedas infladas a la presión recomendada de 241 kPa (35 p.s.i.) o según se especifique en la pared de la rueda.
- Use únicamente piezas de reemplazo del fabricante. Si se le poncha una llanta, puede usar un kit estándar de reparación de bicicletas o llevarlo a una tienda de bicicletas a que sea reparado.
- (Modelos selectos) **PELIGRO DE ASFIXIA:** No deje a su niño sin vigilancia mientras esté utilizando esta protección contra el mal tiempo. Utilícelo sólo con este producto. Cuando esté usando la protección contra el mal tiempo, la el toldo debe estar abierta. **NO** deje al niño en el sol bajo la protección contra el mal tiempo porque el niño puede sufrir una insolación. Guarde **SIEMPRE** el protector fuera del alcance de los niños en la bolsa provista. **NO** permita que los niños jueguen con el protector contra el mal tiempo, **NO ES UN JUGUETE.**

Parts List

Lista de partes



Stroller Frame
Estructura de la
carriola



Front Wheel (1)
Rueda
delantera (1)



Front Tray
Charola



Music On The Move®
(select models)
(modelos selectos)



Air Pump
(select models)
Bomba de aire
(modelos selectos)



Weather Shield
(select models)
Protector de tiempo
(modelos selectos)



Rear Wheels (2)
Ruedas traseras (2)



Odometer
Marcador



Footrest
Apoyapiés



Washers (4)
Arandelas (4)



Screws (4)
Tornillos (4)

How to Assemble Your Stroller / Cómo ensamblar su carriola

To Open Stroller

Para abrir la carriola

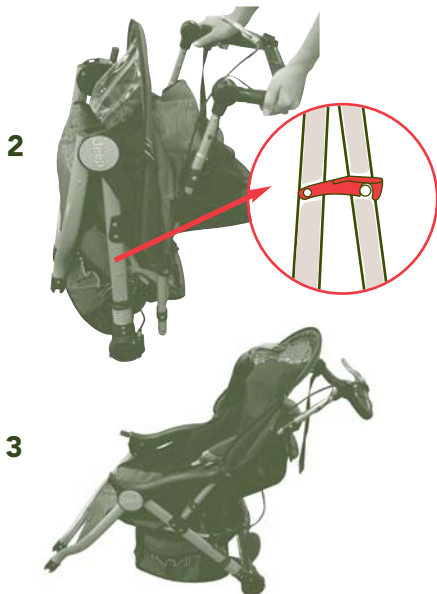

- 1 Remove any cardboard inserts or plastic ties used to protect the product during shipment.

Remueva cualquier inserción de cartón o plástico puesto para proteger el producto durante el envío.

- 2 Release the locking latch.

Suelte el seguro.

- 3 Unfold, making sure both side locks snap into place.

Despliegue la carriola como se indica. Cerciérese de que ambos seguros entren en su sitio.

To Assemble Rear Wheels

Para ensamblar las ruedas traseras

2

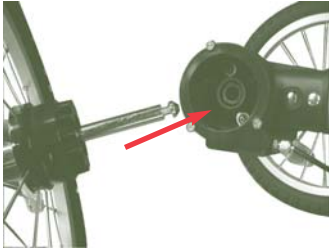

1 Lay stroller on its side.

Ponga la carriola de lado.

2 Slide wheel pins into axle hole as shown.

Meta los pasadores de la rueda en el agujero del eje, como se muestra.

3 Push down on wheel until you hear a click. Pull up on wheel to make sure it is properly secured.

Haga presión sobre la rueda hasta oír un click. Jale la rueda hacia arriba para asegurar que está en su sitio.

4 Repeat for second side.

Repita estos mismos pasos en el otro lado.

5

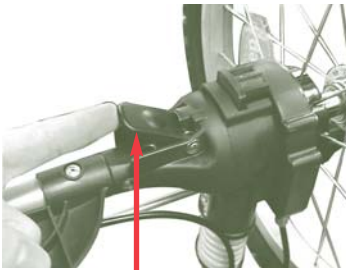

Tab
Lengüeta

5 **TO REMOVE WHEEL:** Lift up on tab underneath rear axle as shown and slide the wheel off.

PARA QUITAR LA RUEDA: Eleve la lengüeta bajo el eje como se muestra y deslice la rueda hacia fuera.

NOTE: Keep wheels at a recommended tire pressure of 35 p.s.i. (241 kPa) or as specified on the tire wall.

NOTA: Mantenga las ruedas infladas a la presión recomendada de 241 kPa (35 p.s.i.) o según se especifique en la pared de la rueda.

To Assemble Front Wheel

Para ensamblar la rueda delantera

1 Place the stroller back on its handle bar.

Ponga la carriola hacia atrás sobre el mango.

2

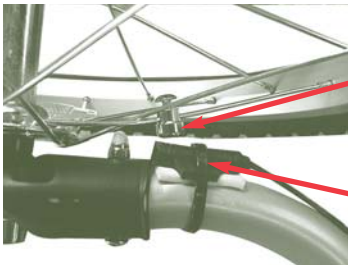

Magnet
Imán

Sensor
Sensor

2 Locate the front wheel, and find the magnet located on one of the spokes. Align the wheel so that the magnet on the spoke is positioned on the same side as the sensor, located on the frame.

Localice la rueda delantera y encuentre el imán situado en uno de los rayos. Alinee la rueda de manera que el imán en el saliente esté posicionado en el mismo lado que el sensor situado en la estructura.

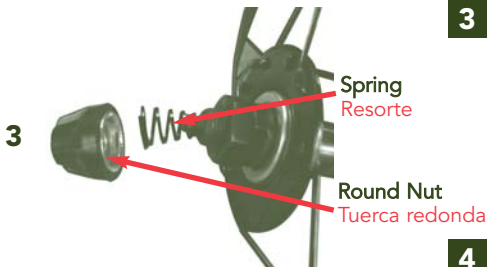

3 Loosen the round nut on the wheel enough for the wheel to slide onto the frame. If the round nut comes all the way off, be sure to reassemble it with the spring as shown.

Suelte la tuerca redonda en la rueda lo suficiente para que la rueda pueda entrar en el marco. Si la tuerca redonda sale completamente, asegúrese de volver a ensamblar el resorte como se muestra.

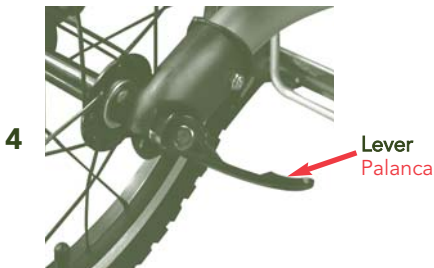

4 Position wheel lever, 90° angle from wheel as shown, and slide wheel axle onto frame. Tighten round nut clockwise, as tight as possible.

Sítue la palanca de la rueda en un ángulo de 90° desde la rueda como se muestra y ensambla el eje de la rueda en la estructura. Ajuste la tuerca en el sentido de las agujas del reloj, de forma tan ajustada como se pueda.



5 Push lever toward frame as shown. Lever must be very tight. If it isn't tight, open lever to 90° angle from wheel and retighten the round nut. Push lever toward frame until it is tight.

Presione la palanca hacia el marco, como se muestra. La palanca debe estar bien apretada. Si no está apretada, abra la palanca en un ángulo de 90° desde la rueda y vuelva a apretar la tuerca redonda. Presione la palanca hacia la estructura hasta que esté bien apretada.

TEST: Shake wheel back and forth to be sure it is tight on the frame.

PRUEBA: Mueva la rueda de un lado a otro para asegurarse de que está bien apretada en la estructura.

TO REMOVE WHEEL: Open lever to the 90° angle position. Rotate round nut on opposite side counter clockwise until the wheel can slide off of the frame.

PARA QUITAR LA RUEDA: Abra la palanca hasta la posición de ángulo de 90 grados. Gire la tuerca redonda en dirección contraria a las agujas del reloj hasta que la rueda pueda salir de la estructura.

To Adjust Handle

Para ajustar el asa



1 Press buttons on handle frame in with your thumbs and rotate handle up or down until you find your desired height.

Pulse los botones en la estructura del asa con sus pulgares y gire el asa arriba o abajo hasta que encuentre la altura deseada.

To Adjust Odometer Magnet

Para ajustar el imán del contador

TO ADJUST ODOMETER MAGNET PARA AJUSTAR EL IMÁN DEL CONTADOR

In order for the odometer to function properly, the magnet on the front wheel must be in the correct position. The magnet may have shifted during shipping.

Para que el contador funcione adecuadamente, el imán frente a la rueda debe estar en la posición correcta. El imán puede haber cambiado durante el envío.

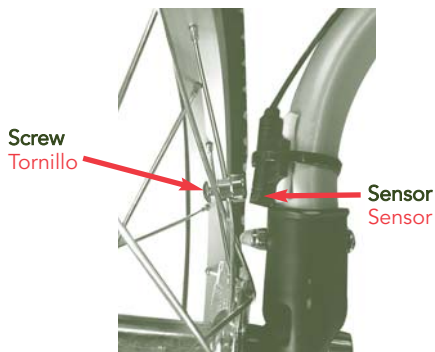

- 1 Using a screwdriver, loosen the screw on the back of the magnet.

Utilizando un destornillador, suelte el tornillo en la parte trasera del imán.

- 2 Slide the magnet along the spoke so that it is as close as possible to the two lines on the bottom of the sensor.

Resbale el imán junto al rayo, de manera que esté tan cerca como sea posible de las dos líneas en la parte inferior del sensor.

- 3 Rotate the magnet so that it faces the sensor.

Gire el imán de forma que esté mirando al sensor.

To Attach Footrest

Para instalar el apoyapiés

1



- 1 Position stroller upside down.

Sitúe la carriola al revés.

2



- 2 Align the posts on the footrest through the 4 holes on the frame over the front wheel.

Alinee los postes en el apoyapiés a través de los 4 agujeros en la estructura sobre la rueda frontal.

3



- 3 Using the screws and washers provided, fasten the footrest to the stroller frame, until washers are tight.

Utilizando los tornillos y arandelas que se proporcionan, ate el apoyapiés a la estructura de la carriola hasta que las arandelas estén ajustadas.

- 4 Stand stroller upright.

Ponga la carriola derecha.

To Attach Front Tray

1



Buttons
Botones

2



Para instalar la charola delantera

- 1 Slide tray onto round post while pushing in spring loaded buttons, and a click is heard. Make sure there is no gap between stroller frame and front tray.

Resbale la charola sobre el poste redondo mientras presiona los botones de resorte, hasta que escuche un clic. Asegúrese de que no hay ningún hueco entre la estructura de la carriola y la charola delantera.

- 2 Push down on the right side of the tray until the plastic button on the stroller frame pops out through the hole on the front tray.

Presione hacia abajo en la parte derecha de la charola hasta que el botón de plástico en la estructura de la carriola salga a través del agujero en la charola delantera.

TO OPEN TRAY: Press the plastic button on the right side of the tray and rotate the tray upwards.

PARA ABRIR LA CHAROLA: Pulse el botón de plástico en la parte derecha de la charola y gire la charola hacia arriba.

To Attach Music On The Move® Parent Tray (select models)

! WARNING

- Loud volume can damage your child's hearing. When turning on music, gradually adjust the volume to a comfortable listening level so child is not startled.
- Do not place more than 3 lbs. (1.36 kg) in this tray to avoid tipping!
- Do not place hot liquids in this tray. Hot liquids can burn your child.

! ADVERTENCIA

- Si el volumen está demasiado alto, puede dañar los oídos de su bebé. Cuando conecte la música, ajuste el volumen gradualmente hasta un nivel cómodo, de manera que su bebé no se asuste.
- No ponga más de 1,36 kg (3 lbs.) de peso en esta charola para evitar volcaduras.
- No coloque líquidos calientes en esta charola. Líquidos calientes pueden quemar a su niño.

1

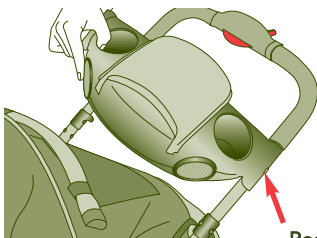

Posts
Postes

- 1 To assemble Music On The Move®, align tray holes with posts on handle and snap on.

Para ensamblar Music On The Move® alinee los hoyos de la charola con los postes del mango y asegúrela.

- 2 To remove Music On The Move®, pull each side up and out.

Para remover Music On The Move® jale hacia arriba y hacia afuera a ambos lados de la charola.

To Install Batteries into Music On The Move®

1

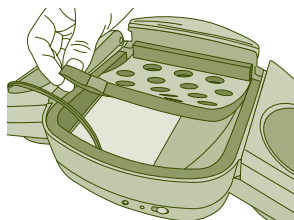

2

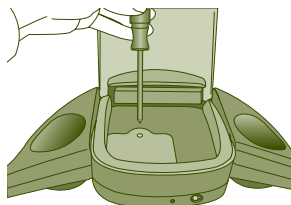

3

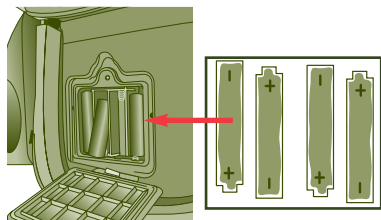

Para instalar las pilas en Music On The Move®

Requires 4 "AA" Batteries (Not Included).

Requiere 4 Pilas "AA" (No Incluidas).

- 1 Lift up the foam padding in the bottom of the unit.

Eleve el colchón de espuma en la base de la unidad.

NOTE: Foam is used to reduce skipping & eliminate sliding of your portable unit. If your player does not fit inside, remove foam.

NOTA: se utiliza espuma para reducir el movimiento y el deslizamiento en su unidad portatil. Si su reproductor no cabe dentro, remueva la espuma.

- 2 Use a Phillips screwdriver to remove the battery door.

Use un destornillador phillips para desatornillar la puerta de la batería.

- 3 Place batteries in the battery compartment as shown.

Sitúe las baterías en el compartimiento como se muestra.

- 4 Screw the battery door back onto the unit and replace the foam.

Atornille de nuevo la portezuela de las baterías y sitúe la espuma.

To Attach Odometer

Para instalar el contador

1



2



Tab
Lengüeta

- 1 Slide odometer onto clip located on handle, as shown.

Ajuste el contador sobre el clip situado en el asa, como se muestra.

- 2 **TO REMOVE ODOMETER:** Push down on small tab under odometer, and slide off.

PARA REMOVER EL CONTADOR: Empuje hacia abajo la lengüeta pequeña debajo del contador y deslícela hacia afuera.

TO TIGHTEN HAND BRAKE TENSION: PARA AJUSTAR LA TENSION DEL FRENO DE MANO:

- 1** Loosen nut A by turning it away from you, while holding nut B in place.

Suelte la tuerca A girandola en sentido contrario a usted, mientras mantiene la tuerca B en su lugar.

- 2** Rotate nut B, away from you while holding nut A in place.

Gire la tuerca B, en sentido contrario a usted, mientras mantiene la tuerca A en su lugar.

- 3** Check the tension in the hand brake at this point, by squeezing it tight. Make sure the hand brake lever has very little movement. You should not be able to push the stroller.

En este punto, compruebe la tensión en el freno de mano apretándolo fuerte. Asegúrese de que la palanca del freno de mano tiene muy poco movimiento. Usted no debería poder mover la carriola.

- 4** If the tension is correct, retighten nut A tightly, by turning it towards you, while holding nut B in place.

Si la tensión es correcta, vuelva a apretar la tuerca A, girándola hacia usted, mientras mantiene la tuerca B en su lugar.

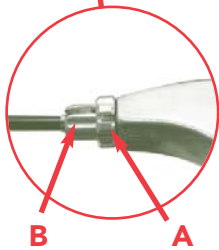

FIRST TIME USE NOTE: Be sure to activate the hand brake 25 times to stretch the cable. Readjust if necessary. Adjustments must be made periodically due to cable stretch and wear on the rubber brake shoes. Do not use your stroller until you have thoroughly tested your brakes.

NOTA PARA EL PRIMER USO: Asegúrese de activar el freno de mano 25 veces para estirar el cable. Reajuste si es necesario. Los ajustes se deben hacer periódicamente debido al estiramiento del cable y al desgaste de las zapatas de los frenos. No utilice su carriola hasta que usted haya comprobado completamente sus frenos.

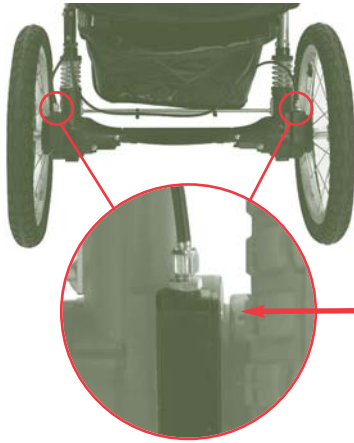

NOTE: If the hand brake still does not function properly, adjust the nuts in the same manner, by the rear wheels. Be sure to adjust both left and right sides evenly.

NOTA: Si el freno de mano sigue sin funcionar de forma adecuada, ajuste las tuercas en la misma forma, por las ruedas traseras. Asegúrese de ajustar de forma pareja los lados derecho e izquierdo.

To Attach Basket

Para adjuntar la canasta

! WARNING

- Always balance the weight of the stroller evenly. To prevent the stroller from becoming unstable or tipping:
- Do not put more than 10 lbs. (4.54 kg) in the basket.
- Do not put more than 3 lbs. (1.36 kg) in any of this product's pockets.

! ADVERTENCIA

- Siempre mantenga el peso de la carriola repartido por igual. Para evitar que la carriola esté inestable o se voltee:
- No ponga objetos que pesen más de 10 libras (4.54 kg) en la canasta.
- No ponga objetos que pesen más de 3 libras (1.36 kg) en ningunas de las bolsillas de este producto.



- 1 On the front side of the basket, locate the webbing with snaps on it. On the underside of the footrest, feed the webbing through the loop and snap together. Repeat for the other side of the basket.

En el lado de la canasta localiza la parte con los abrochadores. Por abajo de el apoyapie inserta la parte con los abrochadores por el lazo y abroche junto. Repita para el otro lado de la canasta.



2 Snap rear of basket around the back tube as shown.

Abroche la trasera de la canasta alrededor de atrás de el tubo como se muestra.

To Secure Child In Stroller

Para asegurar al niño en la carriola

! WARNING

Avoid serious injury from falling or sliding out. Always use restraint system. Do not use product without full 5 point Harness Restraint. Removing the shoulder straps will not adequately restrain child.

! ADVERTENCIA

Evite daños serios causados por caídas o al deslizarse del asiento. Use siempre el sistema de cinturones. No utilice el producto sin un arnés de sujeción de 5 puntos. Si remueve los ajustes de los hombros, el niño no estará adecuadamente sujeto.

3

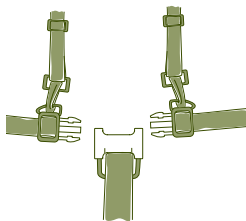

1 Lock foot brake to keep stroller from rolling.

Asegure los dos frenos de pie para evitar que la carriola ruede accidentalmente.

2 Place child in stroller.

Siente al niño en la carriola.

3 Hook shoulder straps to waist belt.

Abroche las cintas de los hombros al cinturón.

4

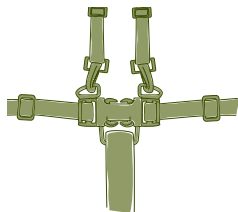

4 To fasten restraint system buckles - push together. Be sure both buckles are fastened to secure child safely.

Para abrochar la hebilla del sistema de cinturones ensártela en el otro extremo del cinturón. Asegure que las dos hebillas estén abrochados para asegurar el niño.

6

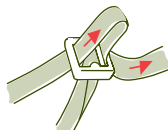

Adjust Restraint System Harness
Ajuste con seguridad el sistema de cinturones

5 To unsnap restraint system buckles - press tabs to release.

Para desabrochar la hebilla del sistema de cinturones, presione las lengüetas.

6 For proper fit, adjust shoulder straps and waist band as shown.

Para un ajuste apropiado, ajuste las cintas de los hombros y el cinturón como se muestra en el dibujo.

To Adjust Shoulder Strap Height

Para ajustar la altura de las cintas de los hombros

NOTE: For a secure fit, straps should be at or below the child's shoulder. Adjust straps to higher position as your child grows.

NOTA: Para que estén ajustadas de forma adecuada, las sujeciones deben estar en, o por abajo, del hombro del niño. Ajuste las sujeciones a una posición más alta a medida que su hijo crece.

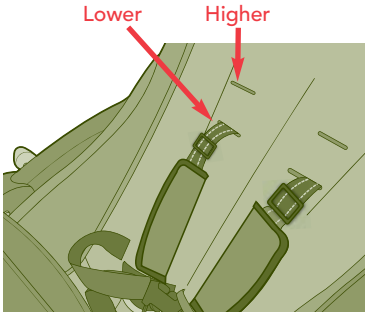

- 1 To readjust shoulder restraints, turn the plastic toggle and thread through the slot from the back of the seat.

Para ajustar las restricciones de el hombro, darle vuelta al botón de plástico y enhebre por la ranura del trasero de la asiento.

1

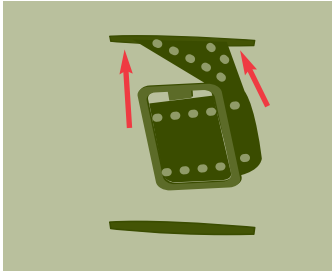

- 2 To position the shoulder strap to a higher position, push plastic toggle through top front slot as shown. Repeat for second side.

Para posicionar la cinta de el hombro a una altura mas alta empuje el botón de plástico por arriba de las ranuras de enfrente como se muestra. Repita para el segundo lado.

2

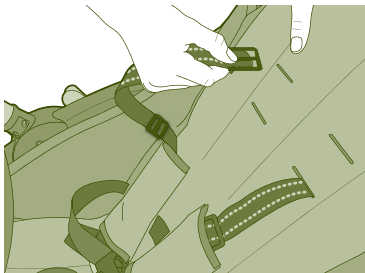

- 3 Make sure toggles are horizontal and flat against the back of the seat.

Asegure que los botones esten horizontal y plano contra el trasero de el asiento.

3

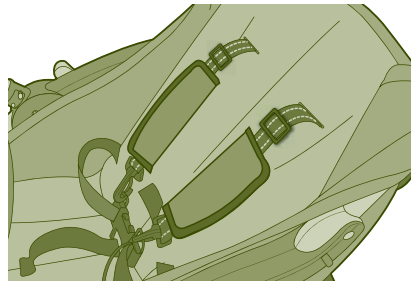
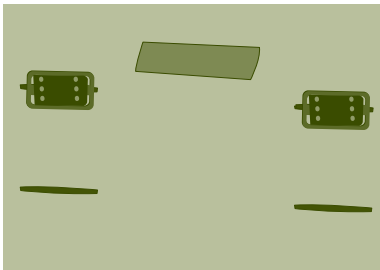

To Attach Weather Shield (select models)

Para unir la protección contra el mal tiempo (modelos selectos)

⚠ WARNING

SUFFOCATION HAZARD: Never leave child unattended while using this weather shield. Only use with this product. When using weather shield, canopy must be open. **DO NOT** leave child in sun under weather shield, as child may overheat. **ALWAYS** store weather shield out of child's reach in the provided bag. **DO NOT** allow children to play with weather shield, **IT IS NOT A TOY.**

⚠ ADVERTENCIA

PELIGRO DE ASFIXIA: No deje a su niño sin vigilancia mientras esté utilizando esta protección contra el mal tiempo. Utilícelo sólo con este producto. Cuando esté usando la protección contra el mal tiempo, la el toldo debe estar abierta. **NO** deje al niño en el sol bajo la protección contra el mal tiempo porque el niño puede sufrir una insolación. Guarde **SIEMPRE** el protector fuera del alcance de los niños en la bolsa provista. **NO** permita que los niños jueguen con el protector contra el mal tiempo, **NO ES UN JUGUETE.**



- 1** Open canopy.

Habra el toldo.

- 2** Insert long narrow piece of *Weather Shield* between the parent tray and the stroller handle.

Inserte la pieza larga y estrecha del protector entre la charola para padres y la manija de la carriola.



- 3** Pull *Weather Shield* all the way through opening between parent tray and canopy and fasten Velcro straps.

Estire el protector completamente a través de la apertura entre la charola para padres y el toldo y sujete las tiras de Velcro.



- 4** Anchor front of *Weather Shield* under footrest as shown.

Asegure la parte delantera del protector bajo el apoyapiés, como se muestra.

To Recline Seat

Para reclinar el asiento

! WARNING

To avoid finger entrapment or pinching, do not adjust the seat back while child is in the stroller. To avoid head entrapment, always fasten the canopy to the seat back when using the stroller in the reclined position.

! ADVERTENCIA

Para evitar heridas en los dedos, no ajuste el respaldo del asiento con el niño adentro. Para evitar lastimar la cabeza de su niño, cuando use la carriola en posición reclinada, siempre mantenga el toldo abrochado al respaldo del asiento.



- 1** To recline seat back, loosen belt.

Para reclinar el asiento, deslice el cinturón.

- 2** To raise seat back, tighten belt.

Para subir el asiento, apriete el cinturón.

To Operate Foot Brake

Para operar el freno de pie



- 1** **TO LOCK BRAKE:** Push 1-Touch brake bar down to lock wheels.

PARA PONER EL FRENO: Presione la barra del freno una vez hacia abajo para frenar las ruedas.

- 2** **TO UNLOCK BRAKE:** Lift up on brake bar.

PARA QUITAR EL FRENO: Eleve la barra del freno.

To Operate Hand Brake

Para operar el freno de mano

1



- 1** Squeeze hand brake toward handle to temporarily activate the rear brakes on your stroller.

Apriete el freno de mano hacia la barra para poner temporalmente los frenos traseros en su carriola.

CAUTION: Rear brakes will disengage when hand brake is released.

PRECAUCIÓN: Los frenos traseros se quitarán cuando el freno de mano sea soltado.

To Properly Use the Tether

Para usar adecuadamente la correa de seguridad

1



- 1 Always attach tether around your wrist when using jogging stroller, so that the stroller will not roll away from you.

Sitúe siempre la correa alrededor de su muñeca cuando esté utilizando la carriola de trotar para que la carriola no se deslice delante de usted.

Airpump use and storage (select models)

Uso y almacenamiento de la bomba de aire (modelos selectos)

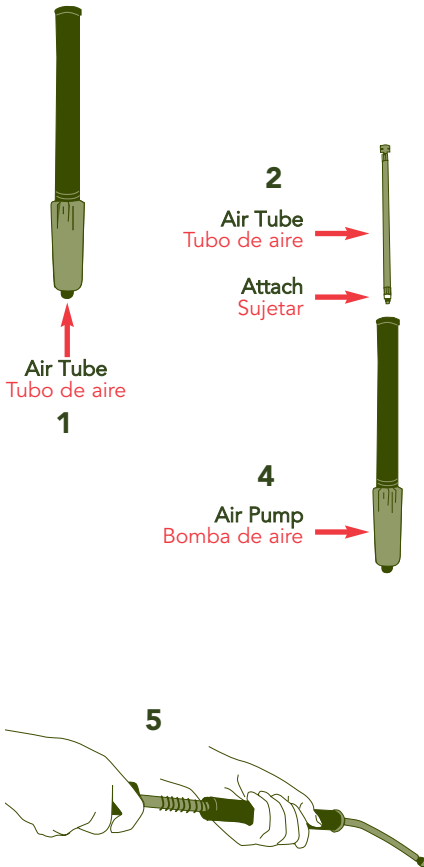

Keep air pump stored in basket when not in use.

Mantenga la bomba de aire guardada en la cesta cuando no la esté utilizando.

- 1 Remove air tube from pump.
Quite el tubo de aire de la bomba.
- 2 Screw air tube to opposite end of pump.
Enrosque el tubo de aire en la punta contrario de la bomba.
- 3 Attach air pump to fill tube on tire.
Sujete la bomba de aire al tubo de llenar en la rueda.
- 4 Pump air pump until tires are filled to 35 PSI (241 kPa) or as specified on the tire wall.
Bombee la bomba de aire hasta que las ruedas se llenen hacia a 35 PSI (241 kPa) o según se especifique en la pared de la rueda.
- 5 Disassemble pump and store in basket when not in use.
Desarme la bomba y almacénela en la cesta cuando no la esté utilizando.

To Operate Music On The Move®

Para operar Music On The Move®

1

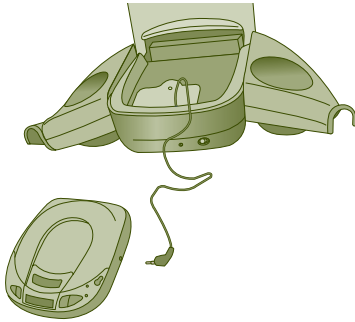

2

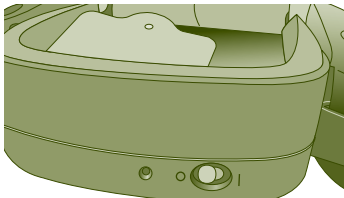

Off

Apagado

On

Prendido

1

Connect the *Music On The Move* plug to the headphone jack of your personal sound system (radio, cassette, CD, MP3 or mini disk player).

Conecte el conector de *Music On The Move* al conector de su sistema personal de sonido (radio, cassette, CD, MP3 o reproductor de mini discos).

2

Turn on *Music On The Move* by locating the power switch as shown. A red light will indicate that the power is on. Be sure to turn off unit after use so not to drain the batteries.

Conecte *Music On The Move* localizando el interruptor de sonido como se muestra. Una luz roja indicará que está encendido. Asegúrese de apagar la unidad después de usarla para no agotar las baterías.

3

To avoid startling your child, adjust volume on your personal sound system to its lowest level. Turn on your personal sound system and slowly increase volume to a comfortable listening level for you and your child.

Para evitar asustar al niño, ajuste el volumen de su sistema personal de sonido a su nivel más bajo. Conecte su sistema personal de sonido y aumente lentamente el volumen a un nivel de escucha cómodo para usted y su niño.

NOTE: If sound cuts out or becomes distorted, check your personal sound system battery level. If battery level is okay and sound is still distorted, replace *Music On The Move's* batteries.

NOTA: Si el sonido se corta o suena distorsionado, compruebe el nivel de las baterías de su sistema de sonido personal. Si los niveles de las baterías son normales pero el sonido continúa distorsionado, cambie las baterías de *Music On The Move*.

DO NOT leave *Music On The Move* in a hot car or outside in the rain.

NO deje *Music On The Move* en un automóvil caliente o fuera en la lluvia.

To Set Up Odometer

Para iniciar el contador

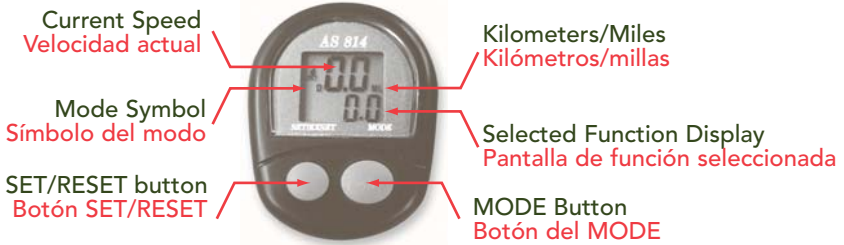

TO TURN ODOMETER ON: Press *SET/RESET* button once.

PARA CONECTAR EL CONTADOR: Pulse el botón *SET/RESET* una vez.

TO TURN ODOMETER OFF: The odometer will automatically shut off after 2 minutes of inactivity.

PARA DESCONECTAR EL CONTADOR: El contador se apagará automáticamente después de 2 minutos de inactividad.

INITIAL SET UP - The following steps allow you to change the wheel diameter setting on your odometer, to 16 inches. This must be done in order for the odometer to work properly with this jogging stroller. There is also an option to set the odometer to kilometers (Km) or miles (ML). This is a one time set up, but they can be changed in the future if desired, using these steps.

ESTABLECIMIENTO INICIAL - Los siguientes pasos le permitirán cambiar el ajuste del diámetro de la rueda en su contador a 16 pulgadas. Esto debe hacerse para que el contador funcione de forma adecuada con esta carriola de trotar. También hay una opción para establecer el contador a kilómetros (Km) o millas (ML). Esto se establece una vez, pero puede cambiarse en el futuro si lo desea, siguiendo estos pasos.

- 1 Turn odometer on.
- 2 Push *MODE* button until either a "T" or "D" is displayed in the *Mode Symbol* area.
- 3 Press and hold *SET/RESET* button until a set up screen appears. A number between 5" and 30" may be present. Hold the *SET/RESET* button down, until 16" appears, then STOP. Once the 16" is flashing, immediately hit the *MODE* button so that ML or Km are flashing. Once it is flashing, hit the *SET/RESET* button to select your desired setting. After you have made your selections, wait a few seconds and the odometer will return to the original screen.

- 1 Prende el contador.
- 2 Pulse el botón *MODE* hasta que aparezca una "T" o una "D" en el área de *Símbolo de modo*.
- 3 Pulse y mantenga apretado el botón *SET/RESET* hasta que la pantalla de configuración aparezca. Puede aparecer un número entre 5" y 30". Mantenga el botón *SET/RESET* apretado hasta que aparezca 16", luego DETÉNGASE. Una vez que 16" esté parpadeando, pulse inmediatamente el botón *MODE* de manera que ML o Km estén parpadeando. Una vez que esté parpadeando, pulse el botón *SET/RESET* para seleccionar su configuración deseada. Después de haber realizado sus selecciones, espere unos segundos y el contador regresará a la pantalla original.

To Operate Odometer

Para operar el contador

TO DISPLAY ELAPSED TIME:

PARA MOSTRAR EL TIEMPO QUE HA PASADO:

- 1 Press *MODE* button until a "T" is displayed in the *Mode Symbol* area. Pressing the *SET/RESET* button will reset the time to zero.
- 2 Elapsed time will be displayed in the lower portion of the screen. Time will not advance while the stroller is stopped.

- 1 Pulse el botón *MODE* hasta que aparezca una "T" en el área de *Símbolo de modo*. Si presiona el botón *SET/RESET* el botón se reiniciará a cero.
- 2 El tiempo transcurrido se mostrará en la porción inferior de la pantalla. El tiempo no correrá cuando la carriola esté detenida.

TO DISPLAY DISTANCE TRAVELED:

PARA MOSTRAR LA DISTANCIA VIAJADA:

- 1 Press *MODE* button until a "D" is displayed in the *Mode Symbol* area. Pressing the *SET/RESET* button will reset the distance to zero.
- 2 The distance traveled will be displayed in tenths of a Km/ML in the lower right portion of the screen. Distance traveled will not advance while the stroller is stopped.

- 1 Pulse el botón *MODE* hasta que aparezca una "D" en el área de *Símbolo del modo*. Si pulsa el botón *SET/RESET* la distancia se restablecerá a cero.
- 2 La distancia viajada se mostrará en décimas de Km/ML en la parte inferior de la pantalla. La distancia viajada no avanzará cuando la carriola esté detenida.

TO DISPLAY BOTH DISTANCE & ELAPSED TIME MODE:

PARA MOSTRAR TANTO LA DISTANCIA COMO EL TIEMPO TRANSCURRIDO:

- 1 To view elapsed time and distance while jogging, press *MODE* button until an "ST" is displayed in the *Mode Symbol* area. Odometer will alternate time and distance views, every 5 seconds. Scan mode will not work while stroller is stopped.

- 1 Para ver el tiempo transcurrido y la distancia mientras está trotando, pulse el botón *MODE* hasta que aparezca un "ST" en el área de *Símbolo del modo*. El contador alternará la vista del tiempo y la distancia cada 5 segundos. El modo de escaneo no funcionará mientras la carriola esté detenida.

WARNING

- **DO NOT** use odometer in the rain or leave in direct sunlight for prolonged periods of time
- Do not disassemble outer case. This could cause device to lose its water resistant properties.
- Do not dispose of battery in fire. Battery could explode resulting in injury or death.

ADVERTENCIA

- **NO** utilice el contador en la lluvia ni lo deje bajo el sol directo durante largos periodos de tiempo.
- No desarme la cubierta exterior. Esto podría causar que el dispositivo perdiera sus propiedades resistentes al agua.
- No deseche la batería en el fuego. La batería puede explotar resultando en heridas o muerte.

To Replace Battery in Odometer

Para reemplazar la batería en el contador



Battery Cover
Cubierta de la
batería

NOTE: Requires an LR44 battery.
Replacement battery not included.

NOTA: Requiere una batería LR44.
La batería de reemplazo no está incluida.

- 1** Remove odometer from clip.
- 2** Turn odometer upside down.
- 3** Remove battery cover, by placing a coin in the battery door slot, and turn it counter clockwise.
- 4** Remove old battery, and replace with new LR44 battery. Place battery in, positive side up.
- 5** Replace battery door cover and tighten battery door clockwise.

- 1** Remueva el contador del clip.
- 2** Ponga el contador al revés.
- 3** Remueva la batería situando una moneda en la portezuela de la batería y gírela en sentido contrario a las agujas del reloj.
- 4** Remueva la vieja batería y reemplácela con una nueva batería LR44. Sitúe la batería con el lado positivo hacia arriba.
- 5** Sitúe de nuevo la portezuela de cubierta de la batería y ajústela en el sentido de las agujas del reloj.

To Trouble Shoot Odometer

Para resolver los problemas con el contador

TROUBLE	CHECK ITEMS	REMEDY
No LCD display.	1. Is the battery dead? 2. Is the battery properly installed?	1. Replace old battery with a new battery. 2. Make sure that the positive side of the battery is facing up.
No current speed reading.	1. Check for: broken wire, odometer not properly positioned on clip, or sensor and magnet incorrectly aligned. 2. Is the calibration correct?	1. Clean the contacts on back of odometer. 2. Install the odometer onto clip again. 3. Refer to the procedure of Initial Set Up and set the correct value for tire diameter.

PROBLEMA	COMPRUEBE	REMEDIO
No se ve nada en la pantalla LCD.	1. ¿Está la batería agotada? 2. ¿Está la batería instalada adecuadamente?	1. Reemplace la batería vieja con una nueva batería. 2. Asegúrese de que el lado positivo de la batería esté hacia arriba.
No hay lectura actual de velocidad.	1. Compruebe si: Hay un cable roto, el contador no está posicionado adecuadamente en el clip o el sensor y el imán están alineados incorrectamente. 2. ¿Está correcta la calibración?	1. Limpie los contactos en la parte trasera del contador. 2. Instale de nuevo el contador en el clip. 3. Refiérase al procedimiento de configuración inicial y corrija el valor del diámetro de la rueda.

To Fold Stroller

Para plegar la carriola



4

1 Lock foot brake.

Asegure el freno de pie.

2 Recline seat.

Recline el asiento.

3 Close canopy.

Cierre el toldo.

4 Locate trigger fold on frame below parent tray. Pull up latches on frame to fold.

Localice el gatillo para plegar la estructura bajo la charola para padres. Jale los cierres en la estructura, para plegar.

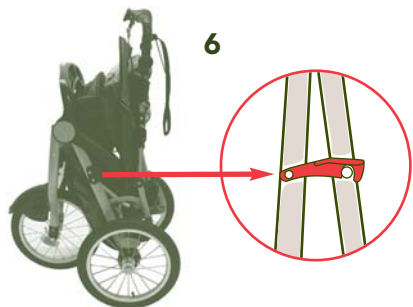

6

5 Push stroller forward to fold stroller.

Empuje la carriola hacia adelante para plegar.

6 Engage locking latch.

Ponga el seguro.

Care & Maintenance / Cuidado & Mantenimiento

- To keep your stroller running smoothly and avoid squeaking wheels use a silicone or graphite based lubricant. It is important to get it into the axle and the wheel assembly.
- Clean metal parts with a damp cloth and wipe dry.
- Clean woven fabric or vinyl parts with mild soap and water solution.
- Dry wet stroller with a soft cloth to prevent rusting.
- When storing stroller, never stack other items on top of it; this may damage the stroller.
- Periodically check for worn parts, loose screws, torn materials or stitching.
- Replace any damaged parts immediately.

- Utilice un lubricante ligero con silicona o grafito para que su carriola se deslice suavemente y para evitar que las ruedas rechinen. Es importante el aceitear eje y las ruedas.
- Limpie las partes de metal con un trapo húmedo y luego séquelas.
- Limpie la tela tejida o las partes de vinilo con jabón suave y agua.
- Seque la carriola con un trapo suave cuando se haya mojado para evitar de que se oxide.
- Cuando guarde la carriola, nunca ponga otros objetos encima de ella, ya que esto podría dañarla.
- Revise periódicamente para ver si tiene partes gastadas, tornillos flojos, materiales rotos o partes descosidas.
- Cambie inmediatamente cualquier parte dañada.

Limited Warranty / Garantía limitada

Jeep® is a registered trademark of Chrysler LLC, and is used under license by Kolcraft®.
© Chrysler LLC 2007.

Kolcraft® warrants this product to be free of defects in materials and workmanship, as follows: For a period of ONE YEAR from the date of purchase, Kolcraft will repair or replace, at its option, the defective product. If you have a problem or are not satisfied with this product, please contact the Consumer Service Department at Kolcraft.

REPAIR OR REPLACEMENT AS PROVIDED UNDER THIS WARRANTY IS THE EXCLUSIVE REMEDY OF THE CONSUMER. KOLCRAFT SHALL NOT BE LIABLE FOR ANY INCIDENTAL OR CONSEQUENTIAL DAMAGES FOR BREACH OF ANY EXPRESS OR IMPLIED WARRANTY ON THIS PRODUCT, EXCEPT TO THE EXTENT REQUIRED BY APPLICABLE LAW. ANY IMPLIED WARRANTY OF MERCHANTABILITY OR FITNESS FOR A PARTICULAR PURPOSE ON THIS PRODUCT IS LIMITED TO THE DURATION OF THIS WARRANTY.

Some states do not allow the exclusion or limitation of warranties set forth above, so the above exclusions may not apply to you. This warranty gives you specific legal rights, and you may also have other rights which vary from state to state. We sincerely thank you for your purchase of this Kolcraft product.

To obtain warranty service, please call Kolcraft's Consumer Service Department at 1-800-453-7673 in U.S. and Canada, 1-910-944-9345 outside U.S. and Canada or contact us via email at customerservice@kolcraft.com

If the product is returned to Kolcraft's Consumer Service Department for repair or replacement, it must be shipped prepaid and adequately insured.

For further information visit www.kolcraft.com

RECALL WEBSITE: HELP KEEP YOUR CHILD SAFE. Check www.recall.gov to see if any products you use with your child or any of your child's toys have been recalled.

Jeep® es una marca registrada de Chrysler LLC, y es utilizada, bajo licencia por Kolcraft®.
© Chrysler LLC 2007.

Kolcraft® garantiza que este producto estará libre de defectos en materiales y fabricación de la siguiente manera: Por un período de UN AÑO después de la fecha de compra, Kolcraft reparará o reemplazará, a su opción, el producto defectuoso. Si usted tiene un problema o no está satisfecho con este producto, por favor diríjase al Departamento de Servicio al Consumidor de Kolcraft.

LA REPARACIÓN O EL REEMPLAZO SEGÚN SE DISPONE EN ESTA GARANTÍA ES EL REMEDIO EXCLUSIVO DE CONSUMIDOR. KOLCRAFT NO SE HARÁ RESPONSABLE DE NINGÚN DAÑO INCIDENTAL O EMERGENTE POR VIOLACIÓN DE CUALQUIER GARANTÍA EXPRESA O IMPLÍCITA DE ESTE PRODUCTO, SALVO EN LA MEDIDA REQUERIDA POR LA LEY APLICABLE. CUALQUIER GARANTÍA IMPLÍCITA DE COMERCIABILIDAD O IDONEIDAD PARA UN FIN EN PARTICULAR DE ESTE PRODUCTO ESTÁ LIMITADA EN DURACIÓN AL TÉRMINO DE ESTA GARANTÍA.

Algunos estados no permiten la exclusión o limitación de garantías según se dispone anteriormente, de manera que es posible que las antedichas exclusiones no sean aplicables a usted. Esta garantía le otorga derechos legales específicos y es posible que también disponga de otros derechos, los cuales pueden variar de un estado a otro. Le agradecemos sinceramente por haber comprado este producto Kolcraft.

Para obtener servicio de garantía, llame al Departamento de Servicio al Consumidor de Kolcraft al 1-800-453-7673 en Estados Unidos y Canadá; fuera de Estados Unidos y Canadá: 1-910-944-9345 o envíenos un mensaje por correo electrónico a customerservice@kolcraft.com.

Si el producto se devuelve al Departamento de Servicio al Consumidor de Kolcraft para ser arreglado o reemplazado, debe mandarse con el flete pagado y debidamente asegurado.

Para mayor información visítenos en www.kolcraft.com

SITIO DE WEB DE HACER VOLVER: MANTENGA A SU HIJO SEGURO. Compruebe www.recall.gov para ver si cualquiera de los productos que utiliza con su hijo o cualquiera de

Personal Record Card / Tarjeta de registro personal

Once in a while, we are less than perfect and one of our products reaches a customer with a problem. In most cases, we can solve your problem with replacement parts. Please contact us before you return one of our products to the store. Once a product is returned, it cannot be resold. The materials and the energy used to make it are wasted.

Please fill in the information in the space provided and attach a copy of your purchase receipt. You will need this information to obtain warranty service.

You can find the Model Number and Date of Manufacture on a sticker located on the rear stroller leg.

Ocasionalmente no logramos la perfección y uno de nuestros productos presenta algún problema al llegar al cliente. En la mayor parte de los casos podemos resolver el problema con piezas de reemplazo. Sírvase ponerse en contacto con nosotros antes de devolver uno de nuestros productos a la tienda. Una vez que se devuelve un producto, no se puede volver a vender. Se desperdician los materiales y la energía que se usó en su fabricación.

Por favor escriba la información en el espacio provisto y adjunte una copia de su recibo de compra. Usted necesitará esta información para obtener los servicios incluidos en la garantía.

Usted puede encontrar el número del modelo y la fecha de fabricación en una etiqueta situada en la parte trasera de la pata de la carriola.

**Please direct any comments, questions or replacement part requests to:
Favor de remitir cualquier comentario, preguntas o pedidos de piezas de repuesto a:**

Kolcraft® Enterprises, Inc. Consumer Service Department
10832 NC Highway 211 East
Aberdeen, NC 28315

1-800-453-7673 in U.S. & Canada, 1-910-944-9345 outside U.S. & Canada
Eastern Standard Time, 8 am-6:45 pm // **Hora del Este, de 8 am a 6:45 pm**

fax / fax: 910-944-3490

e-mail / correo electrónico: customerservice@kolcraft.com

Model / Style Number:

Número de Modelo/Estilo: _____

Date of Manufacture:

Fecha de fabricación: _____

Date of Purchase:

Fecha de compra: _____

Replacement Parts List / Lista de piezas de repuesto

Circle the Part You Need

Marque con un círculo el repuesto que necesita

Replacement parts may look slightly different than what is shown below.

Las piezas de recambio se pueden ver ligeramente diferentes de como se muestran abajo.



Front Wheel
Rueda delantera
\$10.00



Front Tray
Charola
\$10.00



Music On The Move®
(select models)
(modelos selectos)
\$20.00



Rear Wheel
Ruedas traseras
\$11.00 each/cada uno



Air Pump
(select models)
Bomba de aire
(modelos selectos)
\$8.00



Odometer
Marcador
\$8.00



Footrest
Apoyapiés
\$10.00



Basket with Cargo Bags
Canasta con bolsillos
\$13.00



Tether
Correa
\$5.00



Weather Shield
(select models)
Protector de tiempo (modelos selectos)
\$9.00

Washers & Screws
Arandelas y Tornillos
FREE / Gratis

Replacement Parts Order Form / Formulario para ordenar piezas de repuesto / Formulaire de commande pour pièces de rechange

- Complete the following form. Your model number and date of manufacture must be included on the form to ensure proper replacement parts.
- Complete el siguiente formulario. Debe incluir en el formulario el número de su modelo y fecha de fabricación para asegurarse de que obtenga las piezas de repuesto adecuadas.
- Remplissez le formulaire suivant. Votre numéro de modèle et la date de fabrication doivent être inclus dans le formulaire pour garantir un échange de pièce approprié.

Model Number - No de modelo - Numéro du modèle _____

Date of Manufacture - Fecha de fabricación - Date de fabrication _____

Total:

Shipping & Handling* - Gastos de envío* - Port et manutention* : \$5.00

*\$15.00 outside the continental U.S.

*U.S. \$15,00 para fuera de continente de EE.UU

*\$15 dollars US pour les clients résidant hors de la partie continentale des É.-U.

Sales Tax** - Impuestos** - T.V.A.** : _____

**NC Residents Only 7%

**Residentes de North Carolina nomas 7%

** 7% pour les résidents de la Caroline du Nord uniquement.

Total Due - Total a pagar - Total à régler: _____

Check or money order (in US dollar) enclosed (payable to Kolcraft Enterprises, Inc.)

Cheque o giro adjunto (a nombre de Kolcraft Enterprises, Inc.)

Chèque ou mandat postal (montant en dollar US) inclus (à l'ordre de Kolcraft Enterprises, Inc.)

Charge to credit card

Cobrar a la tarjeta de crédito - Débiter cette carte de crédit

Visa Mastercard

Account# - Cuenta No - N° compte: _____

3 Digit Security Code - 3 numeros de código de dígito de seguridad -

Code de sécurité à 3 chiffres _____

Expiration Date - Fecha de vencimiento - Date d'expiration: _____ / _____

Signature - Firma: _____

Ship to - Enviar a - Destinataire:

Name - Nombre - Nom _____

Address - Dirección - Adresse _____

City, State, Zip - Ciudad, Estado, Código postal - Ville, Province, Code postal _____

() _____

Telephone - Teléfono - Téléphone _____

Email Address - Correo electrónico - Adresse courriel _____